

Instructions for installation and use

WASHING MACHINE

EN

EN

English, 1

PL

Polski, 13

RO

Română, 25

UK

Українська, 37

LV

, 49

AQUALTIS

AQ83D 29

Contents

Installation, 2-3

Unpacking and levelling
Connecting the electricity and water supplies
Technical data

Description of the machine, 4-5

Touch control panel

Running a wash cycle, 6

Wash cycles and options, 7

Table of wash cycles
Wash options

Detergents and laundry, 8

Detergent
Preparing the laundry
Washing recommendations

Precautions and advice, 9

General safety
Load balancing system
Disposal
Opening the porthole door manually

Care and maintenance, 10

Cutting off the water and electricity supplies
Cleaning the machine
Cleaning the detergent dispenser drawer
Caring for your appliance drum
Cleaning the pump
Checking the water inlet hose

Trouble shooting, 11

Assistance, 12

Installation

EN

! This instruction manual should be kept in a safe place for future reference. If the washing machine is sold, given away or moved, please ensure the manual is kept with the machine, so that the new owner may benefit from the advice contained within it.

! Read these instructions carefully: they contain vital information relating to the safe installation and operation of the appliance.

! Inside the pack containing this manual, you will also find the guarantee and all the details necessary for installation.

Unpacking and levelling

Unpacking

1. Once you have removed all the packaging from the washing machine, make sure it has not been damaged during transportation.

If it has been damaged, contact the retailer and do not proceed any further with the installation process.

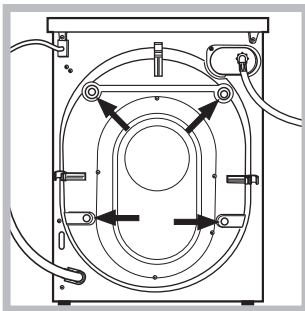

2. Remove the 4 protective screws (used during transportation) and the corresponding spacer, located on the rear part of the appliance (see figure).

3. Close off the holes using the plastic plugs supplied in the pack.

4. Keep all the parts in a safe place; they will be needed again if the washing machine is moved to another location, to prevent the inside of the appliance being damaged.

! Packaging materials should not be used as toys for children.

Levelling

1. Place the washing machine on a flat sturdy floor, without resting it up against walls or cabinets.

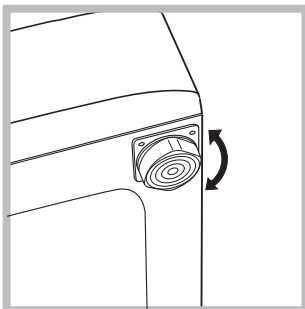

2. If the floor is uneven, the front feet of the machine may be adjusted until it reaches a horizontal position (the angle of inclination must not exceed 2 degrees).

! If the appliance is levelled correctly, it will be more stable and much less likely to cause vibrations and noise while it is operating, particularly during the spin cycle.

! If it is placed on carpet or a rug, adjust the feet in such a way as to allow a sufficient ventilation space underneath the washing machine.

Connecting the electricity and water supplies

Connecting the water inlet hose

! Before connecting the inlet hose to the water supply, run the water until it is perfectly clear.

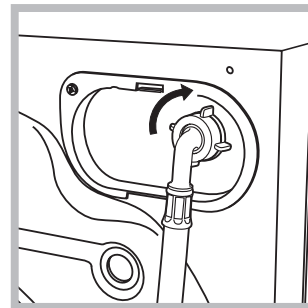

1. Connect the inlet hose to the machine by screwing it onto the cold water inlet of the appliance, which is situated on the top right-hand side of the rear part of the appliance (see figure).

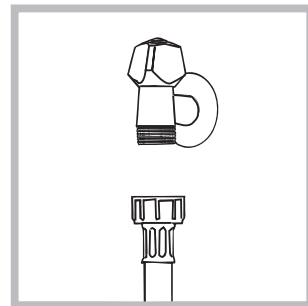

2. Connect the inlet hose by screwing it to a cold water tap using a 3/4 gas threaded connection (see figure).

3. Make sure that the hose is not folded over or bent.

! The water pressure at the tap must fall within the values indicated in the Technical data table (see next page).

! If the inlet hose is not long enough, contact a specialised shop or an authorised technician.

! Never use second-hand or old inlet hoses; use the products supplied with the machine.

Connecting the drain hose

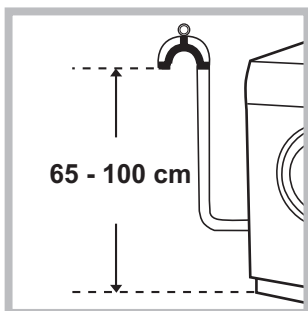

Connect the drain hose to drain duct piping or a wall drain located between 65 and 100 cm above the floor, making sure it is not bent at all.

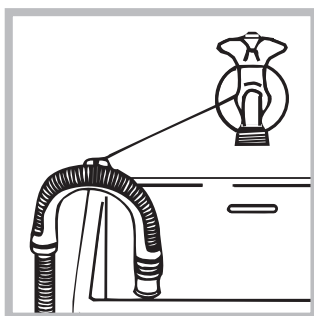

Alternatively, rest the drain hose on the side of a washbasin or bathtub, fastening the duct supplied to the tap (see figure). The free end of the hose should not be underwater.

! We advise against the use of hose extensions; if it is absolutely necessary, the extension must have the same diameter as the original hose and must not exceed 150 cm in length.

Electrical connections

Before plugging the appliance into the electricity socket, make sure that:

- the socket is earthed and complies with all applicable laws;
- the socket is able to withstand the maximum power load of the appliance as indicated in the Technical data table (see opposite);
- the power supply voltage falls within the values indicated in the Technical data table (see opposite);
- the socket is compatible with the plug of the appliance. If this is not the case, have the socket or the plug replaced.

! The machine must not be installed outdoors, even in covered areas. It is extremely dangerous to leave the appliance exposed to rain, storms and other weather conditions.



! The mains socket must remain within easy reach after the washing machine has been installed.

! Do not use extension cords or multiple sockets.

! The cable should not be bent or compressed.

! The power supply cable and plug must only be replaced by authorised technicians.

Warning! The company shall not be held responsible in the event that these regulations are not respected.

Technical data	
Model	AQ83D 29
Dimensions	width 59.5 cm height 85 cm depth 58 cm
Capacity	from 1 to 8 kg
Electrical connections	please refer to the technical data plate fixed to the machine
Water connections	maximum pressure 1 MPa (10 bar) minimum pressure 0.05 MPa (0.5 bar) drum capacity 58 litres
Spin speed	up to 1200 rotations per minute
Test wash cycles in accordance with directives 1061/2010 and 1015/2010	programme ; Cotton standard 60 °C; programme ; Cotton standard 40 °C.
 	This appliance conforms to the following EC Directives: - 2004/108/EC (Electromagnetic Compatibility) - 2006/95/EC (Low Voltage) - 2002/96/EC

Description of the machine

EN

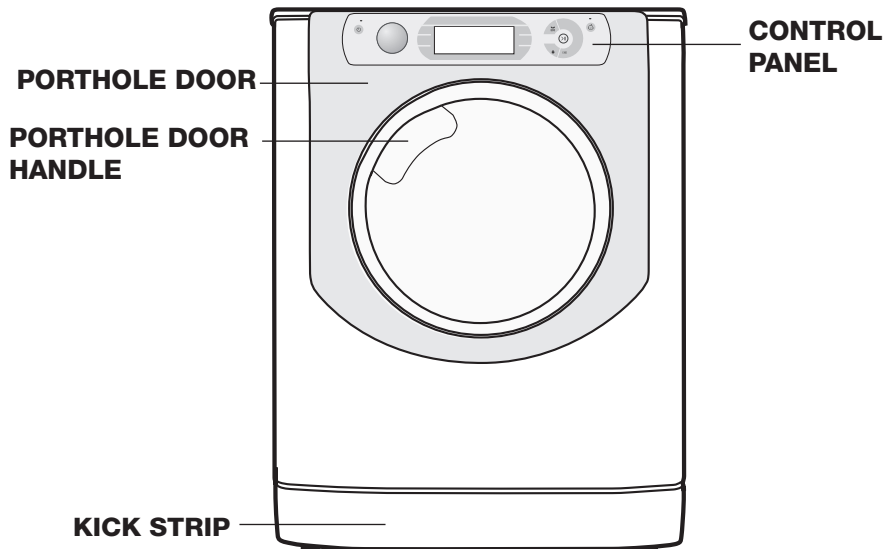

PORTHOLE DOOR



Always use the handle to open the porthole door (see figure).

DETERGENT DISPENSER DRAWER

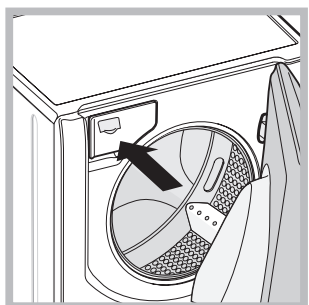

The detergent dispenser drawer is located inside the machine and can be accessed by opening the door.

For more information on detergent measures, please refer to the chapter entitled "Detergents and laundry".

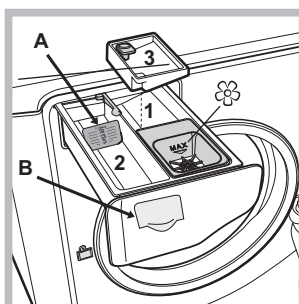

1. *pre-wash compartment*: use powder detergent.

! Before pouring in the detergent, make sure that extra compartment 3 has been removed.

2. *main wash compartment*:

If liquid detergent is used, it is recommended that the removable plastic partition **A**

(supplied) be used for proper dosage. If powder detergent is used, place the partition into slot **B**.

3. *extra compartment*: Bleach

! The use of extra compartment 3 excludes the pre-wash function.

☼ *washing additives compartment*: for fabric softener or liquid additives. We recommend that the maximum level indicated by the grille is not exceeded, and that concentrated fabric softeners are diluted.

TOUCH CONTROL PANEL

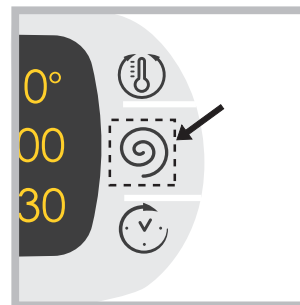

To adjust the settings, gently press the icon inside the sensitive (touch control) area as illustrated in the figure.

Standby mode

This washing machine, in compliance with new energy saving regulations, is fitted with an automatic standby system which is enabled after about 30 minutes if no activity is detected. Press the ON-OFF  button briefly and wait for the machine to start up again.

Consumption in off-mode: 0,5 W

Consumption in Left-on: 0,5 W

Touch control panel

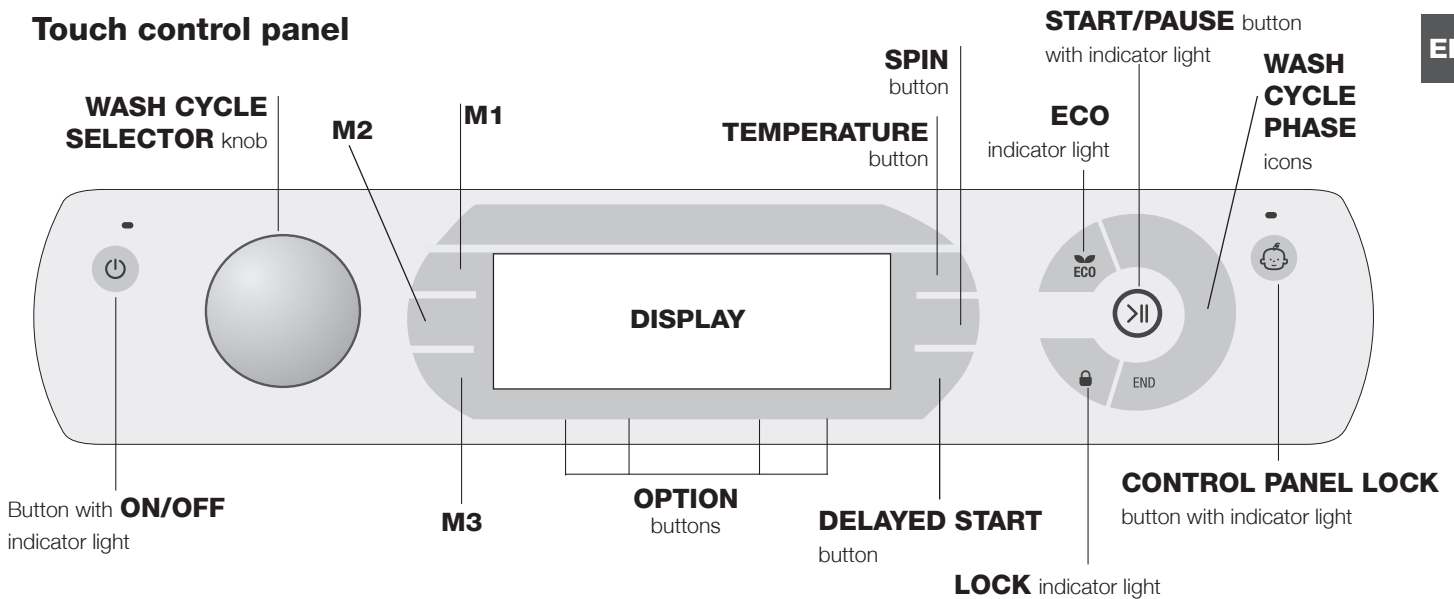

Button with **ON/OFF** indicator light: press this briefly to switch the machine on or off. The green indicator light indicates that the machine is switched on. To switch off the washing machine during the wash cycle, press and hold the button for approximately 3 seconds; if the button is pressed briefly or accidentally the machine will not switch off. If the machine is switched off during a wash cycle, this wash cycle will be cancelled.

WASH CYCLE SELECTOR knob: may be turned in either direction. To select the most suitable wash cycle, please refer to the “Table of wash cycles”. The knob will not move during the wash cycle.

M1-M2-M3 buttons: press and hold one of the buttons to store a cycle with your own set preferences in the memory of the machine. To recall a previously-stored cycle, press the corresponding button.

TEMPERATURE button: press to modify or exclude the temperature setting; the value selected will appear on the display above (see “Running a wash cycle”).

SPIN CYCLE button: press to modify or exclude the spin cycle; the value selected will appear on the display above (see “Running a wash cycle”).

DELAYED START button: press to set a delayed start for the selected wash cycle; the set delay time will appear on the display above (see “Running a wash cycle”).

OPTION buttons: press to select the available options. The indicator light corresponding to the selected option will remain lit (see “Running a wash cycle”).

WASH CYCLE PHASE icons: these illuminate to indicate the progress of the wash cycle (Wash – Rinse – Spin – Drain). The text **END** lights up when the cycle is complete.

START/PAUSE button with indicator light: when the green indicator light flashes slowly, press the button to start a wash cycle. Once the cycle has begun the indicator light will remain lit in a fixed manner. To pause the wash cycle, press the

button again; the indicator light will flash in an orange colour. If the “LOCK” indicator light is switched off, the door may be opened. To start the wash cycle from the point at which it was interrupted, press the button again.

LOCK indicator light: indicates that the porthole door is locked. To open the door, pause the wash cycle (see “Running a wash cycle”).

CONTROL PANEL LOCK button with indicator light: to activate or deactivate the control panel lock, press and hold the button for approximately 2 seconds. when the indicator light is illuminated, the control panel is locked. This means it is possible to prevent wash cycles from being modified accidentally, especially where there are children in the home.

ECO indicator light: the **ECO** icon lights up when, after altering the washing parameters, an energy saving of at least 10% is made. Furthermore, before the machine enters “Standby” mode, the icon will light up for a few seconds; when the machine is switched off the estimated energy saving will be around the 80% mark.



CHANGE LANGUAGE The first time the machine is switched on, the first language will flash on the display. The “**A**”, “**OK**” and “**V**” symbols will appear on the display, in line with the 3 buttons on the right-hand side. The languages change automatically every 3”; alternatively, they can be changed by pressing the buttons next to the “**A**” and “**V**” symbols. Use the “**OK**” button to confirm the language, which will be set after 2”. If no buttons are pressed, the automatic language change will begin again after 30”.

To change the language, switch the machine on and off again; in the 30” time period after it has been switched off, press and hold the temperature +spin +delayed start buttons simultaneously for 5”. A short sound alert will be emitted and the set language will flash on the display. Press the buttons next to the “**A**” and “**V**” symbols to change the language. Use the button next to the “**OK**” symbol to confirm the language, which will be set after 2”. If no buttons are pressed, the language set previously will be displayed after 30”. **Switch on the machine.**

Running a wash cycle



EN

WARNING: before you use the washing machine for the first time, run a wash cycle with detergent and no laundry, using the 90° cottons cycle without pre-wash.

1. **SWITCH THE MACHINE ON.** Press the  button. All the indicator lights will illuminate for 1 second and the text AQUALTIS will appear on the display; the indicator light corresponding to the  button will then remain lit in a constant manner and the START/PAUSE indicator light will flash.
2. **SELECT THE PROGRAMME.** Turn the PROGRAMME KNOB left or right, until the required programme has been selected; the name of the programme will appear on the display. A temperature and spin speed is set for each programme; these may be adjusted. The cycle duration will also appear on the display.
3. **LOAD THE LAUNDRY.** Open the porthole door. Load the laundry, making sure you do not exceed the maximum load value indicated in the *table of wash cycles on the following page*.
4. **MEASURE OUT THE DETERGENT.** Pull out the detergent dispenser drawer and pour the detergent into the relevant compartments as described in *"Description of the machine"*.
5. **CLOSE THE PORTHOLE DOOR.**



6. **CUSTOMISE THE WASH CYCLE.** Use the relevant buttons on the control panel:

 **Modify the temperature and/or spin speed.**

The machine automatically displays the maximum temperature and spin speed values set for the selected cycle, or the most recently-used settings if they are compatible with the selected cycle. The temperature can be decreased by pressing the  button, until the cold wash "OFF" setting is reached. The spin speed may be progressively reduced by pressing the  button, until it is completely excluded "OFF". If these buttons are pressed again, the maximum values are restored.

! Exception: if the  programme is selected, the temperature can be increased up to a value of 90°C.

 **Setting a delayed start.**

To set a delayed start for the selected cycle, press the corresponding button repeatedly until the required delay period has been reached. During the setting procedure, the delay period and the text "Starts in:" will be displayed, along with the flashing  symbol. After the delayed start has been set, the  symbol will remain fixed on the display, which will also indicate the duration of the selected cycle with the text "Ends in:" and the cycle duration. Press the DELAYED START button just once to display the delay time set previously.

After the countdown has begun, the display will show the text "Starts in:" and the delay period. Once the set delay time has elapsed, the machine will begin its cycle and the display will show "Ends in:" and the time remaining until the end of the cycle.

To remove the delayed start option, press the button until the display shows the text OFF; the  symbol will disappear.

 **Modify the cycle settings.**

- Press the button to activate the option; the name of the option will then appear on the display and the corresponding indicator light will illuminate.
- Press the button again to deactivate the option; the name of the option will then appear on the display followed by the text OFF, and the corresponding indicator light will switch off.

! If the selected option is not compatible with the selected wash cycle, this incompatibility will be signalled by the flashing of the indicator light and a sound alert (3 beeps); the option will not be activated.

! If the selected option is not compatible with another option that has been selected previously, the indicator light corresponding to the first option selected will flash and only the second option will be activated; the indicator light corresponding to the button will remain lit in a constant manner.

! The options may affect the recommended load value and/or the duration of the cycle.

7. **START THE PROGRAMME.** Press the START/PAUSE button. The corresponding indicator light remains lit in a fixed manner and the porthole door locks (the  LOCK indicator light illuminates). The icons corresponding to the wash cycle phases will light up during the cycle to indicate which phase is currently in progress.

To change a wash cycle once it has already started, pause the washing machine by pressing the START/PAUSE button; then select the desired cycle and press the START/PAUSE button again.

To open the door during a wash cycle, press the START/PAUSE button; if the LOCK  indicator light is switched off you may open the door. Press the START/PAUSE button again to restart the wash cycle from the point at which it was interrupted.

8. **THE END OF THE WASH CYCLE.** This is indicated by the illuminated text **END**. The porthole door may be opened immediately. If the START/PAUSE indicator light is flashing, press the button to end the cycle. Open the door, unload the laundry and switch off the machine.

! If you wish to cancel a cycle which has already begun, press and hold the  button until the cycle stops and the machine switches off.

Bag for quilts, curtains and delicate garments

The Aqualtis washing machine makes it easier for you to wash even the most valuable and delicate garments in complete confidence thanks to the special bag which protects the laundry (this is supplied with the machine). We recommend that the bag is used every time you **wash quilts and padded items with an outer layer made using synthetic material.**

Wash cycles and options

Table of wash cycles

Icon	Description of the wash cycle	Max. temp. (°C)	Max. speed (rpm)	Detergent and additives				Max. load (kg)	Residual dampness %	Energy consumption kWh	Total water lt	Cycle duration
				Prewash	Wash	Bleach	Fabric softener					
	Synthetics Resistant	60°	800	●	●	●	●	3	45	1,11	48	115'
	Synthetics Resistant (4)	40°	800	●	●	●	●	3	45	0,74	46	100'
	Whites	60°	1200	●	●	-	●	4	-	-	-	200'
	Coloureds	40°	1200	●	●	●	●	4	53	0,88	69	105'
	Darks	30°	800	-	●	-	●	4	-	-	-	75'
	Shirts	40°	600	-	●	●	●	2	-	-	-	75'
	Duvets: for down-stuffed garments.	30°	1000	-	●	-	●	2	-	-	-	105'
	Bed&Bath for bedlinen and towels.	60°	1200	●	●	●	●	8	-	-	-	150'
	Rinse	-	1200	-	-	●	●	8	-	-	-	49'
	Spin and Pump out	-	1200	-	-	-	-	8	-	-	-	16'
	Anti Allergy	60°	1200	-	●	-	●	4	-	-	-	200'
	Ultradelicates	30°	0	-	●	-	●	1	-	-	-	75'
	Wool: for wool, cashmere, etc.	40°	800	-	●	-	●	2	-	-	-	105'
	Mix 30': to refresh lightly soiled garments quickly (not suitable for wool, silk and clothes which require washing by hand).	30°	800	-	●	-	●	3	70	0,11	41	30'
	Cotton Standard 60°C (1): heavily soiled whites and resistant colours.	60° (Max. 90°)	1200	●(3)	●	●	●	8	53	1,04	55	200'
	Cotton Standard 40°C (2): lightly soiled whites and delicate colours.	40°	1200	-	●	●	●	8	53	0,92	73	190'
	Cotton Standard 20°C: lightly soiled whites and delicate colours.	20°	1200	-	●	●	●	8	-	-	-	180'

The length of cycle shown on the display or in this booklet is an estimation only and is calculated assuming standard working conditions. The actual duration can vary according to factors such as water temperature and pressure, the amount of detergent used, the amount and type of load inserted, load balancing and any wash options selected.

Note: 10 minutes after the START, the machine will recalculate the time remaining until the end of the wash cycle on the basis of the load inside it; this value will then be shown on the display.

1) Test wash cycle in compliance with directive 1061/2010: set wash cycle with a temperature of 60°C.

This cycle is designed for cotton loads with a normal soil level and is the most efficient in terms of both electricity and water consumption; it should be used for garments which can be washed at 60°C. The actual washing temperature may differ from the indicated value.

2) Test wash cycle in compliance with directive 1061/2010: set wash cycle with a temperature of 40°C.

This cycle is designed for cotton loads with a normal soil level and is the most efficient in terms of both electricity and water consumption; it should be used for garments which can be washed at 40°C. The actual washing temperature may differ from the indicated value.

3) At 60 °C the "Prewash" function cannot be selected.

For all Test Institutes:

2) Long wash cycle for cottons: set wash cycle with a temperature of 40°C.

4) Long wash cycle for synthetics: set wash cycle with a temperature of 40°C.

Wash options

Super Wash

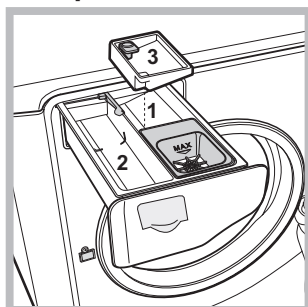

This option offers a high-performance wash due to the greater quantity of water used in the initial phase of the cycle, and due to the increased wash cycle duration, is particularly useful for the removal of stubborn stains. It can be used **with or without** bleach. If you desire bleaching, insert the extra tray compartment (3) into compartment 1. When pouring in the bleach, be careful not to exceed the "max" level marked on the central pivot (see

figure). To bleach laundry without carrying out a full wash cycle, pour the bleach into the extra compartment 3, select the "Rinse" cycle and activate the "Super Wash" option .

! It cannot be used in conjunction with , , , , , , , .

Extra rinse

By selecting this option, the efficiency of the rinse is increased and optimal residual detergent removal is guaranteed. It is particularly useful for skin which is sensitive to detergents. We recommend this option is used with a full load of washing, or when a large amount of detergent is required.

! It cannot be used in conjunction with , , , , , , , .

Easy Iron

By selecting this option, the wash and spin cycles will be modified in order to reduce the formation of creases.

At the end of the cycle the washing machine drum will rotate slowly; the "Easy Iron" and START/PAUSE indicator lights will flash. To end the cycle press the START/PAUSE button or the "Easy Iron" button.

! It cannot be used in conjunction with , , , , , , , .

Prewash

If this function is selected, the pre-wash cycle will run; this is useful for removing stubborn stains.

N.B.: put the detergent in the relevant compartment.

! It cannot be used in conjunction with , , , , , , , , (60°), (40°C), (20°).

Detergents and laundry

EN

Detergent

The type and quantity of detergent required depend on the type of fabric you are washing (cotton, wool, silk, etc.), as well as its colour, the washing temperature, the level of soiling and the hardness of the water in the area. Measuring out the detergent carefully will avoid wastage and help to protect the environment: although they are biodegradable, detergents still contain ingredients which alter the balance of nature.

We recommend the following:

- use powder detergents for white cotton garments and pre-washing.
- use liquid detergents for delicate cotton garments and for all low-temperature wash cycles.
- use gentle liquid detergents for wool and silk garments.

The detergent should be poured into the relevant compartment - or the dispenser placed directly inside the drum - before the wash cycle begins. In the latter case, it will not be possible to select the Cottons with pre-wash cycle.

! Use powder detergent for white cotton garments, for pre-washing, and for washing at temperatures over 60°C

! Follow the instructions given on the detergent packaging.

! Do not use hand washing detergents because these create too much foam.

Preparing the laundry

- Shake out the garments before loading them into the machine.
- Divide the laundry according fabric type (symbol on the washing instruction label) and colour, making sure you separate the coloured garments from the white ones;
- Empty all pockets and check the buttons;
- Do not exceed the values listed in the "Table of wash cycles", which refer to the weight of the laundry when dry.

How much does your laundry weigh?

1 sheet	400-500 g
1 pillowcase	150-200 g
1 tablecloth	400-500 g
1 bathrobe	900-1200 g
1 towel	150-250 g
1 pair of jeans	400-500 g
1 shirt	150-200 g

Washing recommendations

Whites: use this cycle  to wash white clothes. The programme is designed to maintain the brightness of white clothes over time.

Coloureds: use this cycle  to wash bright coloured clothes. The programme is designed to maintain bright colours over time.

Darks: Use cycle  to wash dark-coloured garments. This programme is designed to maintain dark colours over time. We recommend using a liquid detergent for the best results when washing dark-coloured garments.

Shirts: use the special  wash cycle to wash shirts in different fabrics and colours to guarantee they receive the best possible care.

Duvets: to wash double or single duvets (the weight of which should not exceed 2 kg), cushions or clothes padded with goose down such as puffer jackets, use the special  wash cycle. We recommend that duvets are placed in the drum with their edges folded inwards (see figure) and that no more than $\frac{3}{4}$ of the total volume of the drum is used. To achieve the best results, we recommend that a liquid detergent is used and placed inside the detergent dispenser drawer.

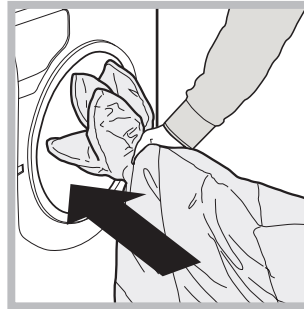





Quilts: to wash quilts with a synthetic outer layer, use the bag provided and set the wash cycle to .

Bedlinen and towels: Use programme  to wash bed linen and towels in one single cycle: it optimises softener performance and helps you save time and energy. We recommend the use of powder detergent

Anti Allergy: use programme  to remove major allergens such as pollen, mites, cat's and dog's hair.

Ultradelicates: use programme  to wash very delicate garments having strasses or sequins.

We recommend turning the garments inside out before washing and placing small items into the special bag for washing delicates. Use liquid detergent on delicate garments for best results.

To wash **Silk** garments and **Curtains** (these should be folded and placed inside the bag provided), select cycle  and then option  (in this case it will also be possible to enable the "Extra Rinse" option); the machine will end the cycle while the laundry is soaking and the  indicator light will flash. To drain the water so that the laundry may be removed, press the START/PAUSE button or the  button.

Wool: the wool wash cycle on this Hotpoint-Ariston machine has been tested and approved by The Woolmark Company for washing wool garments labelled as hand washable provided that the garments are washed according to the instructions on the garment label and those issued by the manufacturer of this washing machine. Hotpoint-Ariston is the first washing machine brand to be approved by The Woolmark Company for Apparel Care- Platinum for its washing performance and consumption of energy and water.



Cotton Standard 20°C: ideal for heavily soiled cotton loads. The effective performance levels achieved at cold temperatures, which are comparable to washing at 40°, are guaranteed by a mechanical action which operates at varying speed, with repeated and frequent peaks.

Precautions and tips

! The machine was designed and constructed in accordance with international safety regulations. The following information is provided for safety reasons and must therefore be read carefully.

General safety

- This appliance was designed for domestic use only.
- This appliance is not intended for use by persons (including children) with reduced physical, sensory or mental capabilities, or lack of experience and knowledge, unless they have been given supervision or instruction concerning use of the appliance by a person responsible for their safety. Children should be supervised to ensure that they do not play with the appliance.
- Do not touch the machine when barefoot or with wet or damp hands or feet.
- Do not pull on the power supply cable when unplugging the appliance from the electricity socket. Hold the plug and pull.
- Do not touch the drained water as it may reach extremely high temperatures.
- Never force the porthole door. This could damage the safety lock mechanism designed to prevent accidental opening.
- If the appliance breaks down, do not under any circumstances access the internal mechanisms in an attempt to repair it yourself.
- Always keep children well away from the appliance while it is operating.
- If it must be moved, proceed with the help of two or three people and handle it with the utmost care. Never try to do this alone, because the appliance is very heavy.
- Before loading laundry into the washing machine, make sure the drum is empty.

Load balancing system

Before every spin cycle, to avoid excessive vibrations before every spin and to distribute the load in a uniform manner, the drum rotates continuously at a speed which is slightly greater than the washing rotation speed. If, after several attempts, the load is not balanced correctly, the machine spins at a reduced spin speed. If the load is excessively unbalanced, the washing machine performs the distribution process instead of spinning. To encourage improved load distribution and balance, we recommend small and large garments are mixed in the load.

Disposal

- Disposing of the packaging materials: observe local regulations so that the packaging may be re-used.
- The European Directive 2002/96/EC relating to Waste Electrical and Electronic Equipment (WEEE) states that household appliances should not be disposed of using the normal solid urban waste cycle. Exhausted appliances should be collected separately in order to optimise the cost of re-using and recycling the materials inside the machine, while preventing potential damage to the atmosphere and to public health.

The crossed-out dustbin is marked on all products to remind the owner of their obligations regarding separated waste collection.

For more information relating to the correct disposal of household appliances, owners should contact their local authorities or appliance dealer.

EN

Opening the porthole door manually

In the event that it is not possible to open the porthole door due to a powercut, and if you wish to remove the laundry, proceed as follows:

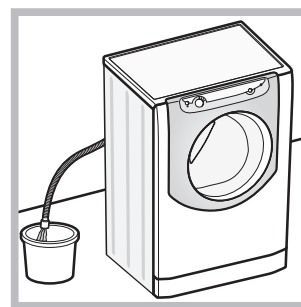

1. remove the plug from the electrical socket.
2. make sure the water level inside the machine is lower than the door opening; if it is not, remove excess water using the drain hose, collecting it in a bucket as indicated in the *figure*.

3. remove the cover panel on the lower front part of the washing machine (see *overleaf*).

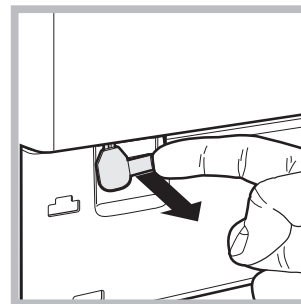

4. pull outwards using the tab as indicated in the figure, until the plastic tie-rod is freed from its stop position; pull downwards until you hear a “click”, which indicates that the door is now unlocked.

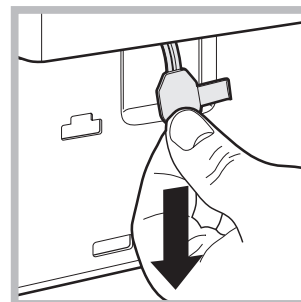

5. open the door; if this is still not possible repeat the procedure.

6. reposition the panel, making sure the hooks are securely in place before you push it onto the appliance.

Care and maintenance

EN

Cutting off the water and electricity supplies

- Turn off the water tap after every wash cycle. This will limit wear on the hydraulic system in the machine and help to prevent leaks.
- Unplug the appliance when cleaning it and during all maintenance work.

Cleaning the machine

The outer parts and rubber components of the appliance can be cleaned using a soft cloth soaked in lukewarm soapy water. Do not use solvents or abrasives.

Cleaning the detergent dispenser drawer

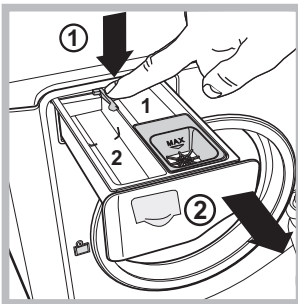

To remove the drawer, press lever (1) and pull the drawer outwards (2) (see figure). Wash it under running water; this procedure should be repeated frequently.

Caring for your appliance drum

- Always leave the door ajar to prevent unpleasant odours from forming.

Cleaning the pump

The washing machine is fitted with a self-cleaning pump which does not require any maintenance. Sometimes, small items (such as coins or buttons) may fall into the protective pre-chamber at the base of the pump.

! Make sure the wash cycle has finished and unplug the appliance.

To access the pre-chamber:

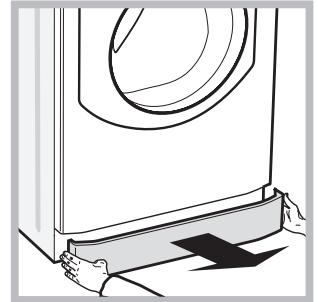
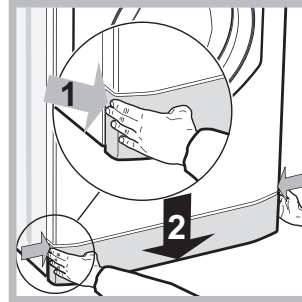

1. take off the cover panel on the front of the machine by first pressing it in the centre and then pushing downwards on both sides until you can remove it (see figures);

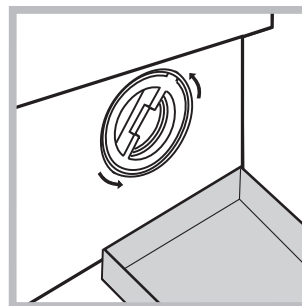

2. position a container so that it will collect the water which flows out (approximately 1.5 l) (see figure);

3. unscrew the lid by rotating it in an anti-clockwise direction (see figure);

4. clean the inside thoroughly;

5. screw the lid back on;

6. reposition the panel, making sure the hooks are securely in place before you push it onto the appliance.

Checking the water inlet hose

Check the inlet hose at least once a year. If there are any cracks, it should be replaced immediately: during the wash cycles, water pressure is very strong and a cracked hose could easily split open.

Trouble shooting

EN

Your washing machine could occasionally fail to work. Before contacting the Technical Assistance Centre (see "Assistance"), make sure that the problem cannot be not solved easily using the following list.

Problem:

Possible causes / Solutions:

The washing machine does not switch on.

- The appliance is not plugged into the socket fully, or not enough to make contact.
- There is no power in the house.



The wash cycle does not start.

- The door is not closed properly.
- The START/PAUSE button has not been pressed.
- The water tap has not been opened.
- A delayed start has been set.

The washing machine does not fill with water.

- The water inlet hose is not connected to the tap.
- The hose is bent.
- The water tap has not been opened.
- There is no water supply in the house.
- The pressure is too low.
- The START/PAUSE button has not been pressed.

The washing machine door remains locked.

- If you have selected the  function, at the end of the cycle the washing machine drum will rotate slowly; to end the cycle press the START/PAUSE button or the  button.

The machine continuously fills with water and drains.

- The drain hose is not fitted at a height between 65 and 100 cm from the floor (see "Installation").
- The free end of the hose is under water (see "Installation").
- If the dwelling is on one of the upper floors of a building, there may be problems relating to water drainage, causing the washing machine to fill with water and drain continuously. Special anti-draining valves are available in shops and help to prevent this inconvenience.
- The wall drainage system is not fitted with a breather pipe.

The washing machine does not drain or spin.

- The wash cycle does not include draining: Some wash cycles require the drain phase to be started manually (see "Wash cycles and options").
- The  option is enabled: to complete the wash cycle, press the START/PAUSE button ("Wash cycles and options").
- The drain hose is bent (see "Installation").
- The drainage duct is clogged.

The machine vibrates a lot during the spin cycle.

- The drum was not unlocked correctly during installation (see "Installation").
- The machine is not level (see "Installation").
- The machine is trapped between cabinets and walls (see "Installation").
- The load is unbalanced (see "Detergents and laundry").

The washing machine leaks.

- The water inlet hose is not screwed on properly (see "Installation").
- The detergent dispenser is blocked (to clean it, see "Care and maintenance").
- The drain hose is not fixed in place properly (see "Installation").

The icons corresponding to the "Phase in progress" flash rapidly at the same time as the ON/OFF indicator light.

- Switch off the machine and unplug it, wait for approximately 1 minute and then switch it back on again. If the problem persists, contact the Technical Assistance Service.

There is too much foam.

- The detergent is not suitable for machine washing (it should display the text "for washing machines" or "hand and machine wash", or the like).
- Too much detergent was used.

The washing machine door remains locked.

- Perform the manual unlocking procedure (see "Precautions and tips").

! Note: to exit "Demo mode", switch machine off, press and hold the two  and  buttons simultaneously for 3 seconds.

Assistance

EN

Before calling for Assistance:

- Check whether you can solve the problem by yourself (see “*Trouble shooting*”);
- Restart the wash cycle to check whether the problem has been solved;
- If it has not, contact the Authorised Technical Assistance Service.

! If the washing machine has been installed or used incorrectly, you will have to pay for the call-out service.
! Always request the assistance of authorised technicians.

Please have the following information to hand:

- the type of problem;
- the appliance model (Mod.);
- the serial number (S/N).

The above information can be found on the data plate located on the appliance itself.



Polski

AQUALTIS

AQ83D 29

Spis treści

PL

Instalacja, 14-15

Rozpakowanie i wypoziomowanie
Podłączenia hydrauliczne i elektryczne
Dane techniczne

Opis urządzenia, 16-17

Panel sterowania "touch control"

Jak wykonać cykl prania, 18

Programy i opcje, 19

Tabela programów
Opcje

Środki piorące i bielizna, 20

Środek piorący
Przygotowanie bielizny
Zalecenia dotyczące prania

Zalecenia i środki ostrożności, 21

Ogólne zasady bezpieczeństwa
System równoważenia ładunku
Utylizacja
Ręczne otwieranie drzwiczek

Utrzymanie i konserwacja, 22

Odłączenie wody i prądu elektrycznego
Czyszczenie maszyny
Czyszczenie szufladki na środki piorące
Czyszczenie bębna
Czyszczenie pompy
Kontrola przewodu doprowadzającego wodę

Nieprawidłowości w działaniu i sposoby ich usuwania, 23

Serwis Techniczny, 24

Instalacja

PL

! Należy zachować niniejszą książeczkę, aby móc z niej skorzystać w każdej chwili. W przypadku sprzedaży, odstąpienia lub przeprowadzki należy upewnić się, że pozostanie razem z pralką.

! Należy uważnie przeczytać instrukcję obsługi: zawiera ona ważne informacje dotyczące instalacji oraz właściwego i bezpiecznego użytkowania pralki.

!W kopercie zawierającej niniejszą instrukcję, oprócz gwarancji, znajdują się detale pomagające przy instalacji.

Rozpakowanie i wypoziomowanie

Rozpakowanie

1. Po wypakowaniu pralki upewnić się, że nie doznała uszkodzeń podczas transportu.

W przypadku stwierdzenia uszkodzeń nie podłączać jej i skontaktować się ze sprzedawcą.

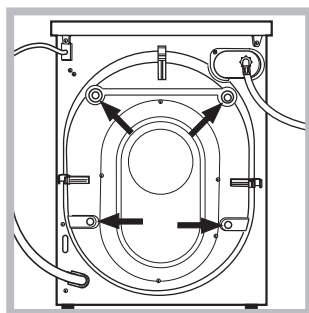

2. Odkręcić 4 śruby ochronne umocowane na czas transportu oraz odpowiednią rozpórkę, znajdujące się w części tylnej (patrz rysunek).

3. Zatkać otwory przy pomocy plastikowych korków znajdujących się w kopercie.

4. Przechowywać wszystkie części; jeśli pralka będzie przenoszona, powinny zostać ponownie zamontowane uszkodzeń celu uniknięcia uszkodzeń wewnętrznych.

! Części opakowania nie są zabawkami dla dzieci.

Poziomowanie

1. Ustawić pralkę na płaskiej i twardej podłodze; nie opierać jej o ściany lub meble.

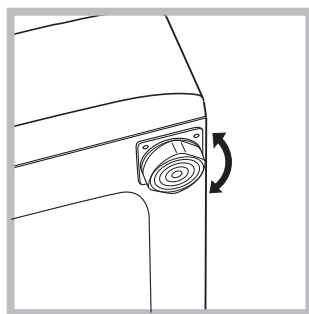

2. Skompensować nierówności odkręcając lub przykręcając nóżki aż urządzenie znajdzie się w położeniu poziomym (jego nachylenie nie powinno przekraczać 2 stopni).

! Dokładne wypoziomowanie powoduje, że urządzenie jest stabilne i umożliwia wyeliminowanie drgań i hałasów, zwłaszcza podczas fazy wirowania.

! W razie ustawienia na dywanie lub wykładzinie dywanowej należy tak wyregulować nóżki, aby pod pralką pozostawała wolna przestrzeń niezbędna dla wentylacji.

Podłączenia hydrauliczne i elektryczne

Podłączenie rury pobierania wody

! Przed podłączeniem przewodu zasilającego do sieci wodociągowej spuścić wodę aż do pojawienia się przejrzystej wody.

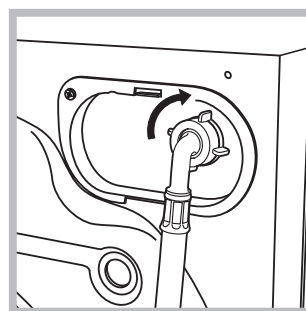

1. Podłączyć do urządzenia przewód doprowadzający wodę, przykręcając go do odpowiedniego otworu dopływowego, znajdującego się w tylnej części pralki, z prawej strony u góry (patrz rysunek)..

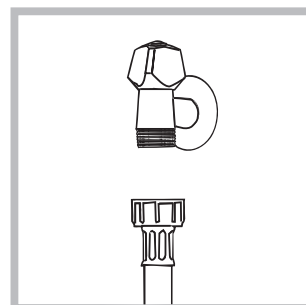

2. Podłączyć przewód zasilający poprzez przykręcenie go do zaworu wody zimnej z otworem z gwintem rurowym drobnozwojowym $\frac{3}{4}$ (patrz rysunek).

3. Zwrócić uwagę, aby na przewodzie nie było zagięć ani zwężeń.

! Ciśnienie wody w kurku powinno mieścić się w przedziale podanym w tabeli Danych technicznych (patrz strona obok).

! Jeśli długość przewodu doprowadzającego wodę jest niewystarczająca, należy zwrócić się do specjalistycznego sklepu lub do autoryzowanego technika.

! Nigdy nie należy stosować używanych lub starych przewodów zasilających, lecz tych, które znajdują się na wyposażeniu urządzenia.

Podłączenie przewodu odpływowego

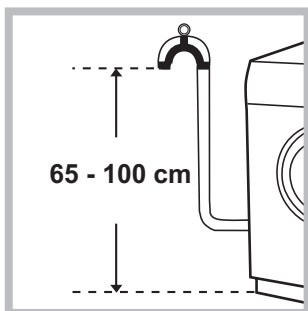

Podłączyć rurę odpływową wody do kanalizacji lub otworu spustowego w ścianie umieszczonego na wysokości od 65 cm do 1 m od ziemi, unikając zginania jej.

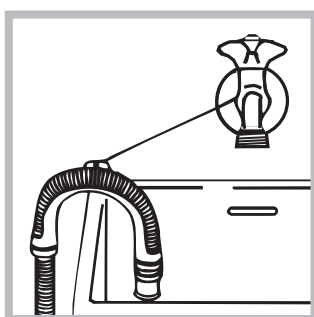

Alternatywnie można oprzeć ją na brzegu zlewu lub wanny, przymocowując do kranu załączony do pralki przewód (zobacz rysunek). Wolny koniec rury odpływowej nie powinien pozostawać zanurzony w wodzie.

! Odradza się używanie rur-przedłużaczy; jeśli przedłużacz jest jednak konieczny, powinien mieć on ten sam przekrój, co rura oryginalna, i nie powinien przekraczać 150 cm długości.

Podłączenie elektryczne

Przed włożeniem wtyczki do gniazdka elektrycznego należy się upewnić, czy:

- gniazdko posiada uziemienie i jest zgodne z obowiązującymi przepisami;
- gniazdko jest w stanie wytrzymać maksymalne obciążenie mocy urządzenia, wskazane w tabeli Danych technicznych (*patrz obok*);
- napięcie zasilania mieści się w wartościach wskazanych w tabeli Danych technicznych (*patrz obok*);
- gniazdko jest kompatybilne z wtyczką urządzenia. W przeciwnym razie należy wymienić gniazdko lub wtyczkę.

! Nie należy instalować pralki na otwartym powietrzu, nawet jeśli miejsce to jest chronione daszkiem, gdyż wystawienie urządzenia na działanie deszczu i burz jest bardzo niebezpieczne.



! Po zainstalowaniu urządzenia gniazdko elektryczne powinno być łatwo dostępne.

! Nie używać przedłużaczy ani wtyczek wielokrotnych.

! Kabel nie powinien być zgięty ani zgnieciony.

! Kabel zasilania elektrycznego oraz wtyczka mogą być wymieniane wyłącznie przez upoważnionych techników.

Uwaga! Producent nie ponosi żadnej odpowiedzialności, jeśli powyższe normy nie będą przestrzegane.

Dane techniczne	
Model	AQ83D 29
Wymiary	szerokość cm 59,5 wysokość cm 85 głębokość cm 58
Pojemność	od 1 do 8 kg
Dane prądu elektrycznego	dane techniczne umieszczone są na tabliczce na maszynie
Dane sieci wodociągowej	Maksymalne ciśnienie 1 MPa (10 barów) ciśnienie minimalne 0,05 MPa (0,5 barów) pojemność bębna 58 litrów
Szybkość wirowania	do 1200 obrotów na minutę
Programy testowe zgodnie z dyrektywami 1061/2010 i 1015/2010	program $\langle 60^{\circ}\text{C} \rangle$; standardowy program prania tkanin bawełnianych w 60 °C; program $\langle 40^{\circ}\text{C} \rangle$; standardowy program prania tkanin bawełnianych w 40 °C.
 	
Urządzenie to zostało wyprodukowane zgodnie z następującymi przepisami CE: - 2004/108/CE (o Kompatybilności Elektromagnetycznej) - 2002/96/CE - 2006/95/CE (o Niskim Napięciu)	

Opis urządzenia

PL

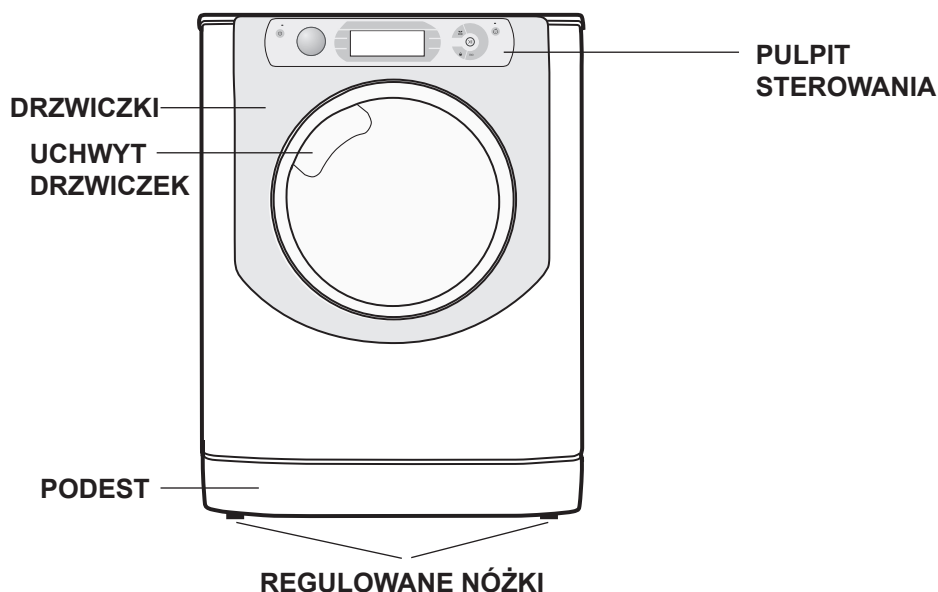

DRZWICZKI



W celu otwarcia drzwiczek posługiwać się zawsze odpowiednim uchwytem (patrz rysunek).

celu użycia środka piorącego w proszku, należy wsunąć ściankę w zgłębienie **B**.

3. *dotadowy pojemnik*: Wybielacz
! Użycie dodatkowego pojemniczka 3 wyklucza pranie wstępne.

☼ *pojemnik na dodatkowe środki*: zmiękczające lub dodatki płynne. Zaleca się nigdy nie przekraczać maksymalnego poziomu podanego na siatce i rozcieńczać skoncentrowane środki zmiękczające.

SZUFLADKA NA ŚRODKI PIORĄCE



Znajduje się wewnątrz maszyny, aby uzyskać do niej dostęp należy otworzyć drzwiczki. Informacje dotyczące dozowania środków piorących znajdują się w rozdziale „Środki piorące i bielizna”.

Panel sterowania “touch control”

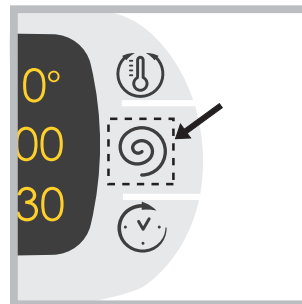

Aby zmienić ustawienia przycisnąć lekko ikonę wewnątrz czułego pola (touch control) jak wskazano na rysunku.

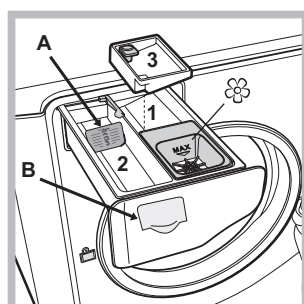

1. *pojemnik do prania wstępnego*: stosować środek piorący w proszku.
! Przed wsypaniem środka piorącego należy sprawdzić, czy nie jest włożona dodatkowa przegródka 3.

2. *pojemnik do prania*: W przypadku stosowania środka piorącego w

płynie, zaleca się użycie ścianki **A** dostarczonej na wyposażeniu, która ułatwia prawidłowe dozowanie. W

Funkcja stand by

Pralka ta, w myśl nowych norm europejskich związanych z oszczędnością elektryczną, posiada system auto wyłączenia (stand by), który włącza się po 30 minutach nie użytkowania. Ponownie lekko wcisnąć przycisk ON-OFF (☺) i poczekać, aż pralka ponownie włączy się.
Zużycie w trybie wyłączenia: 0,5 W
Zużycie w trybie czuwania: 0,5 W

Panel sterowania "touch control"

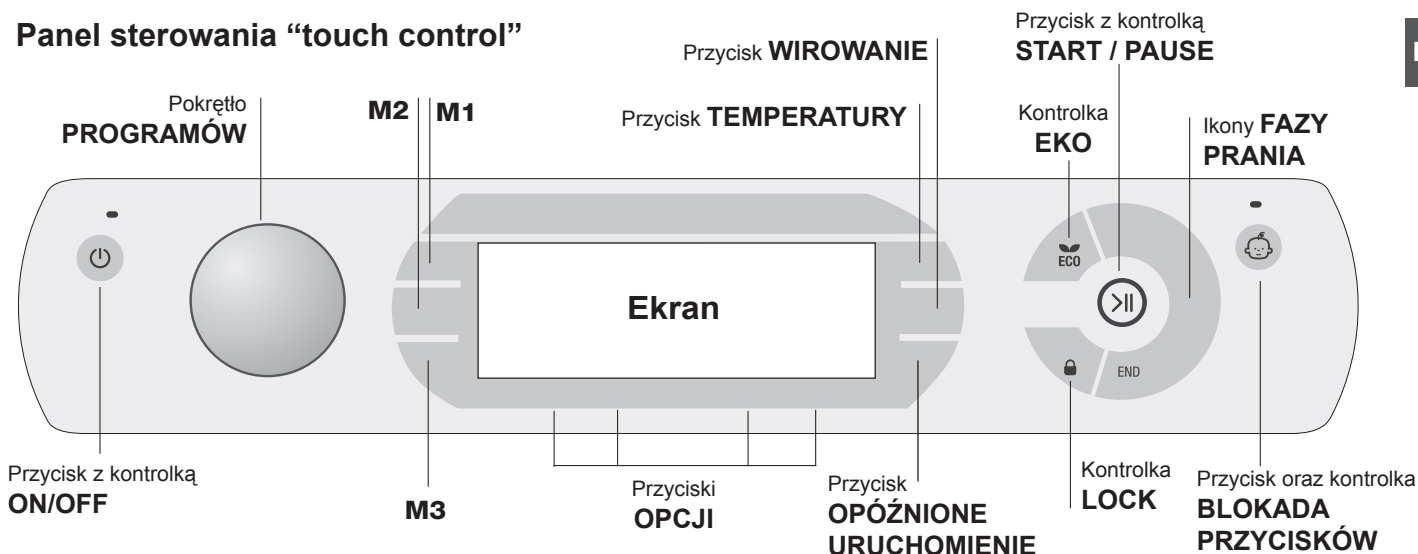

Przycisk z kontrolką **ON/OFF**: nacisnąć na chwilę przycisk w celu włączenia lub wyłączenia maszyny. Zielona kontrolka wskazuje, że maszyna jest włączona. W celu wyłączenia pralki podczas prania konieczne jest dłuższe przytrzymanie naciśniętego przycisku, przez około 3 sek.; krótkie lub przypadkowe naciśnięcie nie wystarczy do wyłączenia maszyny. Wyłączenie maszyny podczas trwającego prania anuluje program prania.

Pokrętko **PROGRAMÓW**: może być obracane w obydwu kierunkach. W celu wybrania najlepszego programu należy sprawdzić „Tabela programów”. W czasie trwania programu pokrętko pozostaje nieruchome.

Przyciski **M1-M2-M3**: przytrzymać wciśnięty jeden z przycisków w celu zapisania w pamięci cyklu oraz własnych preferowanych ustawień. W celu przywołania cyklu zapisanego uprzednio wciśnąć odpowiedni przycisk.

Przycisk **TEMPERATURY**: nacisnąć w celu dokonania zmiany lub wykluczenia temperatury, wartość wskazywana jest na umieszczonym wyżej ekranie (patrz „Jak wykonać cykl prania”).

Przycisk **WIROWANIE**: nacisnąć w celu dokonania zmiany lub wykluczenia wirówki, wartość wskazywana jest na umieszczonym wyżej ekranie (patrz „Jak wykonać cykl prania”).

Przycisk **OPÓŹNIONE URUCHOMIENIE**: nacisnąć w celu ustawienia opóźnionego uruchomienia wybranego programu, wartość ustawionego opóźnienia widoczna jest na umieszczonym wyżej ekranie (patrz „Jak wykonać cykl prania”).

Przyciski **OPCJI**: nacisnąć w celu wybrania dostępnych opcji. Kontrolka odpowiadająca wybranej opcji pozostanie włączona (patrz „Jak wykonać cykl prania”).

Ikony **FAZY PRANIA**: włączają się wskazując zaawansowanie cyklu (Pranie – Płukanie – Wirowanie – Wypompowanie). Napis END zapala się, kiedy cykl zostaje zakończony.

Przycisk z kontrolką **START/PAUSE**: kiedy zielona kontrolka pulsuje powoli należy nacisnąć przycisk w celu uruchomienia prania. Po uruchomieniu cyklu kontrolka świeci w sposób ciągły. W celu wybrania trybu pauzy podczas prania nacisnąć ponownie przycisk, kontrolka zacznie pulsować

w kolorze pomarańczowym. Jeśli kontrolka „LOCK” jest wyłączona, można otworzyć drzwiczki pralki. W celu ponownego uruchomienia prania od miejsca, w którym zostało przerwane, należy ponownie nacisnąć przycisk.

Kontrolka **LOCK**: wskazuje, że drzwiczki są zablokowane. W celu otwarcia drzwiczek konieczne jest włączenie pauzy cyklu (patrz „Jak wykonać cykl prania”).

Przycisk oraz kontrolka **BLOKADA PRZYCISKÓW**: w celu uruchomienia lub wyłączenia blokady panelu sterowania przytrzymać naciśnięty przycisk przez około 2 sekundy. Włączona kontrolka wskazuje, że panel sterowania został zablokowany. W ten sposób uniemożliwia się dokonywanie przypadkowych zmian w programach, zwłaszcza, jeśli w domu obecne są dzieci.

Kontrolka **ECO**: Ikona ECO włączy się, gdy, podczas zmiany parametrów prania, zostanie zaoszczędzone co najmniej 10% energii. Przed wejściem maszyny w tryb „Stand by”, ikona zaświeci się przez kilka sekund; gdy maszyna jest wyłączona, odzysk energii elektrycznej określony jest na około 80%.

ZMIANA JĘZYKA

Jeśli maszyna zostanie włączona po raz pierwszy na wyświetlaczu ukaże się migająca ikona pierwszego języka. Odpowiednio do 3 przycisków, po prawej stronie wyświetlacza ukażą się symbole „Λ”, „OK” i „V”. Języki zmieniają się automatycznie co 3” lub poprzez przyciśnięcie przycisków obok symboli „Λ” i „V”. Przyciskiem „OK” potwierdza się język, który ustala się po 2”. Jeśli nie zostanie przyciśnięty żaden przycisk, po 30” zmiana automatyczna języka ponownie zacznie się.

W celu zmiany języka należy włączyć i wyłączyć urządzenie, a następnie w ciągu 30 sekund wcisnąć równocześnie przyciski temperatury +wirowanie +start z opóźnieniem przez 5 sekund. Rozlegnie się krótki sygnał dźwiękowy, a na wyświetlaczu będzie migał wybrany język. Po przyciśnięciu przycisków obok symboli „Λ” i „V” zmienia się język. Przyciskiem obok symbolu „OK” potwierdza się język, który ustala się po 2”. Jeśli nie zostanie przyciśnięty żaden przycisk, po 30” zostanie wyświetlony język wcześniej ustalony.

Jak wykonać cykl prania

PL

UWAGA: kiedy po raz pierwszy używa się pralki należy wykonać cykl prania bez wsadu, ale z użyciem środka piorącego nastawiając program bawełny 90° bez prania wstępnego.

1. **WŁĄCZENIE MASZYNY.** Wcisnąć przycisk .

Wszystkie kontrolki zaświeca się przez 1 sekundę a na ekranie pojawi się napis AQUALTIS, a następnie pozostanie świecąc się stałym światłem kontrolka przycisku  oraz pulsować będzie kontrolka START/PAUSE.

2. **WYBÓR PROGRAMU.** Obracać Pokrętkę PROGRAMÓW w prawo lub w lewo aż do odnalezienia potrzebnego programu, nazwa programu pojawi się na ekranie; teraz powiązana jest z temperaturą oraz prędkością wirowania, które mogą zostać zmienione. Na wyświetlaczu pojawi się czas trwania cyklu.



3. **ZAŁADUNEK BIELIZNY.** Otworzyć drzwiczki. Włożyć bieliznę uważając, aby nie przekroczyć wielkości ładunku wskazanej w *tabeli programów* na następnej stronie.

4. **DOZOWANIE ŚRODKA PIORĄCEGO.** Wysunąć szufladkę i wsypać środek piorący do odpowiednich pojemników, tak jak wyjaśniono to w „Opis urządzenia”.

5. **ZAMKNIĘCIE DRZWICZEK.**



6. **PERSONALIZACJA CYKLU PRANIA** Posługiwać się odpowiednimi przyciskami panelu sterowania:

  **Zmienić temperaturę i/lub wirowanie.**

Maszyna automatycznie wyświetla temperaturę i przewidziane maksymalne wartości dla ustawionego programu lub ostatnie wartości, jeśli są zgodne z wybranym programem. Poprzez naciśnięcie przycisku  zmniejsza się stopniowo temperaturę aż do prania w zimnej wodzie (OFF). Poprzez naciśnięcie przycisku  zmniejsza się stopniowo wirowanie aż do jego wyłączenia (OFF). Dodatkowe naciśnięcie przycisków przywróci maksymalne przewidywane wartości.

! Wyjątek: wybierając program  temperaturę można podnieść aż do 90°.

 **Nastawić opóźniony start.**

W celu ustawienia opóźnionego startu wybranego programu należy wduszać odpowiedni przycisk aż do osiągnięcia żadanego czasu opóźnienia. Podczas ustawiania wyświetlony zostanie czas opóźnienia wraz z pulsującym napisem „Start za:” i migającym symbolem . Po nastawieniu opóźnionego startu na wyświetlaczu zostanie wyświetlony nieruchomy symbol  i następnie wyświetlony zostanie ustawiony czas trwania cyklu z napisem „Koniec za:” i czas trwania cyklu. Po jednorazowym naciśnięciu przycisku START OPÓŹNIONY wyświetlony zostaje tylko jeden raz czas ustawionego opóźnienia.

Wyświetlacz pokaże napis „Start za:”. I czas opóźnienia. Po zakończeniu ustawionego czasu opóźnienia, maszyna włączy się i na wyświetlaczu

ukaze się napis: „Koniec za:” i pozostały czas do zakończenia cyklu. W celu usunięcia opóźnionego uruchomienia wcisnąć przycisk aż do pojawienia się napisu OFF; symbol  zgaśnie.

    **Zmiana charakterystyki cyklu.**

- Wcisnąć przycisk w celu uruchomienia opcji, na ekranie pojawi się nazwa a odpowiednie zacinienie przycisku włączy się.
- Wcisnąć ponownie przycisk w celu wyłączenia opcji; na ekranie pojawi się nazwa opcji plus OFF i podcieniowanie wyłączy się.

! Jeśli wybrana opcja nie jest zgodna z nastawionym programem, niezgodność zostanie zasygnalizowana przez pulsowanie kontrolki i sygnał akustyczny (3 sygnały) a opcja nie będzie aktywowana.

! Jeśli wybrana opcja nie jest zgodna z inną, ustawioną uprzednio, kontrolka odpowiadająca pierwszej opcji będzie pulsować i uruchomiona zostanie jedynie opcja druga, kontrolka uruchomionej opcji będzie świecić stale.

! Opcje mogą zmieniać zalecane obciążenie i/lub czas trwania cyklu.

7. **URUCHOMIENIE PROGRAMU.** Nacisnąć przycisk START/PAUSE. Odpowiednia kontrolka zaświeci stałym światłem a drzwiczki zostaną zablokowane (kontrolka LOCK  świeci się). Ikony odpowiadające fazom prania zaświecą się podczas cyklu wskazując bieżącą fazę.

W celu dokonania zmiany programu w czasie trwania cyklu należy wybrać funkcję pauzy naciskając na przycisk START/PAUSE a następnie wybrać żądany cykl i nacisnąć ponownie przycisk START/PAUSE. W celu otwarcia drzwi, gdy cykl prania jest włączony należy nacisnąć przycisk START/PAUSE; jeśli kontrolka LOCK  jest zgaszona otwarcie drzwi będzie możliwe. Nacisnąć ponownie przycisk START/PAUSE, aby uruchomić program od momentu, w którym został przerwany.

8. **KONIEC PROGRAMU.** Wskazywany jest przez zaświecenie napisu END. Drzwiczki pralki można otworzyć natychmiast. Jeśli kontrolka START/PAUSE pulsuje, nacisnąć przycisk w celu zakończenia cyklu. Otworzyć drzwiczki, wyjąć bieliznę i wyłączyć urządzenie.

! Jeśli uruchomiony już cykl ma być anulowany należy przytrzymać dłużej naciśnięty przycisk , aż cykl zostanie przerwany i urządzenie wyłączy się.

Torba na pikowane kołdry, zasłony i delikatne tkaniny
Dzięki specjalnemu workowi dostarczonemu z produktem, pralka Aqualtis pozwala na wypranie cennych i delikatnych rzeczy chroniąc je przed zniszczeniem.

Zaleca się zastosować go do prania kołder pikowanych i puchowych z syntetycznym wspanem.

Programy i opcje

Tabela programów

Ikona	Opis programu	Temp. maks. (°C)	Prędkość maks. (obroty na minutę)	Środki piorące i dodatki				Ładunek max (kg)	Wilgotność resztkowa %	Zużycie energii kWh	Woda łącznie lit	Czas trwania cyklu
				Pranie wstępne	Pranie	Wybielacz	Środek zmiękczący					
	Syntetyczne Odporne	60°	800	●	●	●	●	3	45	1,11	48	115'
	Syntetyczne Odporne (4)	40°	800	●	●	●	●	3	45	0,74	46	100'
	Białe	60°	1200	●	●	-	●	4	-	-	-	200'
	Kolorowe	40°	1200	●	●	●	●	4	53	0,88	69	105'
	Ciemne	30°	800	-	●	-	●	4	-	-	-	75'
	Koszule	40°	600	-	●	●	●	2	-	-	-	75'
	Kołdry: do odzieży ocieplanej gęsim puchem.	30°	1000	-	●	-	●	2	-	-	-	105'
	Bed&Bath: do bielizny pościelowej i kąpielowej.	60°	1200	●	●	●	●	8	-	-	-	150'
	Płukanie	-	1200	-	-	●	●	8	-	-	-	49'
	Wirowanie i Wypompowanie	-	1200	-	-	-	-	8	-	-	-	16'
	Antyalergiczne	60°	1200	-	●	-	●	4	-	-	-	200'
	Delikatne	30°	0	-	●	-	●	1	-	-	-	75'
	Wełna: do wełny, kaszmiru, itp.	40°	800	-	●	-	●	2	-	-	-	105'
	Mix 30': W celu szybkiego odświeżenia lekko zabrudzonych tkanin (nie wskazany dla wełny, jedwabiu i tkanin przeznaczonych do prania ręcznego).	30°	800	-	●	-	●	3	70	0,11	41	30'
	Standardowy program prania tkanin bawełnianych w 60°C (1): tkaniny białe i kolorowe, wytrzymałe, mocno zabrudzone.	60° (Max. 90°)	1200	●(3)	●	●	●	8	53	1,04	55	200'
	Standardowy program prania tkanin bawełnianych w 40°C (2): tkaniny białe lekko zabrudzone i delikatne kolorowe.	40°	1200	-	●	●	●	8	53	0,92	73	190'
	Standardowy program prania tkanin bawełnianych w 20°C: tkaniny białe lekko zabrudzone i delikatne kolorowe.	20°	1200	-	●	●	●	8	-	-	-	180'

Czas trwania cyklu wskazany na wyświetlaczu lub w instrukcji jest czasem oszacowanym dla standardowych warunków. Rzeczywisty czas trwania cyklu może się zmieniać w zależności od wielu czynników, takich jak temperatura i ciśnienie wody na wlocie, temperatura otoczenia, ilość detergentu, ilość i rodzaj pranej odzieży, wyważenie ładunku, wybrane opcje dodatkowe.

Uwaga: po około 10 minutach od START, urządzenie na podstawie wsadu obliczy i pokaże czas pozostały do zakończenia programu.

- 1) Program kontrolny zgodny z normą 1061/2010: ustawić program , wybierając temperaturę 60°C. Ten cykl jest odpowiedni do prania średnio zabrudzonej odzieży bawełnianej i jest najbardziej wydajnym cyklem pod względem łącznego zużycia energii elektrycznej i wody; należy go używać do odzieży przeznaczonej do prania w 60 °C. Rzeczywista temperatura prania może się różnić od podanej.
- 2) Program kontrolny zgodny z normą 1061/2010: ustawić program , wybierając temperaturę 40°C. Ten cykl jest odpowiedni do prania średnio zabrudzonej odzieży bawełnianej i jest najbardziej wydajnym cyklem pod względem łącznego zużycia energii elektrycznej i wody; należy go używać do odzieży przeznaczonej do prania w 40 °C. Rzeczywista temperatura prania może się różnić od podanej.
- 3) W temperaturze 60 °C nie można włączyć funkcji "Pranie wstępne".

- Dla wszystkich Instytucji homologacyjnych:
- 2) Program bawełna, długi: ustawić program , wybierając temperaturę 40°C.
 - 4) Program syntetyczne, długi: ustawić program , wybierając temperaturę 40°C.

Opcje

Super Wash

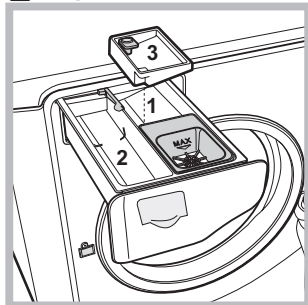

Dzięki zastosowaniu większej ilości wody podczas fazy początkowej cyklu i zastosowaniu dłuższego czasu, opcja ta gwarantuje pranie o wysokiej skuteczności. Funkcja ta przydatna jest w celu usuwania bardziej opornych plam. Może być używana z i bez wybielacza. Jeśli zamierza się wykonać

cykl wybielania należy wstawić dodatkowy pojemniczek 3, na wyposażeniu, do przegródki 1. Nie przekraczać maksymalnej ilości wybielacza w płynie, podanej na głównym wskaźniku (zobacz rysunek). Aby wykonać tylko wybielanie bez kompletnego cyklu prania, należy włożyć wybielacz do dodatkowego pojemnika 3 i nastawić program „Płukanie” oraz uruchomić opcję „Super Wash” .

! Nie można jej zastosować przy programach , , , , .

Extra Płukanie

Wybierając tę opcję zwiększa się skuteczność płukania i zapewnia się maksymalne usuwanie środka piorącego. Jest przydatne dla włókna szczególnie wrażliwego na środki piorące. Radzimy używać tej opcji z pralką o pełnym wsadzie i z większą ilością środka piorącego. ! Nie można jej zastosować przy programach , , , .

Łatwe Prasowanie

Wybierając tę opcję pranie oraz wirowanie zostaną odpowiednio zmienione w celu ograniczenia powstawania zgnieceń. Po zakończeniu cyklu pralka wykona powolne obroty bębna, kontrolki „Łatwe Prasowanie” oraz START/PAUSE będą pulsowały. W celu zakończenia cyklu nacisnąć przycisk START/PAUSE lub przycisk „Łatwe Prasowanie”. ! Nie można jej zastosować przy programach , , , .

Pranie wstępne

W przypadku wyboru tej funkcji zostanie wykonane pranie wstępne, które ułatwia usunięcie uporczywych plam. **N.B.:** Należy umieścić środek piorący w odpowiedniej przegródce. ! Nie można jej zastosować przy programach , , , , , (60°), , .

Środki piorące i bielizna

PL

Środek piorący

Wybór oraz ilość środka piorącego zależne są od rodzaju tkaniny (bawełna, wełna, jedwab...), od koloru, od temperatury prania, od stopnia zabrudzenia oraz od twardości wody.

Dokładne dozowanie środka piorącego zapobiega marnotrawstwu i przyczynia się do ochrony środowiska: środki piorące, mimo że ulegają biodegradacji, zawsze zawierają składniki, które zakłócają równowagę środowiska naturalnego.

Zaleca się:

- stosowanie środków piorących w proszku dla tkanin z białej bawełny i do prania wstępnego.
- stosowanie środków piorących w płynie dla delikatnych tkanin z bawełny oraz dla wszystkich programów z niską temperaturą.
- stosowanie płynnych środków piorących do wełny i jedwabiu.

Środek piorący powinien być włożony przed rozpoczęciem prania do odpowiedniej komory lub do dozownika wkładanego bezpośrednio do bębna. W takim przypadku nie można wybrać cyklu Bawełna z praniem wstępnym.

! Środki piorące w proszku należy stosować do tkanin z białej bawełny i do prania wstępnego oraz do prania w temperaturze przekraczającej 60°C.

! Należy stosować się do zaleceń podanych na opakowaniu środka piorącego.

! Nie używać środków do prania ręcznego, ponieważ tworzą za dużo piany.

Przygotowanie bielizny

- Rozprostować dobrze ubrania przed włożeniem ich do pralki.
- Podzielić bieliznę według rodzajów tkaniny (symbol na etykiecie ubrania) oraz koloru uważając na oddzielenie odzieży kolorowej od białej;
- Opróżnić kieszenie i sprawdzić guziki;
- Nie przekraczać wartości wskazanych w „Tabela programów” odnoszących się do ciężaru bielizny suchej.

Ile waży bielizna?

1 prześcieradło	400 – 500 gr
1 poszewka	150 – 200 gr
1 obrus	400 – 500 gr
1 szlafrok	900 – 1200 gr
1 ręcznik do rąk	150 – 250 gr
1 spodnie jeansowe	400 – 500 gr
1 koszula	150 – 200 gr

Zalecenia dotyczące prania

Białe: z cyklu  należy korzystać do prania białych tkanin. Program został opracowany tak, aby chronił przed szarzeniem białych tkanin.

W celu osiągnięcia najlepszych wyników zaleca się stosowanie detergentu w proszku.

Kolorowe: z cyklu  należy korzystać do prania tkanin o jasnych kolorach. Program został opracowany tak, aby chronił kolory przed blaknięciem.

Ciemne: cyklu  należy używać do prania ciemnej odzieży. Program został opracowany w celu ochrony ciemnych kolorów przed blaknięciem. Dla osiągnięcia najlepszych efektów, zalecamy stosowanie środka piorącego w płynie, najlepiej przeznaczonego do prania ciemnej odzieży.

Koszule: Należy używać odpowiedniego cyklu  do prania koszul z różnego materiału i koloru w celu zagwarantowania jak najlepszej ochrony ubrań.

Kołdry: aby wyprać produkty wypełnione puchem gęsim, takie jak kołdry dla dwóch osób lub pojedyncze (nieważące więcej niż 2 kg), poduszki, kurтки puchowe, należy zastosować właściwy program . Należy włożyć produkty puchowe do bębna wyginając rogi do wnętrza (*patrz rysunki*) ale tak, aby nie przekroczyć $\frac{3}{4}$ jego pojemności. Aby uzyskać optymalne wyniki prania zaleca się wlanie do szufladki płynnego środka do prania.

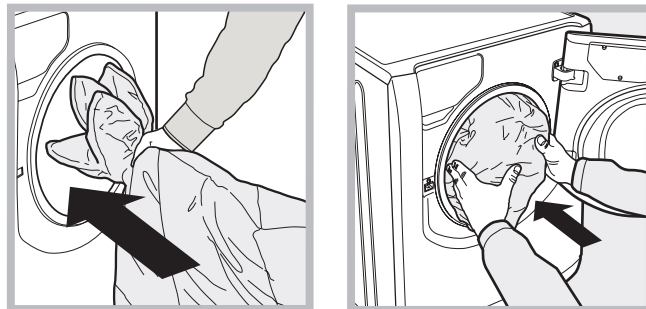





Kołdry pikowane: aby wyprać kołdry pikowane z syntetycznym wypełnieniem, należy zastosować dostarczony w tym celu worek i ustawić program .

Bielizna kąpielowa i pościelowa: w celu wyprania bielizny kąpielowej i pościelowej w jednym cyklu, należy użyć programu , który optymalizuje zużycie środka piorącego i pozwala oszczędzać czas i pieniądze. Zalecamy stosowanie środka piorącego w proszku.

Antyalergiczne: programu  należy używać do usuwania głównych alergenów, takich jak pyłki, roztocza, sierść kotów i psów.

Delikatne: używać programu  do prania bardzo delikatnej odzieży, ozdobionej cekinami lub koralikami. Zalecamy wywrócenie ubrań na lewą stronę i włożenie małych części odzieży do woreczka przeznaczonego specjalnie do prania delikatnych ubrań.

Dla osiągnięcia najlepszych efektów, zalecamy stosowanie środka piorącego w płynie do tkanin delikatnych.

Do prania **jedwabiu i zason** (należy je złożyć i włożyć do dostarczonego worka), należy wybrać cykl  i włączyć opcję  (w tym przypadku możliwe będzie również włączenie opcji „Extra Płukanie”); urządzenie zakończy cykl z zamoczoną bielizną, a kontrolka  będzie migać. W celu odprowadzenia wody i wyjęcia prania, należy nacisnąć przycisk START/PAUSE lub przycisk .

Wełna: cykl prania „Wełna” niniejszej pralki Hotpoint-Ariston został przetestowany i zatwierdzony przez Woolmark Company jako odpowiedni do prania odzieży wełnianej przeznaczonej wyłącznie do prania ręcznego, pod warunkiem, że pranie jest przeprowadzane zgodnie z instrukcjami podanymi na etykiecie ubrania oraz ze wskazówkami dostarczonymi przez producenta urządzenia. Hotpoint-Ariston to pierwsza marka pralek, która uzyskała od Woolmark Company certyfikat Woolmark Apparel Care - Platinum ze względu na osiągnięte rezultaty prania oraz zużycie wody i energii.



Standardowy program prania tkanin bawełnianych

w 20°C: idealny do zabrudzonej bielizny bawełnianej. Dobre wyniki prania w zimnej wodzie, porównywalne z praniem w 40°, są gwarantowane dzięki działaniu mechanicznemu, wykonywanemu ze zmienną prędkością, której maksymalne wartości powtarzają się w krótkich odstępach czasu.

Zalecenia i środki ostrożności

! Pralka została zaprojektowana i wyprodukowana zgodnie z międzynarodowymi przepisami bezpieczeństwa. Niniejsze ostrzeżenia zostały tu zamieszczone ze względów bezpieczeństwa i należy je uważnie przeczytać.

Ogólne zasady bezpieczeństwa

- Urządzenie to zostało zaprojektowane wyłącznie do użytkowania w warunkach domowych.
- Urządzenie to nie jest przeznaczone do użytkowania przez osoby (w tym dzieci) o ograniczonej sprawności fizycznej, zmysłowej lub umysłowej oraz nieposiadające odpowiedniego doświadczenia i wiedzy, chyba że używają go pod nadzorem lub po otrzymaniu wskazówek od osoby odpowiedzialnej za ich bezpieczeństwo. Należy pilnować, aby dzieci nie bawiły się urządzeniem.
- Urządzenie powinno być używane wyłącznie przez osoby dorosłe i w sposób zgodny z instrukcjami zawartymi w niniejszej książeczce.
- Nie dotykać pralki stojąc przy niej boso lub mając mokre lub wilgotne ręce albo stopy.
- Nie wyjmować wtyczki z gniazdka ciągnąc za kabel, lecz trzymając za wtyczkę.
- Nie dotykać usuwanej wody, gdyż może ona osiągać wysokie temperatury.
- W żadnym wypadku nie otwierać drzwiczek pralki na siłę: grozi to uszkodzeniem mechanizmu zabezpieczającego drzwiczki przed przypadkowym otwarciem.
- W razie wystąpienia usterki nie należy w żadnym wypadku próbować dostać się do wewnętrznych części pralki z zamiarem samodzielnego dokonania naprawy.
- Zawsze uważać, aby dzieci nie zbliżyły się do pracującej pralki.
- Jeśli trzeba maszynę przestawić muszą to zrobić dwie lub trzy osoby przy zachowaniu jak największej ostrożności. Nigdy nie należy tego robić samemu, gdyż urządzenie jest bardzo ciężkie.
- Przed włożeniem bielizny sprawdzić, czy bęben jest pusty.

System równoważenia ładunku

Aby uniknąć nadmiernych drgań i jednorodnie rozłożyć wsad, przed każdym wirowaniem bęben wykonuje nieco szybsze obroty niż podczas prania. Jeśli po zakończeniu kolejnych prób wsad nie zostanie rozłożony w sposób wyważony, urządzenie dokona wirowania z szybkością mniejszą od przewidywanej. W przypadku wystąpienia nadmiernego nierównoważenia pralka dokona rozłożenia wsadu zamiast odwirowania. Aby zapewnić lepsze rozłożenie wsadu oraz jego właściwe zrównoważenie, zaleca się wymieszanie dużych i małych sztuk bielizny.

Utylizacja

- Utylizacja opakowania: przestrzegać lokalnych przepisów, dzięki temu opakowanie będzie mogło zostać ponownie wykorzystane.

- Dyrektywa europejska 2002/96/WE dotycząca odpadów urządzeń elektrycznych i elektronicznych przewiduje, że elektryczne urządzenia gospodarstwa domowego nie powinny być utylizowane w normalnym ciągu utylizacji stałych odpadów miejskich. Stare urządzenia powinny być zbierane oddzielnie w celu optymalizowania stopnia odzysku i recykulacji materiałów, z których są zbudowane i aby zapobiec potencjalnemu zagrożeniu dla zdrowia i środowiska. Symbol przekreślonego koszyka podany jest na wszystkich produktach w celu przypomnienia o obowiązku ich oddzielnego zbierania. Właściciele urządzeń gospodarstwa domowego mogą uzyskać dodatkowe informacje dotyczące ich prawidłowej utylizacji zwracając się do odpowiednich służb publicznych lub do sprzedawców tych urządzeń.

Ręczne otwarcie drzwiczek

W przypadku, gdy otwarcie drzwiczek nie jest możliwe z powodu braku energii elektrycznej a pranie ma być rozwieszane, należy postępować w następujący sposób:

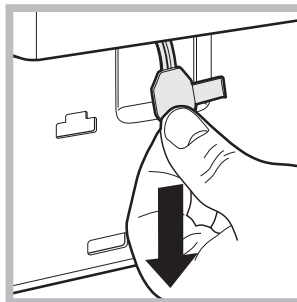
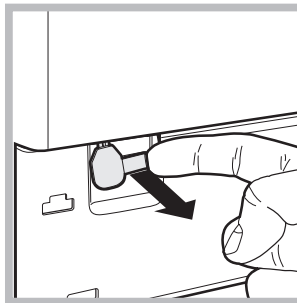
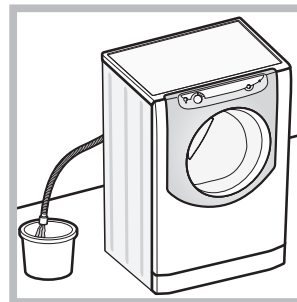

1. wyjąć wtyczkę z gniazdka elektrycznego.
2. sprawdzić, czy poziom wody wewnątrz maszyny jest niższy od poziomu otwarcia drzwiczek, w przeciwnym przypadku usunąć nadmiar wody poprzez rurę odpływową zbierając ją do wiaderka w sposób wskazany na *rysunku*.
3. usunąć płytę znajdującą się z tyłu pralki (*zobacz następną stronę*).
4. przy pomocy uchwytu pokazanego na rysunku pociągnąć na zewnątrz aż do zwolnienia plastikowego zatrzasku z gniazda; następnie pociągnąć go ku dołowi aż da się usłyszeć kliknięcie, wskazujące, że drzwiczki zostały odblokowane.
5. Otworzyć drzwiczki; w przypadku, gdy nie jest to jeszcze możliwe, powtórzyc czynność
6. ponownie założyć panel upewniwszy się, przed dociśnięciem go do maszyny, że zatrzaski zostały umieszczone w

odpowiednich otworach.

Utrzymanie i konserwacja

PL

Odlączenie wody i prądu elektrycznego

- Zamknąć kurek dopływu wody po każdym praniu. Zmniejsza się w ten sposób zużycie instalacji hydraulicznej pralki oraz eliminuje się niebezpieczeństwo przecieków.
- Wyjąć wtyczkę z kontaktu przed przystąpieniem do czyszczenia pralki oraz eliminowania czynności konserwacyjnych.

Czyszczenie maszyny

Obudowę zewnętrzną i gumowe części pralki należy myć wilgotną ściereczką zmoczoną w letniej wodzie z mydłem. Nie stosować rozpuszczalników ani ściernych środków czyszczących.

Czyszczenie szufladki na środki piorące

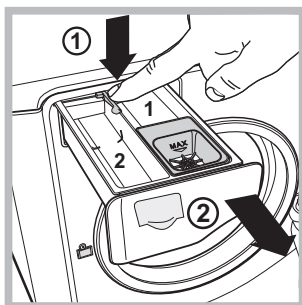

W celu wyjęcia szufladki nacisnąć dźwignię (1) i pociągnąć ją na zewnątrz (2) (patrz rysunek). Wypłukać szufladkę pod bieżącą wodą. Czynność tę należy wykonywać stosunkowo często.

Czyszczenie bębna

- Należy zawsze pozostawiać uchylone drzwiczki pralki, aby zapobiec tworzeniu się nieprzyjemnych zapachów.

Czyszczenie pompy

Pralka wyposażona jest w pompę samoczyszczącą, która nie wymaga zabiegów konserwacyjnych. Może się jednak zdarzyć, że drobne przedmioty (monety, guziki) wpadną do komory wstępnej zabezpieczającej pompę, która znajduje się w jej dolnej części.

! Należy się upewnić, że cykl prania został zakończony i wyjąć wtyczkę z gniazdka.

Aby dostać się do komory wstępnej:

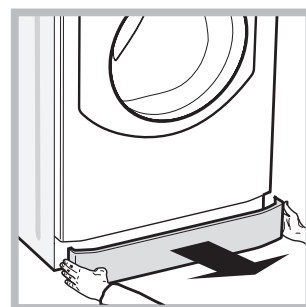
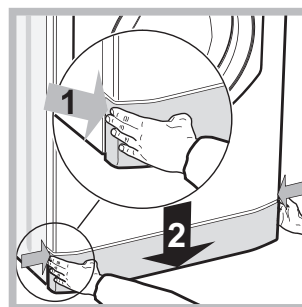

1. zdjąć płytę przykrywającą, znajdującą się z tyłu urządzenia naciskając ją ku środkowi, następnie popchnąć ku dołowi z dwóch stron i wyjąć ją (zobacz rysunki).

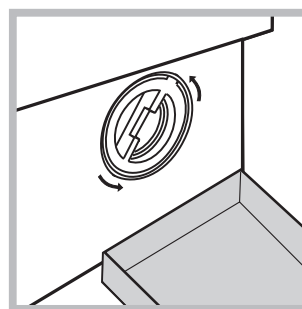

2. ustawić pojemnik do zbierania wypływającej wody (ok. 1,5 l) (patrz rysunek);
3. odkręcić pokrywę, obracając ją w kierunku przeciwnym do ruchu wskazówek zegara (patrz rysunek);

4. dokładnie wyczyścić wnętrze;
5. ponownie przykręcić pokrywę;
6. ponownie założyć panel upewniwszy się, przed dociśnięciem go do urządzenia, czy zatrzaski zostały umieszczone w odpowiednich otworach.

Kontrola przewodu doprowadzającego wodę

Przynajmniej raz do roku należy skontrolować rurę doprowadzania wody. Jeśli widoczne są na nim pęknięcia i rysy, należy go wymienić: w trakcie prania duże ciśnienie może bowiem spowodować jego nagłe rozerwanie.

Nieprawidłowości w działaniu i sposoby ich usuwania

PL

Może się zdarzyć, że pralka nie działa. Przed wezwaniem Serwisu Technicznego (*patrz „Serwis Techniczny”*) należy sprawdzić, czy problemu nie da się łatwo rozwiązać przy pomocy poniższego wykazu.

Nieprawidłowości w działaniu: **Możliwe przyczyny/Porady:**

Pralka nie włącza się.

- Wtyczka nie jest włączona do gniazdka lub jest wsunięta za słabo, w taki sposób, że nie ma styku.
- W domu nie ma prądu.



Cykl prania nie rozpoczyna się.

- Drzwiczki nie są dokładnie zamknięte.
- Nie został przyciśnięty przycisk START/PAUSE.
- Kurek dopływu wody jest zamknięty.
- Ustawione zostało opróżnienie startu.

Pralka nie pobiera wody.

- Rura pobierania wody nie jest podłączona do zaworu.
- Rura jest zgięta.
- Kurek dopływu wody jest zamknięty.
- W domu nastąpiła przerwa w dostawie wody.
- Ciśnienie wody nie jest wystarczające.
- Nie został przyciśnięty przycisk START/PAUSE

Drzwiczki maszyny pozostają zablokowane.

- Gdy wybrany zostanie cykl opcja , pod koniec cyklu pralka wykona powolne obroty bębna. Aby zakończyć cykl, należy nacisnąć przycisk START/PAUSE lub kontrolkę .

Pralka pobiera i usuwa wodę bez przerwy.

- Rura usuwania wody nie została zainstalowana na wysokości od 65 do 100 cm od podłogi (*patrz „Instalacja”*).
- Końcówka rury usuwania wody jest zanurzona w wodzie (*patrz „Instalacja”*).
- Jeśli mieszkanie znajduje się na najwyższych piętrach budynku, możliwe, że zaistniał efekt „syfonu”, w wyniku czego pralka nieustannie pobiera i usuwa wodę. W celu wyeliminowania tej niedogodności należy zakupić specjalny zawór, zapobiegający powstawaniu efektu syfonu.
- Otwór odpływowy w ścianie nie posiada odpowietrznika.

Pralka nie odprowadza wody i nie odwirowuje.

- Program nie przewiduje odprowadzania wody: w przypadku niektórych programów należy uruchomić go ręcznie (*patrz „Programy i opcje”*).
- Została uruchomiona opcja : aby zakończyć program, należy wcisnąć przycisk START / PAUSE (*patrz „Programy i opcje”*).
- Przewód odprowadzający wodę jest zgięty (*patrz „Instalacja”*).
- Instalacja ściekowa jest zatkana.

Pralka mocno wibruje w fazie odwirowywania.

- Bęben, w chwili instalacji pralki, nie został odpowiednio odblokowany (*zobacz „Instalacja”*).
- Pralka nie jest właściwie wypoziomowana (*patrz „Instalacja”*).
- Pralka jest zbyt ściśnięta pomiędzy meblami i ścianą (*patrz „Instalacja”*).
- Wsad jest niewyważony (*patrz „Środki piorące i bielizna”*).

Z pralki wycieka woda.

- Przewód doprowadzający wodę nie jest dobrze przykręcony (*patrz „Instalacja”*).
- Szufladka na środki piorące jest zatkana (w celu oczyszczenia jej *patrz „Konservacja i czyszczenie”*).
- Rura odpływowa nie jest dobrze zamocowana (*patrz „Instalacja”*).

Ikony dotyczące „bieżącej fazy” pulsują szybko jednocześnie z kontrolką ON/OFF.

- Wyłączyć urządzenie i wyjąć wtyczkę z gniazdka, odczekać około 1 minuty, następnie włączyć ją ponownie. Jeśli niedogodność nie ustępuje wezwać Serwis.

Tworzy się zbyt duża ilość piany.

- Środek piorący nie jest odpowiedni do pralek automatycznych (na opakowaniu musi być napisane: „do pralek”, „do prania ręcznego i pralek” lub podobne).
- Użyto za dużo środka piorącego.

Drzwiczki maszyny pozostają zablokowane.

- Wykonać procedurę ręcznego odblokowania (*patrz „Środki ostrożności i zalecenia”*).

! Uwaga: aby wyjść z „trybu demo”, należy wyłączyć pralkę, należy nacisnąć równocześnie przez 3 sek. dwa przyciski  i .

Serwis techniczny

PL

Przed skontaktowaniem się z Serwisem Technicznym:

- Sprawdzić, czy problemu nie można rozwiązać samodzielnie (*patrz „Anomalie i środki zaradcze”*);
- Ponownie uruchomić program i sprawdzić, czy problem nie zniknął;
- W przeciwnym razie wezwać Autoryzowany Serwis Techniczny.

! W przypadku błędnego zainstalowania i nieprawidłowego używania pralki interwencja serwisu będzie płatna.

! Nigdy nie wzywać nieautoryzowanych techników.

Należy podać:

- rodzaj nieprawidłowości;
- model maszyny (Mod.);
- numer seryjny (S/N).

Te ostatnie informacje znajdują się na tabliczce znamionowej umieszczonej na urządzeniu.

Instrucțiuni de instalare și folosire

MAȘINĂ DE SPĂLAT RUFEE

RO

Română

AQUALTIS

AQ83D 29

RO

Sumar

Instalare, 26-27

Despachetare și punere la nivel
Racorduri hidraulice și electrice
Date tehnice

Descrierea mașinii de spălat, 28-29

Panoul de comenzi "touch control"

Cum se desfășoară un ciclu de spălare, 30

Programe și opțiuni, 31

Tabel programe
Opțiuni

Detergenți și rufe, 32

Detergent
Pregătirea rufelor
Recomandări pentru spălare

Precauții și sfaturi, 33

Norme de protecție și siguranță generale
Sistemul de echilibrare a sarcinii
Scoaterea aparatului din uz
Deschiderea manuală a ușii

Întreținere și curățare, 34

Înteruperea alimentării cu apă și curent electric
Curățarea mașinii de spălat
Curățarea sertarului pentru detergenți
Curățarea cuvei
Curățarea pompei
Controlarea furtunului de alimentare cu apă

Anomalii și remedii, 35

Asistență, 36

Instalare

RO

! Este important să păstrați acest manual pentru a-l putea consulta în orice moment. În caz de vânzare, cedare sau mutare, asigurați-vă că acesta rămâne cu mașina de spălat rufe.

! Citiți cu atenție instrucțiunile: veți găsi informații importante cu privire la instalare, la folosire și la siguranță.

! În plicul unde se află manualul veți găsi, în afara garanției, și câteva piese care vă vor servi la instalare.

Despachetare și punere la nivel

Scoaterea din ambalaj

1. După scoaterea mașinii de spălat din ambalaj, controlați că aceasta nu a suferit nici o daună în timpul transportului.

Dacă este deteriorată, nu o conectați și contactați agentul de vânzare.

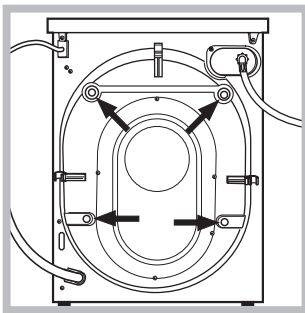

2. Scoateți cele patru șuruburi de protecție pentru transport și distanțierul respectiv, toate situate în partea posterioară (a se vedea figura).

3. Închideți orificiile cu dopurile din plastic din pungă.

4. Păstrați toate piesele; în cazul în care mașina de spălat va fi transportată, este necesar să le montați din nou pentru a evita deteriorarea ei internă.

! Ambalajele nu sunt jucării pentru copii!

Punere la nivel

1. Instalați mașina de spălat pe o suprafață plană și rigidă, fără a o sprijini de ziduri sau mobilă.

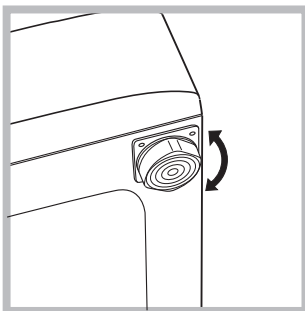

2. Echilibrați mașina deșurubând sau înșurubând, după caz, picioarele filetate, până când mașina va fi perfect orizontală (ea poate fi înclinată nu mai mult de 2 grade).

! Punerea la nivel a mașinii îi oferă acesteia stabilitate și elimină vibrațiile și zgomotul, mai ales în faza de stoarcere a rufelor.

! În cazul în care mașina este instalată pe mochetă sau covor, reglați picioarele la o înălțime care să asigure mașinii de spălat un spațiu suficient pentru ventilare.

Racorduri hidraulice și electrice

Racordarea furtunului de alimentare cu apă

! Înainte de a racorda furtunul de alimentare la rețeaua de apă, lăsați apa să curgă până când aceasta este limpede.

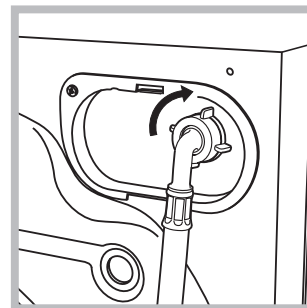

1. Racordați furtunul de alimentare la mașina de spălat, înșurubându-l la priza de apă, în partea posterioară, sus în dreapta (a se vedea figura).

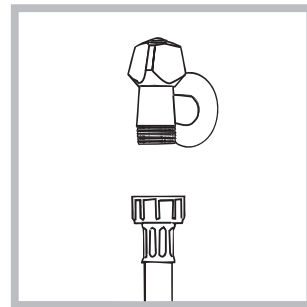

2. Conectați tubul de alimentare, înșurubându-l la un robinet de apă rece cu gura filetată de l' gaz (a se vedea figura).

3. Fiți atenți ca furtunul să nu fie nici pliat, nici îndoit.

! Presiunea apei de la robinet trebuie să fie cuprinsă în valorile din tabelul cu Date tehnice (a se vedea pagina alăturată).

! Dacă lungimea furtunului de alimentare nu este suficientă, adresați-vă unui magazin specializat sau unui instalator autorizat.

! Nu folosiți niciodată un furtun uzat sau vechi, ci doar cel din dotare.

Conectarea furtunului de golire

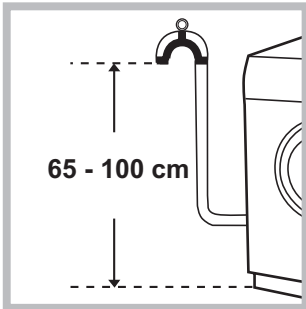

Conectați furtunul de golire a apei la canalizare sau la un robinet de golire pus pe perete, la o distanță de 65-100 cm de la pământ, evitând îndoirea sa.;

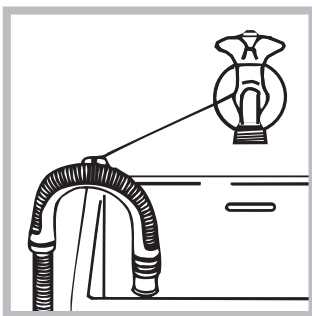

Ca alternativă, sprijiniți furtunul de golire pe marginea unei chiuvete sau a unei căzi, legând cotul din dotare la robinet (vezi figura). Extremitatea liberă a tubului de descărcare nu trebuie să rămână cufundată în apă.

! Nu se recomandă folosirea furtunurilor prelungitoare; dacă este indispensabil, acestea trebuie să aibă același diametru ca și furtunul original și nu trebuie să depășească 150 cm lungime.

Racordarea electrică

Înainte de a introduce ștecherul în priză de curent, asigurați-vă că:

- priza să fie cu împământare și conformă prevederilor legale;
- priza să poată suporta sarcina maximă de putere a mașinii, indicată în tabelul cu Date tehnice (a se vedea alături);
- tensiunea de alimentare să fie cuprinsă în valorile indicate în tabelul cu Date tehnice (a se vedea alături);
- priza să fie compatibilă cu ștecherul mașinii de spălat. În caz contrar, înlocuiți priza sau ștecherul.

! Mașina de spălat nu trebuie instalată afară, nici chiar în cazul în care spațiul este adăpostit, deoarece expunerea mașinii la ploaie și furtuni este foarte periculoasă.



! După instalarea mașinii de spălat, priză de curent trebuie să fie ușor accesibilă.

! Nu folosiți prelungitoare și prize multiple.

! Cablul nu trebuie să fie îndoit sau comprimat.

! Cablul de alimentare sau ștecherul trebuie să fie înlocuite doar de tehnicieni autorizați ai rețelei de service indicată de producător în certificatul de garanție.

Atenție! Firma își declină orice responsabilitate în cazul în care aceste norme nu se respectă.

Date tehnice	
Model	AQ83D 29
Dimensiuni	lățime 59,5 cm înălțime 85 cm profundime 58 cm
Capacitate	de la 1 la 8 kg
Legături electrice	Vezi placuta cu caracteristicile tehnice, aplicata pe masina.
Legături hidrice	presiune maximă 1 MPa (10 bari) presiune minimă 0,05 MPa (0,5 bari) capacitatea cuvei 58 litri
Viteza de centrifugare	până la 1200 de rotații pe minut
Programe de control conform directivelor 1061/2010 și 1015/2010	programul $\langle 60^{\circ}\text{C} \rangle$, program standard la 60 °C pentru rufe din bumbac; programul $\langle 40^{\circ}\text{C} \rangle$, program standard la 40 °C pentru rufe din bumbac.
	Acest aparat este conform cu următoarele Directive Comunitare: - 2004/108/CE (Compatibilitate Electromagnetică) - 2006/95/CE (Tensiuni Joase) - 2002/96/CE
	
Zgomot (dB(A) re 1 pW)	Spălare: 50 Centrifugare: 80

Descrierea mașinii de spălat

RO

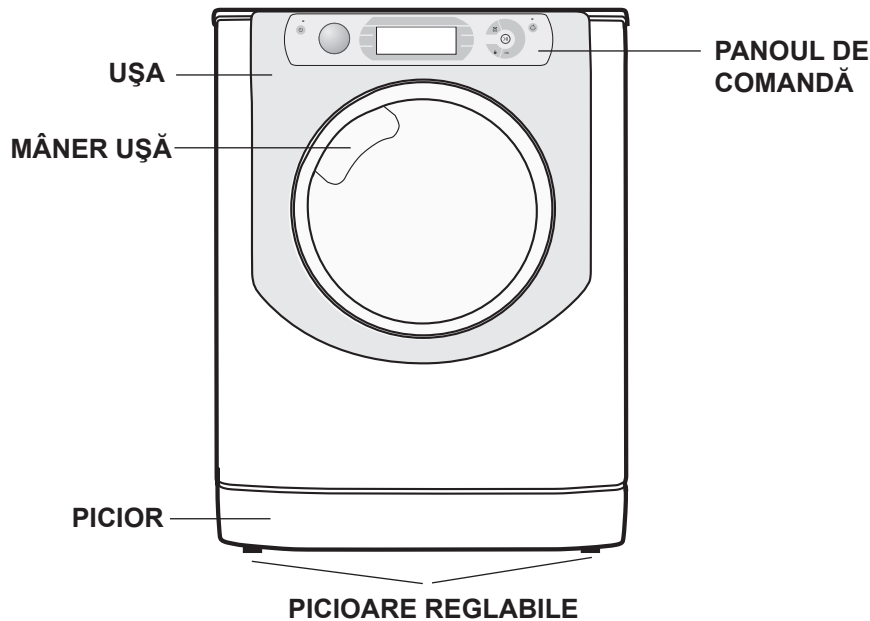

UȘA



Pentru a deschide ușa mașinii utilizați întotdeauna mânerul respectiv (vezi figura).

recomandat să folosiți peretele despărțitor **A** prevăzut pentru dozarea corectă. Pentru utilizarea de detergent praf puneți peretele despărțitor în cavitatea **B**.

3. *sertar adițional*: Decolorant

! Folosirea sertarului adițional 3 exclude prespălarea.

☼ *compartimentul pentru aditivi*: pentru balsam sau alte aditive lichide. Se recomandă să nu depășiți niciodată nivelul maxim indicat de grătar și să diluați balsamul concentrat.

SERTARUL PENTRU DETERGENȚI

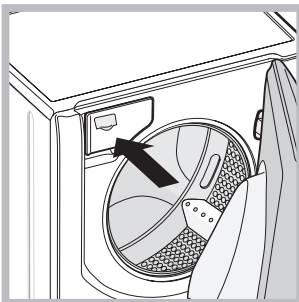

Sertarul pentru detergenți se află în interiorul mașinii; îl puteți folosi deschizând ușa mașinii de spălat. Pentru dozarea detergentului, citiți capitolul "Detergenți și rufe".

Panoul de comenzi "touch control"

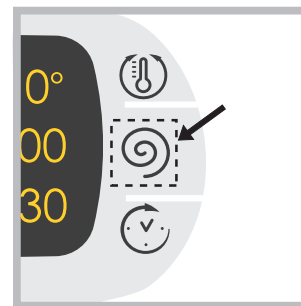

Pentru a modifica setările apăsați ușor pe pictograma din interiorul zonei sensibile (touch control) așa cum este indicat în figură.

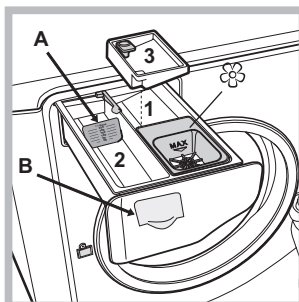

1. *compartimentul pentru prespălare*: se recomandă utilizarea unui detergent praf.

! Înainte de a adăuga detergentul verificați ca sertarul adițional 3 să nu fie introdus.

2. *compartimentul pentru spălare*: Când utilizați detergent lichid este

Modalitatea de stand by

Această mașină de spălat rufe, conform noilor norme legate de economia de curent electric, este dotată cu un sistem de oprire automat (stand-by) care intră în funcțiune după 30 minute de neutilizare. Apăsați scurt tasta ON/OFF  și așteptați repunerea în funcțiune a mașinii.

Consum în off-mode: 0,5 W

Consum în Left-on: 0,5 W

Panoul de comenzi "touch control"

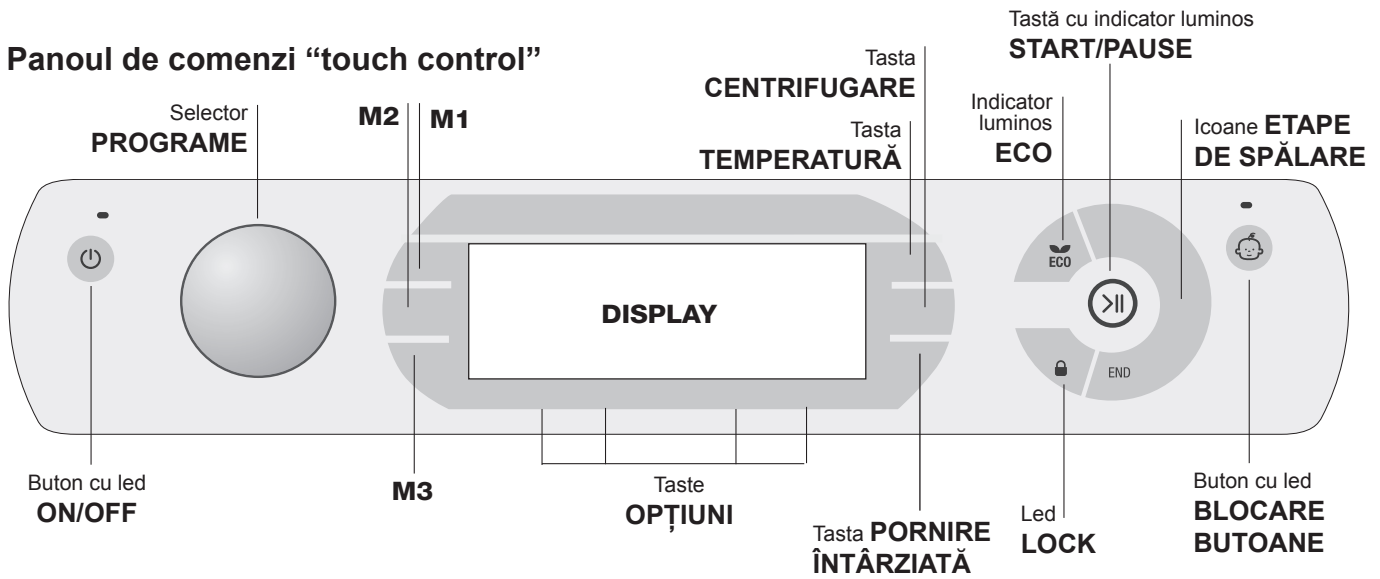

Buton cu led **ON/OFF**: apăsați scurt butonul pentru a porni sau opri mașina de spălat. Ledul verde vă arată că mașina este în funcțiune. Pentru a opri funcționarea mașinii de spălat în timpul spălării, este necesar să țineți apăsată tasta circa 3 secunde; o apăsare de scurtă durată sau accidentală nu va opri mașina. Oprirea mașinii de spălat în timpul executării unui ciclu va anula programul în curs de desfășurare.

Selector **PROGRAME**: poate fi rotit în ambele sensuri. Pentru seta programul adecvat, consultați "Tabel Programe". Pe durata desfășurării programului selectorul nu se mișcă.

Tasta **M1-M2-M3**: țineți apăsată una din taste pentru a memora un program și opțiunile preferate de dvs. Pentru a activa un program memorat anterior, apăsați tasta respectivă.

Tasta **TEMPERATURĂ**: apăsați pentru a modifica sau exclude temperatura; valoarea aleasă este indicată de display-ul de deasupra (a se vedea "Cum se desfășoară un ciclu de spălare").

Tasta **CENTRIFUGARE**: apăsați pentru a modifica sau exclude centrifuga; valoarea aleasă este indicată de display-ul de deasupra (a se vedea "Cum se desfășoară un ciclu de spălare").

Tasta **PORNIRE ÎNTĂRZIATĂ**: apăsați pentru a regla pornirea întârziată a programului ales; valoarea întârzierii este indicată de display-ul de deasupra (a se vedea "Cum se desfășoară un ciclu de spălare").

Taste **PȚIUNI**: apăsați pentru a selecta opțiunile disponibile. Ledul corespunzător opțiunii selectate va rămâne aprins (a se vedea "Cum se desfășoară un ciclu de spălare").

Icoane **ETAPE DE SPĂLARE**: se aprind pentru a indica stadiul de avansare a unui ciclu (Spălare - Clătire - Centrifugare - Evacuare apă .

Mesajul END se aprinde la terminarea ciclului.

Tastă cu indicator luminos **START/PAUSE** când ledul verde emite un semnal intermitent, apăsați tasta pentru a porni ciclul de spălare. După activarea ciclului, ledul rămâne aprins. Pentru a introduce o pauză în timpul spălării, apăsați din nou butonul: ledul va emite o lumină intermitentă, de culoare portocalie. Dacă ledul "LOCK" este stins, puteți deschide ușa mașinii de spălat. Pentru a continua spălarea, de unde a fost întreruptă, apăsați din nou tasta.

Led **LOCK**: vă arată că ușa este blocată. Pentru a deschide ușa, ciclul de spălare trebuie pus în pauză (vezi "Cum se desfășoară un ciclu de spălare").

Buton cu led **BLOCARE BUTOANE**: pentru a bloca sau debloca panoul de comenzi, țineți apăsată tasta timp de 2 secunde circa. Dacă ledul se aprinde, atunci panoul de comenzi este blocat. În acest fel, se evită modificarea accidentală a unui program, în special de către copii.

Indicator luminos **ECO** icoana ECO se va aprinde atunci când, modificând parametrii de spălare, se va obține o economie de energie de cel puțin 10%; în timp ce mașina intră în Standby se va aprinde și se va stinge încet, indicând o economie de energie de până la 80%.

MODIFICARE LIMBĂ



La prima pornire a mașinii apare pe display prima limbă luminând intermitent. În corespondență cu cele 3 taste din dreapta display-ului apar simbolurile "Λ", "OK" și "V". Limbile se schimbă automat la fiecare 3" sau apăsând tastele de la simbolurile "Λ" și "V". Cu tasta "OK" se confirmă limba care se fixează după 2". Dacă nu se apasă nicio tastă, după 30" schimbarea automată a limbilor reîncepe.

Pentru a modifica limba trebuie să porniți și să opriți mașina, în primele 30" după oprire apăsați simultan butoanele temperatură + centrifugă + pornire întârziată pentru 5", pe lângă un scurt semnal acustic, pe display apare limba setată aprinzându-se intermitent. Apăsând tastele din dreptul simbolurilor "Λ" și "V" se schimbă limba. Cu tasta din dreptul simbolului "OK" se confirmă limba care se fixează după 2". Dacă nu se apasă nicio tastă, după 30" se va afișa limba fixată anterior. **Porniți mașina.**

Cum se desfășoară un ciclu de spălare



RO



NOTĂ: la prima folosire a mașinii de spălat, efectuați un ciclu de spălare fără rufe, dar cu detergent, cu programul pentru bumbac, la 90°, fără prespălare.

- 1. PUNEREA ÎN FUNCȚIUNE A MAȘINII.** Apăsăți tasta . Toate ledurile se vor aprinde timp de 1 secundă iar pe display va apărea mesajul AQUALTIS; ledul corespunzător tastei  va rămâne aprins iar ledul de START/PAUSE va lumina intermitent.
- 2. ALEGEREA PROGRAMULUI.** Rotiți SELECTORUL DE PROGRAME spre dreapta sau spre stânga pentru a alege programul dorit; numele programului va fi afișat pe display, împreună cu temperatura și turația centrifugei, acestea din urmă putând fi modificate. Pe ecran va apărea și durata ciclului.
- 3. INTRODUCEREA RUFELOR.** Deschideți ușa. Introduceți rufele în mașină, fiind atenți să nu depășiți cantitatea indicată în *tabelul de programe* de la pagina următoare (sau nivelul de greutate indicat pe display).
- 4. DOZAREA DETERGENTULUI** Extrageți sertarul și turnați detergent în compartimentele respective, după indicațiile din cap. „*Descrierea mașinii de spălat*”.
- 5. ÎNCHIDEȚI UȘA.**

6. PERSONALIZAREA CICLULUI DE SPĂLARE.



Apăsăți butoanele respective de pe panoul de comenzi:

  **Modificare temperaturii și/sau a vitezei de stoarcere**

Mașina afișează automat temperatura și centrifuga maxime prevăzute pentru programul ales, sau ultimele selectate, dacă sunt compatibile cu programul. Apăsând butonul  puteți micșora treptat temperatura până la cea corespunzătoare spălării la rece (OFF). Apăsând butonul  puteți micșora treptat viteza de stoarcere, până la excluderea centrifugei (OFF). Din acest moment, apăsarea ulterioară a butoanelor va aduce valorile la cele maxime prevăzute.

! Excepție: dacă selectați programul  temperatura poate fi crescută până la 90°.

 **Setați pornirea întârziată.**

Pentru a programa pornirea întârziată a mașinii, apăsați tasta respectivă pentru a alege timpul de întârziere dorit. Pentru a seta pornirea întârziată a programului ales, apăsați tasta respectivă pînă se ajunge la timpul de întârziere dorit. În timpul setării se afișează timpul de întârziere odată cu textul “**Start în:**” iar simbolul  luminează intermitent. După setarea pornirii întârziate display-ul va afișa simbolul  fix și va reveni la afișarea duratei ciclului setat cu textul “**Stop în:**” și durata ciclului. Apăsînd tasta PORNIRE ÎNTÎRZIATĂ o singură dată se afișează timpul de întârziere setat anterior.

După pornire display-ul va afișa textul “**Start în:**” și timpul de întârziere. După trecerea timpului de întârziere setat, mașina va porni și display-ul va afișa “**Stop în:**” și timpul rămas pentru terminarea ciclului.

Pentru a anula pornirea întârziată, apăsați tasta corespunzătoare pînă când pe display apare mesajul OFF; în acel moment se va stinge și ledul .

    **Modificarea caracteristicilor unui ciclu.**

- Apăsăți tasta corespunzătoare pentru a activa această opțiune; pe display va apărea numele opțiunii iar ledul tastei se va aprinde.
- Apăsăți din nou tasta corespunzătoare pentru a dezactiva opțiunea; pe display va apărea numele opțiunii plus OFF iar ledul tastei se va stinge.

! Dacă opțiunea selectată nu este compatibilă cu programul setat, incompatibilitatea va fi semnalată prin aprinderea intermitentă a ledului și printr-un semnal acustic (3 bip), iar opțiunea nu va fi activată.

! Dacă opțiunea selectată nu este compatibilă cu o altă opțiune, reglată anterior, ledul corespunzător primei opțiuni va emite un semnal intermitent și va fi activată numai a doua opțiune (ledul corespunzător acesteia se va aprinde).

! Cantitatea de rufe admisă precum și durata ciclului pot varia în funcție de opțiunea aleasă.

- 7. ACTIVAREA UNUI PROGRAM** Apăsăți tasta START/PAUSE. Ledul corespunzător se va aprinde fix, iar ușa mașinii se va bloca (ledul LOCK  va fi aprins). Icoanele corespunzătoare diferitelor etape de spălare se vor aprinde în timpul spălării, pentru a indica stadiul de avansare a ciclului.

Pentru a modifica un program în timpul executării unui ciclu, puneți mașina de spălat în pauză apăsând butonul START/PAUSE; apoi selectați ciclul dorit și apăsați din nou butonul START/PAUSE.

Pentru a deschide ușa în timpul executării unui ciclu, apăsați butonul START/PAUSE; dacă ledul LOCK  este stins, se va putea deschide ușa. Apăsăți din nou tasta START/PAUSE pentru a continua programul de unde era oprit.

- 8. TERMINAREA PROGRAMULUI** Este indicată de mesajul END aprins. Ușa va putea fi deschisă imediat. Dacă ledul START/PAUSE emite un semnal intermitent, apăsați butonul pentru a termina ciclul. Deschideți ușa, scoateți rufele și opriți mașina de spălat.

! Dacă doriți să anulați un ciclu deja pornit, țineți apăsat butonul  pînă când ciclul va înceta definitiv, iar mașina se va opri.

Pungă pentru plăpumi, perdele și rufe delicate

Datorită pungii speciale din dotarea mașinii, mașina de spălat Aqualtis vă garantează spălarea articolelor prețioase sau delicate, în cea mai mare siguranță.

Vă recomandăm să utilizați întotdeauna sacul pentru **spălarea cuverturilor matlasate și a pilotelor cu față din material sintetic.**

Programe și opțiuni

RO

Tabel programe

Icoana	Descrierea Programului	Temp. max. (°C)	Viteza max. (rotații pe minut)	Detergenți				Sarcina Max. (Kg)	Umiditate reziduală %	Consum energie kWh	Apă totală It	Durata ciclului de spălare
				Prespălare	Spălare	Decolorant	Balsam rufe					
	SINETICE Rezistente	60°	800	●	●	●	●	3	45	1,11	48	115'
	SINETICE Rezistente (4)	40°	800	●	●	●	●	3	45	0,74	46	100'
	RUFE ALBE	60°	1200	●	●	-	●	4	-	-	-	200'
	RUFE COLORATE	40°	1200	●	●	●	●	4	53	0,88	69	105'
	RUFE NEGRE	30°	800	-	●	-	●	4	-	-	-	75'
	CĂMĂȘI	40°	600	-	●	●	●	2	-	-	-	75'
	PILOTE: pentru articole căptușite cu puf de gâscă.	30°	1000	-	●	-	●	2	-	-	-	105'
	LENJERIE: pentru prosoape și cearceafuri.	60°	1200	●	●	●	●	8	-	-	-	150'
	CLĂTIRE	-	1200	-	-	●	●	8	-	-	-	49'
	CENTRIFUGARE și EVACUARE APĂ	-	1200	-	-	-	-	8	-	-	-	16'
	ANTIALERGIE	60°	1200	-	●	-	●	4	-	-	-	200'
	ULTRA DELICATE	30°	0	-	●	-	●	1	-	-	-	75'
	LÂNĂ Platinum care: pentru lână, cașmir, etc.	40°	800	-	●	-	●	2	-	-	-	105'
	MIX 30': pentru a împrospăta rapid articolele puțin murdare (nu este indicat pentru lână, mătase și articole de spălat cu mână).	30°	800	-	●	-	●	3	70	0,11	41	30'
	Program standard la 60°C pentru rufe din bumbac (1): albe și colorate rezistente foarte murdare.	60° (Max. 90°)	1200	●(3)	●	●	●	8	53	1,04	55	200'
	Program standard la 40°C pentru rufe din bumbac (2): albe și colorate delicate foarte murdare.	40°	1200	-	●	●	●	8	53	0,92	73	190'
	Program standard la 20°C pentru rufe din bumbac: albe și colorate delicate foarte murdare.	20°	1200	-	●	●	●	8	-	-	-	180'

Durata ciclului indicată pe display sau în carte este calculată în baza unor condiții standard. Timpul efectiv poate varia în baza a numeroși factori, precum temperatura și presiunea apei la intrare, temperatura mediului, cantitatea de detergent, cantitatea și tipul încărcăturii, echilibrarea încărcăturii, opțiunile suplimentare selectate.

Notă: după aprox. 10 minute de la START, pe baza sarcinii efectuate, mașina va recalcula și va afișa timpul rămas până la sfârșitul programului.

- 1) Programe de probă conform directivei 1061/2010: selectați programul și temperatura de 60°C. Acest ciclu este potrivit pentru curățarea unei încărcături de bumbac cu grad de murdărie normal și este cel mai eficient din punct de vedere al consumului combinat de energie și apă; se folosește pentru articole de îmbrăcăminte care pot fi spălate la 60°C. Temperatura efectivă de spălare poate diferi de cea indicată.
- 2) Programe de probă conform directivei 1061/2010: selectați programul și temperatura de 40°C. Acest ciclu este potrivit pentru curățarea unei încărcături de bumbac cu grad de murdărie normal și este cel mai eficient din punct de vedere al consumului combinat de energie și apă; se folosește pentru articole de îmbrăcăminte care pot fi spălate la 40°C. Temperatura efectivă de spălare poate diferi de cea indicată.
- 3) La temperatura de 60°C funcția de "Prespălare" nu poate fi activată.

Pentru toate Instituțiile de Testare:
 2) Program pentru bumbac, prelungit: selectați programul și temperatura de 40°C.
 4) Program sintetic lung: selectați programul și temperatura de 40°C.

Opțiuni

Super Wash

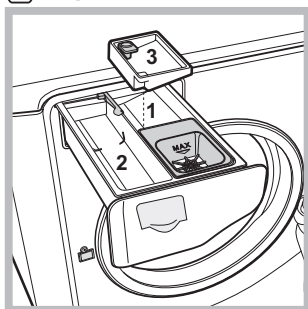

Datorită utilizării unei cantități mai mari de apă în faza inițială a ciclului și duratei îndelungate a programului, această opțiune garantează o spălare de mare performanță. Această funcție este utilă pentru a elimina petele rezistente. Poate fi utilizată **cu sau fără** decolorant. Dacă se dorește

și efectuarea înălbirii introduceți recipientul auxiliar 3, din dotare, în recipientul 1. La dozarea decolorantului, nu depășiți nivelul "max" indicat pe pivotul central (a se vedea figura). **Dacă se dorește numai înălbire fără spălare completă**, vărsați decolorantul în recipientul auxiliar 3, setați programul "Clătire" și activați opțiunea "Super Wash" .

! Nu poate fi activată cu programele , , , , , , , .

Extra Clătire

Selectând această opțiune, clătirea va fi mai eficientă, ceea ce asigură eliminarea totală a reziduurilor de detergent. Este utilă pentru persoanele cu pielea sensibilă la detergent. Se recomandă selectarea acestei opțiuni dacă mașina de spălat este plină sau dacă ați folosit mult detergent.

! Nu poate fi activată cu programele , , , , .

Clăcare Ușoară

Selectând această opțiune, spălarea și centrifuga vor fi modificate în mod oportun, pentru a reduce plierea rufelor. La terminarea ciclului, mașina de spălat va efectua turații lente ale cuvei; indicatoarele luminoase corespunzătoare tastelor "Călcare Ușoară" și START/PAUSE vor emite un semnal intermitent. Pentru a termina ciclul de spălare, apăsați butonul START/PAUSE sau "Călcare Ușoară".

! Nu poate fi activată cu programele , , , , .

Prespălare

Această funcție este utilă pentru prespălarea rufelor, mai ales în scopul de a îndepărta petele rezistente.

N.B.: Adăugați detergent în sertarul respectiv.

! Nu poate fi activată cu programele , , , , , , , , , , .

Detergenți și rufe

RO

Detergent

Alegerea detergentului precum și cantitatea acestuia depind de tipul de material (bumbac, lână, mătase,...), de culoarea rufelor, de temperatura de spălare, de gradul de mizerie și de conținutul de calcar al apei (de duritatea ei). Dozarea corectă a detergentului evită consumul excesiv și protejează mediul înconjurător: deși sunt biodegradabili, detergenții conțin elemente care alterează echilibrul naturii.

Se recomandă să:

- utilizați detergenți praf pentru rufele albe, de bumbac, precum și pentru prespălare.
- utilizați detergenți lichizi pentru articolele delicate din bumbac și pentru toate programele care funcționează la temperatură scăzută.
- utilizați detergenți lichizi delicați pentru lână și mătase.

Detergentul trebuie să fie turnat în sertar înainte de a începe spălarea, sau în dozatorul de introdus în cuva mașinii de spălat. În acest caz nu puteți selecta ciclul Bumbac cu prespălare.

! Utilizați detergenți praf pentru rufele albe de bumbac, pentru prespălare și pentru spălarea la temperaturi mari de 60°C.

! Respectați indicațiile de pe ambalajul detergentului.

! Nu folosiți detergenți pentru spălarea manuală: aceștia formează prea multă spumă.

Pregătirea rufelor

- Deschideți bine rufele înainte de a le introduce.
- Separați rufele în funcție de tipul de material (a se vedea simbolul de pe eticheta rufelor) și culoare, fiind atenți să nu amestecați rufele colorate și cele albe;
- Goliți buzunarele și controlați nasturii;
- Nu depășiți valorile indicate în "Tabel Programe" referitoare la greutatea rufelor uscate:

Cât cântăresc rufele?

1 cearceaf	400-500 gr.
1 față de pernă	150-200 gr.
1 față de masă	400-500 gr.
1 halat de baie	900-1200 gr.
1 prosop	150-250 gr.
1 jeans	400-500 gr.
1 cămașă	150-200 gr.

Recomandări pentru spălare

Rufe Albe: folosiți acest ciclu  pentru spălarea rufelor albe. Programul este conceput pentru a păstra strălucirea culorii albe în timp. Pentru rezultate mai bune, se recomandă folosirea unui detergent praf.

Rufe Colorate: folosiți ciclul  pentru spălarea rufelor de culori deschise. Programul este conceput pentru a păstra strălucirea vie a culorilor în timp.

Rufe Negre: folosiți programul  pentru spălarea rufelor de culoare închisă. Programul este conceput pentru întreținerea culorilor închise în decursul timpului. Pentru cele mai bune rezultate, vă recomandăm utilizarea unui detergent lichid pentru rufe de culori închise.

Cămăși: folosiți programul special "Cămăși"  pentru spălarea cămășilor din diferite materiale și culori, garantând îngrijirea maximă a acestora.

Pilote: pentru a spăla articolele cu căptușeală din puf de gâscă, ca de exemplu, pilotele "matrimoniale" sau cele pentru un pat de o singură persoană (care nu depășesc

2 kg greutate), pernele, pardesiile, folosiți programul special pentru . Vă recomandăm să introduceți pilotele în cuva mașinii îndoind marginile spre interior (a se vedea figura) și să nu depășiți l din volumul cuvei. Pentru o spălare optimă, vă recomandăm să folosiți un detergent lichid, de dozat în sertarul pentru detergenți.



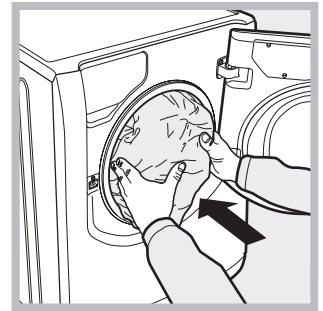
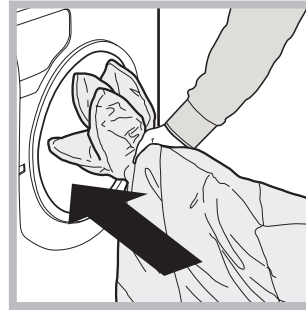

Plăpumi: pentru a spăla plăpumi cu căptușeală sintetică, folosiți sacul special din dotare și selectați programul .



Lenjerie: pentru spălarea tuturor prosoapelor de baie și cearceafurilor de pat într-un singur ciclu, folosiți programul , care optimizează utilizarea balsamului și vă permite să realizați o mare economie de timp și de energie. Se recomandă folosirea unui detergent praf.

Antialergie: folosiți programul  pentru îndepărtarea principalilor alergeni, cum ar fi polenul, acarienii din praf, părul de pisică și de câine.

Ultra Delicate: folosiți programul  pentru spălarea rufelor foarte delicate, care au aplicații, cum ar fi strass sau paiete. Se recomandă să întoarceți pe dos rufele înainte de spălare și să introduceți articolele mici într-un sac special pentru spălarea rufelor delicate.

Pentru cele mai bune rezultate, vă recomandăm utilizarea unui detergent lichid pentru rufe delicate. Pentru a spăla articole din **mătase și perdele** (vă recomandăm să le pliați și să le introduceți în punga din dotare), selectați ciclul  și activați opțiunea  (în acest caz, se va putea activa și opțiunea „Extra Clătire”); mașina de spălat va termina ciclul cu rufele la înmuiat, iar ledul  se va aprinde intermitent. Pentru a goli apa din mașină și a scoate rufele, este necesar să apăsați butonul START/PAUSE sau butonul .

Lână: ciclul de spălare "Lână" al acestei mașini de spălat Hotpoint-Ariston a fost testat și aprobat de Woolmark Company pentru spălarea articolelor de lână clasificate ca fiind lavabile de mână, cu condiția ca spălarea să se efectueze în conformitate cu instrucțiunile specificate pe eticheta articolului și cu indicațiile furnizate de producătorul aparatului. Hotpoint-Ariston este prima marcă de mașini de spălat care a obținut de la Woolmark Company certificarea Woolmark Appareil Care - Platinum pentru performanțele sale de spălare și consumul de apă și energie.



Program standard la 20°C pentru rufe din bumbac: ideal pentru rufe de bumbac murdare. Performanțele bune și la rece, comparabile cu o spălare la 40°, sunt garantate de o acțiune mecanică care lucrează prin varierea vitezei la intervale repetate și apropiate.

Precauții și sfaturi

! Mașina de spălat a fost proiectată și construită conform normelor internaționale de siguranță. Aceste avertizări sunt furnizate din motive de siguranță și trebuie să fie citite cu atenție.

Norme de protecție și siguranță generale

- Acest aparat a fost conceput exclusiv pentru utilizarea în locuințe.
- Aparatul nu trebuie utilizat de către persoane (inclusiv copiii) cu capacități fizice, senzoriale sau mentale reduse și cu experiență sau cunoștințe insuficiente, exceptând cazul în care această utilizare are loc sub supravegherea sau instrucțiunile unei persoane responsabile cu securitatea lor. Copiii trebuie supravegheați pentru a vă asigura că nu se joacă cu aparatul.
- Nu atingeți mașina când sunteți desculți sau cu mâinile sau picioarele ude sau umede.
- Nu scoateți ștecherul din priză trăgând de cablu, ci apucând ștecherul.
- Nu atingeți apa golită din mașină, care poate avea o temperatură ridicată.
- Nu forțați în nici un caz ușa: s-ar putea deteriora mecanismul de siguranță care evită deschiderea accidentală.
- În caz de defecțiune, nu umblați în niciun caz la mecanismele din interior și nu încercați să o reparați singuri.
- Controlați mereu ca în apropierea mașinii aflate în funcțiune, să nu se afle copii.
- Dacă trebuie să deplasați mașina, apelați la alte două sau trei persoane și procedați cu cea mai mare atenție. Niciodată nu deplasați mașina singuri deoarece aceasta este foarte grea.
- Înainte de a introduce rufe, controlați ca și cuva să fie goală.

Sistemul de echilibrare a sarcinii

Pentru a evita trepidațiile excesive, înainte de stocare, cuva mașinii va distribui cantitatea de rufe în mod uniform, centrifuga efectuând câteva rotații la o viteză mai mare decât viteza de spălare. Dacă, după numeroase încercări, mașina nu reușește să echilibreze greutatea, stocarea rufelor se va face la o viteză mai mică decât cea prevăzută în program. Dacă instabilitatea este prea mare, mașina va distribui greutatea în locul centrifugei. Pentru a favoriza o mai bună repartizare a rufelor și echilibrarea corectă a mașinii, se recomandă să introduceți în mașină atât articole mari cât și mici.

Scoaterea aparatului din uz

- Eliminarea ambalajelor: respectați reglementările locale, în acest fel ambalajele vor putea fi refolosite.
- Directiva Europeană 2002/96/CE cu privire la deșeurile care provin de la aparatura electrică sau electronică prevede ca aparatele electrocasnice să nu fie colectate împreună cu deșeurile urbane solide, obișnuite. Aparatele scoase din uz trebuie să fie colectate separat atât pentru a optimiza recuperarea

și reciclarea materialelor componente cât și pentru a evita pericolele care pot duce la dăunarea sănătății omului sau poluarea mediului înconjurător. Simbolul tonneronului tăiat care apare pe toate produsele vă amintește tocmai obligația de a le colecta separat. Pentru informații suplimentare cu privire la scoaterea din uz a electrocasnicelor, deținătorii acestora pot apela la centrele de colectare a deșeurilor sau la vânzătorii de la care au achiziționat produsele respective.

RO

Deschiderea manuală a ușii

Dacă nu este posibil să deschideți ușa din cauza întreruperii curentului electric și doriți totuși să întindeți rufe, procedați după cum urmează:

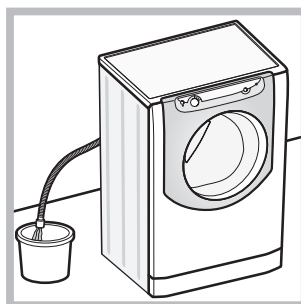

1. scoateți ștecherul din priză..
2. verificați ca nivelul de apă din mașină să fie sub marginea ușii; în caz contrar, scoateți apa în exces cu ajutorul furtunului de golire, punând-o într-un vas, după indicațiile din figură.

3. îndepărtați panoul de acoperire de pe latura anterioară a mașinii de spălat (a se vedea pagina următoare).

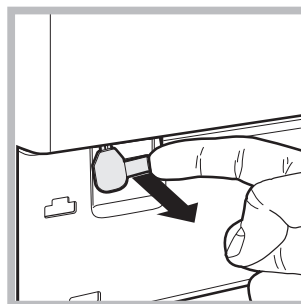

4. utilizând tija din figură, trageți spre voi până când cârligul de plastic iese din opritor; împingeți-l apoi în jos, până când veți auzi un clic care vă semnaleză că ușa este deblocată.

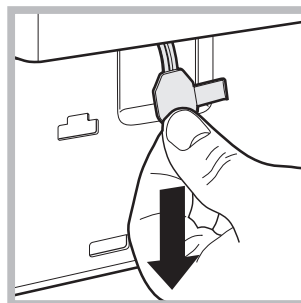

5. deschideți ușa; dacă nu ați reușit, repetați operațiile.

6. montați din nou panoul verificând, înainte de a-l împinge spre mașină, de a fi introdus cârligele în orificiile respective.

Întreținere și curățire

RO

Înteruperea alimentării cu apă și curent electric

- Închideți robinetul de apă după fiecare spălare. Se limitează astfel uzura instalației hidraulice a mașinii de spălat și se elimină pericolul scurgerilor.
- Scoateți ștecărul din priza de curent atunci când curățați mașina de spălat și când se efectuează lucrări de întreținere..

Curățarea mașinii de spălat

Partea externă și părțile din cauciuc pot fi curățate cu o lavetă înmuiată în apă caldă și săpun. Nu folosiți solvenți sau substanțe abrazive.

Curățarea sertarului pentru detergenți

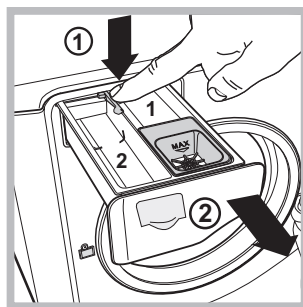

Pentru a scoate sertarul, apăsați pe levierul (1) și trageți-l spre exterior (2) (vezi figura). Spălați-l sub un jet de apă; această operație trebuie efectuată cât mai des posibil.

Curățarea cuvei

- Lăsați mereu ușa întredeschisă pentru a evita formarea unui miros urât.

Curățarea pompei

Mașina de spălat este dotată cu o pompă de auto-curățare, care nu necesită nici o întreținere. Se poate întâmpla însă ca unele obiecte mici (monede, nasturi) să cadă în anticamera care protejează pompa, situată în partea inferioară a acesteia.

! Verificați ca ciclul de spălare să fie încheiat și scoateți ștecărul din priză.

Pentru a avea acces la anticameră:

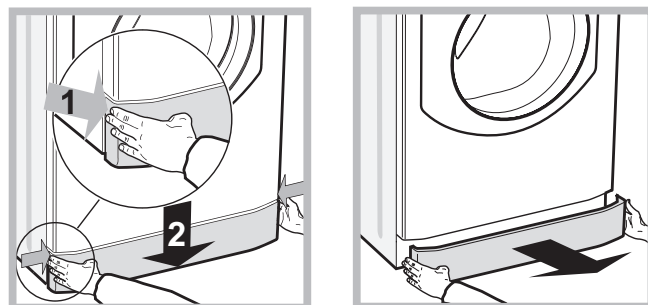

1. Îndepărtați panoul de acoperire de pe latura anterioară a mașinii, apăsând spre centru, apoi împingeți în jos de pe ambele laturi și scoateți-l (a se vedea figurile).

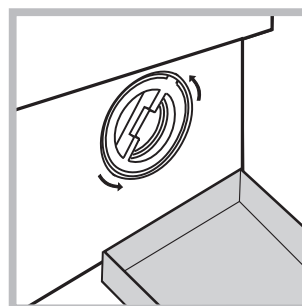

2. amplasați sub partea anterioară a mașinii un vas pentru colectarea apei (circa 1,5 l) (a se vedea figura).
3. deșurubați capacul rotindu-l în sens antiorar (a se vedea figura).

4. curățați cu grijă interiorul;
5. înșurubați la loc capacul;
6. montați din nou panoul verificând, înainte de a-l împinge spre mașină, de a fi introdus cârligele în orificiile respective.

Controlarea furtunului de alimentare cu apă

Controlați furtunul de alimentare cel puțin o dată pe an. Dacă prezintă crăpături sau fisuri trebuie înlocuit: pe parcursul spălărilor, presiunea puternică ar putea provoca crăpături neașteptate.

Anomalii și remedii

RO

Se poate întâmpla ca mașina de spălat să nu funcționeze. Înainte de a apela serviciul de Asistență (a se vedea "Asistența"), verificați dacă nu este vorba de o problemă ușor de rezolvat:

Anomalii:

Cauze posibile / Rezolvare:

Mașina nu pornește.

- Ștecărul nu este introdus în priza de curent, sau nu face contact.
- Aveți o pană de curent la domiciliu.



Ciclul de spălare nu pornește.

- Ușa nu este bine închisă.
- Butonul START/PAUSE nu a fost apăsat.
- Robinetul de apă nu este deschis.
- A fost setată o întârziere față de ora pornirii.

Mașina nu se umple cu apă.

- Furtunul de alimentare cu apă nu este racordat la robinet.
- Furtunul este îndoit.
- Robinetul de apă nu este deschis.
- Apa la domiciliul dvs. este oprită.
- Apa nu are presiune suficientă.
- Butonul START/PAUSE nu a fost apăsat.

Ușa mașinii rămâne blocată.

- Prin selectarea opțiunii , la sfârșitul ciclului, mașina de spălat va efectua rotații lente ale cuvei; pentru a termina ciclul, apăsați butonul START/PAUSE sau butonul .

Mașina de spălat încarcă și descarcă apă în mod continuu.

- Furtunul de evacuare nu a fost instalat la o distanță cuprinsă între 65 și 100 cm de pământ (a se vedea "Instalare").
- Capătul furtunului de evacuare este cufundat în apă (a se vedea "Instalare").
- Dacă locuința se află la ultimele etaje ale unui edificiu, este posibil să aibă loc fenomene de sifonare, motiv pentru care mașina de spălat încarcă și descarcă apă continuu. Pentru a elimina acest inconvenient, se găsesc în comerț supape anti-sifonare.
- Evacuarea din perete nu are răsuflare pentru aer.

Mașina de spălat nu evacuează apa sau nu stoarce.

- Programul nu prevede golirea apei: cu unele programe este necesar să-l porniți manual (a se vedea "Programe și opțiuni").
- Este activă opțiunea , pentru a completa programul apăsați pe START/PAUSE (a se vedea "Programe și opțiuni").
- Furtunul de evacuare este îndoit (a se vedea "Instalare").
- Conducta de descărcare este înfundată.

Mașina de spălat vibrează foarte mult în timpul stoarcerii.

- Cuva, în momentul instalării, nu a fost deblocată în mod corespunzător (a se vedea "Instalare").
- Mașina de spălat este înclinată (a se vedea "Instalare").
- Mașina de spălat este înghesuită între mobilă și zid (a se vedea "Instalare").
- Greutatea rufelor nu este echilibrată (a se vedea "Detergenți și rufe").

Mașina de spălat pierde apă.

- Furtunul de alimentare cu apă nu este bine înșurubat (a se vedea "Instalare").
- Sertarul detergenților este înfundat (pentru a-l curăța a se vedea "Întreținere și curățare").
- Furtunul de evacuare nu este fixat bine (a se vedea "Instalare").

Icoanele referitoare la "Etapa în curs" emit un semnal rapid intermitent, concomitent cu ledul ON/OFF.



- Opriți mașina și scoateți ștecărul din priză; așteptați aprox. 1 minut înainte de a o reaprinde. Dacă nu obțineți nici un rezultat, apălați la Centrul de Service pentru asistență.

Se formează prea multă spumă.

- Detergentul nu este compatibil cu mașina de spălat (trebuie să fie scris „pentru mașina de spălat”, „de mână și în mașina de spălat”, sau ceva asemănător).
- Dozajul a fost excesiv.

Ușa mașinii rămâne blocată.

- Executați procedeul de deblocare manuală (a se vedea "Precauții și sfaturi").

! Notă: pentru a ieși din "Demo Mode", opriți mașina, apăsați în același timp, pentru 3 sec., cele două butoane "START/PAUSE"  și "ON/OFF" .

Asistență

RO

Înainte de a lua legătura cu Asistența:

- Verificați dacă puteți remedia singuri anomalia (*vezi Anomalii și remedii*);
- Porniți din nou programul pentru a controla dacă inconvenientul a fost eliminat;
- În caz contrar, apălați Serviciul de Asistență Tehnică Autorizat.

! În cazul instalării greșite sau al folosirii incorecte a mașinii de spălat, intervenția serviciului de asistență se va face cu plată.

! Nu apălați niciodată la persoane neautorizate.

Comunicați:

- tipul de anomalie;
- modelul mașinii (Mod.);
- numărul de serie (S/N).

Aceste informații se găsesc pe eticheta de caracteristici lipită de aparat.

UK

Українська

AQUALTIS

AQ83D 29

Зміст

UK

Встановлення, 38-39

Розпакування і вирівнювання
Підключення води й електроенергії
Технічні дані

Опис машини, 40-41

Панель команд “з сенсорним керуванням”

Як здійснювати цикл прання, 42

Програми й опції, 43

Таблиця програм
Опції прання

Пральні засоби і білизна, 44

Засіб для прання
Підготовка білизни
Поради з прання

Запобіжні заходи та поради, 45

Загальна безпека
Система балансування завантаження
Утилізація
Ручне відкривання дверцят люку

Технічне обслуговування та догляд, 46

Відключення води й електричного живлення
Миття машини
Чистка касети для миючих засобів
Догляд за барабаном для білизни
Чищення насосу
Стеження за шлангом для подачі води

Несправності та засоби їх усунення, 47

Допомога, 48

Встановлення

UK

! Необхідно зберігати дану брошуру, щоб мати можливість проконсультуватися з нею у будь-який момент. У випадку продажу, передачі або переїзду, переконайтеся у тому, що вона залишається разом із пральною машиною

! Уважно вивчіть інструкцію: в ній міститься важлива інформація про встановлення, використання та безпеку.

! У пакеті з інструкцією ви знайдете, окрім гарантії, докладну інформацію для встановлення.

Розпакування і вирівнювання

Розпакування

1. Розпакувавши пральну машину, перевірте її на наявність пошкоджень під час транспортування. Якщо такі є, не виконуйте ніяких підключень та негайно зверніться до постачальника.

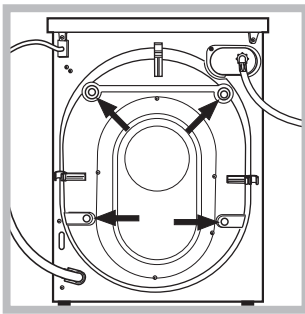

2. Видаліть 4 запобіжних гвинти для транспортування і відповідну розпірну деталь, розташовану ззаду (див. малюнок).

3. Закрийте отвір пробками з пластмаси, що містяться у пакеті.

4. Зберігайте всі деталі; якщо пральна машина має перевозитися, вони знову можуть бути потрібними, щоб уникнути внутрішніх пошкоджень.

! Забороняйте дітям гратися з упаковками.

Вирівнювання

1. Встановіть пральну машину на плоскій та твердій підлозі, не притуляючи її до стін або меблів.

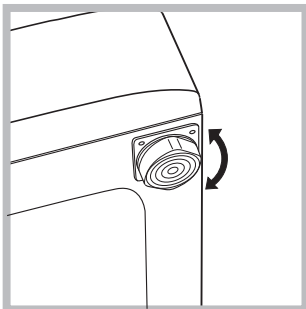

2. Компенсуйте нерівності, відкручуючи або вкручуючи ніжки, доки машина не стане горизонтально (вона не повинна відхилитися більш ніж на 2 градуси).

! Правильне вирівнювання надасть стабільність й усуне вібрацію, а також знизить рівень шуму, особливо під час роботи центрифуги.

! У випадку встановлення машини на килимовому покритті або килимах, ніжки необхідно відрегулювати таким чином, щоб гарантувати під пральною машиною необхідний простір для вентиляції.

Підключення води й електроенергії

Контроль шланга для подачі води

! До підключення шланга подачі води до водопроводу, злийте деяку кількість води, доки вона не йтиме чистою.

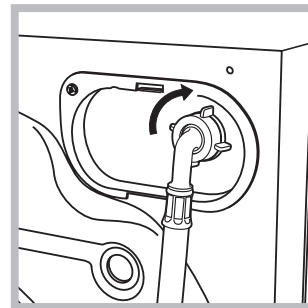

1. Підключіть шланг подачі води до машини, під'єднавши його до виходу на задньому боці угорі праворуч (див. малюнок).

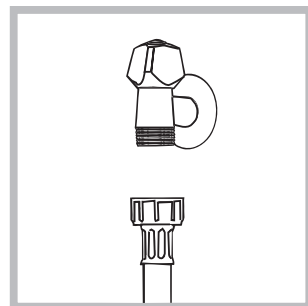

2. Підключити живлячий трубопровід, прикрутивши його до крану холодної води за допомогою штуцера з газовою різьбою 3/4 (див. малюнок). Перед підключенням спустіть воду, доки вона не стане прозорою.

3. Зверніть увагу, щоб шланг не мав згинів та утисків.

! Тиск води в крані має відповідати значенням у таблиці Технічних даних (див. сторінку поруч).

! Якщо довжини шланга для води не вистачає, зверніться у спеціалізовану крамницю або до уповноваженого фахівця.

! Ніколи не використовуйте уживані або старі шланги для роботи під тиском, а тільки шланги, що поставляються разом із машиною.

Підключення шланга для зливу води

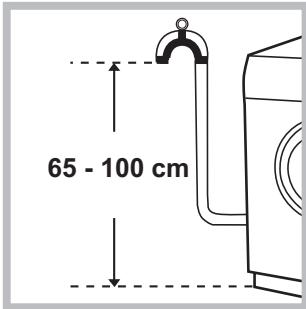

Підключіть зливний шланг до каналізації або до зливного отвору у стіні на висоті від 65 до 100 см від підлоги, не допускаючи його згинання.

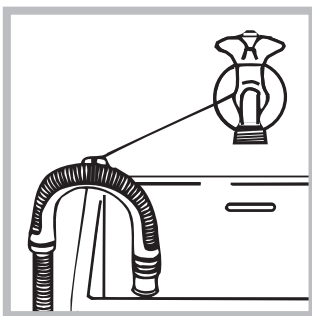

Або ж встановіть вихід зливного шланга на край рукомийника або ванни, використавши дугу, що спрямовує кінець шланга (див. малюнок). Не залишайте вільний кінець зливного шланга зануреним у воду.

! Використання подовжувача шланга не рекомендоване. В разі необхідності використання подовжувача шланга, переконайтеся у тому, що він має той самий діаметр та його довжина не перевищує 150 см.

Електричні підключення

Перш ніж увімкнути вилку в електричну розетку, переконайтеся, що:

- розетка має заземлення у відповідності до встановлених норм;
- розетка розрахована на максимальне навантаження у межах потужності машини, зазначене у таблиці Технічних даних (див. малюнок поруч);
- напруга живлення перебуває у межах, зазначених у таблиці Технічних даних (див. малюнок поруч);
- розетка підходить до вилки машини. В іншому випадку замініть розетку або вилку.

! Машину не можна встановлювати поза приміщенням, навіть, під час його ремонту, тому що дуже небезпечно піддавати її впливу дощу і грози.

! Коли машина вже встановлена, має забезпечуватися вільний доступ до її розетки.

! Не використовуйте подовжувачі й трійники.

! Кабель не повинен мати згинів або утисків.

! Заміна кабелю живлення й вилки мають виконуватися тільки фахівцями.

Увага! Підприємство знімає з себе відповідальність, якщо вказані норми не дотримуватимуться.

Технічні дані

Модель	AQ83D 29
Розміри	ширина 59,5 см висота 85 см глибина 58 см
Кількість білизни	від 1 до 8 кг
Електричні підключення	див. шильдік з технічними даними на машині
Водопровідні підключення	максимальний тиск 1 мПа (10 бар) мінімальний тиск 0,05 мПа (0,5 бар) об'єм баку – 58 літри
Швидкість центрифуги	до 1200 обертів на хвилину
Програма випробувань відповідно до Директиви EN 60456	програма $\triangleleft 60^{\circ}\text{C}$; температура 60°C; виконується з завантаженням 8 кг.
	Цей прилад відповідає таким європейським директивам: - 2004/108/CE (Електромагнітна сумісність) - 2002/96/CE - 2006/95/CE (Низька напруга)

Опис машини

UK



ДВЕРЦЯТА ЛЮКУ

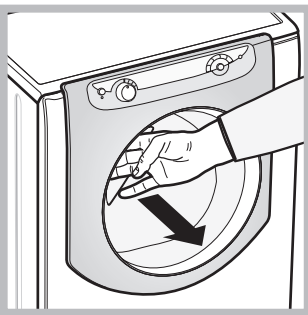

Для відкриття дверцят люку завжди використовуйте спеціальну ручку (див. малюнок).

КАСЕТА ДЛЯ ПРАЛЬНИХ ЗАСОБІВ



Касета для пральних засобів знаходиться всередині машини; щоб її дістатися, відкрийте дверцята. Про дозування пральних засобів йдеться у розділі "Пральні засоби і білизна".

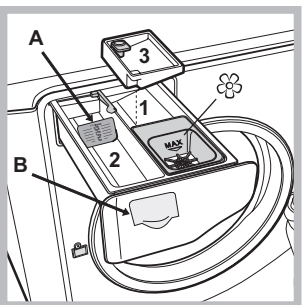

1. ванночка для попереднього прання: використовуйте миючий засіб у порошку. **! Перш ніж додати миючий засіб, перевірте, щоб не була вставлена додаткова ванночка 3.**

2. ванночка для прання: Якщо використовується

рідкий пральний засіб, рекомендується застосовувати

вимірювальний компонент **A** з комплекту постачання для правильного дозування. При використанні порошкового прального засобу вставте цей компонент у нішу **B**.

3. додаткова ванночка: Відбілювач **! Використання додаткової ванночки 3 виключає попереднє прання.**

🌸 ванночка для додаткових засобів: для пом'якшувачів або додаткових рідин. Рекомендується ніколи не перевищувати максимальний рівень, відмічений сіткою, і розбавляти концентровані пом'якшувачі.

Панель команд "з сенсорним керуванням"

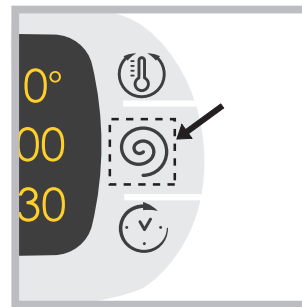

Для зміни параметрів злегка натисніть на значок на сенсорному екрані (touch control), як вказано на малюнку.

Режим очікування

Відповідно до норм, пов'язаних з заощадження енергії, цю пральну машину оснащено системою автовимкнення (stand by), яка активується через декілька (30) секунд відсутності роботи з боку машини. Швидко натисніть кнопку ON/OFF  та зачекайте відновлення роботи машини.

Панель команд “з сенсорним керуванням”

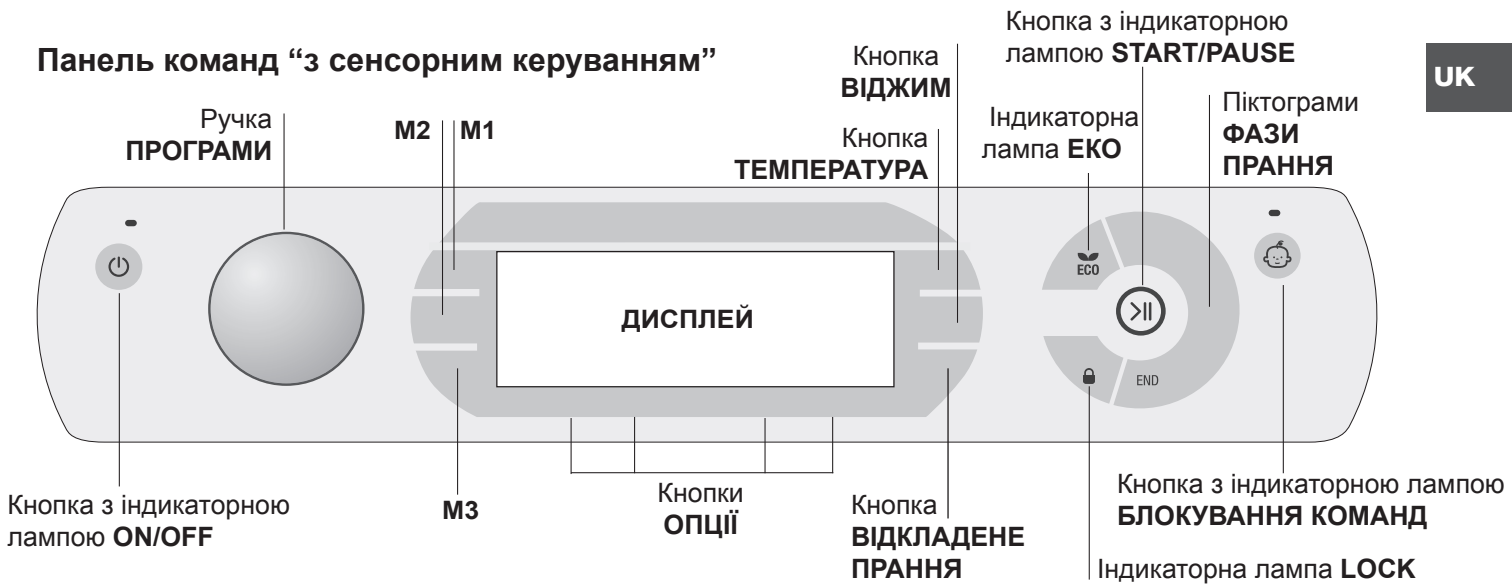

Кнопка з індикаторною лампою **ON/OFF**: швидко натисніть і відпустіть кнопку для вмикання або вимикання машини. Зелена індикаторна лампа означає, що машина ввімкнена. Для вимикання пральної машини під час прання необхідно утримувати кнопку натиснутою приблизно більш ніж 3 сек.; короточасне або випадкове натискання не дозволить вимкнути машину. Вимикання машини під час циклу прання відмінює це прання.

Ручка **ПРОГРАМИ**: може обертатися в обох напрямках. Щоб встановити найбільш придатну програму див. “Таблицю програм”. Під час прання ручка залишається нерухомою.





Кнопки **М1-М2-М3**: тримайте натиснутою одну з кнопок, щоб запам'ятати цикл і відповідні персоналізовані опції. Для виклику попередньо внесеного у пам'ять циклу натисніть відповідну кнопку.

Кнопка **ТЕМПЕРАТУРА**: натисніть для внесення змін або виключення температури; значення відображається на дисплеї, який знаходиться вище (див. “Як здійснювати цикл прання”).

Кнопка **ВІДЖИМУ**: натисніть для внесення змін або виключення центрифуги; значення відображається на дисплеї, який знаходиться вище (див. “Як здійснювати цикл прання”).

Кнопка **ВІДКЛАДЕНЕ ПРАННЯ**: натисніть для використання машини в режимі відкладеного прання; значення часу затримки відображається на дисплеї, який знаходиться вище (див. “Як здійснювати цикл прання”).

Кнопки **ОПЦІЇ**: натисніть для вибору наявних опцій. Горить індикаторна лампа, що відноситься до вибраної опції прання (див. “Як здійснювати цикл прання”).

Піктограми **ФАЗИ ПРАННЯ**: загораються при проходженні відповідних фаз циклу (Прання  - Полоскання  - Віджим  - Злив ). Надпис END спалахує після закінчення циклу.

Кнопка з індикаторною лампою **START/PAUSE**: коли зелена індикаторна лампа блимає з повільними інтервалами, натисніть на кнопку для запуску прання. Якщо цикл розпочався, індикаторна лампа горить постійно. Щоб вийти в режим паузи під час прання, знову

натисніть на кнопку; індикаторна лампа почне горіти оранжевим кольором. Якщо індикаторна лампа “LOCK”  погасне, можна відкривати люк для завантаження білизни. Щоб продовжити прання з місця, де воно було перервано, знову натисніть на кнопку.



Індикаторна лампа **LOCK**: показує, що люк для завантаження заблокований. Щоб відкрити дверцята, встановіть цикл у режим паузи (див. “Як здійснювати цикл прання”).

Кнопка з індикаторною лампою **БЛОКУВАННЯ КОМАНД**: щоб активувати або дезактивувати блок панелі команд, натисніть і утримуйте кнопку приблизно 2 секунди. Увімкнена індикаторна лампа вказує, що панелькоманд заблокована. У цей спосіб перешкоджають випадковій зміні програм, передусім, якщо у домі є діти.

Індикаторна лампа **ЕКО**: Піктограма ECO спалахує, якщо під час зміни параметрів миття, відбувається заощадження енергії не менше за 10%. Крім того, перш ніж машина увійде у режим очікування “Stand by”, позначка спалахне на декілька секунд; у вимкненій машині оцінюване енергозбереження складатиме приблизно 80%.

ЗМІНА МОВИ

При першому увімкненні машини на екрані почне блимати перша мова. Навпроти 3 кнопок праворуч екрану з'являться позначки “Λ”, “OK” та “V”. Зміна мов відбувається автоматично кожні 3 секунди. Або ж можна натиснути кнопки поруч з позначками “Λ” та “V”. Через 2 секунди можна обрати мову та підтвердити її за допомогою кнопки “OK”. Якщо не натиснути ні на яку кнопку, через 30 секунд мови знову розпочнуть змінюватися автоматично.

Щоб змінити мову, необхідно увімкнути і вимкнути машину, потім протягом 30 секунд після вимкнення машини одночасно натиснути на кнопки температури  + віджиму  + відстроченого пуску  і утримати їх 5 секунд. На дисплеї почне блимати нова обрана мова, про що сповіщає короточасний звуковий сигнал. При натисканні на кнопки поруч з позначками “Λ” та “V” відбувається зміна мови. Через 2 секунди можна обрати мову та підтвердити її за допомогою кнопки поруч з “OK”. Якщо не натиснути ні на яку кнопку, через 30 секунд з'явиться остання задана мова.

Як здійснювати цикл прання



UK



ПРИМІТКА: при першому використанні пральної машини, здійсніть цикл прання без білизни, але з миючим засобом, в режимі прання бавовняних виробів при температурі 90 градусів без попереднього прання.

- 1. УВІМКНЕННЯ МАШИНИ.** Натисніть кнопку . Всі індикаторні лампи загоряться на 1 секунду і на дисплеї з'явиться напис AQUALTIS; залишиться горіти індикаторна лампа кнопки , а індикаторна лампа START/PAUSE блиматиме.
- 2. ВИБІР ПРОГРАМИ.** Обертайте РУЧКУ ПРОГРАМ ліворуч або праворуч, щоб вибрати бажану програму; назва програми відобразиться на дисплеї; кожна програма має відповідну температуру та швидкість віджиму, які можуть бути змінені. На дисплеї з'явиться тривалість циклу.
- 3. ЗАВАНТАЖЕННЯ БІЛИЗНИ.** Відкрийте дверцята люку. Завантажте білизну, звертаючи увагу, щоб не перевищити кількість білизни, зазначену в таблиці програм на наступній сторінці або вказану на екрані.
- 4. додавання засобу для прання.** Витягніть касету і додайте миючий засіб у відповідні ванночки як вказано в "Описі машини".
- 5. ЗАКРИЙТЕ ЛЮК.**

6. ПЕРСОНАЛІЗАЦІЯ ЦИКЛУ ПРАННЯ.

Використовуйте спеціальні кнопки на панелі команд:

  **Зміна температури та/або швидкості віджиму.**

На дисплеї автоматично відображається максимальна температура і швидкість центрифуги, передбачені для заданої програми. Або останні задані параметри, якщо вони є сумісними з вибраною програмою. Натискаючи на кнопку , зменшують температуру прання до прання у холодній воді "OFF". Натискаючи на кнопку , поступово зменшують швидкість віджиму, аж до його відключення взагалі "OFF". Наступне натискання на кнопки призводить до повернення у верхню позицію – до максимальних значень.

! Виключення: при виборі програми , температура може збільшитися до 90 градусів.

 **Задати відстрочене прання.**

Для встановлення відстроченого прання обраної програми натискайте на відповідну кнопку, доки не з'явиться необхідний час відстрочення. Під час встановлення з'являється час відстрочення разом з написом **"Starts in:" (Початок через)** та блимаючою позначкою . Після встановлення відстроченого прання позначка  на дисплеї горітиме постійним світлом та з'явиться тривалість заданого циклу з написом **"Ends in:" (Завершення через)**. При одноразовому натисканні на кнопку ВІДСТРОЧЕНОГО ПРАННЯ з'явиться попередньо заданий час відстрочення. Після пуску на дисплеї з'явиться напис **"Starts in:" (Початок через)** та час відстрочення. Після

вичерпання заданого часу відстрочення машина розпочне роботу, та на дисплеї з'явиться напис **"Ends in:" (Завершення через)** та час, якого бракує до кінця циклу. Щоб скасувати відстрочене прання, натискайте на кнопку, доки на дисплеї не з'явиться напис OFF; позначка  згасне.



    **Модифікація характеристик циклу.**

- Натисніть кнопку, щоб активувати опцію; на дисплеї відобразиться назва опції і загориться індикаторна лампа, що відповідає кнопці.
- Знову натисніть на кнопку, щоб дезактивувати дану опцію; на дисплеї з'явиться назва опції плюс OFF, а індикаторна лампа згасне.

! Якщо вибрано опцію, несумісну з заданою програмою, надається сигналізація через блимання індикаторної лампи та звуковий сигнал (тричі); опція не активується.

! Якщо вибрана опція несумісна з іншою раніше вибраною, індикаторна лампа, що відповідає первинній опції почне блимати, при цьому буде активована тільки друга опція, індикаторна лампа кнопки горітиме постійно.

! За допомогою опцій можна змінювати рекомендоване завантаження та/або тривалість циклу.

- 7. ЗАПУСК ПРОГРАМИ.** Натисніть кнопку START/PAUSE. Загориться відповідна індикаторна лампа, і люк заблокується (ввімкнена індикаторна лампа LOCK ). Піктограми, що відносяться до фаз прання, загоряться під час циклу, показуючи зміну фаз. Для зміни програми, під час виконання циклу, переведіть пральну машину в режим паузи, натиснувши на кнопку START/PAUSE; виберіть бажаний цикл і знову натисніть кнопку START/PAUSE. Щоб відкрити дверцята під час циклу, натисніть кнопку START/PAUSE; згасла індикаторна лампа LOCK  дозволяє відкрити люк. Знову натисніть на кнопку START/PAUSE, щоб запустити програму з того моменту, на якому вона була перервана.

- 8. ЗАВЕРШЕННЯ ПРОГРАМИ.** Відображається вмиканням надпису **END**. Дверцята люку можна відкрити відразу. Якщо індикаторна лампа START/PAUSE блимає, натисніть на кнопку, щоб завершити цикл. Відкрийте дверцята люку, витягніть білизну й вимкніть машину.

! Для відміни вже працюючого циклу натисніть кнопку , утримуючи її, й цикл буде перервано, після чого машина вимкнеться.

Мишечок для стьобаних ковдр, штор та делікатних речей

Завдяки спеціальному мишечку, що входить у комплект постачання, Aqualtis дозволяє Вам також прати дорогі та делікатні речі, гарантуючи їх максимальний захист.

Ми рекомендуємо використовувати кожного разу мишечок для прання стьобаних ковдр та пухово-п'р'яних виробів із зовнішньою підкладкою із синтетичного матеріалу.

Програми й опції

Таблиця програм

Програми	Опис програми	Макс. темп. (°C)	Макс. швидкість (обертів за хвилину)	Пральні засоби та додаткові засоби				Макс. завантаження (кг)	Тривалість циклу
				Попереднім пранням	Прання	Відбілювач	Пом'якшувач		
	Синтетичні	60°	800	●	●	●	●	3	(*) Тривалість програм відображається на дисплеї.
	Синтетичні	40°	800	●	●	●	●	3	
	Білі речі	60°	1200	●	●	-	●	4	
	Кольорові речі	40°	1200	●	●	●	●	4	
	Темні речі	30°	800	-	●	-	●	4	
	Сорочки	40°	600	-	●	●	●	2	
	Пухо-пір'яні вироби: для пухо-пір'яних вироб.	30°	1000	-	●	-	●	2	
	Білизна "7 днів": для постільної білизни і банного приладдя.	60°	1200	●	●	●	●	8	
	Полоскання	-	1200	-	-	●	●	8	
	Віджим і Злив	-	1200	-	-	-	-	8	
	Протиалергічне прання	60°	1200	-	●	-	●	4	
	Делікатне	30°	0	-	●	-	●	1	
	Вовна: для речей з вовни, кашеміру, тощо.	40°	800	-	●	-	●	2	
	Міх 30': Для швидкого освіження злегка забруднених речей (не рекомендоване для вовняних, шовкових речей або речей для ручного прання)	30°	800	-	●	-	●	3	
	Стандартний Бавовна 60° (1): дуже забруднені стійкі білі та кольорові тканини.	60° (Max. 90°C)	1200	● (2)	●	●	●	8	
	Стандартний Бавовна 40°: дуже забруднені делікатні білі та кольорові тканини.	40°	1200	-	●	●	●	8	
	Стандартний Бавовна 20°: дуже забруднені делікатні білі та кольорові тканини.	20°	1200	-	●	●	●	8	

Тривалість циклу, вказана на дисплеї або в керівництві, розрахована на основі стандартних умов роботи. Фактичний час може залежати від чисельних факторів, таких як температура і тиск подаваної води, температура у приміщенні, кількість миючого засобу, кількість і тип завантаженої білизни, зрівноваження завантаженої білизни, додаткові обрані опції.

(*) Примітка: приблизно за 10 хвилин після пуску (START) машина розрахує та відобразить час, який залишився до завершення програми, який залежатиме від завантаження.

Для всіх Установ з проведення випробувань:

- 1) Програма керування згідно до норми EN 60456: встановіть програму з температурою 60°C.
- 2) При температурі 60 °C функцію "Попереднє прання" не можна буде активувати.

Опції прання

Super Wash

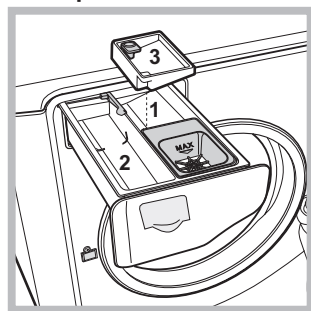

Завдяки використанню більшої кількості води на початку циклу та більшій тривалості програми, така опція гарантує високоякісне прання.

Може використовуватися з або без відбілювача. При необхідності виконати також відбілювання вставте додаткову ванночку 3, що

входить до комплекту постачання, у ванночку 1. Під час дозування відбілювача не перевищуйте максимальний рівень "max" на центральному стрижні (див. малюнок). Якщо ви бажаєте тільки відбілювати без виконання повного прання, заповніть відбілювачем додаткову ванночку 3, задайте програму "Полоскання" та активуйте опцію "Super Wash" .

! Не активується на програмах , , , , , .

Додаткове полоскання

При виборі даної опції збільшується ефективність полоскання й гарантується максимальне

видалення прального засобу. Він зручний для людей зі шкірою, особливо чутливою до миючих засобів. Рекомендується її використання із пральною машиною при повному завантаженні або з використанням підвищених доз пральних засобів.

! Не працює з програмами , , , , , .

Полегшене прасування

При виборі даної опції, режими прання і віджиму будуть відповідно змінені для зменшення утворення складок. Після закінчення циклу пральна машина почне виконувати повільне обертання барабана; індикаторні лампи "Полегшене прасування" і START/PAUSE блимають. Щоб закінчити цикл, натисніть на кнопку START/PAUSE або кнопку "Подовжений цикл".

! Цикл неможливо активувати на програмах , , , , , , .

Попереднє прання

Вибір цієї функції вмикає попереднє прання, яке є корисним для видалення стійких плям.

Увага: Додайте миючий засіб у відповідне відділення.

! Не активується у програмах , , , , , , , , (60°), (40°), .

Миючі засоби і білизна

UK

Засіб для прання

Вибір і кількість миючого засобу залежать від типу тканини (бавовна, вовна, шовк...), кольорів, температури прання, ступеню забруднення і жорсткості води. Правильне дозування миючих засобів дозволяє уникнути зайвих витрат й захищає довкілля: миючі засоби, які здатні біологічно руйнуватися, містять елементи, що змінюють рівновагу навкілля.

Рекомендується:

- використовувати миючі засоби в порошку для білизни з білої бавовни і для попереднього прання.
- використовувати рідкі миючі засоби для тонких речей з бавовни і для всіх програм при низькій температурі.
- використовувати рідкі делікатні миючі засоби для вовни і шовку.

Миючий засіб необхідно додати ще до початку прання у спеціальну ванночку, або у дозатор, який потрібно покласти прямо у бак. У цьому випадку не можна вибирати цикл Бавовна з попереднім пранням.

! Не використовуйте миючі засоби для ручного прання, тому що вони утворюють надто багато піни.

Підготовка білизни

- Перш ніж завантажувати речі, добре розкрийте їх.
- Розсортуйте білизну згідно типу тканини (символ на етикетці) і кольору, звернувши увагу на розділення білої і кольорової білизни;
- Перевірте кишені й гудзики;
- Не перевищуйте значення, вказані у "Таблиці програм", що відносяться до ваги сухої білизни.

Скільки важить білизна?

1 простирadlo	400-500 гр.
1 наволочка	150-200 гр.
1 скатертина	400-500 гр.
1 халат	900-1200 гр.
1 рушник	150-250 гр.
1 джинси	400-500 гр.
1 сорочка	150-200 гр.

Поради з прання

Білі речі: цей програму  використовується для прання білих речей. Завдяки цій програмі забезпечується тривале зберігання сяючого білого кольору.

Кращі результати отримуються при використанні порошкового миючого засобу.

Кольорові речі: цей програму  використовується для прання світлих речей. Завдяки цій програмі забезпечується тривале зберігання насичених кольорів.

Темні речі: використовуйте програму  для прання речей темного кольору. программа розроблена з метою збереження темного кольору з часом. Кращі результати досягаються при використанні рідкого прального засобу для речей темного кольору.

Сорочки: для забезпечення максимального догляду використовуйте спеціальну програму  для прання сорочок з різноманітних тканин та різних кольорів.

Пухо-пір'яні вироби: для прання виробів із наповненням гусячим пухом, таких як "подвіинні" і одинарні ковдри (які не перевищують за вагою 2 кг), подушки, куртки, використовуйте спеціальну програму

. Такі вироби рекомендується завантажити у барабан у згорнутому вигляді з кінцями, загорнутими досередини (див. малюнок), при цьому не перевищуйте $\frac{3}{4}$ об'єму самого барабану.

Для оптимального прання рекомендується використовувати рідкий миючий засіб, який необхідно налити у касету для миючих засобів.

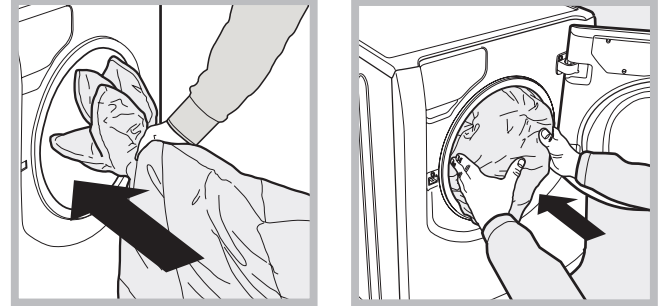





Стьобані ковдри: щоб випрати стьобані ковдри з синтетичною підкладкою, використовуйте спеціальний мішечок, що входить у комплект постачання та програму .

Білизна для ванної і постільна білизна: ця пральна машина дозволяє випрати білизну з усього дому за один єдиний цикл , що оптимізує використання пом'якшувача й заощаджує час і енергію. Рекомендується використання миючих засобів у порошку.

Противіалергічне прання: використовуйте програму  для видалення основних алергенів, таких як пилок, кліщі, котяча і собача шерсть.

Делікатне: використовуйте програму  для прання дуже делікатних речей, наприклад, зі стразами або іншими оздобленнями.

Перш ніж запускати прання, рекомендується вивернути речі навиворіт і вкласти дрібні речі в спеціальний мішечок для прання делікатних речей. Кращі результати досягаються при використанні рідкого прального засобу для делікатних речей. Для прання **шовкових речей** або **порт'єр** (рекомендується скласти та вкласти у мішечок, що входить до комплекту постачання) виберіть цикл  і активуйте опцію  (В цьому випадку можна буде активувати також опцію "Додаткове полоскання"); машина закінчить цикл із замоченою білизною й блиманням відповідної індикаторної лампи . Щоб злити воду й отримати можливість витягнути білизну, натисніть на кнопку START/PAUSE або кнопку .

Вовна: Цикл прання "Вовна" цієї пральної машини Hotpoint-Ariston протестований і затверджений компанією Woolmark у відношенні до прання вовняних речей, класифікованих як для "ручного прання", за умов виконання прання згідно до інструкцій, наведених на етикетці виробу, і вказівок виробника електропобутового приладу. Hotpoint-Ariston - перша марка пральних машин, яка отримала від компанії Woolmark сертифікацію Woolmark Apparel Care - Platinum за власні показники прання і витрати води й електроенергії.



Стандартний Бавовна 20°: ідеальна для бавовняних забруднених речей. Добре прання, в тому числі у холодній воді, яке можна порівняти з пранням при 40°, гарантується механічною роботою, яка здійснюється на змінній швидкості із частими повторюваними піками.

Запобіжні заходи та поради

! Машина була спроектована і вироблена у відповідності з міжнародними нормами безпеки. Дані попередження складені для забезпечення безпеки і тому їх треба уважно прочитати.

Загальна безпека

- Дане обладнання було розроблене виключно для побутового використання.
- Цей апарат не має використовуватися дітьми або особами з обмеженими фізичними, сенсорними чи розумовими можливостями, або якщо їм бракує досвіду та необхідних знань. Винятки складають ситуації, коли користування відбувається під наглядом або за вказівками осіб, відповідальних за їхню безпеку. Дорослі мають стежити, щоб діти не гралися з апаратом.
- Не торкайтеся до машини голими ногами або мокрими чи вологими руками й ногами.
- Не виймайте штепсель з електричної розетки, витягуючи його за провід, тримайтеся тільки за самий штепсель.
- Будьте обережні: вода, що зливається, може мати високу температуру.
- У жодному випадку не застосовуйте силу до дверцят люку: це може ушкодити запобіжний механізм проти випадкових відкривань.
- Якщо машина не працює у разі поломки, у жодному випадку не намагайтеся дістатися внутрішніх механізмів з метою самостійного ремонту.
- Слідкуйте, щоб діти не наближались до працюючої машини.
- Якщо необхідно перенести машину, такі дії мають виконуватися двома або трьома вантажниками (а не одним!) за умови максимальної уваги, Ні в якому разі – однією особою, тому що машина дуже важка.
- Перш ніж завантажити білизну, перевірте, щоб барабан був порожній.

Система балансування завантаження

Перед кожним віджимом, для запобігання надмірній вібрації і для рівномірного розподілу навантаження, барабан здійснює оберти на дещо більшій швидкості, ніж швидкість прання. Якщо по закінченні декількох спроб завантажені речі ще не були правильно відбалансовані, машина здійснює віджим на швидкості, нижчій від передбаченої. У випадку надмірної незбалансованості пральна машина здійснює розподіл замість віджиму. З метою оптимального розподілу завантаження та його правильного балансування рекомендується одночасне прання великих і малих речей.

Утилізація

- Утилізація пакувального матеріалу: додержуйтесь місцевих норм, так як пакування може бути використане повторно.
- Європейська директива 2002/96/CE з відходів від електричної й електронної апаратури передбачає, що побутові електроприлади не можуть перероблятися у звичайному порядку для твердих міських відходів. Зняті з експлуатації побутові прилади мають бути зібрані окремо для оптимізації ступеню відновлення й рециклу матеріалів, що входять до їхнього складу, та

з метою усунення потенційної шкоди для здоров'я та довкілля. Символ закресленої корзини, зображений на всіх виробках, нагадує про необхідність окремої утилізації.

Щодо подальшої інформації стосовно правильної утилізації електропобутових приладів, власники можуть звернутися до відповідних міських служб або до продавців.

UK

Ручне відкривання дверцят люку

У випадку, якщо неможливо відкрити дверцята люку із-за відсутності електроенергії і ви хотіли б відкласти прання, треба діяти таким чином:

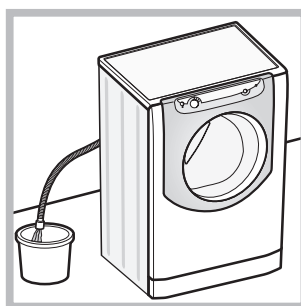

1. витягніть штепсель з електричної розетки.
2. Перевірте, щоб рівень води усередині машини був нижче рівня дверцят люку; якщо це не так, злийте надлишок води через зливний шланг, збираючи її у відрі, як показано на малюнку.

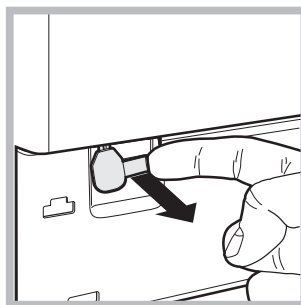

3. зніміть з пральної машини передню захисну панель (див. наступну сторінку).
4. Потягніть за язичок, показаний на малюнку, назовні до звільнення пластмасової тяги зі стопора; тягніть послідовно вниз доки не відчуєте що усередині клацнуло, це означає, що дверцята розблоковано.

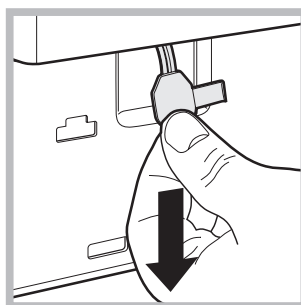

5. відкрийте дверцята; у випадку, якщо це досі ще неможливо – повторіть процедуру.
6. встановіть панель на місце, пересвідчіться у тому, що крюки були вставлені у спеціальні петлі, після чого притисніть її до машини.

Технічне обслуговування та догляд

UK

Відключення води й електричного живлення

- Закривайте водопровідний кран після кожного прання. У такий спосіб зменшується знос гідравлічної частини машини й усувається небезпека витoku.
- Виймайте штепсель з розетки під час миття машини і під час робіт з технічного обслуговування.

Миття машини

Зовнішня частина і гумові деталі можуть бути вимиті тканиною, змоченою у теплій воді й милі. Не використовуйте розчинники або абразиви.

Чистка касети для миючих засобів

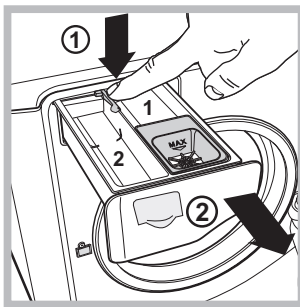

Щоб витягти касету, натисніть на важіль (1) і потягніть касету назовні (2) (див. малюнок). Промийте під проточною водою; ця процедура має проводитися регулярно.

Догляд за барабаном для білизни

- Завжди залишайте відкритими дверцята люку, тоді не утворюватимуться неприємні запахи.

Чищення насосу

Машина обладнана насосом з автоматичною чисткою, що не вимагає технічного обслуговування. Може трапитися так, що малі предмети (монети, гудзики) потраплять до форкамери, що захищає насос, розташований у її нижній частині.

! Переконайтеся у тому, що цикл прання закінчено, і витягніть штепсель з розетки.

Щоб потрапити до форкамери:

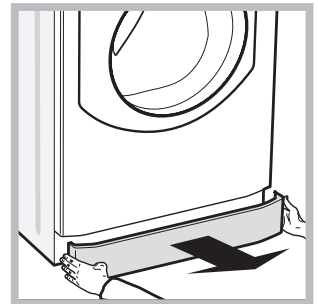
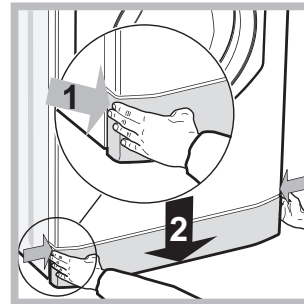

1. зніміть захисну панель з передньої частини машини шляхом натискання у центрі, потім натисніть униз з обох боків та витягніть її (див. малюнок).

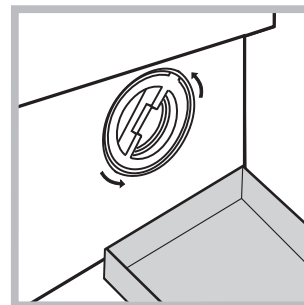

2. встановіть контейнер, щоб зібрати воду, яка виходить (приблизно 1.5 л) (див. малюнок).
3. відкрутіть кришку, обертаючи її проти годинникової стрілки (див. малюнок);

4. акуратно очистіть внутрішню частину;
5. накрутіть кришку;
6. встановіть панель на місце, пересвідчіться у тому, що крюки були вставлені у спеціальні петлі, після чого притисніть її до машини.

Стеження за шлангом для подачі води

Перевіряйте шланг для подачі води не менше одного разу на рік. Якщо на ньому є тріщини, він підлягає заміні: під час прання високий тиск може призвести до розірвання.

Несправності та засоби їх ліквідації

Може трапитися так, що машина не буде працювати. До того як зателефонувати у Сервісний центр (див. “Допомога”), перевірте, чи не є дана несправність проблемою, що легко вирішується, звернувшись до списку нижче.

UK

Несправності:

Можливі причини/Рішення:

Пральна машина не вмикається.

- Штепсель не вставлений в електричну розетку або вставлений не до кінця.
- У будинку немає електроенергії.



Цикл прання не розпочинається.

- Дверцята люку погано закриті.
- Кнопка START/PAUSE не була натиснута.
- Водопровідний кран закритий.
- Якщо відстрочення задане на час запуску.

У машину не надходить вода.

- Шланг подачі води не підключено до водопровідного крану.
- Перегин у шлангу.
- Водопровідний кран закритий.
- У водопроводі немає води.
- Недостатній тиск.
- Кнопка START/PAUSE не була натиснута.

Дверцята люку машини залишаються заблокованими.

- Вибір опції  наприкінці циклу прання призведе до повільного обертання барабану; для завершення циклу натисніть кнопку START/PAUSE або кнопку .

Машина безперервно заливає і зливає воду.

- Зливний шланг не знаходиться на відстані від 65 до 100 см від підлоги (див. див. “Встановлення”).
- Кінець зливного шланга занурений у воду (див. див. “Встановлення”).
- Якщо квартира знаходиться на верхніх поверхах будинку, можливо, відбувається сифонний ефект, при якому машина безперервно заливає і зливає воду. Щоб його ліквідувати, існують спеціальні антисифонні клапани, які можна придбати у торговельній мережі.
- Стінний каналізаційний злив не має віддушини для виходу повітря.

Пральна машина не зливає воду чи не віджимає.

- Програма не передбачає зливання: у деяких програмах його потрібно вмикати вручну (див. “Програми і опції”).
- Активована опція : для завершення програми, натисніть кнопку START/PAUSE (див. “Програми і опції”).
- Перегин зливного шланга (див. див. “Встановлення”).
- Засмітився зливний шланг.

Пральна машина дуже вібрує під час віджиму.

- Барабан, у момент встановлення, не був правильно розблокований (див. “Встановлення”).
- Машина стоїть не на плоскій поверхні (див. “Встановлення”).
- Машина затиснута між меблями і стіною (див. див. “Встановлення”).
- Дисбаланс завантаження (див. “Миючі засоби і білизна”).

Машина пропускає воду.

- Погано пригвинчений шланг подачі води (див. “Встановлення”).
- Забруднена касета для миючих засобів (як вимити див. “Технічне обслуговування і догляд”).
- Погано закріплений зливний шланг (див. “Встановлення”).

Піктограми, що відносяться до “Поточної фази” швидко блимають одночасно з індикаторною лампою ON/OFF.

- Вимкніть машину й витягніть штепсель з розетки, зачекайте близько 1 хвилини й увімкніть її повторно. Якщо несправність не усунено, зателефонуйте у Сервісний центр.

Утворюється занадто багато піни.

- Миючий засіб не підходить для пральної машини (має бути напис “для машинного прання”, “для ручного й машинного прання”, або подібний).
- Перевищена доза миючого засобу.

Дверцята люку машини залишаються заблокованими.

- Виконайте процедуру ручного розблокування (див. “Запобіжні заходи й поради”).

! Примітка: для виходу з “Режим демо”, закрити машину, натискайте одночасно протягом 3 секунд кнопки  та .

Допомога

UK

Перш ніж телефонувати у Сервісний центр:

- Перевірте, чи можна самостійно вирішити проблему (див. *“Несправності і засоби їх усунення”*);
- Запустіть програму повторно, щоб перевірити чи усунено несправність;
- При негативному результаті, зверніться у Авторизований сервісний центр.

! В разі помилкового встановлення або неправильного використання пральної машини операції, які проводитимуть фахівці Сервісного центру, будуть платними.

! Звертайтеся виключно до уповноважених фахівців.

Повідомити:

- тип несправності;
- модель машини (Мод.);
- серійний номер (С/Н).

Ці дані знаходяться на інформаційній пластині на самій машині.

Įdiegimo ir naudojimosi instrukcijos

SKALBIMO MAŠINA

AQUALTIS

AQ83D 29

Turinys

Įdiegimas,

Išpakavimas ir pastatymas lygiai
Prijungimas prie elektros tinklo ir vandentiekio
Techniniai duomenys

Mašinos aprašymas,

Valdymo skydelis

Skalbimo ciklo paleidimas,

Skalbimo ciklai ir parinktys,

Skalbimo ciklų lentelė
Skalbimo parinktys

Skalbikliai ir skalbiniai,

Skalbiklis
Skalbinų paruošimas
Skalbimo rekomendacijos
Įkrovos subalansavimo sistema

Atsargumo priemonės ir patarimai,

Bendroji sauga
Sunaikinimas
Liuko atidarymas rankiniu būdu

Priežiūra ir valymas,

Vandens ir elektros atjungimas
Mašinos valymas
Skalbiklio stalčiaus valymas
Mašinos būgno priežiūra
Siurblio valymas
Vandens įleidimo žarnos tikrinimas

Gedimų nustatymas ir šalinimas,

Techninė pagalba,

Įdiegimas

! Ši instrukcijų vadovą laikykite saugioje vietoje, kad galėtumėte pasiskaityti ateityje. Jeigu skalbimo mašiną parduosite, padovanosite ar kam nors atiduosite, kartu su ja perduokite šį vadovą, kad naujasis savininkas galėtų naudotis jame pateiktais patarimais.

! Atidžiai perskaitykite šias instrukcijas: jose pateikta svarbios informacijos apie saugų įrenginio įdiegimą ir eksploatavimą.

! Šio vadovo pakuotėje taip pat rasite garantijų lapelį bei visas įdiegimui reikalingas detales.

Išpakavimas ir pastatymas lygiai

Išpakavimas

1. Nuėmę pakuotės medžiagas nuo skalbimo mašinos patikrinkite, ar gabenant ji nebuvo sugadinta. Jei mašina sugadinta, susisiekite su platintoju ir nutraukite mašinos įdiegimo procesą.

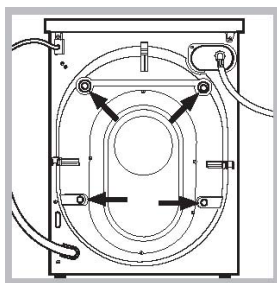

2. Išsukite 4 apsauginius varžtus (naudojamus gabenant mašiną) ir nuimkite atitinkamą skirtuką, kuris yra užpakalinėje įrenginio pusėje (žr. pav.).

3. Kiaurymes užkiškite pakuotėje esančiais plastikais kamščiais.

4. Visas dalis pasidėkite saugioje vietoje: jų prireiks, kad nesugadintumėte vidinių skalbimo mašinos dalių, kai ją norėsite pergabenti į kitą vietą.

! Su pakuotės medžiagomis neleiskite žaisti vaikams.

Pastatymas lygiai

1. Skalbimo mašiną statykite ant lygių tvirtų grindų taip, kad ji nesiliestų prie sienų ar spintelių.

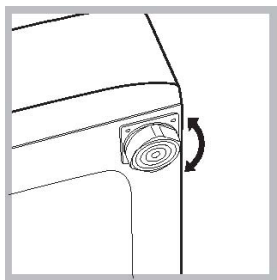

2. Jei grindys nelygios, reguliuokite priekines mašinos kojeles tol, kol mašina stovės horizontaliai (pasvirimo kampas neturi viršyti 2 laipsnių).

! Tinkamai išlyginta mašina bus daug stabilesnė, o veikdama, ypač grežimo ciklu, mažiau vibruos.

! Jei mašina statoma ant kilimėlio ar patiesalo, kojeles sureguliuokite taip, kad po mašina liktų pakankamas vėdinimo tarpas.

Prijungimas prie elektros tinklo ir vandentiekio

Vandens įleidimo žarnos prijungimas

! Prieš prijungdami vandens tiekimo žarną prie vandentiekio, iš jos leiskite vandenį tol, kol jis bus visiškai švarus.

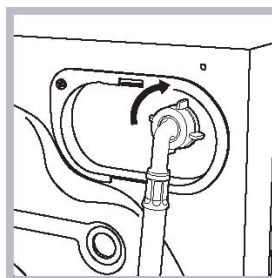

1. Vandens įleidimo žarną prie mašinos prijunkite prisukdami ją prie mašinos šalto vandens įėjimo antgalio dešinėje mašinos užpakalinės dalies pusėje (žr. pav.).

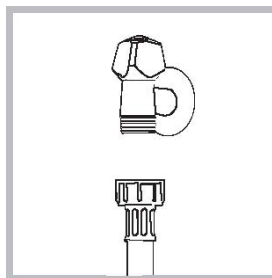

2. Vandens įleidimo žarnos 3/4 colio antgalį su sriegiu prisukite prie šalto vandens čiaupo (žr. pav.).

3. Pasirūpinkite, kad žarna nebūtų sulenkta ar susukta.

! Čiaupo vandens slėgis turi atitikti techninių duomenų lentelėje nurodytas vertes (žr. kitame psl.).

! Jei nepakanka žarnos ilgio, kreipkitės į specializuotą parduotuvę ar įgaliotąjį techniką.

! Niekada nejunkite naudotų arba senų vandens įleidimo žarnų; junkite tik tiekiamas kartu su mašina.

Vandens išleidimo žarnos prijungimas

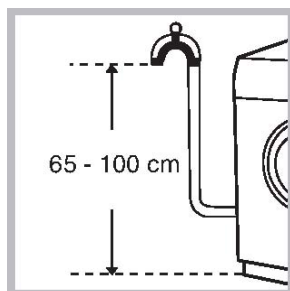

Vandens išleidimo žarną prijunkite prie kanalizacijos ar sienoje įmontuoto išleidimo vamzdžio, kuris turi būti 65 – 100 cm aukštyje nuo grindų, ir žiūrėkite, kad ji nebūtų visiškai sulenkta.

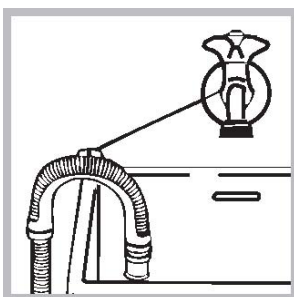

Kita vertus, vandens išleidimo žarnos galą galite pakabinti ant prausyklės ar vonios krašto, o žarnos laikiklį prišti prie čiaupo (žr. pav.). Atviras žarnos galas negali būti po vandeniu.

! Patariame nejungti ilginimo žarnų; jeigu tai neišvengiama, ilginimo žarna turi būti tokio pat skersmens, kaip ir originali, o jos ilgis negali viršyti 150 cm.

Elektros jungtys

Prieš įjungdami mašiną į elektros lizdą patikrinkite, ar:

- lizdas įžemintas ir atitinka visus galiojančius reglamentus;
- lizdas išlaikys maksimalią mašinos galios apkrovą, nurodytą techninių duomenų lentelėje (žr. lentelę šone);
- elektros tinklo įtampa atitinka vertes, nurodytas techninių duomenų lentelėje (žr. lentelę šone);
- lizdas atitinka mašinos laido kištuką. Jeigu neatitinka, reikia pakeisti lizdą arba laido kištuką.

! Negalima mašina naudotis lauke, net ir pastogėse. Labai pavojinga palikti mašiną ten, kur ją gali veikti lietus, audros ar kitokios oro sąlygos.

! Pastačius mašiną, elektros lizdas turi būti lengvai pasiekiamas.

! Nenaudokite ilginimo laidų arba elektros lizdo šakotuvų.

! Elektros laidas turi būti nesusuktas ir nesuspaustas.

! Pakeisti mašinos elektros laidą ir laido kištuką gali tik įgaliotieji technikai.

Dėmesio! Gamintojas neprisiima jokios atsakomybės, jei nesilaikoma nurodytų gaminio įrengimo ir prijungimo taisyklių.

Techniniai duomenys

Modelis AQ83D 29

Matmenys plotis 59,5 cm
aukštis 85 cm
gylis 58 cm

Talpa nuo 1 iki 8 kg

Elektros jungtys vadovaukitės prie mašinos pritvirtinta techninių duomenų kortele

Vandens jungtys maksimalus slėgis 1 MPa (10 barų)
minimalus slėgis 0,05 MPa (0,5 baro)
būgno talpa – 58 litrai

Gręžimo greitis iki 1200 apskukų per minutę

Nominalus programų energijos suvartojimas pagal 1061/2010 ir 1015/2010 reglamentą Programa ; temperatūra 60° C
Programa ; temperatūra 40° C



Įrenginys atitinka šias EB direktyvas: -
2004/108/EEB (Elektromagnetinis suderinamumas) su vėlesniais pakeitimais
- 2006/95/EB (Žemos įtamos įrenginių direktyvą)
- 2002/96/EB

Mašinos aprašymas

LIUKO DURELĖS
LIUKO DURELIŲ
RANKENA

APSAUGINIS
DANGTELIS

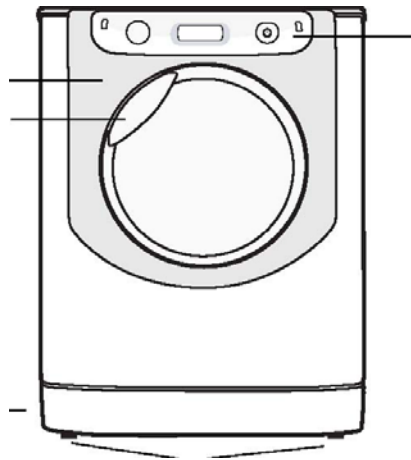

VALDYMO
SKYDELIS

REGULIUOJAMOS KOJELĖS

LIUKO DURELĖS



Liuko dureles visada atidarykite rankena (žr. pav.).

SKALBIKIŲ IŠLEIDIMO STALČIUS

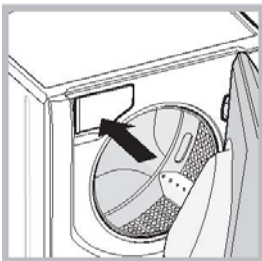

Skalbiklių stalčius yra mašinos viduje, jis pasiekiamas, atidarius dureles.

Norėdami sužinoti daugiau apie skalbiklių kiekius, skaitykite skyriuje *Skalbikliai ir skalbiniai*.

Pastaba: skalbiklių stalčiaus priekyje priklijuokite kortelę su skalbimo ciklų aprašymais ir parinktimis. Lipduką rasite šio vadovo pakuotėje.

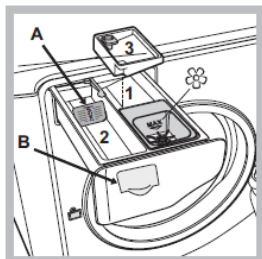

1. Mirkymo priemonės skyrelis: naudoti miltelių pavidalo priemone.
! Prieš supildami priemonę patikrinkite, ar išimtas papildomas skyrelis 3.

2. Pagrindinės skalbimo priemonės skyrelis: Jei naudojama skysta skalbimo

priemonė, siekiant užtikrinti tinkamą dozavimą, rekomenduojama išimti plastikinę pertvarą A (įtraukta į tiekimo komplektą). Jeigu naudojama miltelių formos skalbimo priemonė, į B išdrožą reikia įdėti pertvarą.

3. Papildomas skyrelis: baliklis !

! Naudojant papildomą skyrelį 3 neįmanoma suaktyvinti mirkymo funkcijos.

 *Skalbimo priedų skyrelis:* skirtas audinio minkštikliams arba skystiems priedams. Rekomenduojame neviršyti grotelėmis pažymėto maksimalaus lygio ir atskiesti koncentruotus audinio minkštiklius.

JAUTRUSIS VALDYMO SKYDELIS

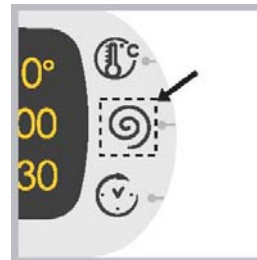

Norėdami pasirinkti nustatymus, atsargiai spustelėkite piktogramą, esančią jautrioje (jautrusis valdymas) srityje (parodyta paveikslėlyje).

Parengties režimas

Remiantis naujais energijos taupymo reglamentais, šioje mašinoje įdiegta automatinė parengties sistema, kuri įsijungia po kelių minučių, kai nustatoma, kad nevyksta joks veiksmas. Spustelėkite ĮJUNGIMO-IŠJUNGIMO  mygtuką ir palaukite, kol mašina vėl pradės veikti.

vartojimas išjungimo būsenos: 0,5 W
vartojimas įjungimo būsenos: 0,5 W

Valdymo skydelis

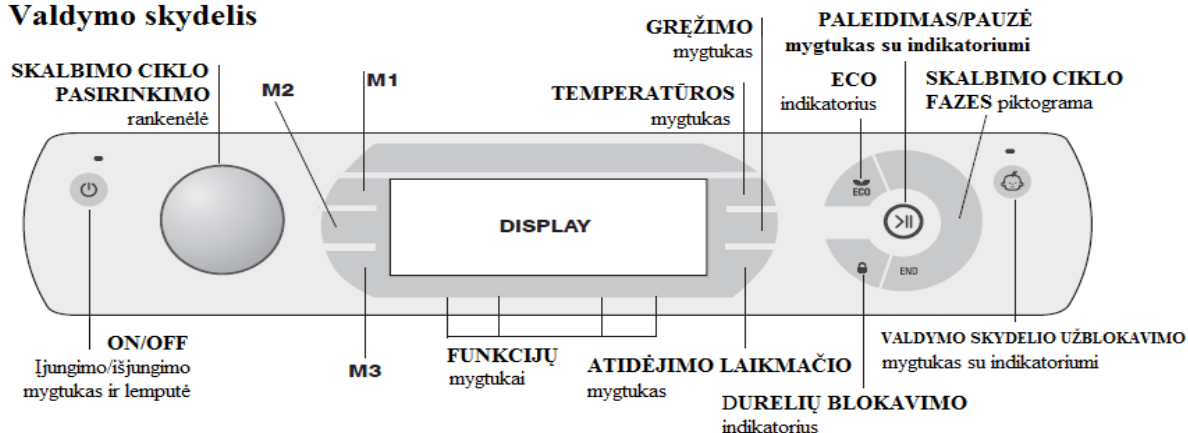

Mygtukas su indikatorine **ĮJUNGIMO / IŠJUNGIMO** lempute: norėdami įjungti ar išjungti mašiną, spustelėkite šį mygtuką. Žalia indikatoriaus lemputė rodo, kad mašina įjungta. Jei norite išjungti mašiną skalbimo ciklo metu, paspauskite šį mygtuką ir palaikykite maždaug 3 sekundes; jei mygtuką tik trumpai ar netyčia spustelėsite, mašina neišsijungs. Jei mašina išjungiamą skalbimo ciklo metu, šis skalbimo ciklas panaikinamas.

SKALBIMO CIKLO PASIRINKIMO rankenėlė: ją galima sukti į bet kurią pusę. Norėdami pasirinkti tinkamiausią skalbimo ciklą, vadovaukitės „Skalbimo ciklų lentelė“. Skalbimo ciklo metu rankenėlės pasukti neįmanoma.

M1-M2-M3 mygtukai: paspausdami ir palaikydami vieną iš mygtukų, galite į mašinos atmintinę įrašyti skalbimo ciklą su savo nustatytais parametrais. Įrašytą ciklą iškviesite, paspausdami atitinkamą mygtuką.

TEMPERATŪROS mygtukas: jį paspauskite, jei norite pakeisti arba panaikinti temperatūros nustatymą; pasirinkta vertė parodoma ekrane virš mygtuko (žr. „Skalbimo ciklo paleidimas“).

GREŽIMO CIKLO mygtukas: jį paspauskite, jei norite pakeisti arba panaikinti grežimo ciklą; pasirinkta vertė parodoma ekrane virš mygtuko (žr. „Skalbimo ciklo paleidimas“).

ATIDĖTO PALEIDIMO mygtukas: jį paspauskite, jei norite nustatyti atidėtą pasirinkto skalbimo ciklo paleidimą; nustatytas atidėjimo laikas parodomas ekrane virš mygtuko (žr. „Skalbimo ciklo paleidimas“).

PARINKČIŲ mygtukai su indikatorinėmis lemputėmis: paspausdami pasirinkite galimas parinktis. Įsijungia pasirinktą parinktį atitinkanti indikatorinė lemputė (žr. „Skalbimo ciklo paleidimas“).

SKALBIMO CIKLO FAZIŲ piktogramos: jos paryškina, siekiant parodyti skalbimo ciklo eigą (Skalbinimas – Skalavimas – Grežimas – Vandens išleidimas). Užbaigus ciklą paryškina užrašas **END (PABAIGA)**.

PALEIDIMO / PRISTABDYMO mygtukas su indikatorine lempute: norėdami paleisti skalbimo ciklą, paspauskite mygtuką, kai lėtai mirksi žalia indikatorinė

lemputė. Pradėjus skalbimo ciklą, indikatorinė lemputė nuolat dega. Norėdami pristabdyti skalbimo ciklą, dar kartą paspauskite mygtuką: indikatorinė lemputė pradės mirksėti oranžine spalva. Jei išsijungusi indikatorinė „Durelės užblokuotos“ lemputė, galima atidaryti dureles. Dar kartą paspaudus mygtuką, skalbimo ciklas tęsiamas nuo pristabdymo momento.

DURELĖS UŽBLOKUOTOS indikatorinė lemputė rodo, kad užblokuotos liuko durelės. Norėdami atidaryti dureles, pristabdykite skalbimo ciklą (žr. „Skalbimo ciklo paleidimas“).

VALDYMO SKYDELIO UŽBLOKAVIMO mygtukas su indikatorine lempute: norėdami įjungti arba išjungti valdymo skydelio blokadimą, paspauskite mygtuką ir palaikykite maždaug 2 sekundes. Kai dega ši indikatorinė lemputė, valdymo skydelis užblokuotas. Tai reiškia, kad neįmanoma netyčia pakeisti skalbimo ciklų, ypač tuomet, kai namuose yra vaikų.

ECO (ekonomiškai) indikatorinė lemputė: **ECO** piktograma paryškina tuomet, kai pakeitus skalbimo parametrus užtikrinamas bent 10 % energijos taupymas. Be to, prieš įsijungiant mašinos „Parengties“ režimui, kelioms sekundėms įsijungia ši piktograma; kai mašina išjungiamą, apytikslis energijos sutaupymas yra maždaug ties 80 % žyme.

KALBOS PAKEITIMAS



Pirmą kartą įjungus mašiną, ekrane mirksi pirma kalba. Ekrane, šalia trijų dešinėje pusėje esančių mygtukų, rodomi „**A**“, „**OK**“ (gerai) ir „**V**“ simboliai. Kalba automatiškai keičiama kas 3 sekundes; kita vertus, kalbą galite keisti, spausdami mygtukus prie „**A**“ ir „**V**“ simbolių. Kalbos pasirinkimą patvirtinkite „**OK**“ (gerai) mygtuku, jį bus nustatyta po 2 sekundžių. Jei nepaspaudžiamas nė vienas mygtukas, po 30 sekundžių vėl prasideda automatinis kalbos keitimas.

Kalbą galima pakeisti tik tuomet, kai mašina išjungta.

Paspauskite ir 5 sekundes palaikykite temperatūros , grežimo ir atidėto paleidimo mygtukus; suskambės trumpas pyptelėjimas, ir ekrane pradės mirksėti nustatyta kalba. Norėdami pakeisti kalbą, paspauskite prie „**A**“ ir „**V**“ simbolių esančius mygtukus. Kalbos pasirinkimą patvirtinkite prie „**OK**“ (gerai) simbolio esančiu mygtuku; kalba bus nustatyta po 2 sekundžių. Jei nepaspaudžiamas nė vienas mygtukas, po 30 sekundžių vėl rodoma prieš tai nustatyta kalba.

Skalbimo ciklo paleidimas

ISPĖJIMAS: prieš pirmą kartą naudodamiesi skalbimo mašina, nustatykite medvilninių audinių 90° ciklą be mirkymo ir paleiskite ciklą su skalbikliais, tačiau be skalbinių.

1. **MAŠINOS ĮJUNGIMAS.** Paspauskite  mygtuką. 1 sekunde įsijungs visos indikatorinės lemputės ir ekrane bus rodomas „AQUALTIS“ užrašas; po to nuolat bus įsijungusi  mygtuką atitinkanti indikatorinė lemputė, o indikatorinė PALEIDIMO / PRISTABDYMO lemputė mirksės.



2. **SKALBINIŲ DĖJIMAS.** Atidarykite liuko dureles. Sudėkite skalbinius. Neviršykite maksimalaus įkrovos kiekio, nurodyto skalbimo ciklą lentelėje, pateiktoje kitame puslapyje.

3. **PAMATUOKITE SKALBIKLIUS.** Ištraukite skalbiklių stalčių ir į atitinkamus skyrelius supilkite skalbiklius, kaip nurodyta „Mašinos aprašymas“ skyriuje.



4. **UŽDARYKITE LIUKO DURELES**

5. **PROGRAMOS PASIRINKIMAS.** Sukdami SKALBIMO CIKLO PROGRAMŲ RANKENĖLĘ kairėn arba dešinėn, kol pasirinksite reikiamą skalbimo ciklą. Temperatūra ir gręžimo apskukos nustatytos kiekvienam skalbimo ciklui; šias vertes galima pakeisti.

6. **SKALBIMO CIKLO INDIVIDUALIZAVIMAS**
Naudokitės atitinkamais valdymo skydelio mygtukais:

  **Temperatūros ir (arba) gręžimo apskukų pakeitimas.**

Mašina automatiškai parodo maksimalias pasirinkto ciklo temperatūros ir gręžimo apskukų vertes arba paskiausias nustatymus, jeigu jie suderinami su pasirinktu ciklu.

Spausdami  mygtuką, galite mažinti temperatūrą tol, kol pasieksite šalto skalbimo(OFF) nustatymą. Spausdami  mygtuką, galite mažinti gręžimo apskukas, kol visiškai jį išjungsitė(OFF). Dar kartą paspaudus šiuos mygtukus, vėl nustatomos maksimalios vertės.

! Išimtis: jei pasirinkta  programa, temperatūrą galima didinti iki 90° C vertės.

 **Atidėto paleidimo nustatymas**

Norėdami nustatyti atidėtą pasirinkto ciklo paleidimą, pakartotinai paspauskite atitinkamą mygtuką, kol pasieksite reikiamą atidėjimo laiko intervalą. Atliekant nustatymo procedūrą, ekrane kartu su mirksinčiu  simboliu rodomas atidėjimo laikas ir „Starts in:“ (Bus paleista po:) užrašas.

Nustačius paleidimo atidėjimą, ekrane nuolat rodomas  simbolis, taip pat rodantis ir pasirinkto ciklo trukmę kartu su „Ends in:“ (Baigsis po:) užrašu ir ciklo trukmę. Jei norite, kad ekrane būtų parodytas prieš tai nustatytas atidėjimo laikas, tik kartą paspauskite PALEIDIMO ATIDĖJIMO mygtuką. Pradėjus skaičiuoti laiką, ekrane rodomas „Starts in:“ (Bus paleista po:) užrašas ir atidėjimo laikas. Pasibaigus nustatytam atidėjimo laikui, mašina

pradeda ciklą, o ekrane rodomas „Ends in:“ (Baigsis po:) užrašas ir iki ciklo pabaigos likęs laikas.

Norėdami panaikinti atidėto paleidimo parinktį, spauskite mygtuką tol, kol ekrane atsiras užrašas „OFF“ (išjungta); pradings  simbolis.

    **Ciklo nustatymų pakeitimas.**

Paspauskite PARINKČIŲ mygtukus, norėdami nustatyti norimą skalbimo ciklą.



- Norėdami įjungti parinktį, paspauskite mygtuką; tada įsijungs atitinkama indikatorinė lemputė.
- Norėdami išjungti parinktį, dar kartą paspauskite mygtuką; tada išsijungs atitinkama indikatorinė lemputė.

! Jei pasirinkta parinktis nesuderinama su pasirinktu skalbimo ciklu, tai rodo mirksinti indikatorinė lemputė ir garso signalas (3 pyptelėjimai); parinktis neįjungiama.

! Jei pasirinkta parinktis nesuderinama su kita, ankstesne parinktimi, pradės mirksėti indikatorinė pirmosios parinkties lemputė, ir bus įjungta tik antroji parinktis; nuolat degs indikatorinė atitinkamo mygtuko lemputė.

! Parinktyms gali turėti įtakos rekomenduojamoms įkrovos vėrtėms ir (arba) ciklo trukmei.

7. **PROGRAMOS PALEIDIMAS.** Paspauskite PALEIDIMO / PRISTABDYMO mygtuką. Nuolat degs atitinkama indikatorinė lemputė ir užsiblokuos liuko durelės

(įsijungs indikatorinė  DURELĖS UŽBLOKUOTOS lemputė). Ciklo metu ekrane bus rodomos skalbimo ciklo fazės atitinkančios piktogramos, parodančios vykdomą ciklo fazę. Jei pradėtą ciklą norite pakeisti, spausdami PALEIDIMO / PRISTABDYMO mygtuką pristabdykite mašiną; tada pasirinkite reikiamą ciklą ir dar kartą paspauskite PALEIDIMO / PRISTABDYMO mygtuką. Jei norite atidaryti dureles skalbimo ciklo metu, paspauskite PALEIDIMO / PRISTABDYMO mygtuką; kai išsijungs indikatorinė DURELIŲ UŽBLOKAVIMO  lemputė, galėsite atidaryti dureles. Dar kartą paspaudę PALEIDIMO / PRISTABDYMO mygtuką, skalbimo ciklą pratęsite nuo pristabdyto momento.

8. **SKALBIMO CIKLO PABAIGA.** Ji parodoma išryškėjusiu užrašu END (pabaiga). Tada iškart galite atidaryti liuko dureles. Jeigu mirksi indikatorinė PALEIDIMO / PRISTABDYMO lemputė, paspaudę mygtuką baigsite ciklą. Atidarykite dureles, išimkite skalbinius ir išjunkite mašiną.

! Jei norite panaikinti jau pradėtą skalbimo ciklą, paspauskite ir laikykite  mygtuką tol, kol ciklas bus sustabdytas, ir mašina išsijungs.

Maišelis nėriniams, užuolaidoms ir neatspariems skalbimui drabužiams

Naudodamiesi „Aqualtis“ skalbimo mašina, specialiame skalbinių apsaugos maišelyje (teikiamas kartu su mašina) galėsite visiškai nesijaudindami lengvai išskalbti net pačius brangiausias ir neatspariausias skalbimui drabužius. Rekomenduojame šiame maišelyje **kaskart skalbti nėrinius ir skalbinius su pamušalu, kurių išorinis sluoksnis pasiūtas iš sintetinių medžiagų.**

Skalbimo ciklai ir parinktys

Skalbimo programų lentelė

Piktograma	Skalbimo programos aprašymas	Maks. temp. (°C)	Maks. apsukos (aps./min)	Skalbimo priemonė ir priedai				Maks. įkrova (kg)	Liekamasis drėgnumas %	Energos suvartojimas, kWh	Bendras vandens kiekis, L	Programos trukmė
				Pirminio skalbimo	Skalbimas	Baliklis	Audinio minkštiklis					
	Sintetiniai skalbiniai	60°	800	•	•	•	•	3	45	1,11	48	115'
	Sintetiniai skalbiniai (4)	40°	800	•	•	•	•	3	45	0,74	46	100'
	Balti skalbiniai	60°	1200	•	•		•	4	-	-	-	200'
	Spalvoti skalbiniai	40°	1200	•	•	•	•	4	53	0,88	69	105'
	Tamsūs skalbiniai	30°	800	-	•		•	4	-	-	-	75'
	Marškiniai	40°	600	-	•	•	•	2	-	-	-	75'
	Pūkiniai skalbiniai: pūstiems, kimštiems drabužiams.	30°	1000	-	•		•	2	-	-	-	105'
	Patalynė ir vonios reikmenys: patalynėi ir rankšluosčiams.	60°	1200	-	•	•	•	8	-	-	-	150'
	Skalavimas	-	1200	-	-	-	•	8	-	-	-	49'
	Grėžimas ir Vandens išleidimas	-	1200	-	-	-		8	-	-	-	16'
	Apsauga nuo alergijos	60°	1200	-	•	-	•	4	-	-	-	200'
	Itin jautrūs skalbimui skalbiniai	30°	0	-	•	-	•	1	-	-	-	75'
	Vilna: skirta vilnioniams audiniams, kašmyrai ir pan.	40°	800	-	•	-	•	2	-	-	-	105'
	Mix 30': (įvairūs skalbiniai, 30 min) programa skirta atšviežinti lengvai išteptus drabužius (netinka vilnioniams ir šilkiniams drabužiams ir tokiems, kuriuos reikia skalbti rankomis).	30°	800	-	•	-	•	3	70	0,11	41	30'
	Medvilnė: standartinė programa 60° (1): labai nešvarūs balti ir skalbimui atsparūs spalvoti skalbiniai.	60° (Max. 90°)	1200	•(3)	•	•	•	8	53	1,04	55	200'
	Medvilnė: standartinė programa 40° (2): nelabai užteršti balti ir skalbimui jautrūs spalvoti skalbiniai.	40°	1200	-	•	•	•	8	53	0,92	73	190'
	Medvilnė: standartinė programa 20°: nelabai užteršti balti ir skalbimui jautrūs spalvoti skalbiniai.	20°	1200	-	•	•	•	8	-	-	-	180'

Ekране arba šioje brošiūroje nurodyta programos trukmė yra tik apytikslė ir ji apskaičiuota pagal standartinės darbo sąlygas. Tikroji trukmė gali skirtis dėl tokių veiksnių, kaip vandens temperatūros ir slėgio, naudojamos skalbimo priemonės kiekio, idėtų skalbinių kiekio ir rūšies, įkrovos subalansavimo ir visų pasirinktų skalbimo funkcijų.

Pastaba: po 10 minučių nuo START (paleisti) mygtuko nuspaudimo mašinoje pagal joje esančią skalbinių įkrovą iš naujo apskaičiuojamas iki skalbimo programos pabaigos likęs laikas; po to ši vertė rodoma ekrane.

1) Skalbimo programos bandymai atliekami pagal 1061/2010 direktyvą: nustatoma skalbimo programa ir 60 °C temperatūra.

Ši programa skirta normaliai sutertų medvilninių skalbinių įkrovoms ir yra pati efektyviausia elektros energijos ir vandens suvartojimo atžvilgiu; ją naudoti tokiems drabužiams, kuriuos galima skalbti esant 60 °C temperatūrai. Tikroji skalbimo temperatūra gali skirtis nuo rodomos vertės.

2) Skalbimo programos bandymai atliekami pagal 1061/2010 direktyvą: nustatoma skalbimo programa ir 40 °C temperatūra.

Ši programa skirta normaliai sutertų medvilninių skalbinių įkrovoms ir yra pati efektyviausia elektros energijos ir vandens suvartojimo atžvilgiu; ją naudoti tokiems drabužiams, kuriuos galima skalbti esant 40 °C temperatūrai. Tikroji skalbimo temperatūra gali skirtis nuo rodomos vertės.

3) Esant 60 °C, „Pirminio skalbimo“ funkcija negalima.

Visoms bandymų institucijoms:

2) Ilga medvilninių audinių skalbimo programa: nustatoma skalbimo programa ir 40 °C temperatūra.

4) Ilga sintetinių audinių skalbimo programa: nustatoma skalbimo programa ir 40 °C temperatūra..

Skalbimo parinktys

Puikus skalbimas

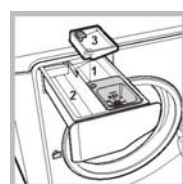

Ši parinktis užtikrina itin efektyvų skalbimą, nes pradinėje ciklo fazėje vartojama daugiau vandens ir pailginama ciklo trukmė. Ji ypač naudinga, norint panaikinti įsisenėjusias dėmes. Parinktimi galima naudotis su arba be baliklio. Jei norite

balinti, įdėkite papildomą skyrelį (3) į 1 skyrelį. Pildami baliklio, neviršykite ant vidurinės sienelės esančios „maks.“ žymės (žr. pav.). Jei norite išbalinti skalbinius **neatlikdami viso skalbimo ciklo**, įpilkite baliklio į papildomą skyrelį 3, pasirinkite „Skalavimo“ ciklą ir įjunkite „Puikus skalbimo“ parinktį .

! Jos negalima naudoti kartu su



Lengvas lyginimas

Pasirinkus šią funkciją skalbimo ir grėžimo etapai pakeičiami taip, kad susidarytų mažiau klosčių. Skalbimo programos pabaigoje mašinoje lėtai sukamas būgnas; mirksi (oranžine šviesa) „Lengvas lyginimas“ ir PALEIDIMAS/PAUZE indikatorinės lempučių ir ekrane rodomas užrašas „END OF CYCLE“ (programos pabaiga). Norėdami baigti skalbimo programą nuspauskite PALEIDIMAS/PAUZE arba „Lengvas lyginimas“ mygtuką.

! Parinkties negalima naudoti kartu su



! Parinkties negalima naudoti kartu su





Pirminio skalbimo

Jeigu pasirinkta ši funkcija, atliekamas mirkymo ciklas; jis naudingas norint pašalinti sunkiai išskalbiamas dėmes.

ATKREIPKITE DĖMESĮ: skalbimo priemonę supilkite į atitinkamą skyrelį.

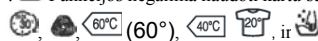
! Funkcijos negalima naudoti kartu su , ir  programomis.

Skalbikliai ir skalbiniai

Skalbiklis

Reikiama skalbiklio rūšis ir kiekis priklauso nuo skalbimo audinio tipo (medvilnė, vilna, šilkas ir t. t.), spalvos, skalbimo temperatūros, užteršimo lygio ir vandens kietumo. Tinkamai dozuodami skalbiklius, išvengsite jų nereikalingo švaistymo ir padėsite apsaugoti aplinką; nepaisant to, kad skalbimo priemonės yra biologiškai skaidomos medžiagos, tačiau jose yra ingredientų, kurie gali pakeisti pusiausvyrą gamtoje. Mes rekomenduojame:

- medvilniniams skalbiniams ir mirkymo fazei pilti miltelių pavidalo skalbiklius,
- neatspariems skalbimui medvilniniams skalbiniams ir visiems skalbimo žemoje temperatūroje ciklams pilti skystus skalbiklius,
- vilnonius ir šilkinčius skalbinius skalbti švelniais skystais skalbikliais.

Skalbimo priemonės reikia supilti į atitinkamus skyrelius arba prieš prasidedant skalbimo ciklui – skalbiklio išleidimo įtaisą įdėti tiesiog į būgną. Pastaruoju atveju negalėtumėte pasirinkti „Medvilnės“ ciklo su mirkymu.

! Nenaudokite skalbimo priemonių, skirtų skalbti rankomis, nes dėl to susidaro pernelyg daug putų.

Skalbinių paruošimas

- Prieš sudėdami skalbinius į mašiną juos iškratykite.
- Skalbinius surūšiuokite pagal audinių rūšis (žr. simbolį skalbimo instrukcijų etiketėje) ir spalvą, atskirkite spalvotus nuo baltų.
- Viską išimkite iš kišenių ir patikrinkite sagas.
- Neviršykite „Skalbimo ciklų lentelėje“ nurodyto sausų skalbinių svorio.

Kiek sveria skalbiniai?

1 paklodė	400–500 g
1 užvalkalas	150–200 g
1 staltiesė	400–500 g
1 chalatas	900–1200 g
1 rankšluostis	150–250 g
1 kelnės	400–500 g
1 marškiniai	150–200 g

Skalbimo rekomendacijos

Balti skalbiniai: šią programą  naudokite skalbdami baltus drabužius. Programa skirta ilgą laiką išlaikyti baltų drabužių ryškumą.

Spalvoti skalbiniai: šią programą  naudokite skalbdami spalvotus drabužius. Programa skirta ilgą laiką išlaikyti spalvų ryškumą.

Tamsūs skalbiniai: Programą  naudokite skalbdami tamsių spalvų drabužius. Programa skirta ilgą laiką išlaikyti tamsias spalvas. Kad skalbdami tamsių spalvų drabužius pasiektumėte geriausių rezultatų, rekomenduojame naudoti skystą skalbimo priemonę.

Marškiniai: šią specialią skalbimo programą  naudokite skalbdami iš įvairių audinių pasiūtus įvairių spalvų marškinius, kad jiems būtų suteikiama kuo geresnė priežiūra.

Dūnas/spalvas: užstādīt mazgāšanas ciklu "Duvets"  (Dūnas/spalvas) zosu dūnu vai spalvu izstrādājumu mazgāšanai, piemēram, drīkst mazgāt parastās dūnu segas (svars nedrīkst pārsniegt 2 kg), spilvenus, vējjakas. Ieteicams ievietot dūnu izstrādājumus veļas mašīnas rotējošajā cilindrā ielokot malas uz iekšpusi (*skatīt attēlu*) un nepārsniegt atļauto svaru. Optimālai mazgāšanai ieteicams lietot šķidro mazgāšanas līdzekli, kas jāielej veļas mazgājamās mašīnas mazgāšanas līdzekļu dozatora nodalījumā.

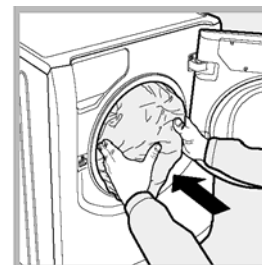



Purūs skalbiniai: skalbdami purius skalbinius su sintetiniu išoriniu sluoksniu naudokite pridedamą maišelį ir nustatykite  skalbimo programą.

Gultas veļa un dvieļi: šajā veļas mazgājamajā mašīnā iespējams mazgāt veļu visai ģimenei uzstādot mazgāšanas ciklu "Bed & Bath"  (Gulta un vanna), kas optimizē skalošanas līdzekļa pielietošanu, kā arī ietaupa laiku un elektroenerģiju. Ieteicams izmantot pulvera mazgāšanas līdzekli.

Apsauga nuo alergijos: programą  naudokite tam, kad pašalintumėte svarbiausius alergenus, pavyzdžiui, žiedadulkes, erkes, kačių ir šunų

plaukus. **Itin jautrūs Skalbimui skalbiniai:** programą  naudokite tada, kai norėsite išskalbti itin jautrius skalbimui drabužius su papuošimais ar blizgučiais. Prieš skalbiant jautrius skalbimui skalbinius rekomenduojame išversti drabužius, o mažus daiktus sudėti į specialų maišelį. Kad pasiektumėte geresnius rezultatus, jautriems skalbimui skalbiniams naudokite skystą skalbimo priemonę.

Skalbdami **Šilkinčius** drabužius ir **Užuolaidas** (jas reikia sulankstyti ir įdėti į pridedamą maišelį) pasirinkite  skalbimo programą ir funkciją (Šiuo atveju galėsite naudotis „Papildomas skalavimas“ funkcija); mašina skalbimo programą baigs su vandenyje mirkstančiais skalbiniais ir mirksinčiu  indikatoriumi. Norėdami išleisti vandenį ir išimti skalbinius, nuspauskite PALEIDIMAS/PAUZĖ arba  mygtuką.

Vilna: vilnonių skalbinių skalbimo programą šioje „Hotpoint-Ariston“ mašinoje išbandė „Woolmark Company“ ir patvirtino kaip tinkamą skalbti rankomis skalbiamus vilnonius drabužius, jeigu laikomasi drabužio etiketėje pateiktų nurodymų ir šios skalbimo mašinos gamintojo instrukcijų. „Hotpoint-Ariston“ yra pirmoji skalbimo mašinų įmonė, kuriai už skalbimo charakteristikas ir elektros energijos ir vandens sąnaudų taupymą „Woolmark Company“ suteikė „Apparel Care - Platinum“ (platininį drabužių priežiūros) įvertinimo ženklą.



Medvilnė: standartinė programa 20°: norint išskalbti sunkiai pašalinamas dėmes patartina prieš skalbimą jas apdoroti kietu muilu ir naudoti medvilninių audinių skalbimo programą su mirkymu.

Atsargumo priemonės ir patarimai

! Skalavimo mašina suprojektuota ir pagaminta vadovaujantis tarptautiniais saugos reglamentais. Tolesnė informacija pateikiama, siekiant užtikrinti saugumą, dėl to ją reikia atidžiai perskaityti.

Bendroji sauga

- Šis įrenginys skirtas naudotis tik buityje.
- Mašina leidžiama naudotis suaugusiems žmonėms, laikantis šiame vadove pateiktų instrukcijų.
- Nelieskite mašinos būdami basi arba šlapiomis ar drėgnomis rankomis arba kojomis.
- Išjungdami įrenginį iš elektros lizdo netraukite už laido. Paimkite už kištuko ir ištraukite.
- Nelieskite išleidžiamo vandens, nes jis gali būti labai aukštos temperatūros.
- Niekada nenaudokite jėgos atidarydami (uždarydami) liuko dureles. Dėl to gali sugesti apsauginis blokavimo mechanizmas, apsaugantis nuo atsitiktinio atidarymo.
- Sugedus įrenginiui jokia būdu nelieskite vidinių mechanizmų ir patys nemėginkite pataisyti.
- Veikiant mašinai, neleiskite prie jos būti vaikams.
- Jei mašiną reikia perkelti į kitą vietą, tai atlikite dviese arba trise; dirbkite labai atsargiai. Niekada nemėginkite tai atlikti vienas, nes mašina yra labai sunki.
- Prieš dėdami skalbinius į skalavimo mašiną patikrinkite, ar būgne nieko nėra.

Liuko atidarymas rankiniu būdu

Jei dingus elektrai neįmanoma atidaryti liuko durelių, o jūs norite išimti skalbinius, darykite taip:

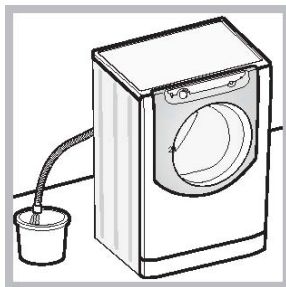

1. Iš elektros lizdo ištraukite elektros laido kištuką.
2. Įsitinkite, kad vandens lygis mašinoje nesiekia liuko durelių; jei siekia, per išleidimo žarną vandens perteklių išleiskite į kibirą kaip parodyta *paveikslėlyje*.

3. Nuimkite apsauginį skydelį, esantį skalavimo mašinos priekyje apačioje (žr. *kitoje lapo pusėje*).

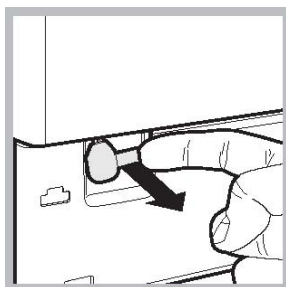

4. Paveikslėlyje parodytą liežuvėlį traukite į išorę, kol atsipalaiduos plastikinis fiksatorius; patraukite jį žemyn, kol išgirsite spragtelėjimą, reiškiantį, kad durelės atblokuotos.

Įkrovos subalansavimo sistema

Prieš kiekvieną gręžimo ciklą, siekiant išvengti pernelyg intensyvaus vibravimo prieš gręžimą ir tolygiai išdėstyti įkrovą būgne, būgnas nepertraukiamai sukasi šiek tiek didesnėmis nei skalavimo apskomis. Jei po kelių subalansavimo bandymų įkrova gerai nesubalansuojama, mašina gręžia mažesnėmis apskomis. Jei įkrova labai nesubalansuota, skalavimo mašina vietoje gręžimo atlieka skalbinių paskirstymo procesą. Kad skalbiniai būtų geriau paskirstomi ir subalansuojami, rekomenduojame kartu sudėti didesnius ir mažesnius skalbinius.

Sunaikinimas

- Pakuotės medžiagų sunaikinimas: kad pakuotė būtų naudojama pakartotinai, laikykitės vietinių reglamentų.
- Europos Direktyva 2002/96/EB dėl elektrinės ir elektroninės įrangos atliekų (EEI atliekų) nustatyta, kad buitinių įrenginių negalima sunaikinti, taikant įprastą kietųjų atliekų tvarkymo ciklą. Siekiant optimizuoti mašinoje esančių medžiagų pakartotinio naudojimo bei perdirbimo sąnaudas ir apsaugoti nuo galimo poveikio atmosferai bei visuomenės sveikatai, nebetinkamus naudoti įrenginius reikia surinkti atskirai. Ant visų gaminių esantis perbrauktos šiukšliadėžės ženklas skirtas priminti savininkams jų pareigą rūšiuoti atliekas. Norėdami sužinoti daugiau apie tinkamą buitinių įrenginių sunaikinimą, savininkai turėtų kreiptis į vietines institucijas arba įrenginių platintojus.

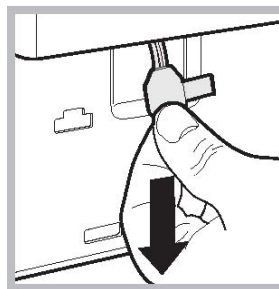

5. Atidarykite dureles; jeigu vis dar neįmanoma, pakartokite procedūrą.

6. Vėl uždėkite skydelį; prieš stumdami jį ant mašinos patikrinkite, ar užsikabino kabliukai.

Priežiūra ir valymas

Vandens ir elektros išjungimas

- Po kiekvieno skalbimo užsukite vandens čiaupą, taip mažiau dils hidraulinė mašinos sistema ir apsisaugosite nuo vandens pratekėjimų.
- Valydami ir atlikdami mašinos priežiūros darbus, išjunkite ją iš elektros tinklo.

Mašinos valymas

Išorines ir gumines įrenginio dalis galima valyti švelniu, drungname muiluotame vandenyje suvilgytu audeklu. Nevalykite tirpikliais ir šveitikliais.

Skalbiklių stalčiaus valymas

Norint išimti stalčių, reikia paspausti svirtelę (1) ir ištraukti stalčių (2) (žr. pav.). Išplaukite jį po tekančiu vandeniu. Šią procedūrą reikia atlikti dažnai.

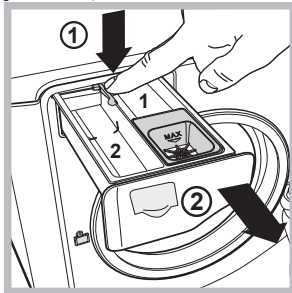

Mašinos būgno priežiūra

- Kad neatsirastų nemalonių kvapų, dureles visada palikite praviras.

Siurblio valymas

Skalbimo mašinoje įmontuotas automatiškai išsivalantis siurblys, kuriam nereikia jokios priežiūros. Kartais į apsauginę pradinę kamerą, esančią siurblio korpuse, gali įkristi mažų daiktų (pvz., monetų ar sagų).

! Patikrinkite, ar baigtas skalbimo ciklas, ir išjunkite įrenginį iš elektros tinklo.

Norėdami pasiekti pradinę siurblio kamerą:

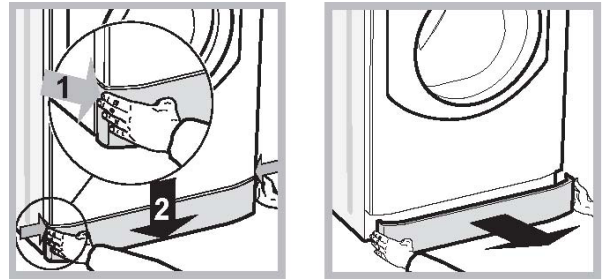

1. Nuimkite mašinos priekyje esantį apsauginį skydelį. Tam tikslui paspauskite jį centro link ir abi puses patraukite taip, kad galėtumėte jį nuimti (žr. pav.);

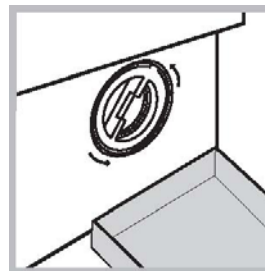

2. Padėkite indą, į kurį tilptų ištekančio vanduo (maždaug 1,5 l) (žr. pav.);
3. Sukdami prieš laikrodžio rodyklę, atsukite dangtelį (žr. pav.);

4. Gerai išvalykite vidų;
5. Vėl užsukite dangtelį;
6. Vėl uždėkite skydelį; prieš stumdami jį ant mašinos patikrinkite, ar užsikabino kabliukai.

Vandens įleidimo žarnos tikrinimas

Bent kartą per metus patikrinkite vandens įleidimo žarną. Jei pastebėsite įtrūkimų, nedelsiant ją pakeiskite: skalbimo ciklų metu susidaro labai didelis vandens slėgis, todėl įtrūkusi žarna gali visiškai pratrūkti.

Gedimų nustatymas ir šalinimas

Retkarčiais skalbimo mašina gali neveikti. Prieš kreipdamiesi į Techninės pagalbos centrą (*skaičiuokite „Techninė pagalba“ skyriuje*), patikrinkite, ar vadovaudamiesi pateiktu sąrašu negalite lengvai išspręsti problemos.

Problema	Galimos priežastys / sprendimai
Skalbimo mašina neįsijungia.	<ul style="list-style-type: none">• Įrenginys nevisiškai įjungtas į elektros lizdą, arba įjungtas taip, kad nėra elektrinio kontakto.• Būste nėra elektros.• Blogai uždarytos durelės.• Nepaspaustas PALEIDIMO / PRISTABDYMO mygtukas.• Neatsuktas vandens čiaupas.• Nustatytas paleidimo atidėjimas.
Nepradedamas skalbimo ciklas.	<ul style="list-style-type: none">• Vandens įleidimo žarna neprijungta prie čiaupo.• Sulenkta žarna.• Neatsuktas vandens čiaupas.• Būsto vandentiekio sistemoje nėra vandens.• Per mažas vandens slėgis.• Nepaspaustas PALEIDIMO / PRISTABDYMO mygtukas.
Į skalbimo mašiną neprileidžiama vandens.	<ul style="list-style-type: none">• Jeigu pasirinkote „Vystyklų“ arba „Lengvo lyginimo“ skalbimo ciklą, baigusi skalbimo ciklą mašina lėtai suka būgną; norėdami užbaigti ciklą, paspauskite PALEIDIMO / PRISTABDYMO arba „Lengvo lyginimo“ mygtuką. Jei pasirinkote „Šilko“ skalbimo ciklą, mašina baigs ciklą, kol skalbiniai dar bus vandenyje; norėdami išleisti vandenį, kad galėtumėte išimti skalbinius, paspauskite PALEIDIMO / PRISTABDYMO arba „Lengvo lyginimo“ mygtuką.
Neatsiblokuoja skalbimo mašinos durelės.	<ul style="list-style-type: none">• Vandens išleidimo žarnos įtvirtinimo aukštis yra ne tarp 65 ir 100 cm nuo grindų (skaičiuokite „<i>Įdiegimas</i>“).• Laisvasis žarnos galas yra po vandeniu (skaičiuokite „<i>Įdiegimas</i>“).• Jei būstas yra viršutiniame pastato aukšte, gali būti problemų dėl vandens išleidimo, dėl jų skalbimo mašina nesustodama prileidžia ir išleidžia vandenį. Norint išvengti šio nepatogumo, reikia parduotuovėje įsigyti specialų apsaugos nuo vandens išleidimo vožtuvą.• Sienoje sumontuotoje išleidimo sistemoje nėra alsuoklio vamzdžio.
Mašina nesustodama prileidžia ir išleidžia vandenį.	<ul style="list-style-type: none">• Skalbimo cikle nenumatytas vandens išleidimas: kai kuriems skalbimo ciklams vandens išleidimo fazę reikia įjungti rankiniu būdu (skaičiuokite „<i>Skalbimo ciklai ir parinktys</i>“).• Įjungta „Lengvo lyginimo“ parinktis: norėdami užbaigti skalbimo ciklą, paspauskite PALEIDIMO / PRISTABDYMO mygtuką (skaičiuokite „<i>Skalbimo ciklai ir parinktys</i>“).• Sulenkta vandens išleidimo žarna (skaičiuokite „<i>Įdiegimas</i>“).• Užsikimšusi kanalizacija.
Skalbimo mašina neišleidžia vandens arba negręžia.	<ul style="list-style-type: none">• Pastatant mašiną netinkamai atblokuotas būgnas (skaičiuokite „<i>Įdiegimas</i>“).• Mašina pastatyta nelygiai (skaičiuokite „<i>Įdiegimas</i>“).• Mašina įsprausta tarp spintelio ir sienų (skaičiuokite „<i>Įdiegimas</i>“).• Nesubalansuota įkrova (skaičiuokite „<i>Skalbimo priemonės ir skalbiniai</i>“).• Netinkamai prisukta vandens įleidimo žarna (skaičiuokite „<i>Įdiegimas</i>“).• Užsikimšęs skalbiklių stalčius (kaip jį išvalyti, skaičiuokite „<i>Priežiūra ir valymas</i>“).• Netinkamai pritvirtinta vandens išleidimo žarna (skaičiuokite „<i>Įdiegimas</i>“).
Gręžimo ciklo metu mašina labai vibruoja	<ul style="list-style-type: none">• Išjunkite skalbimo mašiną, iš elektros lizdo ištraukite laido kištuką ir vėl įjunkite maždaug po 1 minutės. Jei problema nedings, kreipkitės į techninės pagalbos tarnybą.
Iš skalbimo mašinos teka vanduo.	<ul style="list-style-type: none">• Skalbiklis netinka automatinėms skalbimo mašinoms (ant jų turi būti užrašyta „Skirta skalbimo mašinoms“, „Skalbimui rankomis ir mašina“ ar panašiai).• Pripilta per daug skalbiklio.• Atlikite rankinio atblokavimo procedūrą (skaičiuokite „<i>Atsargumo priemonės ir patarimai</i>“).
„Vykdoma fazė“ atitinkančios piktogramos greitai mirksi kartu su indikatorine ĮJUNGIMO / IŠJUNGIMO lempute.	
Susidaro pernelyg daug putų.	
Neatsiblokuoja skalbimo mašinos durelės.	

! Pastaba: Norint išeiti iš „Demonstracinio režimo“, reikia vienu metu 3 sekundėms paspausti „ĮJUNGIMO / IŠJUNGIMO“ ir „PALEIDIMO / PRISTABDYMO“ mygtukus.

Techninė pagalba

195099173.00

02/2012 - Xerox Fabriano

Prieš kreipdamiesi techninės pagalbos:

- Įsitikinkite, kad patys negalite išspręsti problemos (*skaitykite „Gedimų nustatymas ir šalinimas“*);
- Iš naujo paleiskite skalbimo ciklą ir patikrinkite, ar neišsisprendė problema;
- Jeigu ne, susisieki su įgaliotąja techninės pagalbos tarnyba.

! Jei skalbimo mašina įdiegta ar naudojama netinkamai, turėsite sumokėti už techninės pagalbos iškvietimą.

! Visada reikalaukite, kad techninę pagalbą suteiktų tik įgaliotieji technikai.

Pasiruoškite suteikti šią informaciją:

- problemos pobūdis;
- įrenginio modelis (Mod.);
- serijos numeris (S/N). Šiuos duomenis galite rasti ant paties įrenginio pritvirtintoje gaminio kortelėje.

Šos datus Jūs varėsite atrast marķėjuma plāksnītē, kas piestiprināta veļas mazgājamajai mašīnai.