

Nikon

APARAT FOTO DIGITAL

D3400

Manual de referință



- Citiți cu atenție acest manual înainte de a folosi aparatul foto.
- Pentru a vă asigura că folosiți aparatul foto în mod corespunzător, aveți grijă să citiți capitolul „Pentru siguranța dumneavoastră” (de la pagina xi).
- După ce ați citit acest manual, păstrați-l într-un loc ușor accesibil pentru a-l putea consulta pe viitor.

Ro



SnapBridge

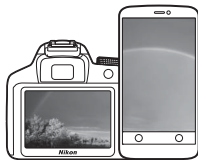

Imaginile dumneavoastră. Lumea. Conectate

Bine ați venit la SnapBridge—noua familie de servicii oferită de Nikon pentru a vă îmbogăți experiența în domeniul imaginilor. SnapBridge înlătură bariera dintre aparatul dumneavoastră foto și dispozitivul dumneavoastră inteligent compatibil, prin intermediul unei combinații între tehnologia *Bluetooth*® low energy (BLE–Bluetooth cu consum scăzut de energie) și o aplicație dedicată. Poveștile pe care le surprindeți cu aparatul foto și obiectivele dumneavoastră Nikon sunt transferate automat pe dispozitiv pe măsură ce sunt realizate. Acestea pot chiar fi încărcate fără efort în serviciile de stocare în cloud, permițându-vă accesul la ele de pe toate dispozitivele. Vă puteți împărtăși emoțiile când și unde doriți.

Descărcați aplicația SnapBridge pentru a începe!

Profitați de avantajele variate descărcând acum aplicația SnapBridge pe dispozitivul dumneavoastră inteligent. Prin câțiva pași simpli această aplicație vă conectează aparatele foto Nikon la un iPhone®, iPad® și/sau iPod touch® sau la dispozitivele inteligente compatibile care rulează sistemul de operare Android™. Aplicația este disponibilă gratuit pe site-ul internet (<http://snapbridge.nikon.com>), în Apple App Store® și în Google Play™.

Pentru cele mai recente informații cu privire la SnapBridge, vizitați site-ul Nikon pentru zona dumneavoastră (☐ xix).



Download on the
App Store



ANDROID APP ON

Google Play

D3400 Model Name: N1510

Experiența captivantă în domeniul imaginilor pe care o oferă SnapBridge...



Transferul automat al fotografiilor de pe aparatul foto pe dispozitivul inteligent, grație conexiunii stabile între cele două dispozitive, face ca distribuirea fotografiilor online să fie mai ușoară ca oricând

NIKON IMAGE SPACE



Încărcarea fotografiilor și a miniaturilor imaginilor în serviciul cloud NIKON IMAGE SPACE

O gamă de servicii care vă îmbogățesc viața în domeniul prelucrării imaginilor, inclusiv:

- imprimarea pe fotografii a două informații despre sursă (de exemplu, drepturi de autor, comentarii, text și sigle);
- actualizarea automată a informațiilor aparatului foto privind data și ora și a informațiilor privind locul;
- recepționarea de actualizări firmware pentru aparatul foto.



Pentru a obține randamentul maxim de la aparatul dumneavoastră foto, vă rugăm să citiți cu atenție toate instrucțiunile și să le păstrați într-un loc unde vor putea fi citite de toți cei care utilizează produsul.

Simboluri și convenții

Pentru a vă fi mai ușor să găsiți informațiile de care aveți nevoie, sunt utilizate următoarele simboluri și convenții:



Această pictogramă indică precauțiile; informații care trebuie citite înainte de utilizare pentru a preveni deteriorarea aparatului foto.



Această pictogramă indică notele; informații care trebuie citite înainte de a utiliza aparatul foto.



Această pictogramă indică referințele la alte pagini din acest manual.

Elementele din meniu, opțiunile și mesajele afișate pe monitorul aparatului foto sunt afișate în caractere **bold**.





Setările aparatului foto

Explicațiile din acest manual presupun că se folosesc setările implicite.

Pentru siguranța dumneavoastră

Înainte de a utiliza aparatul foto pentru prima dată, citiți instrucțiunile de siguranță din secțiunea „Pentru siguranța dumneavoastră” (□ xi–xiv).







Cuprins

Pentru siguranța dumneavoastră.....	xi
Note	xv
Bluetooth.....	xx
Introducere	1
Familiarizarea cu aparatul foto	1
Corpul aparatului foto.....	1
Vizorul	4
Selectorul de moduri	5
Butonul  (Informații).....	6
Butonul 	11
Primii pași	12
Atașarea curelei aparatului foto	12
Încărcarea acumulatorului.....	12
Introducerea acumulatorului și a unui card de memorie.....	13
Atașarea unui obiectiv	15
Setarea aparatului foto	18
Obțineți o imagine clară în vizor	26
Tutorial	27
Meniuri aparat foto: Prezentare generală	27
Utilizarea meniurilor aparatului foto	28
Nivelul acumulatorului și numărul de expuneri rămase	31
Noțiuni de bază privind fotografierea și redarea	32
Moduri de fotografiere simple ( și ).....	32
Noțiuni de bază privind redarea	40
Ștergerea fotografiilor nedorite	41









Mod ghid 42

Ghidul	42
Meniuri mod ghid.....	43
Utilizarea ghidului	46

Potrivirea setărilor cu subiectul sau situația (mod scenă) 48

 Portret	48
 Peisaj.....	49
 Copil.....	49
 Sport.....	49
 Close-up.....	50
 Portret de noapte.....	50

Efecte speciale 51

 Vedere nocturnă.....	52
VI Foarte intens	52
POP Artă pop.....	52
 Ilustrație foto.....	53
 Efect aparat foto jucărie	53
 Efect de miniaturizare	53
 Culoare selectivă	54
 Siluetă.....	54
 Cheie înaltă.....	54
 Cheie joasă.....	55
Opțiuni disponibile în vizualizarea în timp real	56

Mai multe despre fotografiere 62

Alegerea unui mod de declanșare	62
Declanșare continuă (mod serie).....	63
Declanșare silențioasă	65
Mod autodeclanșator	66



Focalizare.....	69
Mod focalizare.....	69
Mod zonă AF.....	74
Blocare focalizare.....	79
Focalizare manuală.....	81
Calitate și dimensiune imagine.....	84
Calitate imagine.....	84
Dimensiune imagine.....	86
Utilizarea blițului încorporat.....	87
Moduri cu ridicare automată.....	87
Moduri cu ridicare manuală.....	89
Sensibilitate ISO.....	93
Fotografiere cu telecomandă.....	95
Utilizarea unei telecomenzi opționale ML-L3.....	95

Modurile P, S, A și M **98**



Timp de expunere și diafragmă.....	98
Mod P (mod automat program).....	99
Mod S (mod automat prioritate de timp).....	101
Mod A (mod automat prioritate de diafragmă).....	103
Mod M (manual).....	105
Expuneri îndelungate (doar modul M).....	107
Expunere.....	111
Măsurare.....	111
Blocare expunere automată.....	113
Compensare expunere.....	115
Compensare bliț.....	117
Păstrarea detaliilor în zone luminoase și în zone umbrite.....	119
D-Lighting activ.....	119

Balans de alb	121
Reglarea fină a balansului de alb	124
Presetare manuală	126
Opțiuni Picture Control	132
Selectarea unei opțiuni Picture Control	132
Modificarea opțiunilor Picture Control	134
Înregistrarea și vizualizarea filmelor	138
<hr/>	
Înregistrarea filmelor	138
Setări film.....	141
Vizualizarea filmelor	144
Editarea filmelor	146
Decuparea filmelor	146
Salvarea cadrelor selectate	150
Redarea și ștergerea	152
<hr/>	
Redare cadru întreg	152
Redare miniaturi	153
Redare calendar	154
Butonul z	155
Informații fotografie	156
O privire mai de aproape: Zoom redare.....	165
Protejarea fotografiilor împotriva ștergerii.....	168
Evaluarea fotografiilor.....	169
Evaluarea fotografiilor individuale.....	169
Evaluarea mai multor fotografii.....	170
Ștergerea fotografiilor.....	171
În timpul redării.....	171
Meniul redare.....	172
Prezentări diapozitive	174
Opțiuni prezentare diapozitive	176

Instalarea ViewNX-i	177
Copierea fotografiilor pe computer	178
Imprimarea fotografiilor.....	181
Conectarea imprimantei	181
Imprimarea imaginilor una câte una	182
Imprimarea mai multor fotografii.....	183
Vizualizarea imaginilor pe televizor	184

 Meniul redare: <i>Gestionarea imaginilor</i>	186
Opțiuni meniu redare.....	186
Dosar redare	187
Opțiuni de afișare a redării.....	187
Examinare imagine	188
Rotire automată a imaginii.....	188
Rotire pe înalt.....	189
Selectare pt. trimit. la disp. intel.....	189
 Meniul fotografiere: <i>Opțiuni fotografiere</i>	190
Opțiuni meniu fotografiere	190
Resetare meniu fotografiere.....	192
Setări sensibilitate ISO	192
Spațiu culoare	194
Reducere zgomot	195
Control vignetae	195
Control automat al distors.	196
Disp. ilum. asist. AF încorp.....	196
Cntrl. bliț pt. bliț încorporat/Bliț opțional	197
VR optic	198

☯ Meniul setare: Configurare aparat foto	199
Opțiuni meni setare	199
Resetare opțiuni setare	201
Formatare card memorie	201
Înregistrare dată	202
Fus orar și dată	205
Limbă (Language)	205
Luminozitate monitor	205
Format afișare informații	206
Afișaj informații automat	206
Temporiz. oprire automată	207
Autodeclanșator	208
Durată activare telecom. (ML-L3)	208
Foto. ref. elim. praf imagine	209
Comentariu imagine	211
Informații drept de autor	212
Bip	213
Reducerea efectului de clipire	213
Butoane	214
Telemetru	216
Inel focal. manuală în mod AF	217
Ordine numere fișiere	218
Dosar stocare	219
Denumirea fișierului	221
Date de locație	221
Mod avion	222
Conectare la dispozitiv inteligent	222
Trimitere către disp. intel. (auto)	223
Bluetooth	223
Încărcare Eye-Fi	224
Marcaj de conformitate	225
Blocare decl. în lipsă card	226
Resetare totală setări	226
Versiune firmware	226

 Meniul retușare: Crearea copiilor retușate	227
Opțiuni meniu retușare	227
Crearea copiilor retușate	228
Procesare NEF (RAW).....	230
Decupare	232
Redimensionare	233
D-Lighting	235
Retușare rapidă	236
Corecție ochi roșii.....	236
Îndreptare	237
Control distorsiune	237
Control perspectivă	238
Superangular.....	238
Efecte filtru.....	239
Monocrom	240
Suprapunere imagine	241
Contur culoare.....	243
Ilustrație foto.....	244
Schiță color	244
Efect de miniaturizare.....	245
Culoare selectivă.....	246
Pictură.....	248
Comparație una lângă alta.....	249
 Setări recente	251

Note tehnice **252**

Obiective compatibile	252
Obiective CPU compatibile	252
Obiective non-CPU compatibile.....	254
Sistemul creativ de iluminare Nikon (CLS)	262
Alte accesorii	267
Atașarea unui conector de alimentare și a unui adaptor la rețeaua electrică	270

Îngrijirea aparatului foto.....	272
Păstrare.....	272
Curățarea	272
Curățarea senzorului de imagine.....	273
Îngrijirea aparatului foto și a acumulatorului: Atenționări	276
Setări disponibile.....	281
Localizarea defectelor	282
Acumulator/Afișaj.....	282
Fotografiere (toate modurile)	283
Fotografiere (P, S, A, M).....	287
Redare.....	288
Bluetooth.....	289
Diverse.....	289
Mesaje de eroare	290
Specificații.....	295
Kituri cu obiectiv	306
AF-P DX NIKKOR 18–55mm f/3.5–5.6G VR și	
AF-P DX NIKKOR 18–55mm f/3.5–5.6G	306
AF-P DX NIKKOR 70–300mm f/4.5–6.3G ED VR și	
AF-P DX NIKKOR 70–300mm f/4.5–6.3G ED.....	312
AF-S DX NIKKOR 55–200mm f/4–5.6G ED VR II.....	317
Capacitatea cardurilor de memorie	323
Durata de funcționare a acumulatorului	324
Index	326

Pentru siguranța dumneavoastră

Pentru a preveni deteriorarea bunurilor sau rănirea dumneavoastră sau a celorlalți, citiți în totalitate capitolul „Pentru siguranța dumneavoastră” înainte de a folosi acest produs.

Păstrați aceste instrucțiuni de siguranță într-un loc în care vor putea fi citite de către toți cei care folosesc acest produs.

⚠ PERICOL: În cazul nerespectării precauțiilor marcate cu această pictogramă există un risc ridicat de deces sau vătămare gravă.

⚠ AVERTIZARE: În cazul nerespectării precauțiilor marcate cu această pictogramă se poate produce decesul sau vătămarea gravă.

⚠ ATENȚIE: În cazul nerespectării precauțiilor marcate cu această pictogramă se pot produce vătămări sau daune materiale.



AVERTIZARE

- **A nu se utiliza în timpul mersului sau al manevrării unui autovehicul.**

Nerespectarea acestei precauții poate duce la accidente sau vătămări.

- **A nu se demonta sau modifica acest produs. A nu se atinge componentele interne care devin vizibile în urma căderii sau a unui alt accident.**

Nerespectarea acestor precauții poate duce la electrocutare sau vătămare.

- **În cazul în care sesizați anomalii, cum ar fi faptul că produsul scoate fum, emite căldură sau mirosuri neobișnuite, deconectați imediat acumulatorul sau sursa de alimentare.**

Continuarea operării ar putea provoca incendiu, arsuri sau alte vătămări.

- **A se menține uscat. A nu se manipula cu mâinile ude. A nu se manipula ștecărul cu mâinile ude.**

Nerespectarea acestor precauții ar putea provoca incendiu sau electrocutare.

- **Nu lăsați pielea în contact prelungit cu acest produs cât timp este pornit sau conectat la priză.**

Nerespectarea acestei precauții ar putea cauza arsuri la temperatură scăzută.

- **Nu folosiți acest produs în prezența prafului sau a gazelor inflamabile, cum ar fi propan, benzină sau aerosoli.**

Nerespectarea acestei precauții ar putea provoca explozie sau incendiu.

- **Nu priviți soarele sau altă sursă de lumină puternică direct prin obiectiv sau prin aparatul foto.**

Nerespectarea acestei precauții ar putea duce la afectarea vederii.

- **Nu îndreptați blițul sau dispozitivul de iluminare asistență AF către operatorul unui autovehicul.**

Nerespectarea acestei precauții ar putea duce la accidente.

- **A nu se lăsa produsul la îndemâna copiilor.**

Nerespectarea acestei precauții ar putea cauza vătămări sau defectarea produsului. În plus, rețineți că elementele componente de mici dimensiuni prezintă pericol de sufocare. În cazul în care un copil înghite orice componentă a acestui produs, solicitați imediat asistență medicală.

- **Nu înnoțați, înfășurați sau răsuciți curelele în jurul gâtului.**

Nerespectarea acestei precauții ar putea duce la accidente.

- **Nu folosiți acumulatori, încărcătoare sau adaptoare la rețeaua electrică care nu sunt indicate în mod specific spre a fi folosite cu acest produs. Când se utilizează acumulatori, încărcătoare și adaptoare la rețeaua electrică indicate spre a fi folosite cu acest produs:**

- **Nu deteriorați, modificați, trageți cu forță sau îndoiți firele și cablurile, nu le puneți sub obiecte grele și nu le expuneți la căldură sau la flacără deschisă.**
- **Nu utilizați convertoare sau adaptoare de voiaj, concepute pentru a transforma de la o tensiune la alta, sau cu invertoare de la c.c. la c.a.**

Nerespectarea acestor precauții ar putea provoca incendii sau electrocutare.

- **Nu manipulați ștecărul când produsul se încarcă sau când folosiți adaptorul la rețeaua electrică în timpul furtunilor cu descărcări electrice.**

Nerespectarea acestei precauții ar putea duce la electrocutare.

- **Nu manipulați cu mâinile goale în locuri expuse la temperaturi foarte mari sau foarte scăzute.**

Nerespectarea acestei precauții ar putea cauza arsuri sau degerături.



ATENȚIE

- **Nu lăsați obiectivul îndreptat spre soare sau alte surse puternice de lumină.**

Lumina focalizată prin obiectiv ar putea provoca incendiu sau ar putea deteriora componentele interne ale produsului. Când fotografiați subiecte cu fundal iluminat, mențineți soarele în afara cadrului. Lumina solară focalizată în aparatul foto atunci când soarele este în apropierea cadrului ar putea provoca incendiu.

- **Oprîți produsul când utilizarea acestuia este interzisă. Dezactivați funcțiile fără fir atunci când utilizarea echipamentelor fără fir este interzisă.**

Emisiile de radiofrecvență ale acestui produs ar putea interfera echipamentele de la bordul aeronavelor sau din spitale sau din alte unități medicale.

- **Scoateți acumulatorul și deconectați adaptorul la rețeaua electrică dacă produsul nu va fi folosit o perioadă îndelungată.**

Nerespectarea acestei precauții ar putea provoca incendiu sau defectarea produsului.

- **Nu atingeți componentele mobile ale obiectivului sau alte componente mobile.**

Nerespectarea acestei precauții ar putea cauza vătămări.

- **Nu declanșați blițul în contact cu sau în imediata apropiere a pielii sau a altor obiecte.**

Nerespectarea acestei precauții ar putea cauza arsuri sau incendiu.

- **Nu lăsați produsul perioade îndelungate în locuri în care va fi expus la temperaturi foarte mari, cum ar fi într-un automobil închis sau la lumina directă a soarelui.**

Nerespectarea acestei precauții ar putea provoca incendiu sau defectarea produsului.



PERICOL (Acumulatori)

- **Nu manipulați necorespunzător acumulatorii.**

Nerespectarea următoarelor precauții ar putea duce la scurgeri din acumulatori sau la supraîncălzirea, fisurarea sau aprinderea acestora:

- Folosiți numai acumulatori aprobați pentru utilizarea în acest produs.
- Nu expuneți acumulatorii la flacără deschisă sau la căldură în exces.
- Nu dezasamblați.
- Nu scurtcircuitați terminalele prin atingerea acestora de lăntișoare, agrafe de păr sau alte obiecte din metal.
- Nu expuneți acumulatorii sau produsele în care aceștia sunt introduși la șocuri fizice puternice.

- **Nu încercați să reincărcăți acumulatori EN-EL14a folosind încărcătoare care nu sunt destinate în mod specific acestui scop.**

Nerespectarea acestei precauții ar putea duce la scurgeri din acumulatori sau la supraîncălzirea, fisurarea sau aprinderea acestora.

- **Dacă lichidul din acumulator intră în contact cu ochii, clătiți cu multă apă curată și solicitați imediat asistență medicală.**

Aționarea cu întârziere ar putea cauza vătămări ale ochilor.



AVERTIZARE (Acumulatori)

- **A nu se lăsa acumulatorii la îndemâna copiilor.**

În cazul în care un copil înghite un acumulator, solicitați imediat asistență medicală.

- **Nu introduceți acumulatorii în apă și nu îi expuneți la ploaie.**

Nerespectarea acestei precauții ar putea provoca incendiu sau defectarea produsului. Dacă produsul se udă, uscați-l imediat cu un prosop sau un obiect similar.

- **Încetați imediat folosirea în cazul în care observați orice modificări la acumulatori, cum ar fi decolorare sau deformare. Opriți încărcarea acumulatorilor EN-EL14a dacă aceștia nu se încarcă în perioada de timp specificată.**

Nerespectarea acestor precauții ar putea duce la scurgeri din acumulatori sau la supraîncălzirea, fisurarea sau aprinderea acestora.

- **Înainte de a-l arunca, izolați terminalele acumulatorului cu bandă izolatoare.**

Este posibil să se producă supraîncălzire, fisurare sau incendiu în cazul în care obiecte metalice intră în contact cu terminalele. Reciclați sau aruncați acumulatorii în conformitate cu reglementările locale.

- **Dacă lichidul din acumulator intră în contact cu pielea sau hainele unei persoane, clătiți imediat zona afectată cu multă apă curată.**

Nerespectarea acestei precauții ar putea cauza iritarea pielii.

Note

- Nicio parte din manualele incluse în pachetul acestui produs nu poate fi reprodusă, transmisă mai departe, transcrisă, stocată pe un sistem mobil sau tradusă într-o altă limbă în nicio formă, în nicio circumstanță, fără aprobarea prealabilă scrisă a Nikon.
- Nikon își rezervă dreptul de a modifica oricând aspectul și specificațiile hardware și software descrise în aceste manuale fără vreun avertisment prealabil.
- Nikon nu se face responsabil pentru niciun prejudiciu rezultat din utilizarea acestui produs.
- Am depus toate eforturile pentru a ne asigura că informațiile cuprinse în aceste manuale sunt corecte și complete și am fi recunoscători dacă ați semnala erorile sau omisiunile reprezentantului Nikon din zona dumneavoastră (adresa este furnizată separat).

Avertismente pentru clienții din Europa

ATENȚIE: EXISTĂ RISCUL DE EXPLOZIE ÎN CAZUL ÎN CARE ACUMULATORUL ESTE ÎNLOCUIT CU UNUL DE TIP INCORRECT. ARUNCAȚI ACUMULATORII UZAȚI ÎN CONFORMITATE CU INSTRUCȚIUNILE.

Acest simbol indică faptul că echipamentele electrice și electronice trebuie colectate separat.



Următoarele vizează doar utilizatori din țările europene:

- Acest produs este proiectat pentru colectarea separată la un centru adecvat de colectare. Nu aruncați la un loc cu deșeurile menajere.
- Colectarea separată și reciclarea ajută la conservarea resurselor naturale și la prevenirea consecințelor negative asupra sănătății umane și mediului care ar putea rezulta din cauza eliminării incorecte.
- Pentru mai multe informații, contactați distribuitorul sau autoritățile locale responsabile cu gestionarea deșeurilor.

Acest simbol de pe baterie/acumulator indică faptul că bateria/acumulatorul trebuie colectat/colectat separat.



Următoarele vizează doar utilizatori din țările europene:

- Toate bateriile/toți acumulatorii, fie că sunt marcate/marcați cu acest simbol sau nu, sunt proiectate/proiectați pentru colectarea separată la un centru adecvat de colectare. Nu aruncați la un loc cu deșeurile menajere.
- Pentru mai multe informații, contactați distribuitorul sau autoritățile locale responsabile cu gestionarea deșeurilor.

Notă privind interzicerea copierii și reproducerii

Rețineți că simpla posesie a materialului copiat sau reproduș digital prin intermediul unui scanner, aparat foto digital sau al altor dispozitive poate fi sancționată prin lege.

- **Elementele a căror copiere sau reproducere este interzisă prin lege**

Nu copiați sau nu reproduceți bancnote de hârtie, monede, elemente de siguranță, obligațiuni guvernamentale, obligațiuni municipale, nici măcar dacă acele copii sau reproduceri sunt ștampilate ca „Mostre”.

Copierea sau reproducerea bancnotelor, monedelor sau elementelor de securitate aflate în circulație într-un alt stat este interzisă.

În lipsa unui acord prealabil al guvernului, copierea sau reproducerea unor timbre poștale sau cărți poștale neutilizate emise de guvern este interzisă.

Copierea sau reproducerea timbreilor guvernamentale sau a altor documente oficiale stipulate prin lege este interzisă.

- **Precauții legate de anumite copii și reproduceri**

Guvernul a emis atenționări referitoare la copierea și reproducerea elementelor de siguranță emise de companii private (acțiuni, facturi, securi, bonuri valorice etc.), permise pentru navetiști sau cupoane cu excepția cazurilor în care este necesar un număr minim de exemplare pentru a fi utilizate în scop de afaceri de către o companie. De asemenea, nu copiați și nu reproduceți pașapoartele emise de guvern, atestate emise de agenții publice și grupuri private, carduri de identificare și tichete, precum permise și bonuri de masă.

- **Respectați notele referitoare la proprietatea intelectuală**

În temeiul legii privind drepturile de autor, fotografiile sau înregistrările lucrărilor care intră sub incidența drepturilor de autor, realizate cu aparatul foto, nu pot fi folosite fără permisiunea deținătorului drepturilor de autor. Se aplică excepții pentru folosirea în scop personal însă rețineți că este posibil ca și folosirea în scop personal să fie restricționată în cazul fotografiilor și înregistrărilor realizate la expoziții și spectacole în direct.

Casarea dispozitivelor de stocare a datelor

Rețineți că ștergerea imaginilor sau formatarea cardurilor de memorie sau a altor dispozitive de stocare a datelor nu șterge definitiv datele de imagine originale. Fișierele șterse pot fi uneori recuperate de pe dispozitivele de stocare aruncate utilizând software disponibil pe piață, putând da ocazie utilizării rău voitoare a datelor personale sub formă de imagini. Asigurarea caracterului privat al acestor date este responsabilitatea utilizatorului.

Înainte de a arunca orice dispozitiv de stocare a datelor sau de a-l transfera în proprietatea altei persoane, ștergeți datele folosind un software comercial de ștergere sau formatați dispozitivul și apoi umpleți-l complet cu imagini care nu conțin informații private (de exemplu imagini cu cerul liber). Trebuie să se procedeze cu grijă pentru a se evita rănirea când sunt distruse fizic dispozitivele de stocare a datelor.

Înainte de a arunca aparatul foto sau de a-l transfera în proprietatea altei persoane, ar trebui să utilizați, de asemenea, opțiunea **Resetare totală setări** din meniul setare al aparatului foto pentru a șterge orice informații personale referitoare la rețea.

AVC Patent Portfolio License

ACEST PRODUS ESTE LICENȚIAT PE BAZA AVC PATENT PORTFOLIO LICENSE PENTRU UTILIZAREA PERSONALĂ, ÎN SCOPURI NELUCRATIVE DE CĂTRE UN CLIENT PENTRU (i) CODIFICAREA MATERIALELOR VIDEO ÎN CONFORMITATE CU STANDARDUL AVC („AVC VIDEO”) ȘI/SAU (ii) DECODIFICAREA MATERIALELOR VIDEO AVC CODIFICATE DE UN CLIENT ANGAJAT ÎNTR-O ACTIVITATE PERSONALĂ, FĂRĂ SCOP LUCRATIV ȘI/SAU CARE A FOST OBTINUT DE LA UN FURNIZOR DE MATERIALE VIDEO LICENȚIAT PENTRU FURNIZAREA MATERIALELOR VIDEO AVC. NICIO LICENȚĂ NU ESTE ACORDATĂ SAU IMPLICATĂ PENTRU ALTE UTILIZĂRI. PUTEȚI BENEFICIA DE INFORMAȚII SUPLIMENTARE DE LA MPEG LA, L.L.C. VIZITAȚI <http://www.mpegla.com>.

Utilizați doar accesorii electronice marca Nikon

Aparatele foto Nikon sunt proiectate la cele mai înalte standarde și includ un ansamblu complex de circuite electronice. Doar accesoriiile electronice marca Nikon (inclusiv încărcătoarele, acumuloarele, adaptoarele la rețeaua electrică și accesoriiile pentru bliț) atestate explicit de Nikon pentru utilizarea cu acest aparat foto digital sunt proiectate și verificate pentru a opera în limitele cerințelor de funcționare și de siguranță ale acestui ansamblu de circuite electronice.

Utilizarea altor accesorii decât cele Nikon ar putea deteriora aparatul foto și poate anula garanția Nikon. Utilizarea acumulatorilor Li-ion furnizați de terțe părți ce nu prezintă sigiliul holografic Nikon arătat în dreapta ar putea împiedica funcționarea normală a aparatului foto și ar putea provoca încălzirea excesivă, aprindere, fisurări sau scurgeri.

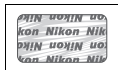

Pentru mai multe informații legate de accesoriiile marca Nikon, contactați furnizorul autorizat Nikon.

✓ **Utilizați doar accesorii marca Nikon**

Doar accesoriile marca Nikon aprobate de Nikon explicit pentru utilizarea cu aparatul dumneavoastră foto digital Nikon sunt proiectate și verificate să funcționeze în limitele cerințelor operaționale și de siguranță. UTILIZAREA ALTOR ACCESORII DECÂT CELE ALE NIKON AR PUTEA DETERIORA APARATUL FOTO ȘI POATE ANULA GARANȚIA NIKON.

✍ **Înainte de efectuarea fotografiilor importante**

Înainte de efectuarea fotografiilor la ocazii importante (precum nunți sau înainte de a pleca cu aparatul foto în excursie) efectuați o fotografie de probă pentru a vă asigura că aparatul foto funcționează normal. Nikon nu se face responsabil pentru niciun prejudiciu sau pierdere financiară rezultată din defectarea acestui produs.

✍ **Învățarea continuă**

Ca parte din angajamentul pentru „Învățare continuă” pentru sprijin continuu și educare privind produsele, informații actualizate permanent sunt disponibile pe următoarele situri:

- **Pentru utilizatorii din S.U.A.:** <http://www.nikonusa.com/>
- **Pentru utilizatorii din Europa și Africa:** <http://www.europe-nikon.com/support/>
- **Pentru utilizatorii din Asia, Oceania și Orientul Mijlociu:** <http://www.nikon-asia.com/>

Vizitați aceste situri pentru a fi la curent cu cele mai noi informații legate de produs, sugestii, răspunsuri la întrebări frecvente (FAQ) și sfaturi generale referitoare la imaginea și fotografierea digitală. Informații suplimentare sunt disponibile la reprezentanța Nikon din zona dumneavoastră. Consultați următorul URL pentru informații de contact: <http://imaging.nikon.com/>

Bluetooth

Acest produs se află sub incidența reglementărilor Administrației pentru exporturi a Statelor Unite ale Americii. Nu este necesară permisiunea guvernului Statelor Unite ale Americii pentru exportul produsului în alte țări cu excepția următoarelor asupra cărora, la momentul redactării acestui text, sunt instituite embargouri sau care se află sub control special: Cuba, Iran, Coreea de Nord, Sudan și Siria (această listă se poate modifica).

Este posibil ca utilizarea dispozitivelor fără fir să fie interzisă în unele țări sau regiuni. Contactați un reprezentant de service autorizat Nikon înainte de a utiliza funcțiile fără fir ale acestui produs în afara țării de achiziție.

Avertismente pentru clienții din Europa

Prin prezenta, Nikon Corporation declară că D3400 este conform cu cerințele esențiale și cu alte dispoziții relevante din Directiva 1999/5/CE. Declarația de conformitate poate fi consultată la adresa

http://imaging.nikon.com/support/pdf/DoC_D3400.pdf



Securitate

Deși unul dintre beneficiile acestui produs este acela că permite celorlalți să se conecteze liber pentru a schimba date fără fir oriunde în raza de acțiune a acestuia, în cazul în care funcția de securitate nu este activată pot apărea următoarele:

- **Furt de date:** Terți răuvoitori pot intercepta transmisiunile fără fir pentru a fura date de identificare a utilizatorului, parole și alte informații personale.
- **Acces neautorizat:** Utilizatori neautorizați pot obține acces la rețea și pot modifica date sau efectua alte acțiuni răuvoitoare. Rețineți că, datorită concepției rețelelor fără fir, atacuri specializate pot permite accesul neautorizat chiar și atunci când securitatea este activată.
- **Rețele nesecurizate:** conectarea la rețele deschise poate avea ca rezultat accesul neautorizat. Utilizați numai rețele sigure.

Introducere

Familiarizarea cu aparatul foto

Rezervați-vă un răgaz pentru a vă familiariza cu comenzile și afișajele aparatului foto. Ar putea fi util să puneți un semn în dreptul acestei secțiuni pentru a îl folosi ca referință pe măsură ce parcurgeți restul manualului.

Corpul aparatului foto

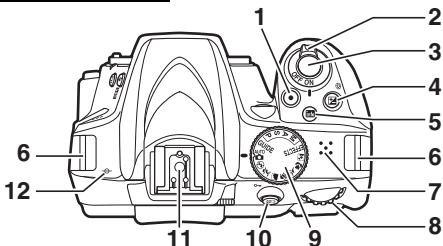

1 Buton înregistrare film	139	8 Selector de comandă	
2 Comutator alimentare	18	9 Selector moduri	5
3 Buton de declanșare	35, 36	10 Buton AF-L / ON	80, 113, 168, 215
4 Buton Z/C	106, 116, 117	11 Cuplă accesorii (pentru unități de bliț opționale)	262, 268
5 Buton info (informații)	6, 8, 143	12 Marcaj plan focal (∞)	82
6 Bucle pentru cureaua aparatului foto	12		
7 Difuzor			

✓ Difuzorul

Nu amplasați difuzorul în imediata apropiere a dispozitivelor magnetice. Nerespectarea acestei precauții ar putea afecta datele înregistrate pe dispozitivele magnetice.

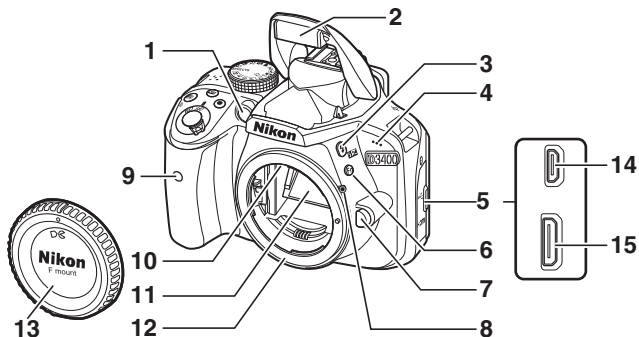

<p>1 Dispozitiv iluminare asistență AF..... 73, 196</p> <p>Indicator luminos autodeclanșator ... 67</p> <p>Lumină reducere ochi roșii88, 90</p>	<p>9 Receptor infraroșu pentru telecomanda ML-L3..... 96</p> <p>10 Contacte CPU</p> <p>11 Oglindă 274</p> <p>12 Montură obiectiv 15, 82</p> <p>13 Capac corp 15, 268</p> <p>14 Conector USB..... 178, 181</p> <p>15 Conector HDMI 184</p>
<p>2 Bliț încorporat 87</p> <p>3 Buton $\frac{1}{2}$ / $\frac{1}{4}$.....87, 89, 117</p> <p>4 Microfon..... 139, 141</p> <p>5 Capac conector</p> <p>6 Buton Fn 214</p> <p>7 Buton decuplare obiectiv 16</p> <p>8 Marcaj montură..... 15</p>	

✓ Închideți capacul conectorului

Închideți capacul conectorului când conectorii nu sunt utilizați. Corpurile străine din conectori pot interfera cu transferul de date.

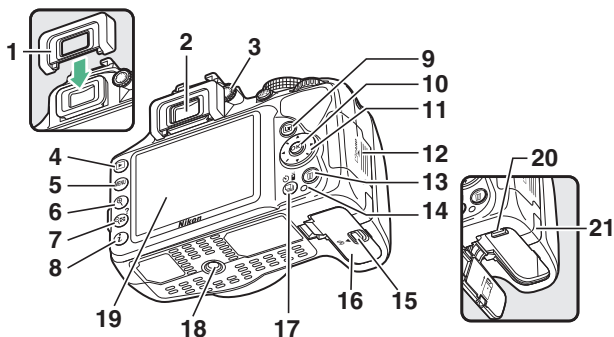

1 Vizor din cauciuc	68	13 Buton 	41, 171
2 Ocular vizor	4, 26, 68	14 Indicator luminos acces card memorie	14, 36
3 Control ajustare dioptrii	26	15 Zăvor capac locaș acumulator	13, 14
4 Buton 	40, 152	16 Capac locaș acumulator	13, 14
5 Buton MENU	27, 186	17 Buton 	62, 63, 65, 66, 95
6 Buton 	165	18 Montură tripod	
7 Buton 	28, 153, 165	19 Monitor	6, 32, 40, 138, 152
8 Buton 	11, 155	20 Zăvor acumulator	13, 14
9 Buton 	32, 138	21 Capac conector alimentare pentru conectorul de alimentare opțional	270
10 Buton (OK)	28		
11 Selector multiplu	28		
12 Capac fantă card memorie	13, 14		

Vizorul

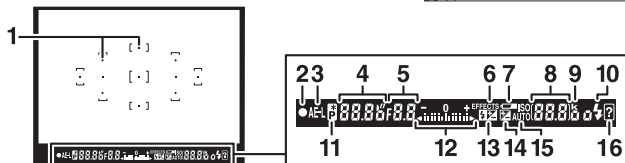
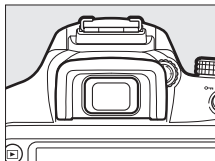

<p>1 Puncte de focalizare..... 26, 34, 74, 76</p> <p>2 Indicator focalizare35, 82</p> <p>3 Indicator blocare expunere automată (AE)..... 113</p> <p>4 Timp de expunere 98, 101, 105</p> <p>5 Diafragmă (număr f/) 98, 103, 105</p> <p>6 Indicator mod efecte speciale 51</p> <p>7 Avertizare acumulator descărcat 31</p> <p>8 Număr de expuneri rămase..... 31 Număr de fotografii rămase înainte de ocuparea completă a memoriei tampon 64 Indicator înregistrare balans de alb 126, 127 Valoare compensare expunere 115 Valoare compensare bliț 117 Sensibilitate ISO 93, 192</p>	<p>9 „k” (apare atunci când rămâne memorie pentru mai mult de 1.000 de expuneri) 31</p> <p>10 Indicator bliț pregătit..... 38</p> <p>11 Indicator program flexibil 100</p> <p>12 Indicator expunere 106 Afișaj compensare expunere 115 Telemetru electronic.....216</p> <p>13 Indicator compensare bliț.....117</p> <p>14 Indicator compensare expunere..... 115</p> <p>15 Indicator sensibilitate ISO automat 193</p> <p>16 Indicator avertizare290</p>
---	--

Notă: Afișaj prezentat cu toate indicatoarele active în scopuri ilustrative.

Selectorul de moduri

Aparatul foto oferă posibilitatea de a alege dintre următoarele moduri de fotografiere și modul **GUIDE**:

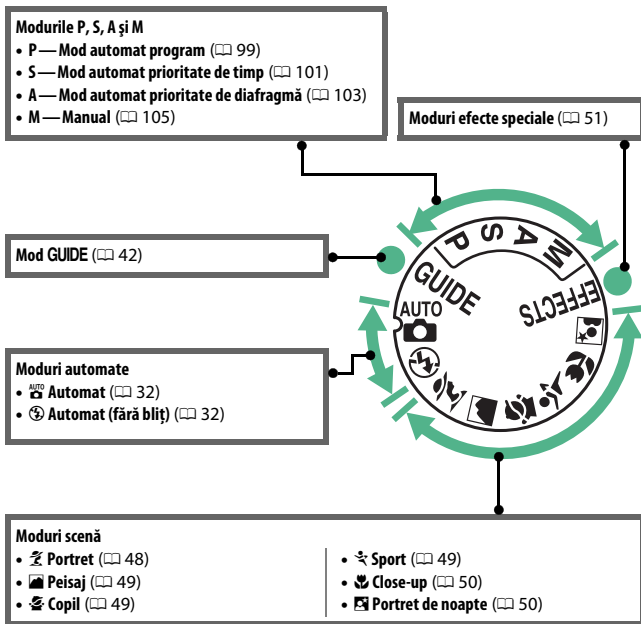

Butonul **info** (Informații)

Apăsați butonul **info** pentru a vizualiza afișajul informațiilor sau pentru a derula printre opțiunile afișajului.

■ **Fotografierea prin vizor**

Pentru a vedea timpul de expunere, diafragma, numărul de expuneri rămase, modul zonă AF și alte informații de fotografiere pe monitor, apăsați butonul **info**.

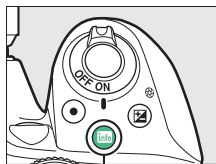

Buton **info**



1	Mod fotografiere AUTO automat/ ☉ automat (fără bliț) 32 Moduri scenă 48 Mod efecte speciale 51 Modurile P, S, A și M 98	4	Indicator control vignetație..... 195
2	Indicator conectare Eye-Fi..... 224	5	Indicator înregistrare dată 202
3	Indicator conectare Bluetooth... 19, 223 Mod avion..... 222	6	Indicator reducere vibrații 17
		7	Indicator control bliț 197 Indicator compensare bliț pentru unități de bliț opționale 265
		8	Mod declanșare 62
		9	Indicator „bip” 213

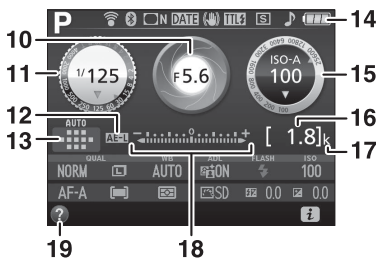

<p>10 Diafragmă (număr f/) 98, 103, 105 Afișaj diafragmă 104, 106</p> <p>11 Timp de expunere 98, 101, 105 Afișaj timp de expunere 102, 106</p> <p>12 Indicator blocare expunere automată (AE) 113</p> <p>13 Indicator mod zonă AF 74 Punct focalizare 76</p> <p>14 Indicator acumulator 31</p> <p>15 Sensibilitate ISO 93 Afișaj sensibilitate ISO 93, 194 Indicator sensibilitate ISO automat 193</p>	<p>16 Număr de expuneri rămase 31 Indicator înregistrare balans de alb 126</p> <p>17 „k” (apare atunci când rămâne memorie pentru mai mult de 1.000 de expuneri) 31</p> <p>18 Indicator expunere 106 Indicator compensare expunere 115</p> <p>19 Pictogramă ajutor 290</p>
--	--

Notă: Afișaj prezentat cu toate indicatoarele active în scopuri ilustrative.

Oprirea monitorului

Pentru a șterge informațiile despre fotografiere de pe monitor, apăsați butonul **Info** sau apăsați butonul de declanșare la jumătate. Rețineți că monitorul se va opri automat dacă nu sunt efectuate operații timp de aproximativ 8 secunde (pentru informații privind alegerea duratei în care monitorul rămâne pornit, consultați **Temporiz. oprire automată** de la pagina 207).

■ Vizualizarea în timp real și modul film

Pentru a porni vizualizarea în timp real, apăsați butonul **Lv** în timpul fotografierii prin vizor. Apoi, puteți apăsa butonul **Info** pentru a derula printre opțiunile afișajului așa cum se arată mai jos.

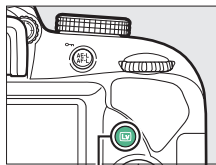

Buton **Lv**

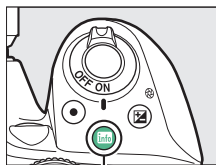

Buton **Info**



Afișare indicatori fotografie



Afișare indicatori film
(138, 143)*

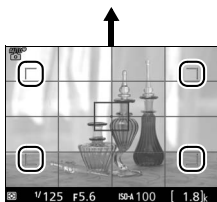

Rețea încadrare*

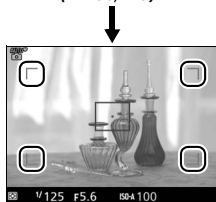

Ascundere indicatori*

* În timpul înregistrării filmului este afișată o zonă tăiată care prezintă zona înregistrată; zonele încercuite indică marginile tăierii cadrului filmului (zona din afara tăierii cadrului filmului este colorată în gri atunci când sunt afișați indicatorii filmului).

Afișajul vizualizării în timp real

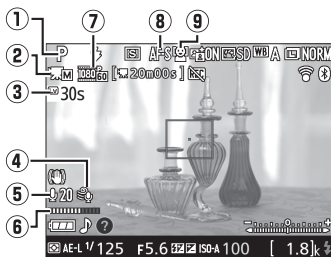

Element	Descriere	
① Mod fotografie	Modul curent selectat cu selectorul de moduri.	32, 48, 51, 98
② Indicator setări manuale film	Afișat când este selectat Activat pentru Setări manuale film în modul M .	142
③ Timp rămas	Timpul rămas înainte ca vizualizarea în timp real să se încheie automat. Afișat dacă fotografierea se va încheia în maximum 30 s.	10
④ Reducere zgomot vânt	Afișat când este selectat Activată pentru Setări film > Reducere zgomot vânt în meniul fotografiere.	142
⑤ Sensibilitate microfon	Sensibilitatea microfonului pentru înregistrare film.	141
⑥ Nivel sunet	Nivelul sunetului pentru înregistrare audio. Afișat în roșu dacă nivelul este prea ridicat; reglați sensibilitatea microfonului în consecință.	141
⑦ Dimensiune cadru film	Dimensiunea cadrului filmelor înregistrate în modul film.	141
⑧ Mod focalizare	Modul curent de focalizare.	70
⑨ Mod zonă AF	Modul zonă AF curent.	75

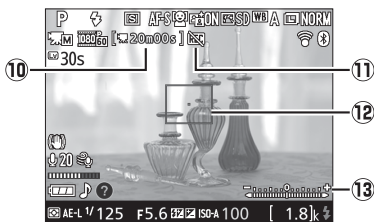

Element	Descriere	
⑩ Timp rămas (mod film)	Timpul de înregistrare rămas în modul film.	139
⑪ Pictograma „Fără film”	Indică faptul că filmele nu pot fi înregistrate.	—
⑫ Punct focalizare	Punctul curent de focalizare. Afișajul se modifică în funcție de opțiunea selectată pentru modul zonă AF (□ 75).	75
⑬ Indicator expunere	Indică dacă fotografia ar fi subexpusă sau supraexpusă la setările curente (numai modul M).	106

Notă: Afișaj prezentat cu toate indicatoarele active în scopuri ilustrative.

✓ Afișajul numărătoare inversă

O numărătoare inversă va fi afișată cu 30 s înainte ca vizualizarea în timp real să se oprească automat (□ 9); temporizatorul devine roșu cu 5 s înainte ca temporizatorul de oprire automată să se oprească (□ 207) sau dacă vizualizarea în timp real este pe cale să se oprească pentru a proteja circuitele interne. În funcție de condițiile de fotografiere, este posibil ca temporizatorul să apară imediat când este selectată vizualizarea în timp real. Înregistrarea filmului se va opri automat când temporizatorul se oprește, indiferent de timpul de înregistrare disponibil.

Butonul **i**

Pentru a modifica setările din partea de jos a afișajului informațiilor, apăsați butonul **i**, apoi evidențiați elemente utilizând selectorul multiplu și apăsați **OK** pentru a vedea opțiunile pentru elementul evidențiat. Puteți modifica setările și prin apăsarea butonului **i** în timpul vizualizării în timp real.

- **Calitate imagine** (📖 84)
- **Dimensiune imagine** (📖 86)
- **Balans de alb** (📖 121)
- **D-Lighting activ** (📖 119)
- **Mod bliț** (📖 88, 90)
- **Sensibilitate ISO** (📖 93)
- **Mod focalizare** (📖 69)
- **Mod zonă AF** (📖 74)
- **Măsurare** (📖 111)
- **Setare Picture Control** (📖 132)
- **Compensare bliț** (📖 117)
- **Compensare expunere** (📖 115)

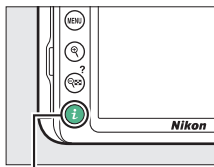

Buton **i**



Primii pași

Atașarea curelei aparatului foto

Atașați bine cureaua la cele două bucle ale aparatului foto.

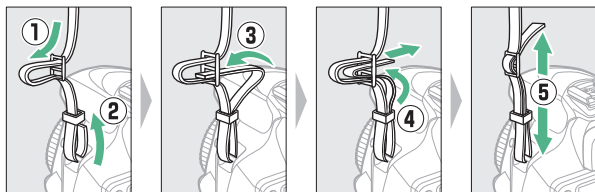

Încărcarea acumulatorului

Dacă este furnizat un adaptor pentru priză, ridicați ștecărul și conectați adaptorul pentru priză, așa cum este arătat în stânga jos, asigurându-vă că ștecărul este complet introdus. Introduceți acumulatorul și conectați încărcătorul la priză. Un acumulator consumat se va încărca complet în aproximativ o oră și 50 de minute.

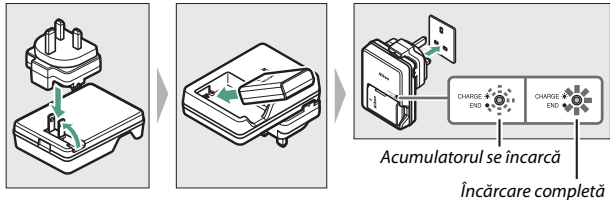

Acumulatorul și încărcătorul

Citiți și respectați avertizările și precauțiile de la paginile xi-xiv și 276-280 ale acestui manual.

Introducerea acumulatorului și a unui card de memorie

Înainte de a introduce sau de a scoate acumulatorul sau cardurile de memorie, asigurați-vă că ați trecut comutatorul de alimentare pe poziția **OFF (OPRIT)**. Introduceți acumulatorul așa cum este arătat, folosind acumulatorul pentru a menține zăvorul portocaliu al acumulatorului apăsat într-o parte. Zăvorul blochează acumulatorul pe poziție când acumulatorul este complet introdus.

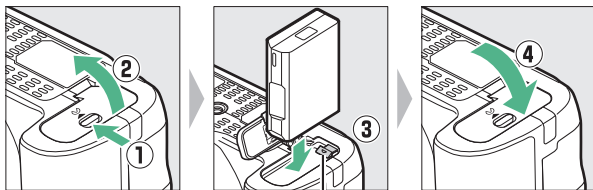

Zăvor acumulator

Ținând cardul de memorie în orientarea indicată, introduceți-l până când se fixează pe poziție cu un clic.

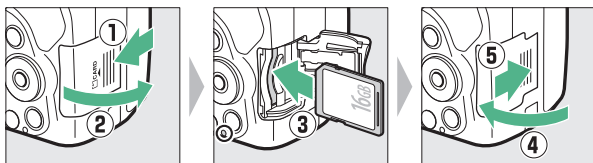

Acumulatorul ceasului

Ceasul intern al aparatului foto este alimentat de o sursă de energie independentă, reîncărcabilă, care se încarcă în funcție de necesități atunci când acumulatorul principal este instalat. Trei zile de încărcare vor alimenta ceasul timp de aproximativ o lună. Dacă, atunci când aparatul foto este pornit, se afișează un mesaj de avertizare care indică faptul că ceasul nu este setat, acumulatorul ceasului este consumat și ceasul a fost resetat. Setati ceasul la ora și data corecte.

■ Scoaterea acumulatorului și a cardurilor de memorie

Scoaterea acumulatorului

Pentru a scoate acumulatorul, opriți aparatul foto și deschideți capacul locașului acumulatorului. Apăsați zăvorul acumulatorului în direcția indicată de săgeată pentru a elibera acumulatorul și apoi scoateți acumulatorul cu mâna.

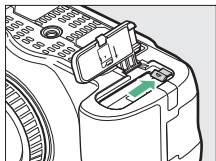

Scoaterea cardurilor de memorie

După ce v-ați asigurat că indicatorul luminos acces card memorie este stins, opriți aparatul foto, deschideți capacul fantei cardului de memorie și apăsați cardul pentru a-l scoate (1). Apoi cardul poate fi scos cu mâna (2).

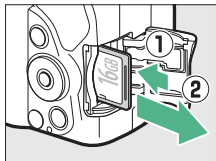

✓ Carduri de memorie

- Cardurile de memorie pot fi fierbinți după utilizare. Procedați cu atenția cuvenită când scoateți cardurile de memorie din aparatul foto.
- Nu scoateți cardurile de memorie din aparatul foto, nu opriți aparatul foto și nu scoateți sau deconectați sursa de alimentare în timpul formatării sau în timp ce datele sunt înregistrate, șterse sau copiate pe un computer. Nerespectarea acestor precauții s-ar putea solda cu pierderea datelor sau cu deteriorarea aparatului foto sau a cardului.
- Nu atingeți terminalele cardului cu degetele sau cu obiecte de metal.
- Nu îndoiți, nu scăpați și nu supuneți la șocuri fizice puternice.
- Nu aplicați forță pe carcasa cardului. Nerespectarea acestei precauții ar putea duce la deteriorarea cardului.
- Nu expuneți la apă, căldură, niveluri mari de umiditate sau la lumina directă a soarelui.
- Nu formatați cardurile de memorie într-un computer.

Atașarea unui obiectiv

Aveți grijă să preveniți infiltrarea prafului în aparatul foto atunci când obiectivul sau capacul corpului este scos. Obiectivul utilizat în general în acest manual în scopuri ilustrative este un AF-P DX NIKKOR 18–55mm f/3.5–5.6G VR.

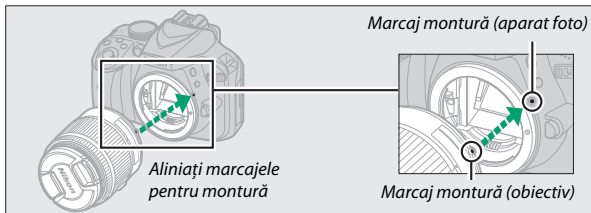
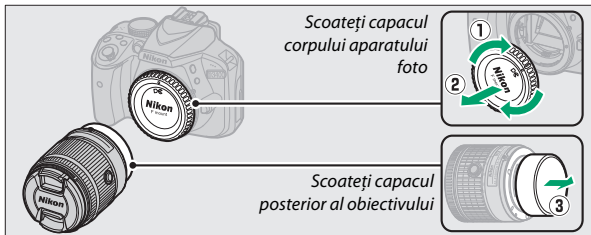

Asigurați-vă că ați scos capacul obiectivului înainte de a face fotografii.

Obiective cu butoane corp obiectiv retractabil

Înainte de a utiliza aparatul foto, deblocați și extindeți obiectivul. Ținând apăsat butonul corpului obiectivului retractabil (1), rotiți inelul de zoom așa cum este arătat (2).

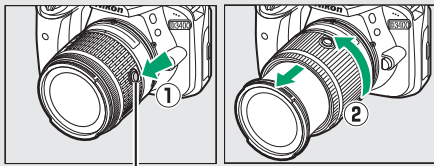

Buton corp obiectiv retractabil

Nu pot fi făcute fotografiile atunci când obiectivul este retras; în cazul în care este afișat un mesaj de eroare ca urmare a faptului că aparatul foto a fost pornit cu obiectivul retras, rotiți inelul de zoom până când mesajul dispare.

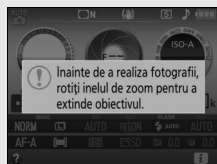

Decuplarea obiectivului

Asigurați-vă că aparatul foto este oprit atunci când scoateți sau schimbați obiectivele. Pentru a scoate obiectivul, apăsați și mențineți apăsat butonul de decuplare a obiectivului (1) în timp ce răsuciți obiectivul în sensul acelor de ceasornic (2). După scoaterea obiectivului, puneți la loc capacele obiectivului și capacul corpului aparatului foto.

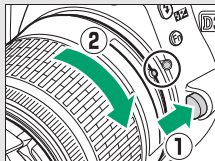

Reducere vibrații (VR)

Reducerea vibrațiilor poate fi activată prin selectarea **Activat** pentru **VR optic** în meniul fotografierii (☐ 198), dacă obiectivul acceptă această opțiune, sau prin deplasarea comutatorului reducere vibrații obiectiv la **ON (PORNIT)**, în cazul în care obiectivul este prevăzut cu un comutator pentru reducerea vibrațiilor. Când este activată reducerea vibrațiilor, pe afișajul informațiilor apare un indicator reducere vibrații.



Retragerea obiectivelor cu butoane corp obiectiv retractabil

Pentru a retrage obiectivul când aparatul foto nu este utilizat, țineți apăsat butonul corpului obiectivului retractabil (1) și rotiți inelul de zoom la poziția „L” (lock (blocare)) așa cum este arătat (2). Retrageți obiectivul înainte de a-l scoate de pe aparatul foto și aveți grijă să nu apăsați butonul corpului obiectivului retractabil atunci când atașați sau scoateți obiectivul.

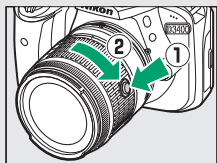

Setarea aparatului foto

■ Setarea de pe un smartphone sau tabletă

Înainte de a continua, instalați aplicația SnapBridge conform descrierii de pe partea interioară a capacului frontal și activați funcția Bluetooth pe smartphone-ul sau tableta dumneavoastră (numite în continuare „dispozitiv inteligent”). Rețineți că afișajele reale ale aparatului foto și dispozitivului inteligent pot diferi de cele prezentate mai jos.



1 Porniți aparatul foto.

Va fi afișat un dialog pentru selectarea limbii.



Utilizați selectorul multiplu și butonul **OK** pentru a naviga prin meniuri.

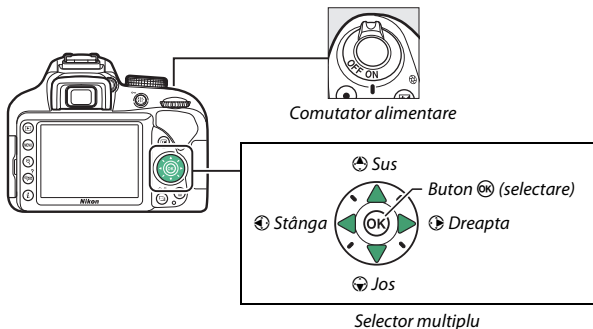

Apăsați și pentru a evidenția o limbă și apăsați **OK** pentru a selecta. Limba poate fi schimbată în orice moment folosind opțiunea **Limbă (Language)** din meniul setare.

2 Apăsați **OK** când este afișat dialogul din dreapta.

Dacă nu doriți să utilizați un dispozitiv inteligent pentru a configura aparatul foto, apăsați **MENU** (☰ 25).



3 Împerecheați aparatul foto și dispozitivul inteligent.

Aparatul foto va aștepta să se conecteze; lansați aplicația SnapBridge pe dispozitivul inteligent și urmați instrucțiunile de pe ecran pentru a atinge numele aparatului foto cu care doriți să realizați împerecherea.



4 Verificați codul de autentificare (rețineți că, în unele versiuni ale iOS, este posibil să nu fie afișat codul, dar trebuie să urmați pașii de mai jos chiar dacă acesta nu este afișat).

După ce v-ați asigurat că aparatul foto și dispozitivul inteligent afișează același cod de autentificare format din șase cifre, urmați pașii de mai jos pentru a finaliza împerecherea.

- **Pe aparatul foto**, apăsați .
- **Pe dispozitivul inteligent**, atingeți **Pairing (Împerechere)** (numele butonului variază în funcție de dispozitivul inteligent).



Aparat foto

5 Apăsați când este afișat dialogul din dreapta.

În acest moment ați stabilit o conexiune permanentă între aparatul foto și dispozitivul inteligent. Dacă aparatul foto afișează **Imposibil de conectat.**, afișajul se va modifica după o scurtă pauză. Reveniți la pasul 3.



6 Urmați instrucțiunile de pe ecran pentru a finaliza procesul de configurare.

Pentru a înregistra date de locație împreună cu fotografiile, selectați **Da** când vi se solicită și activați funcția date de locație atât în aplicația SnapBridge, cât și pe dispozitivul inteligent (pentru informații suplimentare, consultați documentația furnizată cu dispozitivul inteligent). De asemenea, puteți sincroniza ceasul intern al aparatului foto cu ora raportată de dispozitivul inteligent selectând **Da** atunci când vi se solicită și activând sincronizarea în aplicația SnapBridge. Dacă selectați **Nu**, setați ceasul intern al aparatului foto din meniuri conform descrierii din pasul 3 de la pagina 25.





Configurarea este finalizată atunci când aparatul foto revine la afișajul fotografiere. Consultați pagina 22 pentru mai multe informații privind utilizarea SnapBridge.

Ce poate face SnapBridge pentru dumneavoastră

Aplicația SnapBridge poate fi folosită pentru diferite activități după ce aparatul foto a fost împerecheat cu dispozitivul dumneavoastră inteligent. Pentru mai multe informații privind funcțiile de mai jos, consultați ajutorul online pentru SnapBridge.

Încărcare automată

La setări implicite, fotografiile JPEG vor fi încărcate automat pe dispozitivul inteligent pe măsură ce sunt făcute (încărcarea automată nu este disponibilă pentru filme sau pentru imagini NEF/RAW și se întrerupe automat atunci când nivelul acumulatorului scade la ). Înainte de a încărca fotografiile, amplasați dispozitivul inteligent în apropiere de aparatul foto și lansați aplicația SnapBridge. Vă prezentăm câteva sfaturi pentru încărcarea fotografiilor:

- **Dezactivarea încărcării automate:** pentru a dezactiva încărcarea automată, selectați **Dezactivat** pentru **Trimitere către disp. intel. (auto)** din meniul setare al aparatului foto ( 223).
- **Încărcarea imaginilor selectate:** pentru a încărca fotografiile care nu au fost transmise anterior folosind încărcarea automată, apăsați butonul **z** al aparatului foto în timpul redării și selectați fotografiile folosind **Select. pt. trimit. la disp. intel./desel.** ( 155) sau selectați fotografiile folosind opțiunea **Selectare pt. trimit. la disp. intel.** din meniul redare al aparatului foto ( 189). Rețineți că atâta timp cât între aparatul foto și dispozitivul inteligent este activă o conexiune permanentă fotografiile vor fi încărcate automat chiar și atunci când aparatul foto este oprit. Indicatorul luminos acces card memorie ( 36) va continua să clipească în timp ce aparatul foto este oprit, dar acest lucru nu indică o defecțiune. Totuși, încărcarea se întrerupe automat atunci când nivelul acumulatorului scade la .
- **Redimensionarea imaginilor pentru încărcare:** alegeți o dimensiune de încărcare în aplicația SnapBridge. Valoarea implicită este de 2 megapixeli.
- **Încorporarea informațiilor despre fotografie:** folosiți aplicația SnapBridge pentru a alege informațiile imprimate pe fotografiile copiate pe dispozitivul inteligent. Comentariile și informațiile privind drepturile de autor pot fi introduse în prealabil din meniul setare al aparatului foto. De asemenea, puteți imprima textul introdus în aplicația SnapBridge.

Sfaturi pentru rețelele fără fir

- **Împerechere:** pentru a împerechea aparatul foto cu un dispozitiv inteligent (de exemplu, cu un dispozitiv nou sau în cazul în care nu ați optat pentru împerecherea cu un dispozitiv inteligent în cursul configurării), selectați **Setare** pentru **Conectare la dispozitiv inteligent** din meniul setare al aparatului foto și urmați instrucțiunile de la pagina 19, începând cu pasul 3. Aparatul foto poate fi împerecheat cu până la cinci dispozitive inteligente, însă se poate conecta doar la unul odată.

Alte funcții ale aplicației SnapBridge

- **Vizualizarea imaginilor de pe dispozitivul inteligent:** utilizați dispozitivul inteligent pentru a vizualiza și pentru a descărca fotografiile în aparatul foto. Această opțiune este disponibilă chiar și atunci când aparatul foto este oprit.

Locuri în care este interzisă folosirea dispozitivelor fără fir

În locurile în care utilizarea dispozitivelor fără fir este interzisă, dezactivați funcțiile fără fir din meniul setare al aparatului foto prin selectarea **Activare** pentru **Mod avion**. Acest lucru va întrerupe temporar conexiunea permanentă cu dispozitivul inteligent, dar conexiunea se va restabili automat la dezactivarea modului avion.

■ Setarea din meniurile aparatului foto

Ceasul intern al aparatului foto poate fi setat manual.

1 Porniți aparatul foto.

Va fi afișat un dialog pentru selectarea limbii.

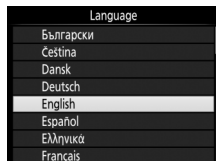

Utilizați selectorul multiplu și butonul **OK** pentru a naviga prin meniuri.

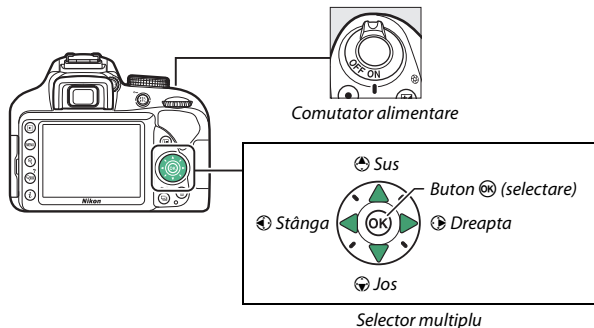

Apăsați **Stânga** și **Jos** pentru a evidenția o limbă și apăsați **OK** pentru a selecta. Limba poate fi schimbată în orice moment folosind opțiunea **Limbă (Language)** din meniul setare.

2 Apăsați MENU când este afișat dialogul din dreapta.

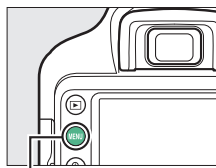

Buton MENU

3 Setăți ceasul intern al aparatului foto.

Utilizați selectorul multiplu și butonul  pentru a seta ceasul intern al aparatului foto.



Selecțai fusul orar

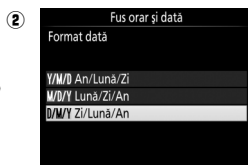

Selecțai formatul datei

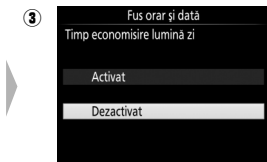

Selecțai opțiunea oră de vară



Setăți ora și data (rețineți că aparatul foto utilizează un ceas în formatul 24 de ore)

Ceasul poate fi ajustat oricând folosind opțiunea **Fus orar și dată** > **Data și ora** din meniul setare.

Obțineți o imagine clară în vizor

După scoaterea capacului obiectivului rotiți controlul de ajustare a dioptriilor până când punctele de focalizare se văd clar. Când acționați comanda cu ochiul pe vizor, fiți atent să nu vă atingeți ochii cu degetele sau unghiile.

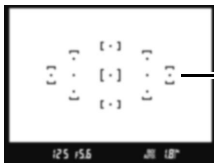
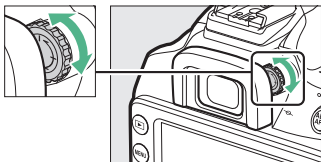

Imaginea din vizor nu este clară

Puncte de focalizare

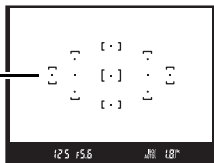

Imaginea din vizor este clară

Tutorial

Meniuri aparat foto: Prezentare generală

Majoritatea opțiunilor de fotografiere, redare și setare pot fi accesate din meniurile aparatului foto. Pentru a vizualiza meniurile, apăsați butonul MENU.

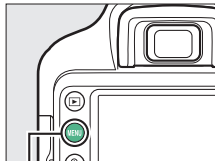

Buton MENU

File

Alegeți dintre următoarele meniuri:

- : Redare (☐ 186)
- : Fotografiere (☐ 190)
- : Setare (☐ 199)
- : Retușare (☐ 227)
- : Setări recente (☐ 251)



Cursorul indică poziția în meniul curent.

Setările curente sunt indicate prin pictograme.

Opțiuni meniu
Opțiuni în meniul curent.

Pictogramă ajutor (☐ 28)

Utilizarea meniurilor aparatului foto

Selectorul multiplu și butonul **OK** sunt folosite pentru a naviga prin meniurile aparatului foto.

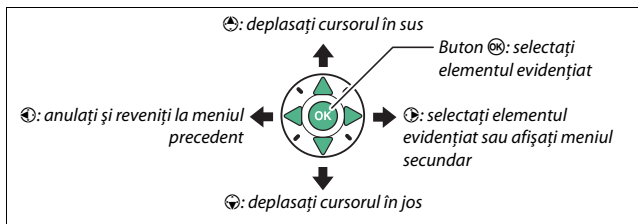

Pictograma **?** (Ajutor)

Dacă este afișată o pictogramă **?** în colțul din stânga jos al monitorului, poate fi afișată o descriere a opțiunii sau meniului selectat în acel moment prin apăsarea butonului **?** (?). Apăsăți **⬆** sau **⬇** pentru a derula pe afișaj. Apăsăți **?** din nou pentru a reveni la meniuri.

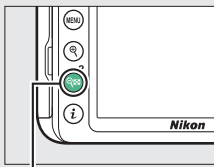

Buton **?** (?)

? Resetare opțiuni setare

Reduceți setările meniului de setare la valorile implicite.

■ Navigarea prin meniuri

Urmați pașii de mai jos pentru a naviga prin meniuri.

1 Afișați meniurile.

Apăsați butonul MENU pentru a afișa meniurile.

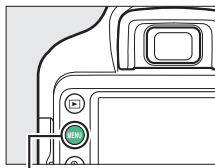



Buton MENU

2 Evidențiați pictograma pentru meniul curent.

Apăsați  pentru a evidenția pictograma pentru meniul curent.



3 Selectați un meniu.

Apăsați  sau  pentru a selecta meniul dorit.

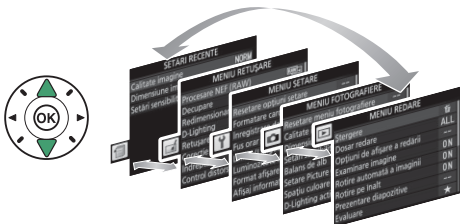

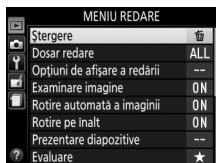

4 Poziționați cursorul în meniul selectat.

Apăsați  pentru a poziționa cursorul în meniul selectat.



5 Evidențiați un element din meniu.

Apăsați  sau  pentru a evidenția un element din meniu.

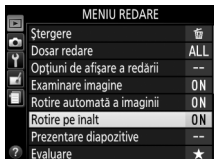

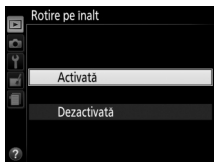

6 Afișați opțiunile.

Apăsați  pentru a afișa opțiunile pentru elementul selectat din meniu.



7 Evidențiați o opțiune.

Apăsați  sau  pentru a evidenția o opțiune.

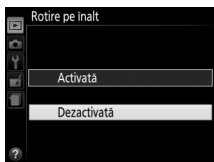





8 Selectați elementul evidențiat.

Apăsați  pentru a selecta elementul evidențiat. Pentru a ieși fără a face o selecție, apăsați butonul MENU.



Rețineți următoarele:

- Elementele din meniu care sunt afișate în culoarea gri nu sunt disponibile în acel moment.
- În timp ce apăsarea  are în general același efect ca apăsarea , sunt anumite cazuri în care selecția poate fi făcută numai prin apăsarea .
- Pentru a ieși din meniuri și a reveni la modul fotografiere, apăsați butonul de declanșare la jumătate ( 36).

Nivelul acumulatorului și numărul de expuneri rămase

Apăsați butonul **Info** și verificați, pe afișajul informațiilor, nivelul acumulatorului și numărul de expuneri rămase.

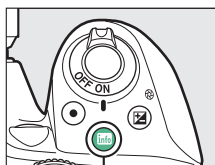

Buton **Info**



Număr de expuneri rămase

Nivel acumulator

Dacă acumulatorul este descărcat, va fi afișată o avertizare și în vizor. Dacă afișajul informațiilor nu apare când este apăsat butonul **Info**, acumulatorul este consumat și trebuie să fie reîncărcat.





Afișaj informații	Vizor	Descriere
	—	Acumulator complet încărcat.
	—	Acumulator descărcat parțial.
		Acumulator descărcat. Pregătiți un acumulator de rezervă complet încărcat sau pregătiți-vă să încărcați acumulatorul.
 (clipește)	 (clipește)	Acumulator consumat. Încărcați acumulatorul.

Număr de expuneri rămase

Valorile mai mari de 1.000 sunt arătate în mii, indicate prin litera „k”.

Noțiuni de bază privind fotografierea și redarea

Moduri de fotografiere simple (AUTO și)

Această secțiune descrie cum să faceți fotografii în modurile  și .  și  sunt moduri automate simple în care majoritatea setărilor sunt controlate de aparatul foto ca răspuns la condițiile de fotografiere; singura diferență între cele două moduri constă în faptul că blițul nu se va declanșa în modul .



1 Rotiți selectorul de moduri la sau .

Selector moduri

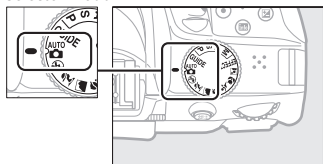

Fotografiile pot fi încadrate în vizor sau pe monitor (vizualizare în timp real). Pentru a porni vizualizarea în timp real, apăsați butonul .

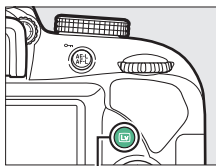

Buton 



Încadrarea fotografiilor în vizor



Încadrarea fotografiilor pe monitor (vizualizare în timp real)

2 Pregătiți aparatul foto.

Fotografiere prin vizor: atunci când încadrați fotografiile în vizor, țineți zona de prindere cu mâna dreaptă, iar corpul aparatului foto sau obiectivul sprijiniți-l cu mâna stângă. Lipiți-vă coatele de părțile laterale ale pieptului.



Vizualizare în timp real: atunci când încadrați fotografiile pe monitor, țineți zona de prindere cu mâna dreaptă și sprijiniți obiectivul cu mâna stângă.



Încadrarea fotografiilor în orientarea portret (pe înalt)

Atunci când încadrați fotografiile în orientarea portret (pe înalt), țineți aparatul foto așa cum este arătat mai jos.



Încadrarea fotografiilor în vizor



Încadrarea fotografiilor pe monitor

3 Încadrați fotografia.

Fotografiere prin vizor: încadrați o fotografie în vizor cu subiectul principal în cel puțin unul din cele 11 puncte de focalizare.

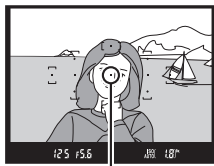

Punct focalizare

Vizualizare în timp real: la setări implicite, aparatul foto detectează automat fețele și selectează punctul de focalizare. Dacă nu este detectată nicio față, aparatul foto va focaliza pe subiectele din apropierea centrului cadrului.

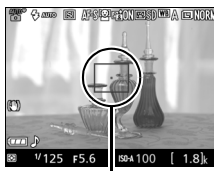

Punct focalizare

Utilizarea unui obiectiv cu zoom

Înainte de focalizare, rotiți inelul de zoom pentru a regla distanța focală și pentru a încadra fotografia. Folosiți inelul de zoom pentru a mări subiectul astfel încât acesta să acopere o zonă cât mai mare din cadru sau micșorați pentru a mări zona vizibilă din fotografia finală (selecțați distanțe focale mai mari pe scala lungimii focale a obiectivului pentru a mări, respectiv distanțe focale mai mici pentru a micșora).

Măriți

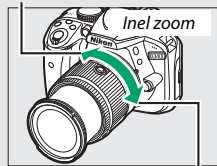

Micșorați

4 Apăsați butonul de declanșare la jumătate.

Fotografiere prin vizor: apăsați butonul de declanșare la jumătate pentru a focaliza (dacă subiectul este slab iluminat, este posibil ca blițul să se ridice și dispozitivul iluminare asistență AF să se



Indicator imagine focalizată

aprinde). Când operațiunea de focalizare este finalizată, se va auzi un bip (este posibil ca bipul să nu se audă dacă subiectul se mișcă) și indicatorul imagine focalizată (●) va apărea în vizor.

Indicator imagine focalizată	Descriere
●	Subiect focalizat.
● (clipește)	Aparatul foto nu poate focaliza utilizând focalizarea automată. Consultați pagina 72.

Vizualizare în timp real: punctul de focalizare clipește verde în timp ce aparatul foto focalizează. Dacă aparatul foto poate focaliza, punctul de focalizare va fi afișat în culoarea verde; altfel, punctul de focalizare va clipi roșu.



5 Fotografați.

Apăsați ușor butonul de declanșare până la capăt pentru a face fotografia. Indicatorul luminos acces card memorie se va aprinde și fotografia va fi afișată pe monitor timp de câteva secunde. *Nu scoateți cardul de memorie și nu scoateți sau deconectați sursa de alimentare până când indicatorul luminos nu se stinge și înregistrarea nu este completă.*

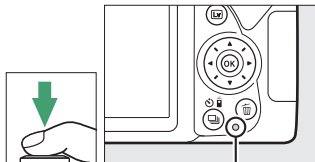

Indicator luminos acces card memorie



Pentru a încheia vizualizarea în timp real, apăsați butonul **Lv**.

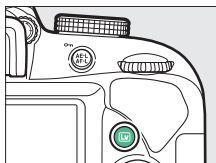

Butonul de declanșare

Aparatul foto are un buton de declanșare cu două trepte. Aparatul foto focalizează când butonul de declanșare este apăsat la jumătate. Pentru a face fotografia, apăsați butonul de declanșare până la capăt.





Focalizați: apăsați la jumătate











Fotografați: apăsați până la capăt

De asemenea, apăsarea butonului de declanșare la jumătate oprește redarea și pregătește aparatul foto pentru utilizarea imediată.

✔ Selectare automată scenă (selector automat scenă)

Dacă este selectată vizualizarea în timp real în modul  sau , aparatul foto va analiza automat subiectul și va selecta modul potrivit de fotografiere când butonul de declanșare este apăsat la jumătate pentru a focaliza folosind focalizarea automată. Modul selectat este indicat pe monitor.



	Portret	Subiecte portrete umane
	Peisaj	Peisaje și imagini din orașe
	Close-up	Subiecte apropiate de aparatul foto
	Portret de noapte	Subiecte portret încadrate pe un fundal întunecat
	Automat	Subiecte care sunt potrivite pentru modul  sau  sau
	Automat (fără bliț)	care nu se încadrează în categoriile enumerate mai sus

✔ Temporizatorul standby (fotografierea prin vizor)

Vizorul și afișajul informațiilor se vor dezactiva dacă nu sunt efectuate operații timp de aproximativ opt secunde, reducând consumul acumulatorului. Pentru a reactiva afișajul, apăsați butonul de declanșare la jumătate. Perioada de timp înainte ca temporizatorul standby să se oprească automat poate fi selectată folosind opțiunea **Temporiz. oprire automată** din meniul setare (☰ 207).



✔ Temporizatorul standby (vizualizarea în timp real)

Monitorul se va stinge dacă nu sunt efectuate operații timp de aproximativ zece minute. Perioada de timp înainte ca monitorul să se stingă automat poate fi selectată folosind opțiunea **Temporiz. oprire automată** din meniul setare (☰ 207).

Blițul încorporat

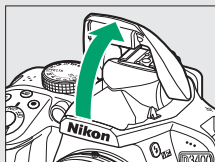

Dacă este nevoie de mai multă lumină pentru expunerea corectă în modul **AUTO**, blițul încorporat se va ridica automat când butonul de declanșare este apăsat la jumătate (☐ 87). Dacă blițul este ridicat, fotografiile pot fi efectuate numai când este afișat indicatorul bliț pregătit (⚡). Dacă indicatorul bliț pregătit nu este afișat, blițul se încarcă; ridicați pentru scurt timp degetul de pe butonul de declanșare și încercați din nou.

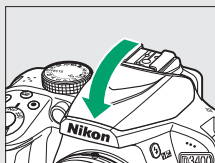

Când blițul nu este folosit, readuceți-l în poziția închis apăsându-l ușor în jos până când zăvorul se fixează pe poziție cu un clic.



Previzualizare zoom în vizualizarea în timp real

Apăsați butonul  pentru a mări imaginea de pe monitor de până la aproximativ 8,3x, pentru o focalizare precisă. În timp ce vizualizarea prin obiectiv este mărită, va apărea o fereastră de navigare într-un cadru gri în colțul din dreapta jos al afișajului. Utilizați selectorul multiplu pentru a derula spre zonele din cadru care nu sunt vizibile pe monitor sau apăsați  (?) pentru a micșora.

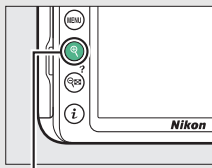

Buton 



Fereastră navigare

Expunere

În funcție de scenă, expunerea poate fi diferită de cea care s-ar obține dacă nu ar fi utilizată vizualizarea în timp real.

Fotografierea în vizualizarea în timp real

Cu toate că nu vor apărea în fotografia finală, marginile neregulate, franjuri de culoare, efectul moire și punctele luminoase pot apărea pe monitor, în timp ce benzile luminoase pot apărea în unele zone cu indicatoare care clipesc și alte surse de lumină intermitente sau dacă subiectul este luminat pentru scurt timp de un bliț electronic sau de o altă sursă de lumină strălucitoare de scurtă durată. În plus, pot apărea distorsiuni în cazul subiectelor în mișcare, în special dacă aparatul foto este rotit panoramic orizontal sau dacă un obiect se deplasează cu viteză mare prin cadru. Clipirea și benzile vizibile pe monitor la lumina produsă de lămpi fluorescente, cu vapori de mercur sau sodiu, pot fi reduse folosind **Reducerea efectului de clipire** (☐ 213), deși este posibil să mai fie vizibile în fotografia finală la anumiți timpi de expunere. Evitați îndreptarea aparatului foto spre soare sau alte surse puternice de lumină. Nerespectarea acestei precauții ar putea avea ca rezultat deteriorarea circuitelor interne ale aparatului foto. Vizualizarea în timp real se încheie automat dacă selectorul de moduri este rotit la **GUIDE** sau dacă acesta este rotit de la **GUIDE** la o altă setare.

Pentru a împiedica lumina care intră prin vizor să apară în fotografii sau să interfereze cu expunerea, vă recomandăm să acoperiți vizorul cu mâna sau cu alte obiecte, cum ar fi capacul ocular opțional (☐ 68), înainte de a face fotografii fără a ține ochiul pe vizor.

HDMI



Când aparatul foto este conectat la un dispozitiv video HDMI, dispozitivul video va afișa vizualizarea prin obiectiv. Dacă dispozitivul acceptă HDMI-CEC, selectați **Dezactivat** pentru opțiunea **HDMI > Control dispozitiv** din meniul setare (☐ 185) înainte de a fotografia în vizualizarea în timp real.

Noțiuni de bază privind redarea

- 1** Apăsați butonul .
Pe monitor va fi afișată o fotografie.



Buton 

- 2** Vizualizați fotografiile suplimentare.
Pot fi afișate fotografiile suplimentare prin apăsarea  sau .



Pentru a finaliza redarea și a reveni la modul de fotografiere, apăsați butonul de declanșare la jumătate.

Ștergerea fotografiilor nedorite

Pentru a șterge fotografia afișată în acel moment pe monitor, apăsați butonul . *Rețineți că odată șterse, fotografiile nu mai pot fi recuperate.*

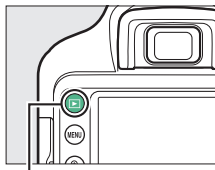

1 Afișați fotografia.

Afișați fotografia pe care doriți să o ștergeți.



Buton 

2 Ștergeți fotografia.

Apăsați butonul . Va fi afișat un dialog de confirmare; apăsați butonul  din nou pentru a șterge imaginea și a reveni la redare.

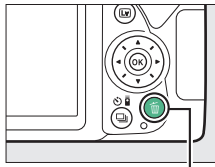

Buton 



Ștergere

Opțiunea **Ștergere** din meniul redare poate fi utilizată pentru a șterge mai multe imagini ( 172).



Mod ghid

Ghidul

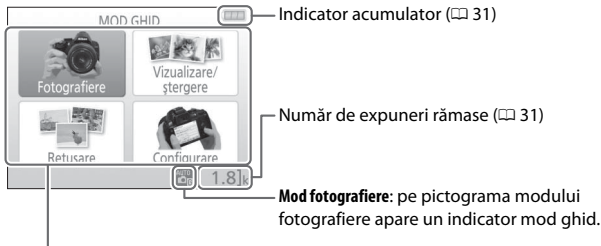
Modul ghid oferă accesul la o varietate de funcții utile și frecvent utilizate. Când selectorul de moduri este rotit la **GUIDE** va fi afișat primul nivel al ghidului.

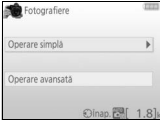
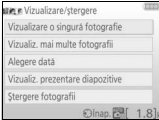

Alegeți dintre următoarele elemente:

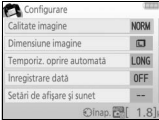
Fotografiere	Vizualizare/ștergere
<p>Fotografați.</p> 	<p>Vizualizați și/sau ștergeți fotografiile.</p> 
Retușare	Configurare
<p>Retușați fotografiile.</p> 	<p>Modificați setările aparatului foto.</p> 

Meniuri mod ghid

Pentru a accesa aceste meniuri, evidențiați **Fotografiere**, **Vizualizare/ștergere**, **Retușare** sau **Configurare** și apăsați **OK**.



■ ■ Fotografiere

Operare simplă

Automat
Fără bliț
Subiecte îndepărtate
Fotografii macro
Chipuri surprinse în somn
Subiecte în mișcare
Peisaje
Portrete
Portret de noapte
Fotografiere peisaje de noapte

Operare avansată

Atenuare fundaluri	Reglați diafragma.
Mai multe în focus	
Înghețare mișcare (persoane)	Selectați un timp de expunere.
Înghețare mișcare (vehicule)	
Redare apă curgătoare	
Capt. nuanțe roșii din apusuri *	Reglați balansul de alb pentru surprinde cu intensitate culorile apusurilor.
Realizare fotografii luminoase *	Reglați compensarea expunerii pentru a face fotografii luminoase (cheie înaltă) sau întunecate (cheie joasă).
Realiz. foto. întun. (cheie joasă) *	

* Are efect asupra altor elemente ale opțiunii **Operare avansată**. Pentru a restabili setările implicite, opriți și reporniți aparatul foto.

„Începeți fotografierea”

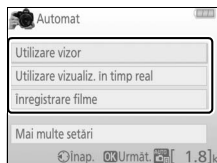

Evidențiați o opțiune și apăsați **OK**.

- Utilizare vizor
- Utilizare vizualiz. în timp real
- Înregistrare filme

„Mai multe setări”

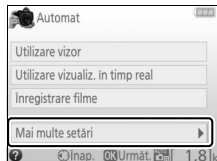

Dacă este afișată opțiunea **Mai multe setări**, o puteți evidenția și apăsa **OK** pentru a avea acces la următoarele setări (setările disponibile variază în funcție de opțiunea de fotografiere selectată):

- Setările blițului > Mod bliț
- Setările blițului > Compensare bliț
- Mod declanșare
- Setări sensibilitate ISO > Sensibilitate ISO
- Setări sensibilitate ISO > Control sensibilitate ISO auto.
- Setare Picture Control
- Compensare expunere
- Balans de alb

■ Vizualizare/ștergere

Vizualizare o singură fotografie

Vizualiz. mai multe fotografii

Alegere dată

Vizualiz. prezentare diapozitive

Ștergere fotografii

Mod ghid

Modul ghid este resetat la **Operare simplă** > **Automat** atunci când selectorul de moduri este rotit la o altă setare sau când aparatul foto este oprit.

■ ■ Retușare

Decupare

Efecte filtru (stea)

Efecte filtru (atenuare)

Ilustrație foto

Efect de miniaturizare

Culoare selectivă

■ ■ Configurare

Calitate imagine

Dimensiune imagine

Temporiz. oprire automată

Înregistrare dată

Setări de afișare și sunet

Luminozitate monitor

Culoare fundal informații

Afișaj informații automat

Bip

Setări film

Dim. cadru/cadență cadre

Calitate film

Microfon

Reducere zgomot vânt

Reducerea efectului de clipire

Opțiuni de afișare a redării

Ceas și limbă (language)

Formatare card memorie

HDMI

Mod avion

Conexiune dispozitiv inteligent

Încărcare Eye-Fi *

















Blocare decl. în lipsă card

* Disponibilă doar când este introdus un card de memorie compatibil Eye-Fi (□ 224).















Cu excepția **Reducerea efectului de clipire**, **Ceas și limbă (language)**, **Formatare card memorie**, **HDMI**, **Mod avion**, **Conexiune dispozitiv inteligent**, **Încărcare Eye-Fi** și **Blocare decl. în lipsă card**, modificările setărilor se aplică numai în modul ghid și nu se reflectă în alte moduri de fotografiere.

Utilizarea ghidului

În timp ce ghidul este afișat, pot fi realizate următoarele operațiuni:

Pentru a	Utilizați	Descriere
Reveni la primul nivel al ghidului	 Buton MENU	Apăsați MENU pentru a porni monitorul sau pentru a reveni la primul nivel al ghidului.
Porni monitorul		
Evidenția un meniu		Apăsați  ,  ,  sau  pentru a evidenția un meniu.
Evidenția opțiuni		Apăsați  sau  pentru a evidenția opțiuni din meniuri.
		Apăsați  ,  ,  sau  pentru a evidenția opțiuni în afișaje precum cel prezentat mai jos.
Selecta meniul sau opțiunea evidențiată		Apăsați  pentru a selecta meniul sau opțiunea evidențiată.

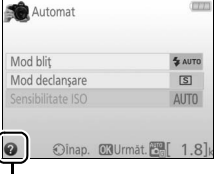

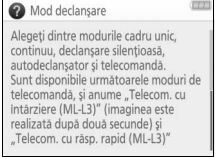
Pentru a	Utilizați	Descriere
Reveni la afișajul anterior		<p>Apăsați  pentru a reveni la afișajul anterior.</p>
		<p>Pentru a anula și a reveni la afișajul anterior din afișaje precum cel prezentat mai jos, evidențiați  și apăsați .</p> 
Vizualiza funcția ajutor	 <p>Buton  (?)</p>	<p>Dacă este afișată o pictogramă  în colțul din stânga jos al monitorului, ajutorul poate fi afișat prin apăsarea butonului  (?). Apăsați  sau  pentru a derula pe afișaj sau apăsați  (?) din nou pentru a ieși.</p>  <p>Pictogramă  (ajutor)</p> 

Potrivirea setărilor cu subiectul sau situația (mod scenă)

Aparatul foto oferă o varietate de moduri „scenă”. Alegerea unui mod scenă optimizează automat setările pentru a se potrivi cu scena selectată, făcând fotografierea creativă la fel de simplă precum selectarea unui mod, încadrarea unei fotografii și fotografierea conform descrierii de la pagina 32.

Următoarele scene pot fi selectate cu selectorul de moduri:



 Portret	 Sport
 Peisaj	 Close-up
 Copil	 Portret de noapte

Portret



Folosiți pentru portrete cu tonuri fine și naturale ale pielii. Dacă subiectul este departe de fundal sau dacă este folosit un obiectiv telefotografic, detaliile fundalului vor fi atenuate pentru a conferi compoziției un aspect de profunzime.

Peisaj

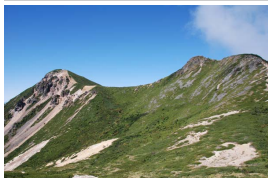

Folosiți pentru fotografiile de peisaje viu colorate, la lumina zilei.

Notă

Blițul încorporat și dispozitivul de iluminare asistență AF se opresc.

Copil



Folosiți pentru instantanee ale copiilor. Detaliile îmbrăcăminte și ale fundalului sunt redată în culori vii, în timp ce tonurile pielii rămân fine și naturale.

Sport



Timpii de expunere scurți îngheață mișcările pentru fotografiile ale sporturilor dinamice în care subiectul principal se distinge clar.

Notă

Blițul încorporat și dispozitivul de iluminare asistență AF se opresc.

Close-up



Folosiți pentru fotografiile de aproape ale florilor, insectelor și ale altor obiecte mici (poate fi folosit un obiectiv macro pentru a focaliza la distanțe foarte mici).

Portret de noapte

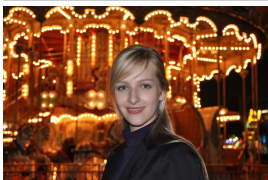

Folosiți pentru un echilibru natural între subiectul principal și fundal în portrete realizate la lumină slabă.

Prevenirea estompării

Utilizați un trepied pentru a evita estomparea produsă de tremuraturul aparatului foto la timpi de expunere lungi.

Efecte speciale

Efectele speciale pot fi folosite la realizarea fotografiilor și la înregistrarea filmelor.

Următoarele efecte pot fi selectate prin rotirea selectorului de moduri la **EFFECTS** și rotirea selectorului de comandă până când pe monitor apare opțiunea dorită.



Selector moduri

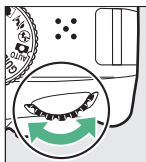

Selector de comandă

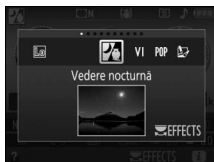

Monitor

 Vedere nocturnă

 Efect de miniaturizare

VI Foarte intens

 Culoare selectivă

POP Artă pop

 Siluetă

 Ilustrație foto

 Cheie înaltă

 Efect aparat foto jucărie

 Cheie joasă

Vedere nocturnă

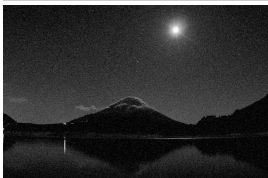

Folosiți în condiții de întuneric pentru a înregistra imagini monocrome la sensibilități ISO ridicate.

Notă

Focalizarea automată este disponibilă numai în vizualizarea în timp real; dacă aparatul foto nu poate focaliza poate fi folosită focalizarea manuală. Blițul încorporat și dispozitivul de iluminare asistentă AF se opresc.

VI Foarte intens



Sunt sporite în totalitate saturația și contrastul pentru o imagine mai vibrantă.

POP Artă pop



Este sporită în totalitate saturația pentru o imagine mai plină de viață.

Ilustrație foto



Creșteți claritatea conturilor și simplificați coloritul pentru un efect de poster care poate fi reglat în vizualizarea în timp real (☞ 56).

Notă

Filmele înregistrate în acest mod sunt redată ca o prezentare de diapozitive formată dintr-o serie de imagini statice.

Efect aparat foto jucărie



Creăți fotografii și filme care par a fi fost făcute cu un aparat foto de jucărie. Efectul poate fi reglat în vizualizarea în timp real (☞ 57).

Efect de miniaturizare



Creăți fotografii care par a fi imagini ale unor diorame. Funcționează cel mai bine când se fotografiază dintr-un punct de observație înalt. Filmele cu efect de miniaturizare sunt redată la viteză ridicată, comprimând 45 de minute de segment de film înregistrat la 1.920 × 1.080/30p într-un film care este redat în aproximativ trei minute. Efectul poate fi reglat în vizualizarea în timp real (☞ 58).

Notă

Nu se înregistrează sunetul împreună cu filmele. Blițul încorporat și dispozitivul de iluminare asistență AF se opresc.

Culoare selectivă



Toate culorile, cu excepția celor selectate, sunt înregistrate în alb și negru. Efectul poate fi reglat în vizualizarea în timp real (☑ 60).

Notă

Blițul încorporat se oprește.

Siluetă



Subiecte tip siluetă pe fundaluri luminoase.

Notă

Blițul încorporat se oprește.

Cheie înaltă



Folosiiți în cazul scenelor luminoase pentru a crea imagini strălucitoare care par pline de lumină.

Notă

Blițul încorporat se oprește.

Cheie joasă



Folosiți în cazul scenelor întunecate pentru a crea imagini mohorâte, în cheie joasă, cu zone luminoase pronunțate.





Notă

Blițul încorporat se oprește.

Prevenirea estompării

Utilizați un trepied pentru a evita estomparea produsă de tremuratul aparatului foto la timp de expunere lungi.

NEF (RAW)

Înregistrarea NEF (RAW) nu este disponibilă în modurile , VI, POP, , ,  și . Fotografiile realizate atunci când este selectată o opțiune NEF (RAW) sau NEF (RAW) + JPEG fine în aceste moduri vor fi înregistrate ca imagini JPEG. Imaginile JPEG create la aceste setări vor fi înregistrate ca imagini de calitate superioară.

Moduri și

Focalizarea automată nu este disponibilă în timpul înregistrării unui film. Rata de reîmprospătare a imaginii în vizualizarea în timp real va scădea, împreună cu cadența cadrelor, pentru modul de declanșare continuă; utilizarea focalizării automate în timpul fotografierii cu vizualizare în timp real va afecta previzualizarea.

Opțiuni disponibile în vizualizarea în timp real



Setările pentru efectul selectat se reglează pe afișajul vizualizării în timp real.

■ ■ *Ilustrație foto*

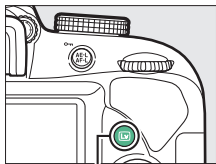

- 1** **Selectați vizualizare în timp real.**
Apăsați butonul . Vizualizarea prin obiectiv va fi afișată pe monitor.

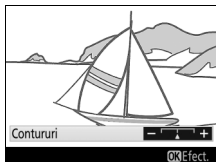

Buton 

- 2** **Ajustați grosimea conturului.**
Apăsați  pentru a afișa opțiunile prezentate în dreapta. Apăsați  sau  pentru a îngroșa sau subția conturile.





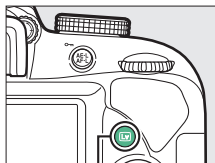

- 3** **Apăsați .**
Apăsați  pentru a ieși atunci când setările sunt finalizate. Pentru a ieși din vizualizarea în timp real, apăsați butonul .



- 1** **Selecțați vizualizare în timp real.**
Apăsăți butonul . Vizualizarea prin obiectiv va fi afișată pe monitor.



Buton 

- 2** **Reglați opțiunile.**
Apăsăți  pentru a afișa opțiunile prezentate în dreapta. Apăsăți  sau  pentru a evidenția **Intensitate** sau **Vignetare** și apăsăți  sau  pentru a modifica. Reglați intensitatea pentru a face culorile mai mult sau mai puțin saturate, respectiv vignetarea pentru a controla gradul de vignetare.



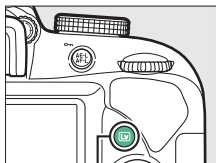

- 3** **Apăsăți .**
Apăsăți  pentru a ieși atunci când setările sunt finalizate. Pentru a ieși din vizualizarea în timp real, apăsăți butonul .

- 1** **Selectați vizualizare în timp real.**
Apăsați butonul . Vizualizarea prin obiectiv va fi afișată pe monitor.



Buton 



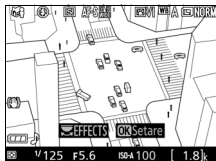

- 2** **Poziționați punctul de focalizare.**
Folosiți selectorul multiplu pentru a poziționa punctul de focalizare în zona care va fi focalizată și apoi apăsați butonul de declanșare la jumătate pentru a focaliza. Pentru a face să dispară temporar de pe afișaj opțiunile efectului de miniaturizare și pentru a mări imaginea de pe monitor pentru o focalizare mai precisă, apăsați . Apăsați  (?) pentru a restabili afișajul efectului de miniaturizare.



- 3** **Afișați opțiunile.**
Apăsați  pentru a afișa opțiunile efectului de miniaturizare.



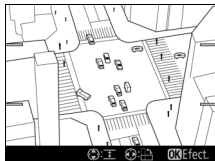

4 Reglați opțiunile.

Apăsați  sau  pentru a alege orientarea zonei care va fi focalizată și apăsați  sau  pentru a-i ajusta lățimea.



5 Apăsați .

Apăsați  pentru a ieși atunci când setările sunt finalizate. Pentru a ieși din vizualizarea în timp real, apăsați butonul .

- 1** **Selectați vizualizare în timp real.**
Apăsați butonul **Lv**. Vizualizarea prin obiectiv va fi afișată pe monitor.

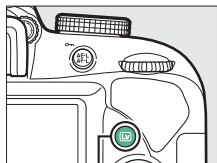

Buton **Lv**

- 2** **Afișați opțiunile.**
Apăsați **OK** pentru a afișa opțiunile pentru culoare selectivă.





- 3** **Selectați o culoare.**
Încadrați un obiect în pătratul alb din centrul afișajului și apăsați **OK** pentru a alege culoarea obiectului drept culoarea ce va rămâne în imaginea finală (este posibil ca aparatul foto să aibă dificultăți în detectarea culorilor nesaturate; alegeți o culoare saturată). Pentru a mări centrul afișajului pentru o selectare mai precisă a culorii, apăsați **Q**. Apăsați **Q** (?) pentru a micșora.

Culoare selectată





4 Alegeți gama de culori.

Apăsați  sau  pentru a crește sau pentru a reduce gama de nuanțe similare care vor fi incluse în imaginea finală. Alegeți dintre valori cuprinse între 1 și 7; rețineți că valorile mai ridicate pot include nuanțe din alte culori.

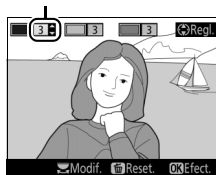
Gamă de culori





5 Selectați culori suplimentare.

Pentru a selecta culori suplimentare, rotiți selectorul de comandă pentru a evidenția a doua dintre cele trei casete de culori aflate în partea de sus a afișajului și repetați pașii 3 și 4 pentru a selecta o altă culoare. Dacă doriți, repetați pentru a treia culoare. Pentru a anula selecția culorii evidențiate, apăsați  (pentru a elimina toate culorile, apăsați și mențineți apăsat ). Va fi afișat un dialog de confirmare; selectați **Da**.







6 Apăsați .

Apăsați  pentru a ieși atunci când setările sunt finalizate. În cursul fotografierii numai obiectele ale căror nuanțe au fost selectate vor fi înregistrate color; toate celelalte vor fi înregistrate în alb și negru. Pentru a ieși din vizualizarea în timp real, apăsați butonul .

Mai multe despre fotografiere





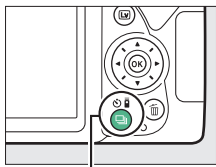



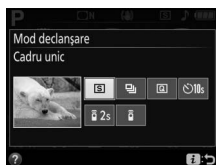

Alegerea unui mod de declanșare

Pentru a alege modul în care este declanșat obturatorul (modul de declanșare), apăsați butonul  () () , apoi folosiți selectorul multiplu pentru a evidenția opțiunea dorită și apăsați .





Buton  () ()



Mod	Descriere
	Cadru unic: aparatul foto face câte o fotografie de fiecare dată când butonul de declanșare este apăsat.
	Continuu: aparatul foto face fotografii cât timp butonul de declanșare este apăsat ( 63).
	Declanșare silențioasă: ca și în cazul cadrului unic, cu excepția faptului că zgomotul aparatului foto este redus ( 65).
	Autodeclanșator: faceți fotografii cu autodeclanșatorul ( 66).
	Telecom. cu întârziere (ML-L3): obturatorul se declanșează la 2 s după apăsarea butonului de declanșare de pe telecomanda opțională ML-L3 ( 95).
	Telecom. cu răsp. rapid (ML-L3): obturatorul se declanșează la apăsarea butonului de declanșare de pe telecomanda opțională ML-L3 ( 95).



Declanșare continuă (mod serie)

În modul  (**Continuu**), aparatul foto face fotografiile continuu cât timp butonul de declanșare este apăsat până la capăt.

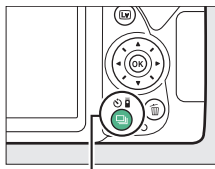
1 Apăsați butonul  (☺/📷).



Buton  (☺/📷)

2 Alegeți  (**Continuu**).
Evidențiați  (**Continuu**) și apăsați .

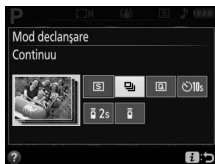

3 Focalizați.
Încadrați fotografia și focalizați.



4 Faceți fotografii.
Aparatul foto va face fotografiile cât timp butonul de declanșare este apăsat până la capăt.



Memoria tampon

Aparatul foto este dotat cu o memorie tampon pentru stocare temporară, permițând fotografierii să continue în timp ce fotografiile sunt salvate pe cardul de memorie. Pot fi realizate până la 100 de fotografii în succesiune (excepție face cazul în care este selectat un timp de expunere de 4 secunde sau mai lung în modul **S** sau **M**, când nu există o limită în privința numărului de fotografii realizate într-o singură serie). Dacă acumulatorul este consumat în timp ce în memoria tampon se află imagini, declanșarea obturatorului va fi dezactivată și imaginile vor fi transferate pe cardul de memorie.

Cadență cadre

Pentru informații privind numărul de fotografii care pot fi făcute în modul declanșare continuă, consultați pagina 296. Cadența cadrelor poate scădea atunci când memoria tampon este plină sau când acumulatorul este descărcat.

Blițul încorporat

Modul declanșare continuă nu poate fi folosit cu blițul încorporat; roțiți selectorul de moduri la  (□ 32) sau opriți blițul (□ 87).

Capacitatea memoriei tampon

Numărul aproximativ de imagini care pot fi stocate în memoria tampon la setările curente este indicat în afișajul de contorizare a expunerilor din vizor, în timp ce butonul de declanșare este apăsat.

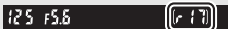



Declanșare silențioasă

Alegeți acest mod pentru a menține zgomotul aparatului foto la minimum. Nu se va auzi un bip când aparatul foto focalizează.

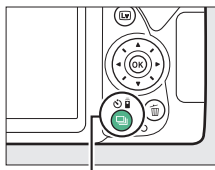
1 Apăsați butonul  (🔇/🔇).



Buton  (🔇/🔇)

2 Selectați  (Declanșare silențioasă).
Evidențiați  (Declanșare silențioasă) și apăsați .

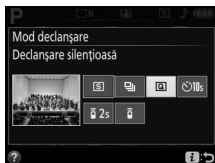

3 Faceți fotografii.
Apăsați butonul de declanșare până la capăt pentru a fotografia.





Mod autodeclanșator

Autodeclanșatorul poate fi folosit pentru autoportrete sau fotografii de grup care includ și fotograficul. Înainte de a începe, montați aparatul foto pe un trepied sau puneți-l pe o suprafață stabilă, plană.

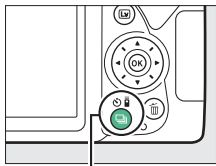
- 1 Apăsați butonul  (☺/📷).



Buton  (☺/📷)

- 2 Selectați modul  (Autodeclanșator).
Evidențiați  (Autodeclanșator) și apăsați .

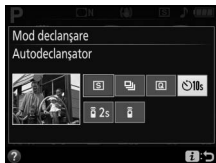

- 3 Încadrați fotografia.

4 Faceți fotografia.

Apăsați butonul de declanșare la jumătate pentru a focaliza și apoi apăsați butonul până la capăt. Indicatorul luminos al autodeclanșatorului va începe să clipească și se va auzi un bip.

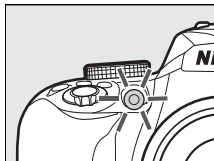

Cu două secunde înainte ca fotografia să fie efectuată, indicatorul luminos nu va mai clipi, iar frecvența bipului se va intensifica. Obturatorul se va declanșa la zece secunde de la pornirea temporizatorului.



Rețineți că este posibil ca temporizatorul să nu pornească sau să nu fie făcută o fotografie dacă aparatul foto nu poate focaliza sau în alte situații în care obturatorul nu poate fi declanșat. Pentru a opri temporizatorul fără a face o fotografie, opriți aparatul foto.

Acoperiți vizorul

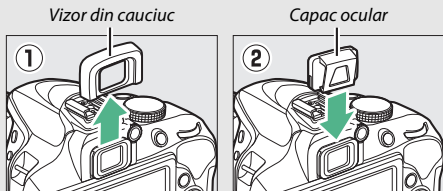
Pentru a împiedica lumina care intră prin vizor să apară în fotografia sau să interfereze cu expunerea atunci când faceți fotografii fără a ține ochiul pe vizor, vă recomandăm să acoperiți vizorul cu mâna sau cu alte obiecte, cum ar fi capacul ocular opțional (□ 268). Pentru a atașa capacul, scoateți vizorul din cauciuc (1) și introduceți capacul așa cum este arătat (2). Când scoateți vizorul din cauciuc, țineți bine aparatul foto.



Utilizarea blițului încorporat

Înainte de a face o fotografie cu blițul în moduri care necesită ridicarea manuală a blițului, apăsați butonul  (B2) pentru a ridica blițul și așteptați ca indicatorul  să fie afișat în vizor (□ 38). Fotografiera va fi întreruptă dacă blițul este ridicat după ce autodeclanșatorul a pornit.

Opțiunea Autodeclanșator a meniului setare

Pentru informații privind alegerea duratei autodeclanșatorului și a numărului de fotografii făcute, consultați opțiunea **Autodeclanșator** din meniul setare (□ 208).

Focalizare

Focalizarea poate fi reglată automat (a se vedea mai jos) sau manual (☐ 81). Utilizatorul poate selecta, de asemenea, punctul de focalizare pentru focalizarea automată sau manuală (☐ 76) sau poate folosi blocarea focalizării pentru a focaliza în vederea recompunerii fotografiilor după focalizare (☐ 79).

Mod focalizare

În timpul fotografierii prin vizor pot fi selectate următoarele moduri de focalizare:

Opțiune	Descriere
AF-A AF servo automată	Aparatul foto selectează automat focalizarea automată servo unică dacă subiectul este imobil, respectiv focalizarea automată servo continuă dacă subiectul este în mișcare. Obturatorul poate fi declanșat numai dacă aparatul foto poate focaliza.
AF-S AF servo unică	Pentru subiecte imobile. Focalizarea se blochează când butonul de declanșare este apăsat la jumătate. Obturatorul poate fi declanșat numai dacă aparatul foto poate focaliza.
AF-C AF servo continuă	Pentru subiecte în mișcare. Aparatul foto focalizează continuu cât timp butonul de declanșare este apăsat la jumătate. Obturatorul poate fi declanșat numai dacă aparatul foto poate focaliza.
MF Focalizare manuală	Focalizați manual (☐ 81).

Rețineți că **AF-S** și **AF-C** sunt disponibile numai în modurile **P**, **S**, **A** și **M**.

În timpul vizualizării în timp real pot fi selectate următoarele moduri de focalizare:

Opțiune	Descriere
AF-S AF servo unică	Pentru subiecte imobile. Focalizarea se blochează când butonul de declanșare este apăsat la jumătate.
AF-F AF servo permanentă	Pentru subiecte în mișcare. Aparatul foto focalizează continuu până când butonul de declanșare este apăsat. Focalizarea se blochează când butonul de declanșare este apăsat la jumătate.
MF Focalizare manuală	Focalizați manual (□ 81).

Rețineți că AF-F nu este disponibilă în modurile  și .

■ Alegerea modului de focalizare

Parcurgeți pașii de mai jos pentru a alege modul de focalizare.

- Afișați opțiunile modului de focalizare.**
Apăsați butonul **i**, apoi evidențiați modul de focalizare curent în afișajul informațiilor și apăsați **OK**.

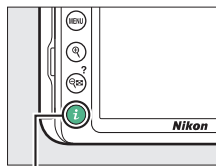

Buton **i**



Fotografiere prin vizor

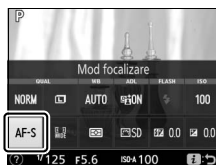

Vizualizare în timp real

2 Alegeți un mod de focalizare.

Evidențiați un mod de focalizare și apăsați **OK**.



Fotografiere prin vizor



Vizualizare în timp real

Urmărire focalizare predictivă

În modul **AF-C** sau când este selectată focalizarea automată servo continuă în modul **AF-A** în cursul fotografierii prin vizor, aparatul foto va iniția urmărirea focalizării predictive dacă subiectul se deplasează spre aparatul foto în timp ce butonul de declanșare este apăsat la jumătate. Acest lucru îi permite aparatului foto să urmărească focalizarea în timp ce încearcă să prevadă unde va fi subiectul când obturatorul este declanșat.

Focalizare automată servo continuă

În modul **AF-C** sau când este selectată focalizarea automată servo continuă în modul **AF-A**, aparatul foto va acorda prioritate mai mare răspunsului focalizării (va avea un interval de focalizare mai larg) decât în modul **AF-S**, iar obturatorul se poate declanșa înainte ca indicatorul imagine focalizată să fie afișat.

Obținerea rezultatelor bune cu focalizarea automată

Focalizarea automată nu funcționează bine în condițiile enumerate mai jos. Declanșarea obturatorului poate fi dezactivată dacă aparatul foto nu poate focaliza în aceste condiții sau indicatorul imagine focalizată (●) poate fi afișat, iar aparatul foto poate emite un bip, permițând declanșarea obturatorului chiar și atunci când subiectul nu este focalizat. În aceste cazuri, focalizați manual (□ 81) sau folosiți blocarea focalizării (□ 79) pentru a focaliza pe un alt subiect aflat la aceeași distanță și apoi recompușteți fotografia.



Contrastul între subiect și fundal este slab sau inexistent.

Exemplu: subiectul are aceeași culoare cu fundalul.



Punctul de focalizare conține obiecte aflate la distanțe diferite de aparatul foto.

Exemplu: subiectul se află în interiorul unei cuști.

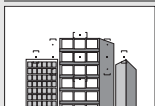

Subiectul este dominat de șabloane geometrice regulate.

Exemplu: jaluzele sau un rând de ferestre ale unui zgârie-nori.

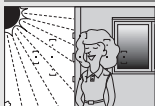

Punctul de focalizare conține zone cu contrast puternic.

Exemplu: subiectul este pe jumătate în umbră.



Obiectele din fundal apar mai mari decât subiectul.

Exemplu: în cadru, în spatele subiectului, se află o clădire.

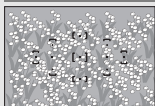

Subiectul conține multe detalii fine.

Exemplu: un câmp de flori sau alte subiecte care sunt mici sau a căror luminozitate nu variază.

Dispozitivul de iluminare asistență AF

Dacă subiectul este luminat slab, dispozitivul de iluminare asistență AF se va aprinde automat pentru a ajuta operațiunea de focalizare automată când butonul de declanșare este apăsat la jumătate (sunt aplicabile unele restricții; □ 284). Rețineți că dispozitivul de iluminare se poate încălzi dacă este utilizat de mai multe ori în succesiune rapidă și se va stinge automat pentru a proteja indicatorul luminos după o perioadă de utilizare continuă. Funcționarea normală se va relua după o scurtă pauză.

Dispozitiv iluminare asistență AF

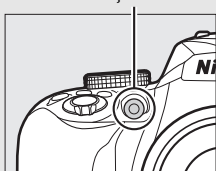

Mod zonă AF



Alegeți modul de selectare a punctului de focalizare pentru focalizarea automată. În timpul fotografierii prin vizor sunt disponibile următoarele opțiuni:







Opțiune	Descriere
[*] Punct unic AF	Pentru subiecte imobile. Punctul de focalizare este selectat manual; aparatul foto focalizează numai pe subiectul din punctul de focalizare selectat.
[*] Zonă dinamică AF	Pentru subiecte care nu sunt imobile. În modurile de focalizare AF-A și AF-C , utilizatorul selectează punctul de focalizare folosind selectorul multiplu (□ 76), dar aparatul foto va focaliza pe baza informațiilor de la punctele de focalizare înconjurătoare dacă subiectul părăsește pentru scurt timp punctul selectat.
[3D] Urmărire 3D (11 puncte)	În modurile de focalizare AF-A și AF-C , utilizatorul selectează punctul de focalizare folosind selectorul multiplu (□ 76). Dacă subiectul se deplasează după ce aparatul foto a focalizat, aparatul foto folosește urmărirea 3D pentru a selecta un nou punct de focalizare și pentru a menține focalizarea blocată pe subiectul inițial în timp ce butonul de declanșare este apăsat la jumătate. 
[] Zonă AF automată	Aparatul foto detectează automat subiectul și selectează punctul de focalizare.





Rețineți că modurile zonă AF [*] (**Zonă dinamică AF**) și [3D] (**Urmărire 3D (11 puncte)**) nu sunt disponibile când este selectat AF-S pentru modul de focalizare.





Urmărire 3D (11 puncte)

Dacă subiectul iese din vizor, luați degetul de pe butonul de declanșare și recompuneți fotografia cu subiectul în punctul de focalizare selectat. Rețineți că atunci când butonul de declanșare este apăsat la jumătate, culorile din zona ce înconjoară punctul de focalizare sunt salvate în aparatul foto. Drept urmare, este posibil ca urmărirea 3D să nu producă rezultatele dorite cu subiectele care au o culoare similară cu a fundalului sau care ocupă o suprafață foarte mică în cadru.



În alte moduri decât ,  și , următoarele moduri zonă AF pot fi selectate în vizualizarea în timp real:

Opțiune	Descriere
 AF prioritate față	<p>Utilizați pentru portrete. Aparatul foto detectează automat subiectele portret și focalizează pe acestea; subiectul selectat este marcat printr-un chenar galben dublu (dacă sunt detectate mai multe fețe, aparatul foto va focaliza pe subiectul cel mai apropiat; pentru a alege un alt subiect, folosiți selectorul multiplu). Dacă aparatul foto nu mai poate detecta subiectul (de exemplu, deoarece subiectul și-a întors fața de la aparatul foto), chenarul nu va mai fi afișat.</p> 
 AF zonă largă	<p>Folosiți pentru fotografierea din mână a peisajelor și a altor subiecte care nu sunt portrete.</p> 
 AF zonă normală	<p>Utilizați pentru focalizarea punctuală asupra unui punct selectat în cadru. Se recomandă un trepied.</p> 

Opțiuni	Descriere
 AF urmărire subiect	<p>Folosiți selectorul multiplu pentru a poziționa punctul de focalizare peste subiect și apăsați  pentru a începe urmărirea. Punctul de focalizare va urmări subiectul selectat în timp ce acesta se deplasează prin cadru. Pentru a încheia urmărirea, apăsați  din nou. Rețineți că este posibil ca aparatul foto să nu poată urmări subiectele dacă acestea se deplasează rapid, părăsesc cadrul sau sunt ascunse vederii de alte obiecte, își schimbă vizibil dimensiunea, culoarea sau luminozitatea sau sunt prea mici, prea mari, prea luminoase, prea întunecate sau asemănătoare cu fundalul ca luminozitate sau culoare.</p> 

Rețineți că AF urmărire subiect nu este disponibil în modurile , ,  și  și .

Selectarea manuală a punctului de focalizare

Selectorul multiplu poate fi folosit pentru a selecta punctul de focalizare. Cu excepția AF urmărire subiect, apăsarea  în timpul selectării punctului de focalizare selectează punctul de focalizare central. În schimb, în AF urmărire subiect, apăsarea  pornește urmărirea subiectului. Selectarea manuală a punctului de focalizare nu este disponibilă în zonă AF automată.

■ Alegerea modului zonă AF

Urmați pașii de mai jos pentru a alege modul zonă AF.

- 1 Afișați opțiunile modului zonă AF.**
Apăsăți butonul **i**, apoi evidențiați modul zonă AF curent în afișajul informațiilor și apăsați **OK**.

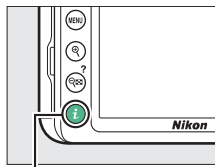

Buton **i**



Fotografiere prin vizor

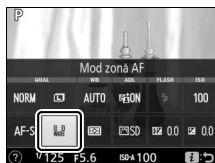

Vizualizare în timp real

- 2 Alegeți un mod zonă AF.**
Evidențiați o opțiune și apăsați **OK**.



Fotografiere prin vizor



Vizualizare în timp real

Mod zonă AF

Selecțiile modului zonă AF făcute în alte moduri de fotografiere decât **P**, **S**, **A** sau **M** sunt resetate când este selectat un alt mod de fotografiere.

✓ Utilizarea focalizării automate în vizualizarea în timp real

Rezultatele dorite nu pot fi obținute cu teleconvertoare (□ 252). Rețineți că în vizualizarea în timp real, focalizarea automată este mai lentă și monitorul poate deveni mai luminos sau mai întunecat în timp ce aparatul foto focalizează. Punctul de focalizare ar putea fi uneori afișat în verde când aparatul foto nu poate focaliza. Este posibil ca aparatul foto să nu poată focaliza în următoarele situații:

- Subiectul conține linii paralele cu marginea lungă a cadrului
- Subiectului îi lipsește contrastul
- Subiectul din punctul de focalizare conține zone cu contrast ridicat sau include un spot luminos sau un indicator cu neon sau o altă sursă de lumină cu intensitate variabilă
- Clipire sau benzi apar la iluminări fluorescente, cu vapori de mercur, cu vapori de sodiu sau similare acestora
- Este utilizat un filtru în cruce (stea) sau orice alt filtru special
- Subiectul are dimensiuni mai mici decât punctul de focalizare
- Subiectul este dominat de șabloane geometrice regulate (de exemplu jaluzele sau un rând de ferestre ale unui zgârie-nori)
- Subiectul este în mișcare

Blocare focalizare

Blocarea focalizării poate fi utilizată pentru a modifica compoziția după focalizare în modurile de focalizare **AF-A**, **AF-S** și **AF-C** (☐ 69), făcând posibilă focalizarea pe un subiect ce nu se va afla într-un punct de focalizare în compoziția finală. Dacă aparatul foto nu poate focaliza folosind focalizarea automată (☐ 72), poate fi utilizată, de asemenea, blocarea focalizării pentru a recompune fotografia după focalizarea pe un alt obiect aflat la aceeași distanță ca și subiectul inițial. Blocarea focalizării are eficiența maximă când este selectată o opțiune diferită de **[■]** (**Zonă AF automată**) pentru modul zonă AF (☐ 74).

1 Focalizați.

Poziționați subiectul în punctul de focalizare selectat și apăsați butonul de declanșare la jumătate pentru a iniția focalizarea. Verificați ca indicatorul imagine focalizată (●) să apară în vizor (în fotografierea prin vizor) sau ca punctul de focalizare să fie colorat în verde (în vizualizarea în timp real).



Fotografiere prin vizor



Vizualizare în timp real

Blocare expunere automată

Apăsarea butonului  în pasul 2 blochează și expunerea (☐ 113).

2 Blocați focalizarea.

Modurile de focalizare AF-A și AF-C (fotografierea prin vizor): cu butonul de declanșare apăsat la jumătate (1), apăsați butonul AE-L (2) pentru a bloca focalizarea. Focalizarea va rămâne blocată cât timp butonul AE-L este apăsat, chiar dacă mai târziu luați degetul de pe butonul de declanșare.

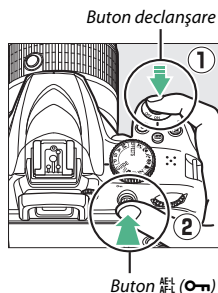

AF-S (fotografierea prin vizor) și vizualizarea în timp real: focalizarea se blochează automat și rămâne blocată până când ridicați degetul de pe butonul de declanșare. Focalizarea poate fi blocată și prin apăsarea butonului AE-L (a se vedea mai sus).

3 Recompuneți fotografia și fotografiați.

Focalizarea va rămâne blocată între fotografieri dacă țineți butonul de declanșare apăsat la jumătate (AF-S) sau dacă țineți apăsat butonul AE-L , permițând realizarea mai multor fotografii în succesiune la aceeași setare a focalizării.



Nu modificați distanța dintre aparatul foto și subiect în timp ce este activată blocarea focalizării. Dacă subiectul se deplasează, focalizați din nou la noua distanță.

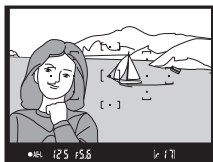

Fotografiere prin vizor



Vizualizare în timp real

Focalizare manuală

Focalizarea manuală poate fi folosită atunci când focalizarea automată nu este disponibilă sau când aceasta nu produce rezultatele dorite (☞ 72).

1 Selectați focalizarea manuală.

Dacă obiectivul este prevăzut cu un comutator mod A-M, M/A-M sau A/M-M, deplasați comutatorul la **M**.

Comutator mod A-M



Comutator mod M/A-M



Dacă obiectivul nu este prevăzut cu un comutator mod focalizare, selectați **MF** (focalizare manuală) pentru **Mod focalizare** (☞ 69).

2 Focalizați.

Pentru a focaliza manual, reglați inelul de focalizare al obiectivului până ce imaginea afișată pe câmpul mat clar din vizor este clară. Fotografiile pot fi făcute în orice moment, chiar și atunci când imaginea nu este focalizată.

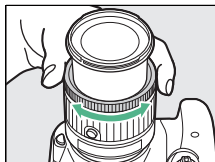

Obiective AF-P

Atunci când un obiectiv AF-P (☞ 252) este utilizat în modul focalizare manuală, indicatorul imagine focalizată (●) va clipi în vizor (sau, în vizualizarea în timp real, punctul de focalizare va clipi pe monitor) pentru a avertiza că prin continuarea rotirii inelului de focalizare în direcția curentă nu se va obține focalizarea subiectului.

■ Telemetrul electronic (fotografierea prin vizor)

Indicatorul de focalizare prin vizor poate fi utilizat pentru a verifica dacă subiectul din punctul de focalizare selectat este focalizat (punctul de focalizare poate fi selectat din oricare dintre cele 11 puncte de focalizare). După poziționarea subiectului în punctul de focalizare selectat, apăsați butonul de declanșare la jumătate și rotiți inelul de focalizare al obiectivului până când va fi afișat indicatorul imagine focalizată (●). Rețineți că, în cazul subiectelor enumerate la pagina 72, este posibil ca indicatorul imagine focalizată să fie uneori afișat atunci când subiectul nu este focalizat; verificați focalizarea în vizor înainte de fotografiere.



✓ Selectarea focalizării manuale cu aparatul foto

Dacă obiectivul acceptă M/A (focalizare automată cu supracomandă manuală) sau A/M (focalizare automată cu supracomandă manuală/prioritate AF), focalizarea manuală poate fi selectată și prin setarea modului de focalizare a aparatului foto la **MF** (focalizare manuală; □ 69). Focalizarea poate fi apoi reglată manual, indiferent de modul selectat cu obiectivul.



✓ Poziția planului focal

Pentru a determina distanța dintre subiectul dumneavoastră și aparatul foto, măsurați de la marcajul planului focal (∞) de pe corpul aparatului foto. Distanța dintre flanșa monturii obiectivului și planul focal este de 46,5 mm.

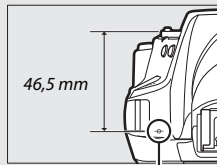

Marcaj plan focal

Vizualizare în timp real

Apăsați butonul  pentru a mări în scopul unei focalizări precise în vizualizarea în timp real (📖 38).

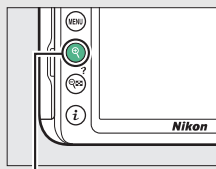

Buton 

Calitate și dimensiune imagine

Împreună, calitatea și dimensiunea imaginii determină cât de mult spațiu ocupă fiecare fotografie pe cardul de memorie. Imaginile mai mari, de calitate mai bună, pot fi imprimate la dimensiuni mai mari, dar necesită mai multă memorie, ceea ce înseamnă că pe cardul de memorie pot fi stocate mai puține astfel de imagini (☐ 323).

Calitate imagine

Alegeți un format de fișier și un nivel de compresie (calitate imagine).

Opțiune	Tip fișier	Descriere
NEF (RAW) + JPEG fine	NEF/JPEG	Sunt înregistrate două imagini: o imagine NEF (RAW) și o imagine JPEG de calitate superioară.
NEF (RAW)	NEF	Datele brute de la senzorul de imagine sunt salvate direct pe cardul de memorie. Setările, cum sunt balansul de alb și contrastul, pot fi reglate după fotografiere.
JPEG fine	JPEG	Înregistrați imagini JPEG la un nivel de compresie de aproximativ 1 : 4 (calitate superioară).
JPEG normal		Înregistrați imagini JPEG la un nivel de compresie de aproximativ 1 : 8 (calitate standard).
JPEG basic		Înregistrați imagini JPEG la un nivel de compresie de aproximativ 1 : 16 (calitate de bază).

NEF (RAW) + JPEG

Atunci când fotografiile făcute la **NEF (RAW) + JPEG fine** sunt vizualizate pe aparatul foto, va fi afișată numai imaginea JPEG. Când fotografiile făcute la aceste setări sunt șterse, vor fi șterse atât imaginile NEF, cât și cele JPEG.

- 1** Afișați opțiunile de calitate a imaginii.
Apăsăți butonul **i**, apoi evidențiați
calitatea curentă a imaginii în afișajul
informațiilor și apăsați **OK**.

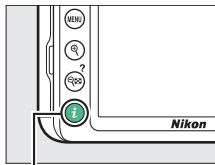

Buton **i**



- 2** Alegeți un tip de fișier.
Evidențiați o opțiune și apăsați **OK**.

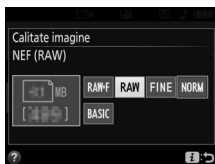

Imagini NEF (RAW)

Selectarea **NEF (RAW)** pentru **Calitate imagine** fixează **Dimensiune imagine** la **Mare** (☐ 86). **Înregistrare dată** (☐ 202) nu este disponibilă la setările ale calității imaginii de NEF (RAW) sau NEF (RAW) + JPEG fine.

Conversia imaginilor NEF (RAW) în alte formate

Copiile JPEG ale imaginilor NEF (RAW) pot fi create folosind opțiunea **Procesare NEF (RAW)** din meniul retușare (☐ 230) sau software cum ar fi Capture NX-D (☐ 177).

Dimensiune imagine

Dimensiunea imaginii se măsoară în pixeli. Alegeți dintre **L Mare**, **M Medie** sau **S Mică**:

Dimensiune imagine	Dimensiune (pixeli)	Dimensiune de imprimare (cm) *
L Mare	6.000 × 4.000	50,8 × 33,9
M Medie	4.496 × 3.000	38,1 × 25,4
S Mică	2.992 × 2.000	25,3 × 16,9

* Dimensiune aproximativă când se imprimă la 300 dpi. Dimensiunea de imprimare în inci este egală cu dimensiunea imaginii în pixeli împărțită la rezoluția imprimantei în dots per inch (puncte pe inch) (dpi; 1 inch = aproximativ 2,54 cm).

1 Afișați opțiunile pentru dimensiunea imaginii.

Apăsați butonul **i**, apoi evidențiați dimensiunea curentă a imaginii în afișajul informațiilor și apăsați **OK**.

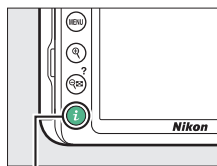

Buton **i**



2 Alegeți o dimensiune pentru imagine.

Evidențiați o opțiune și apăsați **OK**.

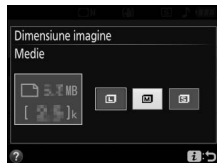

Utilizarea blițului încorporat

Aparatul foto acceptă o varietate de moduri bliț pentru fotografierea subiecților slab iluminați sau cu fundal iluminat.

Moduri cu ridicare automată

În modurile **AUTO**, **S**, **A**, **VI**, **POP**, **SR** și **SR**, blițul încorporat se ridică automat și se declanșează după cum este necesar.

1 Alegeți un mod bliț.

Ținând apăsat butonul **⚡** (**SR**), rotiți selectorul de comandă până când modul bliț dorit apare în afișajul informațiilor.

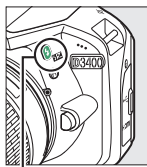

Buton **⚡** (**SR**)

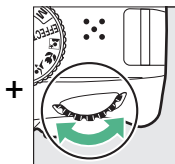

Selector de comandă

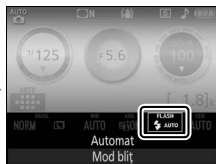

Afișaj informații



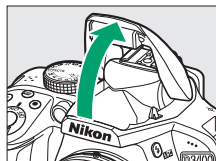

2 Faceți fotografia.

Blițul se va ridica după cum este necesar când butonul de declanșare este apăsat la jumătate și se va declanșa când se face o fotografie. Dacă blițul nu se ridică automat, nu încercați să-l ridicați cu mâna. Nerespectarea acestei precauții ar putea duce la deteriorarea blițului.



■ Moduri bliț

Sunt disponibile următoarele moduri bliț:

- **⚡AUTO** (automat): când lumina este slabă sau subiectul este pe un fundal iluminat, blițul se ridică automat când butonul de declanșare este apăsat la jumătate și se declanșează după cum este necesar. Nu este disponibil în modul .
- **⚡👁️AUTO** (automat + reducere ochi roșii): utilizați pentru portrete. Blițul se ridică și se declanșează după cum este necesar, însă, înainte de a se declanșa, se aprinde lumina de reducere ochi roșii pentru a ajuta la reducerea „ochilor roșii”. Nu este disponibil în modul .
- **⚡👁️AUTO SLOW** (sincronizare lentă automată + ochi roșii): ca și în cazul automat cu reducere ochi roșii, cu excepția faptului că sunt utilizați timpi de expunere lungi pentru a surprinde iluminarea fundalului. Utilizați pentru portretele realizate noaptea sau la lumină slabă. Disponibil în modul .
- **⚡AUTO SLOW** (sincronizare lentă automată): sunt utilizați timpi de expunere lungi pentru a surprinde iluminarea fundalului în fotografiile efectuate noaptea sau la lumină slabă. Disponibil în modul .
-  (fără bliț): blițul nu se declanșează.

Afișajul informațiilor

Modul bliț poate fi selectat și în afișajul informațiilor.





Moduri cu ridicare manuală

În modurile **P**, **S**, **A** și **M**, blițul trebuie ridicat manual. Blițul nu se va declanșa dacă nu este ridicat.

1 Ridicați blițul.

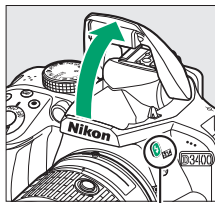
Apăsați butonul  pentru a ridica blițul.



Buton 

2 Alegeți un mod bliț.

Ținând apăsat butonul , rotiți selectorul de comandă până când modul bliț dorit apare în afișajul informațiilor.

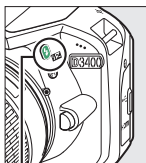

Buton 

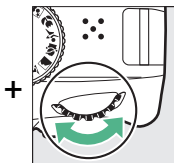

Selector de comandă



Afișaj informații

3 Faceți fotografii.

Blițul se va declanșa ori de câte ori se face o fotografie.

■ Moduri bliț

Sunt disponibile următoarele moduri bliț:

- ⚡ (bliț de umplere): blițul se declanșează la fiecare fotografie.
- ⚡👁️ (reducere ochi roșii): utilizați pentru portrete. Blițul se declanșează la fiecare fotografie, însă, înainte de a se declanșa, se aprinde lumina de reducere ochi roșii pentru a ajuta la reducerea „ochilor roșii”.
- ⚡👁️ SLOW (sincronizare lentă + ochi roșii): ca și în cazul „reducere ochi roșii” de mai sus, cu excepția faptului că timpul de expunere crește automat pentru a surprinde iluminarea fundalului noaptea sau la lumină slabă. Utilizați atunci când doriți să includeți iluminarea fundalului în portrete. Nu este disponibil în modurile **S** și **M**.
- ⚡ SLOW (sincronizare lentă): ca și în cazul „bliț de umplere” de mai sus, cu excepția faptului că timpul de expunere crește automat pentru a surprinde iluminarea fundalului noaptea sau la lumină slabă. Utilizați când doriți să surprindeți atât subiectul, cât și fundalul. Nu este disponibil în modurile **S** și **M**.
- ⚡ SLOW REAR (sincronizare perdea posterioară + lentă): ca și în cazul „sincronizare perdea posterioară” de mai jos, cu excepția faptului că timpul de expunere crește automat pentru a surprinde iluminarea fundalului noaptea sau la lumină slabă. Utilizați când doriți să surprindeți atât subiectul, cât și fundalul. Nu este disponibil în modurile **S** și **M**.
- ⚡ REAR (sincronizare perdea posterioară): blițul se declanșează chiar înainte ca obturatorul să se închidă, creând o urmă de lumină în spatele surselor de lumină în mișcare așa cum este arătat în dreapta jos. Nu este disponibil în modurile **P** și **A**.



Sincronizare perdea frontală



Sincronizare perdea posterioară

Coborârea blițului încorporat

Pentru a economisi energie când blițul nu este utilizat, apăsați-l ușor în jos până când zăvorul se fixează pe poziție cu un clic.

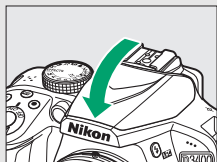







Blițul încorporat

Pentru informații privind obiectivele care pot fi utilizate cu blițul încorporat, consultați pagina 258. Scoateți parasolarele obiectivelor pentru a preveni formarea umbrelor. Blițul are o rază de acțiune minimă de 0,6 m și nu poate fi utilizat în plaja macro a obiectivelor zoom cu funcție macro.

Declanșarea obturatorului poate fi dezactivată pentru scurtă durată pentru a proteja blițul după ce a fost utilizat pentru mai multe fotografii consecutive. Blițul poate fi utilizat din nou după o scurtă pauză.

Timpi de expunere disponibili cu blițul încorporat

Timpul de expunere este limitat la următoarele valori atunci când este utilizat blițul încorporat:

Mod	Timp de expunere
AUTO,  ,  ,  , VI, POP,  ,  , P, A	$\frac{1}{200}$ – $\frac{1}{60}$ s
	$\frac{1}{200}$ –1 s
S	$\frac{1}{200}$ –30 s
M	$\frac{1}{200}$ –30 s, Bulb, Durată

Diafragmă, sensibilitate și rază bliț

Raza de acțiune a blițului variază în funcție de sensibilitate (echivalența ISO) și diafragmă.

Diafragma la echivalent ISO de							Rază de acțiune aproximativă
100	200	400	800	1600	3200	6400	m
1.4	2	2.8	4	5.6	8	11	1,0–6,0
2	2.8	4	5.6	8	11	—	0,7–4,2
2.8	4	5.6	8	11	—	—	0,6–3,0
4	5.6	8	11	—	—	—	0,6–2,1
5.6	8	11	—	—	—	—	0,6–1,5
8	11	—	—	—	—	—	0,6–1,1
11	—	—	—	—	—	—	0,6–0,7

Sensibilitate ISO

Sensibilitatea aparatului foto la lumină poate fi reglată în funcție de cantitatea de lumină disponibilă. Cu cât este mai ridicată sensibilitatea ISO, cu atât mai puțină lumină este necesară pentru a face o expunere, permițând timpi de expunere mai mari sau diafragme mai mici. Alegerea **Automat** permite aparatului foto să seteze automat sensibilitatea ISO ca răspuns la condițiile de iluminare; pentru utilizarea opțiunii automat în modurile **P, S, A și M**, selectați **Control sensibilitate ISO auto.** pentru elementul **Setări sensibilitate ISO** din meniul fotografiere (☰ 193).

Mod	Sensibilitate ISO
AUTO,	Automat
P, S, A, M	100–25600 în pași de 1 EV
Alte moduri de fotografiere	Automat; 100–25600 în pași de 1 EV

1 Afișați opțiunile pentru sensibilitatea ISO.

Apăsăți butonul **i**, apoi evidențiați sensibilitatea ISO curentă în afișajul informațiilor și apăsați **OK**.

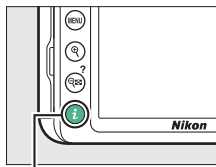

Buton **i**



-
- 2** Alegeți o sensibilitate ISO.
Evidențiați o opțiune și apăsați **OK**.



Fotografiere cu telecomandă

Utilizarea unei telecomenzi opționale ML-L3

Telecomanda opțională ML-L3 (☐ 269) poate fi utilizată pentru a reduce tremuratul aparatului foto sau pentru autoportrete. Înainte de a începe, montați aparatul foto pe un trepied sau puneți-l pe o suprafață stabilă, plană.

1 Apăsați butonul  (☺/Ⓜ).

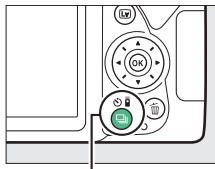

Buton  (☺/Ⓜ)

2 Selectați un mod telecomandă.

Evidențiați  2s (**Telecom. cu întârziere (ML-L3)**) sau  (**Telecom. cu răsp. rapid (ML-L3)**) și apăsați .



3 Încadrați fotografia.

Verificați focalizarea apăsând butonul de declanșare la jumătate.



4 Faceți fotografia.

De la o distanță de cel mult 5 m, îndreptați transmițătorul de pe ML-L3 spre receptorul în infraroșu de pe aparatul foto (□ 2) și apăsați butonul de declanșare al ML-L3. *În modul telecomandă cu întârziere*, indicatorul luminos al autodeclanșatorului se va aprinde timp de aproximativ două secunde înainte ca obturatorul să fie declanșat. *În modul telecomandă cu răspuns rapid*, indicatorul luminos al autodeclanșatorului va clipi după ce obturatorul a fost declanșat.

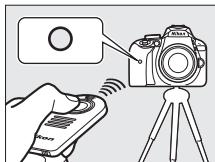

Rețineți că este posibil ca temporizatorul să nu pornească sau să nu fie făcută o fotografie dacă aparatul foto nu poate focaliza sau în alte situații în care obturatorul nu poate fi declanșat.

Înainte de a utiliza telecomanda ML-L3

Înainte de a utiliza telecomanda ML-L3 pentru prima oară, scoateți folia de plastic transparentă care izolează bateria.

Acoperiți vizorul

Pentru a împiedica lumina care intră prin vizor să apară în fotografiile sau să interfereze cu expunerea, vă recomandăm să acoperiți vizorul cu un capac ocular opțional (□ 268) înainte de a face fotografii fără a ține ochiul pe vizor (□ 68).



Butonul de declanșare al aparatului foto

Dacă este selectat un mod de declanșare telecomandă ML-L3 și obturatorul este declanșat prin apăsarea butonului de declanșare al aparatului foto, aparatul foto va funcționa în modul de declanșare cadru unic.

Ieșirea din modul telecomandă

Modul telecomandă este anulat automat dacă nu se efectuează nicio fotografie înainte de expirarea timpului selectat pentru opțiunea **Durată activare telecom. (ML-L3)** din meniul setare (□ 208). De asemenea, modul telecomandă va fi anulat dacă aparatul foto este oprit sau dacă opțiunile de fotografiere sunt resetate folosind **Resetare meniu fotografiere**.

Utilizarea blițului încorporat

Înainte de a face o fotografie cu blițul în modurile cu ridicare manuală (□ 89), apăsați butonul  (□ 24) pentru a ridica blițul și așteptați ca indicatorul  să fie afișat în vizor (□ 38). Fotografierea va fi întreruptă dacă blițul este ridicat după ce butonul de declanșare de pe ML-L3 este apăsat. Dacă este necesar blițul, aparatul foto va răspunde la butonul de declanșare de pe ML-L3 numai după ce blițul s-a încărcat. În modurile cu ridicare automată, blițul va începe să se încarce când este selectat un mod telecomandă; după ce blițul s-a încărcat, acesta se va ridica automat și se va declanșa când este necesar.

Modurile P, S, A și M

Timp de expunere și diafragmă

Modurile P, S, A și M oferă niveluri diferite de control asupra timpului de expunere și diafragmei:



Mod		Descriere
P	Mod automat program (□ 99)	Recomandat pentru instantanee și în alte situații în care este puțin timp disponibil pentru a regla setările aparatului foto. Aparatul foto setează timpul de expunere și diafragma pentru expunere optimă.
S	Mod automat prioritate de timp (□ 101)	Folosiți pentru a îngheța sau estompa mișcarea. Utilizatorul alege timpul de expunere; aparatul foto selectează diafragma pentru rezultate optime.
A	Mod automat prioritate de diafragmă (□ 103)	Utilizați pentru a estompa fundalul sau pentru a avea atât prim-planul, cât și fundalul clare. Utilizatorul alege diafragma; aparatul foto selectează timpul de expunere pentru rezultate optime.
M	Manual (□ 105)	Utilizatorul controlează atât timpul de expunere, cât și diafragma. Setăți timpul de expunere la „Bulb” sau „Durată” pentru expuneri îndelungate.

Mod P (mod automat program)

Acest mod este recomandat pentru instantanee sau pentru oricând doriți să lăsați aparatul foto să controleze timpul de expunere și diafragma. Aparatul foto reglează automat timpul de expunere și diafragma pentru expunere optimă în majoritatea situațiilor.

Selector moduri

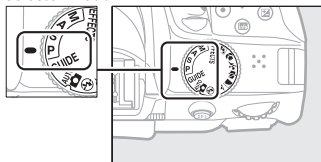

Pentru a face fotografii în modul automat program, rotiți selectorul de moduri la **P**.

Program flexibil

În modul **P**, pot fi selectate diferite combinații ale timpului de expunere și diafragmei prin rotirea selectorului de comandă („program flexibil”). Rotiți selectorul spre dreapta pentru diafragme deschise (numere *f*/ mici) și timpi de expunere scurți, respectiv spre stânga pentru diafragme închise (numere *f*/ mari) și timpi de expunere lungi. Toate combinațiile produc aceeași expunere.

Rotiți spre dreapta pentru a estompa detaliile din fundal sau pentru a îngheța mișcarea.

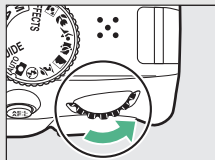

Selector de comandă

Rotiți spre stânga pentru a crește profunzimea de câmp sau pentru a estompa mișcarea.

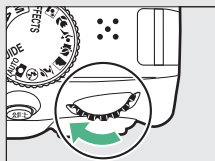

Când este activat programul flexibil, în vizor și pe afișajul informațiilor apare un indicator  (**P**). Pentru a restabili setările implicite pentru timpul de expunere și diafragmă, rotiți selectorul de comandă până când indicatorul nu mai este afișat, alegeți un alt mod sau opriți aparatul foto.



Mod S (mod automat prioritate de timp)

Acest mod vă permite să controlați timpul de expunere: alegeți timpi de expunere scurți pentru a „îngheța” mișcarea, respectiv timpi de expunere lungi pentru a sugera mișcarea prin estomparea obiectelor în mișcare. Aparatul foto reglează automat diafragma pentru expunere optimă.



Timpii de expunere scurți (de exemplu, $\frac{1}{1.600}$ s) îngheață mișcarea.

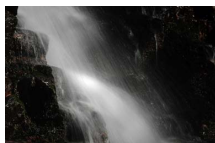

Timpii de expunere lungi (de exemplu, 1 s) estompează mișcarea.

Pentru a alege un timp de expunere:

1 Rotiți selectorul de moduri la S.

Selector moduri

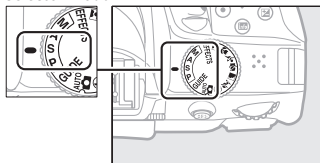

2 Alegeți un timp de expunere.

Rotiți selectorul de comandă pentru a alege timpul de expunere dorit: rotiți spre dreapta pentru timpi de expunere mai scurți, spre stânga pentru timpi de expunere mai lungi.

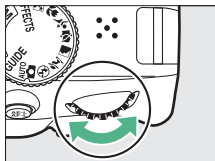

Selector de comandă



Mod A (mod automat prioritate de diafragmă)

În acest mod puteți regla diafragma pentru a controla profunzimea de câmp (distanța din față și din spatele subiectului principal care apare focalizat). Aparatul foto reglează automat timpul de expunere pentru expunere optimă.



Diafragmele deschise (numere f/ mici, de exemplu, f/5.6) estompează detaliile din față și din spatele subiectului principal.



Diafragmele închise (numere f/ mari, de exemplu, f/22) focalizează asupra prim-planului și asupra fundalului.

Pentru a alege o diafragmă:

1 Rotiți selectorul de moduri la A.

Selector moduri

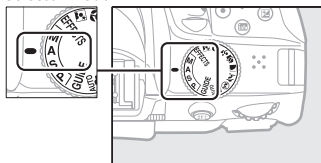

Mod M (manual)



În modul manual, dumneavoastră controlați atât timpul de expunere, cât și diafragma. Timpii de expunere „Bulb” și „Durață” sunt disponibili pentru expunerile îndelungate ale luminilor în mișcare, stelelor, peisajelor de noapte sau focurilor de artificii (📖 107).

1 **Rotiți selectorul de moduri la M.**

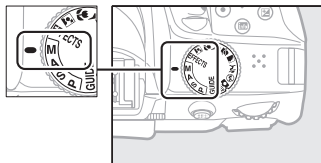
Selector moduri



2 Alegeți diafragma și timpul de expunere.

Verificând indicatorul expunerii (a se vedea mai jos), reglați timpul de expunere și diafragma. Timpul de expunere se selectează prin rotirea selectorului de comandă (spre dreapta pentru timpi de expunere mai scurți, spre stânga pentru timpi de expunere mai lungi). Pentru a regla diafragma, mențineți apăsat butonul  () în timp ce rotiți selectorul de comandă (spre stânga pentru diafragme mai deschise/numere f/ mai mici și spre dreapta pentru diafragme mai închise/numere f/ mai mari).

Timp de expunere



Selector de comandă



Diafragma

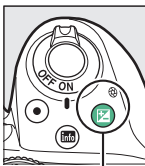

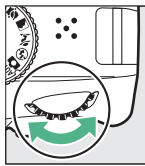

Buton  ()



Selector de comandă



Indicatorul de expunere

Dacă este atașat un obiectiv de tip E sau G () și se selectează un timp de expunere diferit de „Bulb” sau „Durată” () 107), indicatorul de expunere din vizor și de pe afișajul informațiilor indică dacă fotografia va fi subexpusă sau supraexpusă la setările curente.

Expunere optimă	Subexpusă cu $\frac{1}{3}$ EV	Supraexpusă cu peste 2 EV
- . 0 . +	- . 0 . +	- . 0  +

Expuneri îndelungate (doar modul M)

Selectați următorii timpi de expunere pentru expunerile îndelungate ale luminilor în mișcare, stelelor, peisajelor de noapte sau focurilor de artificii.

- **Bulb (b, 1/2, b):** obturatorul rămâne deschis cât timp butonul de declanșare este apăsat până la capăt. Utilizați un trepied pentru a evita estomparea.
- **Durată (- -):** începeți expunerea folosind butonul de declanșare de pe aparatul foto sau de pe o telecomandă opțională. Obturatorul rămâne deschis timp de 30 de minute sau până când butonul este apăsat a doua oară.



*Lungimea expunerii: 35 s
Diafragmă: f/25*

Înainte de a începe, montați aparatul foto pe un trepied sau puneți-l pe o suprafață stabilă, plană. Pentru a împiedica lumina care intră prin vizor să apară în fotografii sau să interfereze cu expunerea, vă recomandăm să acoperiți vizorul cu mâna sau cu alte obiecte, cum ar fi capacul ocular opțional (☐ 268), înainte de a face fotografii fără a ține ochiul pe vizor (☐ 68). Pentru a preveni pierderea alimentării înainte ca expunerea să fie finalizată, folosiți un acumulator complet încărcat. Rețineți că în expunerile lungi poate fi prezent zgomot (puncte luminoase, pixeli luminoși repartizați aleatoriu sau ceață).

- 1** Rotiți selectorul de moduri la M.

Selector moduri

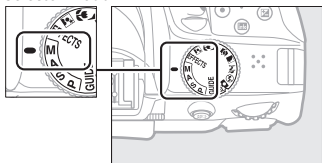

- 2** Alegeți timpul de expunere.
Rotiți selectorul de comandă pentru a alege un timp de expunere Bulb (b u l b).

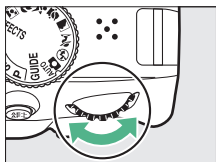

Selector de comandă



- 3** Faceți fotografia.
După focalizare apăsați până la capăt butonul de declanșare de pe aparatul foto. Luați degetul de pe butonul de declanșare când expunerea este finalizată.

- 1** Rotiți selectorul de moduri la M.

Selector moduri

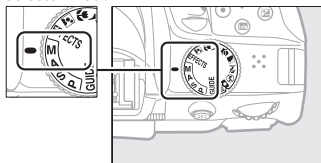

- 2** Alegeți timpul de expunere.
Rotiți selectorul de comandă spre stânga pentru a alege un timp de expunere „Durată” (- -).

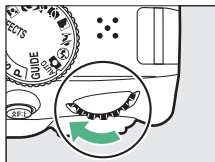

Selector de comandă



- 3** Deschideți obturatorul.
După focalizare apăsați până la capăt butonul de declanșare de pe aparatul foto sau de pe telecomanda opțională.
- 4** Închideți obturatorul.
Repețiți operația efectuată la pasul 3.



Telecomenzi ML-L3

Dacă veți folosi o telecomandă ML-L3, selectați unul dintre următoarele moduri telecomandă conform descrierii de la pagina 95: **2s (Telecom. cu întârziere (ML-L3))** sau **1 (Telecom. cu răsp. rapid (ML-L3))**. Rețineți că fotografiile vor fi efectuate în modul „Durată” chiar și atunci când este selectat „Bulb”/b u l b pentru timpul de expunere. Expunerea începe când butonul de declanșare de pe telecomandă este apăsat și se încheie după 30 de minute sau când butonul este apăsat din nou.

Expunere

Măsurare

Alegeți modul în care aparatul foto setează expunerea.

Metodă	Descriere
 Măsurare matricială	Produce rezultate naturale în majoritatea situațiilor. Aparatul foto măsoară o zonă largă a cadrului și setează expunerea în funcție de distribuția tonului, de culoare, compoziție și distanță.
 Măsur. central-evaluativă	Măsurarea clasică pentru portrete. Aparatul foto măsoară întregul cadru, dar atribuie cea mai mare pondere zonei centrale. Recomandată când se folosesc filtre cu un factor de expunere (factor de filtru) de peste 1x.
 Măsurare spot	Alegeți acest mod pentru a vă asigura că subiectul va fi expus corect chiar și atunci când fundalul este mult prea luminos sau prea întunecat. Aparatul foto măsoară punctul de focalizare curent; folosiți pentru a măsura subiecte care nu se află în centru.

- 1 Afișați opțiunile pentru măsurare.**
Apăsați butonul **i**, apoi evidențiați metoda de măsurare curentă în afișajul informațiilor și apăsați **OK**.

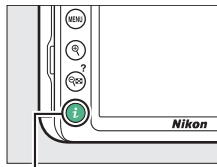

Buton **i**

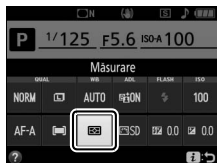



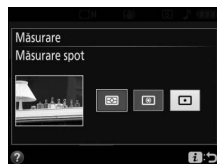

- 2 Alegeți o metodă de măsurare.**
Evidențiați o opțiune și apăsați **OK**.



Măsurare spot

Dacă este selectat **[AF-ON]** (**Zonă AF automată**) pentru **Mod zonă AF** în timpul fotografierii prin vizor (74), aparatul foto va măsura punctul de focalizare central.

Blocare expunere automată

Folosiți blocarea expunerii automate pentru a recompune fotografiile după utilizarea  (**Măs. central-evaluativă**) și  (**Măsurare spot**) pentru a măsura expunerea; rețineți că blocarea expunerii automate nu este disponibilă în modul  sau .

1 Blocați expunerea.

Poziționați subiectul în punctul de focalizare selectat și apăsați butonul de declanșare la jumătate. Cu butonul de declanșare apăsat la jumătate și subiectul poziționat în punctul de focalizare, apăsați butonul  (**O-m**) pentru a bloca expunerea.

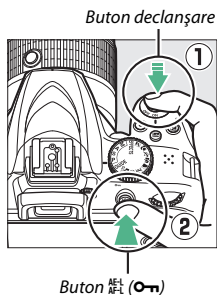

În timp ce blocarea expunerii este activă, în vizor și pe monitor va apărea un indicator **AE-L**.



- 2** **Recompuneți fotografia.**
Ținând apăsat butonul AE-L/AF-L (O-M),
recompuneți fotografia și
fotografați.



 **Reglarea timpului de expunere și a diafragmei**

În timp ce blocarea expunerii este activă, următoarele setări pot fi reglate fără a schimba valoarea măsurată a expunerii:

Mod	Setare
Mod automat program	Timp de expunere și diafragmă (program flexibil; □ 100)
Mod automat prioritate de timp	Timp de expunere
Mod automat prioritate de diafragmă	Diafragmă

Metoda de măsurare în sine nu poate fi schimbată în timp ce blocarea expunerii este activată.

Compensare expunere

Compensarea expunerii este folosită pentru a modifica expunerea de la valoarea sugerată de aparatul foto, făcând imaginile mai luminoase sau mai întunecate (☞ 297). În general, valorile pozitive fac subiectul mai luminos în timp ce valorile negative îl fac mai întunecat. Are eficiență maximă când este utilizată cu ☞ (Măsur. central-evaluativă) sau cu ☞ (Măsurare spot) (☞ 111).



-1 EV





Fără compensarea
expunerii

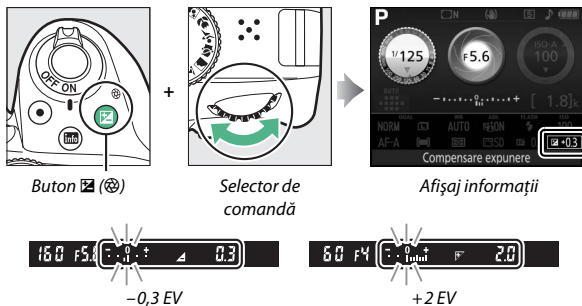

+1 EV

Pentru a alege o valoare pentru compensarea expunerii, țineți apăsat butonul  și rotiți selectorul de comandă până când valoarea dorită este selectată în vizor sau pe afișajul informațiilor.



Expunerea normală poate fi restabilită prin setarea compensării expunerii la ± 0 . În modurile **P**, **S**, **A** și **M**, compensarea expunerii nu se resetează când aparatul foto este oprit. În modurile scenă și , compensarea expunerii se va reseta la selectarea altui mod sau la oprirea aparatului foto.

Afișajul informațiilor

Opțiunile de compensare a expunerii pot fi accesate și din afișajul informațiilor ( 11).

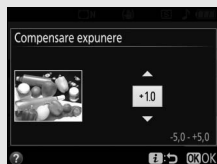

Mod M

În modul **M**, compensarea expunerii afectează numai indicatorul de expunere.

Utilizarea unui bliț

Când se utilizează un bliț, compensarea expunerii afectează atât expunerea fundalului, cât și nivelul blițului.

Compensare bliț

Compensarea blițului este folosită pentru a modifica puterea blițului față de nivelul sugerat de aparatul foto, modificând luminozitatea subiectului principal față de fundal. Puterea blițului poate fi crescută, pentru a face subiectul principal să arate mai luminos, sau scăzută, pentru a evita evidențierile sau reflexiile nedorite (☐ 299).

Mențineți apăsată butoanele și și și rotiți selectorul de comandă până când valoarea dorită este selectată în vizor sau pe afișajul informațiilor. În general, valorile pozitive fac subiectul principal să pară mai luminos în timp ce valorile negative îl fac să pară mai întunecat. Puterea normală a blițului poate fi restabilită prin setarea compensării blițului la ± 0 . Compensarea blițului nu se resetează când aparatul foto este oprit (în modul scenă, compensarea blițului se va reseta la selectarea altui mod sau la oprirea aparatului foto).

Buton și

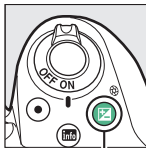
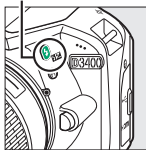

Buton

+

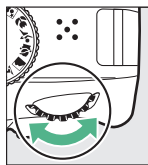

Selector de comandă



Afișaj informații



-0,3 EV



+1 EV

Afișajul informațiilor

Opțiunile de compensare a blițului pot fi accesate și din afișajul informațiilor (☰ 11).

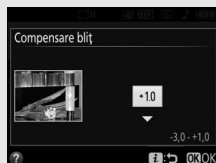



Unități bliț opționale

Compensarea blițului este disponibilă și cu unitățile bliț opționale care acceptă Sistemul creativ de iluminare Nikon (CLS; consultați pagina 262). Compensarea blițului selectată cu unitatea bliț opțională este adăugată la compensarea blițului selectată cu aparatul foto.

Păstrarea detaliilor în zone luminoase și în zone umbrite

D-Lighting activ

D-Lighting-ul activ păstrează detaliile din zonele luminoase și din zonele umbrite, creând fotografiile cu un contrast natural. Utilizați pentru scene cu un contrast puternic, de exemplu atunci când fotografiați peisaje luminoase printr-o ușă sau printr-o fereastră sau atunci când fotografiați subiecte umbrite într-o zi însorită. D-Lighting activ nu este recomandat în modul **M**; în alte moduri, are eficiență maximă când este folosit cu  (**Măsurare matricială**;  111).



D-Lighting activ: **Dezactivat**



D-Lighting activ: **Activată**

- 1** Afișați opțiunile pentru D-Lighting activ. Apăsați butonul **i**, apoi evidențiați D-Lighting activ în afișajul informațiilor și apăsați .

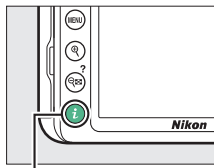

Buton **i**



- 2** Alegeți o opțiune.
Evidențiați **Activată** sau **Dezactivat** și apăsați **OK**.

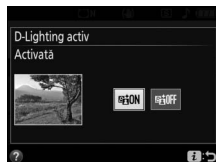

✓ D-Lighting activ







La unele subiecte este posibil să observați umbre inegale, umbre în jurul obiectelor luminoase sau halouri în jurul obiectelor întunecate. D-Lighting activ nu este disponibil pentru filme.

✎ „D-Lighting activ” față de „D-Lighting”

D-Lighting activ reglează expunerea înainte de fotografiere pentru a optimiza contrastul dinamic, în timp ce opțiunea **D-Lighting** din meniul retușare (🗨 235) luminează umbrele din imagini după fotografiere.

Balans de alb

Balansul de alb asigură faptul că respectivele culori nu sunt afectate de culoarea sursei de lumină. Balansul de alb automat este recomandat pentru majoritatea surselor de lumină; pot fi selectate alte valori, dacă este necesar, în funcție de tipul sursei:

Opțiune	Descriere
AUTO Automat	Reglare automată a balansului de alb. Recomandată în majoritatea situațiilor.
 Incandescent	Utilizați în condiții de iluminare incandescentă.
 Fluorescent	Utilizați cu sursele de lumină enumerate la pagina 123.
 Lumina directă a soarelui	Utilizați cu subiecte luminate de lumina directă a soarelui.
 Bliț	Utilizați cu blițul.
 Înnorat	Utilizați la lumina zilei, în condiții de cer acoperit.
 Umbră	Utilizați la lumina zilei cu subiecte aflate în umbră.
PRE Presetare manuală	Măsurați balansul de alb sau copiați balansul de alb din fotografia existentă (☞ 126).

- 1** Afișați opțiunile pentru balansul de alb.
Apăsați butonul **i**, apoi evidențiați setarea
balansului de alb curent în afișajul
informațiilor și apăsați **OK**.

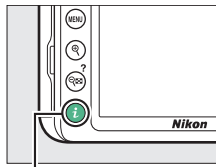

Buton **i**



- 2** Alegeți o opțiune pentru balansul de alb.
Evidențiați o opțiune și apăsați **OK**.



Meniul fotografiere





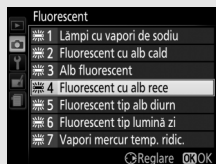







Balansul de alb poate fi selectat utilizând opțiunea **Balans de alb** din meniul fotografiere (☐ 190), care poate fi folosită și pentru a regla fin balansul de alb (☐ 124) sau pentru a măsura o valoare pentru balansul de alb presetat (☐ 126).

Opțiunea  **Fluorescent** din meniul **Balans de alb** poate fi folosită pentru a selecta sursa de lumină dintre tipurile de lămpi prezentate în dreapta.



Temperatură culoare

Culoarea percepută a unei surse de lumină variază în funcție de privitor și de alte condiții. Temperatura culorii este o măsură obiectivă a culorii sursei de lumină, definită în raport cu temperatura la care ar trebui încălzit un obiect pentru a radia lumină cu aceleași lungimi de undă. În timp ce sursele de lumină cu o temperatură a culorii apropiată de 5.000–5.500 K apar albe, sursele de lumină cu o temperatură a culorii mai joasă, cum ar fi becuri cu lumină incandescentă, apar ușor galbene sau roșii. Sursele de lumină cu o temperatură a culorii mai ridicată apar nuanțate în albastru. Opțiunile de balans de alb ale aparatului foto sunt adaptate la următoarele temperaturi ale culorii (toate cifrele sunt aproximative):

-  (lămpi cu vapori de sodiu): **2.700 K**
-  (incandescent)/
 (fluorescent cu alb cald): **3.000 K**
-  (alb fluorescent): **3.700 K**
-  (fluorescent cu alb rece): **4.200 K**
-  (fluorescent tip alb diurn): **5.000 K**
-  (lumina directă a soarelui): **5.200 K**
-  (bliț): **5.400 K**
-  (înnorat): **6.000 K**
-  (fluorescent tip lumină zi): **6.500 K**
-  (vapori mercur temp. ridic.): **7.200 K**
-  (umbră): **8.000 K**

Reglarea fină a balansului de alb

Balansul de alb poate fi „reglat fin” pentru a compensa variațiile de culoare ale sursei de lumină sau pentru a introduce intenționat o nuanță de culoare în imagine. Balansul de alb este reglat fin folosind opțiunea **Balans de alb** din meniul fotografierii.

- 1 Afișați opțiunile de reglare fină.**
Evidențiați o opțiune balans de alb și apăsați (dacă este selectat **Fluorescent**, evidențiați tipul de iluminare dorit și apăsați ; rețineți că reglarea fină nu este disponibilă cu **Presetare manuală**).



- 2 Reglați fin balansul de alb.**

Utilizați selectorul multiplu pentru reglarea fină a balansului de alb. Balansul de alb poate fi reglat fin pe axa galben (A)–albastru (B) în pași de 0,5 și pe axa verde (G)–magenta (M) în pași de 0,25. Axa orizontală (galben-albastru) corespunde temperaturii culorii, în timp ce axa verticală (verde-magenta) are efecte similare celor obținute cu filtrele de compensare a culorii (CC) corespunzătoare. Axa orizontală este gradată în trepte echivalente cu aproximativ 5 mired, iar axa verticală în trepte de aproximativ 0,05 unități de densitate difuză.

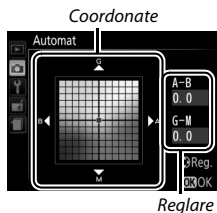

- 3 Salvați modificările și ieșiți.**
Apăsați .

Reglare fină balans de alb

Culorile de pe axele de reglare fină sunt relative, nu absolute. De exemplu, deplasarea cursorului la **B** (albastru) când este selectată o setare „caldă”, precum  (incandescent), va face fotografiile ușor „mai reci”, dar nu le va face chiar albastre.

„Mired”

Orice schimbare dată a temperaturii culorii produce o diferență de culoare mai importantă la temperaturi mai mici ale culorii decât ar produce la temperaturi mai mari ale culorii. De exemplu, o schimbare de 1.000 K produce o modificare a culorii mult mai importantă la 3.000 K decât la 6.000 K. Mired, calculat prin înmulțirea inversului temperaturii culorii cu 10^6 , este o măsură a temperaturii culorii care ține cont de o astfel de variație și, prin urmare, aceasta este unitatea folosită pentru filtrele de compensare a temperaturii culorii. De exemplu:

- 4.000 K–3.000 K (o diferență de 1.000 K) = 83 mired
- 7.000 K–6.000 K (o diferență de 1.000 K) = 24 mired

Presetare manuală

Presetarea manuală este folosită pentru a înregistra și a utiliza din memorie setările balansului de alb personalizate pentru fotografierea în condiții mixte de iluminare sau pentru a compensa sursele de lumină cu o nuanță puternică de culoare. Pentru setarea balansului de alb presetat sunt disponibile două metode:



Metodă	Descriere
Măsurare	Se plasează un obiect gri sau alb neutru sub iluminarea care va fi folosită în fotografia finală, iar balansul de alb este măsurat de către aparatul foto (vezi mai jos).
Utilizare fotografie	Balansul de alb este copiat dintr-o fotografie de pe cardul de memorie (□ 130).

■ Măsurarea unei valori pentru balansul de alb presetat

1 Iluminați un obiect de referință.

Amplasați un obiect gri sau alb neutru în lumina care va fi utilizată în fotografia finală.

2 Afișați opțiunile pentru balansul de alb.

Evidențiați **Balans de alb** în meniul fotografiere și apăsați  pentru a afișa opțiunile balansului de alb. Evidențiați **Presetare manuală** și apăsați .

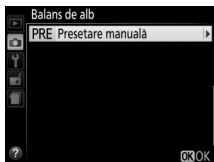

3 Selectați Măsurare.

Evidențiați **Măsurare** și apăsați .

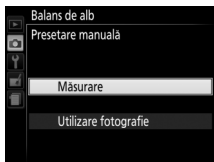

4 Selectați Da.

Va fi afișat meniul arătat în dreapta; evidențiați **Da** și apăsați **OK**.

Aparatul foto va intra în modul măsurare presetată.

Când aparatul foto este pregătit pentru a măsura balansul de alb, în vizor și pe afișajul informațiilor va apărea un **P_rE** (PRE) care clipește.

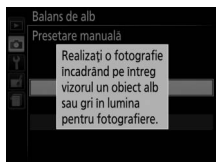
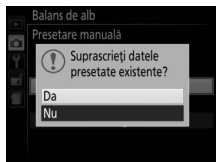

5 Măsurăți balansul de alb.

Înainte ca indicatorii să se oprească din clipit, încadrați obiectul de referință astfel încât acesta să umple vizorul și apăsați butonul de declanșare până la capăt. Nu va fi înregistrată nicio fotografie; balansul de alb poate fi măsurat cu precizie chiar și când aparatul foto nu focalizează.



6 Verificați rezultatele.

Dacă aparatul foto a putut măsura o valoare pentru balansul de alb, va fi afișat mesajul arătat în dreapta și **Ed** va clipi în vizor, iar aparatul foto va reveni la modul fotografiere. Pentru a reveni imediat la modul fotografiere, apăsați butonul de declanșare la jumătate.

Dacă iluminarea este prea slabă sau prea puternică, este posibil ca aparatul foto să nu poată măsura balansul de alb. Pe afișajul informațiilor va apărea un mesaj, iar în vizor va apărea un **no Ed** care clipește. Reveniți la pasul 5 și măsurați din nou balansul de alb.

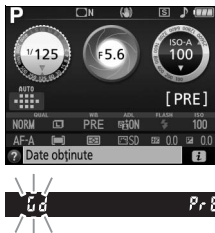

✓ Măsurarea balansului de alb presetat

Dacă nu sunt efectuate operațiuni în timp ce afișajele clipesc, modul de măsurare directă se va încheia la momentul selectat pentru opțiunea **Temporiz. oprire automată** din meniul setare (☐ 207).

✓ Balans de alb presetat

Aparatul foto poate memora numai o singură valoare pentru balansul de alb presetat la un moment dat; valoarea existentă va fi înlocuită când este măsurată o nouă valoare. Rețineți că, atunci când se măsoară balansul de alb, expunerea este mărită automat cu 1 EV; când se fotografiază în modul **M**, reglați expunerea astfel încât indicatorul de expunere să arate ± 0 (☐ 106).

✓ Alte metode pentru măsurarea balansului de alb presetat

Pentru a intra în modul de măsurare presetat (a se vedea mai sus) după selectarea balansului de alb presetat în afișajul informațiilor (☐ 122), apăsați  timp de câteva secunde. Dacă balansul de alb a fost atribuit butonului **Fn** (☐ 214), modul măsurare balans de alb presetat poate fi activat prin menținerea apăsată a butonului **Fn** timp de câteva secunde după ce balansul de alb presetat a fost selectat cu butonul **Fn** și selectorul de comandă.



✓ Panouri gri

Pentru rezultate mai exacte, măsoarați balansul de alb folosind un panou gri standard.

■ Copierea balansului de alb dintr-o fotografie

Urmați pașii de mai jos pentru a copia o valoare pentru balansul de alb dintr-o fotografie de pe cardul de memorie.

1 Selectați Presetare manuală.

Evidențiați **Balans de alb** în meniul fotografierii și apăsați  pentru a afișa opțiunile balansului de alb. Evidențiați **Presetare manuală** și apăsați .

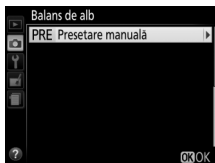

2 Selectați Utilizare fotografie.

Evidențiați **Utilizare fotografie** și apăsați .



3 Alegeți Selectare imagine.

Evidențiați **Selectare imagine** și apăsați  (pentru a sări peste pașii rămași și pentru a folosi ultima imagine selectată pentru balansul de alb presetat, selectați **Această imagine**).



4 Alegeți un folder.

Evidențiați folderul care conține imaginea sursă și apăsați .



5 Evidențiați imaginea sursă.

Pentru a vizualiza imaginea evidențiată în cadru întreg, apăsați și mențineți apăsat butonul .



6 Copiați balansul de alb.







Apăsați  pentru a seta balansul de alb presetat la valoarea balansului de alb pentru fotografia evidențiată.

Opțiuni Picture Control

Opțiunile Picture Control sunt combinații de setări prestabilite de procesare a imaginilor, care includ detalierea, claritatea, contrastul, luminozitatea, saturația și nuanța. Puteți selecta o opțiune Picture Control care să se potrivească scenei sau puteți personaliza setările pentru a se potrivi intenției dumneavoastră creative.

Selectarea unei opțiuni Picture Control

Alegeți o opțiune Picture Control în funcție de subiect sau de tipul scenei.

Opțiune	Descriere
 Standard	Recomandată în majoritatea situațiilor, această opțiune folosește procesarea standard pentru rezultate echilibrate.
 Neutră	O alegere bună pentru fotografiile ce vor fi procesate sau retușate ulterior, această opțiune folosește procesarea minimă pentru rezultate naturale.
 Intensă	Alegeți această opțiune pentru fotografiile ce pun accent pe culori primare. Fotografiile sunt îmbunătățite pentru a da un efect de intensitate, de fotocopiare.
 Monocrom	Realizați fotografii monocrome.
 Portret	Procesați portrete pentru o piele cu textura naturală și o senzație de rotunjime.
 Peisaj	Produce peisaje și imagini vibrante din orașe.
 Uniform	Alegeți pentru fotografiile ce vor fi considerabil procesate sau retușate ulterior. Se păstrează detaliile într-un interval larg de tonuri, de la zone luminoase la zone umbrite.

- 1** Afișați opțiunile pentru Picture Control.
Apăsați butonul **i**, apoi evidențiați
opțiunea Picture Control curentă și apăsați
OK.

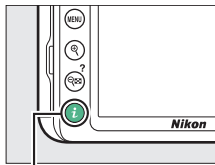

Buton **i**



- 2** Selectați o opțiune Picture Control.
Evidențiați o opțiune Picture Control și
apăsați OK.

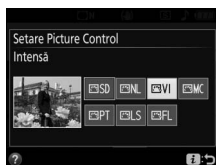

Modificarea opțiunilor Picture Control

Opțiunile Picture Control existente pot fi modificate pentru a se potrivi scenei sau scopului creativ al utilizatorului. Alegeți o combinație echilibrată de setări utilizând **Reglare rapidă** sau faceți reglări manuale ale setărilor individuale.



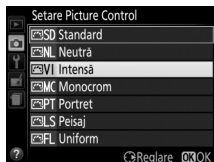

1 Selectați o opțiune Picture Control.

Evidențiați **Setare Picture Control** în meniul fotografierii și apăsați .

Evidențiați opțiunea Picture Control dorită și apăsați .



2 Reglați setările.

Apăsați  sau  pentru a evidenția setarea dorită și apăsați  sau  pentru a alege o valoare în trepte de 1 sau rotiți selectorul de comandă pentru a alege o valoare în trepte de 0,25 (□ 135). Repetați acest pas până când au fost reglate toate setările sau selectați o combinație presetată de setări folosind selectorul multiplu pentru a alege **Reglare rapidă**. Setările implicite pot fi restabilite prin apăsarea butonului .



3 Salvați modificările și ieșiți.

Apăsați .

Opțiunile Picture Control care au fost modificate față de setările implicite sunt indicate printr-un asterisc (*).



■ ■ Setări Picture Control

Opțiune	Descriere	
Reglare rapidă	Reduceți sau exagerați efectul opțiunii Picture Control selectate (rețineți că aceasta resetează toate reglările manuale). Nu este disponibilă cu opțiunile Picture Control Neutră , Monocrom sau Uniform .	
Reglări manuale (toate opțiunile Picture Control)	Detaliere	Controlați claritatea conturilor. Selectați A pentru a regla automat claritatea în funcție de tipul scenei.
	Claritate	Reglați manual claritatea sau selectați A pentru a lăsa aparatul foto să regleze automat claritatea. În funcție de scenă, la anumite setări, este posibil să apară umbre în jurul obiectelor luminoase sau pot apărea halouri în jurul obiectelor întunecate. Claritatea nu se aplică la filme.
	Contrast	Reglați manual contrastul sau selectați A pentru a lăsa aparatul foto să regleze automat contrastul.
	Luminozitate	Creșteți sau reduceți luminozitatea fără estomparea detaliilor în zone luminoase sau în zone umbrite.
Reglări manuale (numai non-monocrom)	Saturație	Controlați intensitatea culorilor. Selectați A pentru a regla automat saturația în funcție de tipul scenei.
	Nuanță	Reglați nuanța.
Reglări manuale (numai monocrom)	Efecte filtru	Simulați efectul filtrelor color asupra fotografiilor monocrome (☐ 137).
	Nuanțare	Alegeți tonul folosit în fotografiile monocrome (☐ 137).

✓ „A” (Automat)

Rezultatele pentru detalierea, claritatea, contrastul și saturația automate variază în funcție de expunere și de poziția și dimensiunea subiectului în raport cu cadrul.

✍ Comutarea între manual și automat

Apăsăți butonul  pentru a comuta înainte și înapoi între manual și automat (**A**) setările pentru detaliere, claritate, contrast și saturație.



✍ Setări anterioare

Indicatorul  de sub afișajul valorii din meniul setărilor opțiunilor Picture Control indică valoarea anterioară a setării. Utilizați-l ca referință atunci când reglați setările.



Efecte filtru (numai Monocrom)



Opțiunile din acest meniu simulează efectul filtrelor color asupra fotografiilor monocrome. Sunt disponibile următoarele efecte filtru:

Opțiune	Descriere
Y Galben	Sporește contrastul. Poate fi utilizat pentru a reduce luminozitatea cerului în fotografii de peisaje. Portocaliul produce un contrast mai mare decât galbenul, iar roșul un contrast mai mare decât portocaliul.
O Portocaliu	
R Roșu	
G Verde	Atenuază tonurile pielii. Poate fi utilizat pentru portrete.

Nuanțare (doar Monocrom)

Prin apăsarea  atunci când este selectat

Nuanțare se afișează opțiunile pentru saturație.

Apăsați  sau  pentru a regla saturația în trepte

de 1 sau rotiți selectorul de comandă pentru a

alege o valoare în trepte de 0,25. Controlul

saturației nu este disponibil când este selectat

B&W (alb-negru).



Înregistrarea și vizualizarea filmelor

Înregistrarea filmelor

Filmele pot fi înregistrate în modul vizualizare în timp real.

1 Apăsați butonul .

Vizualizarea prin obiectiv va fi afișată pe monitor.

Pictograma

O pictogramă  (□ 10) indică faptul că nu pot fi înregistrate filme.

Înainte de înregistrare

Setați diafragma înainte de înregistrare în modul **A** sau **M** (□ 103, 105).

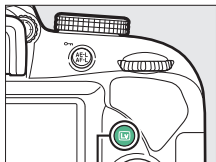

Buton 

2 Focalizați.

Încadrați primul cadru și focalizați. Rețineți că numărul de subiecte care pot fi detectate în AF prioritate față scade în timpul înregistrării filmelor.



3 Porniți înregistrarea.

Apăsați butonul înregistrare film pentru a porni înregistrarea. Pe monitor sunt afișate un indicator de înregistrare și timpul disponibil. Sunetul este înregistrat prin intermediul microfonului încorporat (□ 2); aveți grijă să nu acoperiți microfonul în timpul înregistrării. Cu excepția modurilor **AUTO** și **☺**, expunerea poate fi blocată prin apăsarea butonului **AE-L/AF-L** (☐ 113) sau (în modurile scenă, **P**, **S**, **A** și **☒**) poate fi modificată cu până la ± 3 EV în pași de $\frac{1}{3}$ EV prin apăsarea butonului **☒** (☒) și rotirea selectorului de comandă (□ 116; rețineți că, în funcție de luminozitatea subiectului, este posibil ca modificările expunerii să nu aibă un efect vizibil).

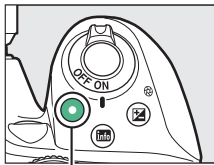

Buton înregistrare film

Indicator înregistrare



Timp rămas

4 Încheiați înregistrarea.

Apăsați butonul înregistrare film din nou pentru a încheia înregistrarea. Înregistrarea se va încheia automat când se atinge dimensiunea maximă, cardul de memorie este plin sau este selectat un alt mod.

5 Încheiați vizualizarea în timp real.

Apăsați butonul **☒** pentru a încheia vizualizarea în timp real.

Realizarea fotografiilor în timpul înregistrării unui film

Pentru a încheia înregistrarea filmului, a face o fotografie și a ieși în vizualizarea în timp real, apăsați butonul de declanșare până la capăt și mențineți-l în această poziție până când obturatorul se declanșează.

Dimensiune maximă

Dimensiunea maximă pentru fișierele individuale film este de 4 GB (pentru timpii maximi de înregistrare, consultați pagina 141); rețineți că, în funcție de viteza de scriere a cardului de memorie, filmarea se poate încheia înainte de atingerea acestei dimensiuni (□ 269).

Înregistrarea filmelor

Clipirea, benzile sau distorsiunile pot fi vizibile pe monitor și în filmul final la lumina produsă de lămpile fluorescente, cu vapori de mercur sau de sodiu sau cu subiecte în mișcare, în special dacă aparatul foto este rotit panoramic orizontal sau dacă un obiect se deplasează în plan orizontal cu viteză mare prin cadru (pentru informații privind reducerea efectului de clipire și a dungilor, consultați **Reducerea efectului de clipire**; □ 213). De asemenea, pot să apară margini neregulate, culori false, efect moire și puncte luminoase. Pot apărea zone sau benzi luminoase în unele zone ale cadrului datorită indicatoarelor care clipesc și altor surse de lumină intermitente sau dacă subiectul este luminat scurt timp de un bliț sau altă sursă de lumină strălucitoare, de scurtă durată. Evitați îndreptarea aparatului foto spre soare sau alte surse puternice de lumină. Nerespectarea acestei precauții ar putea avea ca rezultat deteriorarea circuitelor interne ale aparatului foto.

Aparatul foto poate înregistra atât video, cât și sunet; nu acoperiți microfonul în timpul înregistrării. Rețineți că microfonul încorporat poate înregistra zgomotul obiectivului în timpul focalizării automate și al reducerii vibrațiilor.















Iluminarea cu bliț nu poate fi folosită în timpul înregistrării filmelor.

Măsurarea matricială este folosită indiferent de metoda de măsurare selectată. Timpul de expunere și sensibilitatea ISO sunt reglate automat cu excepția cazului în care este selectat **Activat** pentru **Setări manuale film** (□ 142) și aparatul foto este în modul **M**.

Setări film

Aparatul foto oferă următoarele opțiuni pentru film.

- **Dim. cadru/cadență cadre și Calitate film:** lungimea maximă variază în funcție de opțiunile selectate.

Calitate film	Dim. cadru/cadență cadre ¹	Dimensiune maximă ²
Calitate înaltă	 1920×1080; 60p	10 min
	 1920×1080; 50p	
	 1920×1080; 30p	20 min
	 1920×1080; 25p	
	 1920×1080; 24p	
	 1280× 720; 60p	
	 1280× 720; 50p	
Normal	 1920×1080; 60p	20 min
	 1920×1080; 50p	29 min 59 s
	 1920×1080; 30p	
	 1920×1080; 25p	
	 1920×1080; 24p	
	 1280× 720; 60p	
	 1280× 720; 50p	

1 Valoare înregistrată. Cadențele reale ale cadrelor pentru 60p, 50p, 30p, 25p și 24p sunt de 59,94, 50, 29,97, 25 și respectiv 23,976 fps.

2 La redare, filmele înregistrate în modul efect de miniaturizare au lungimea de până la trei minute.

- **Microfon:** activați sau dezactivați microfonul încorporat sau reglați sensibilitatea microfonului. Alegeți **Sensibilitate automată** pentru a regla sensibilitatea automat, **Microfon dezactivat** pentru a opri sunetul înregistrării; pentru a selecta manual sensibilitatea microfonului, selectați **Sensibilitate manuală** și alegeți o sensibilitate.

- **Reducere zgomot vânt:** selectați **Activată** pentru a activa filtrul low-cut pentru microfonul încorporat, reducând zgomotul produs de vântul care bate în microfon (rețineți că pot fi afectate și alte sunete).
- **Setări manuale film:** alegeți **Activat** pentru a permite ajustări manuale ale timpului de expunere și ale sensibilității ISO când aparatul foto este în modul **M**. Timpul de expunere poate fi setat la valori mici de ordinul $\frac{1}{4.000}$ s; cel mai lung timp de expunere disponibil variază în funcție de cadența cadrelor: $\frac{1}{30}$ s pentru cadențe ale cadrelor de 24p, 25p și 30p, $\frac{1}{50}$ s pentru 50p și $\frac{1}{60}$ s pentru 60p. Dacă timpul de expunere nu se situează în acest interval când pornește vizualizarea în timp real, acesta va fi setat automat la o valoare acceptată și va rămâne la această valoare când vizualizarea în timp real se încheie. Rețineți că sensibilitatea ISO este fixată la valoarea selectată; aparatul foto nu reglează automat sensibilitatea ISO când este selectat **Activat** pentru **Setări sensibilitate ISO > Control sensibilitate ISO auto**. din meniul fotografiere (☰ 193).

1 Selectați Setări film.

Apăsați butonul **MENU** pentru a afișa meniurile. Evidențiați **Setări film** în meniul fotografiere și apăsați **↻**.



2 Alegeți opțiunile pentru film.

Evidențiați elementul dorit și apăsați **↻**, apoi evidențiați o opțiune și apăsați **OK**.



HDMI

Când aparatul foto este conectat la un dispozitiv video HDMI, dispozitivul video va afișa vizualizarea prin obiectiv. Dacă dispozitivul acceptă HDMI-CEC, selectați **Dezactivat** pentru opțiunea **HDMI > Control dispozitiv** din meniul setare (☰ 185) înainte de a fotografia în vizualizarea în timp real.

Afișajul vizualizării în timp real

Tăierea filmului poate fi observată în timpul vizualizării în timp real prin apăsarea butonului **Info** pentru a selecta afișajul „afișare indicatori film”, „ascundere indicatori” sau „rețea încadrare” (□ 8). Când sunt afișați indicatorii filmului, puteți accesa următoarele setări pentru film prin apăsarea butonului **i**: dimensiune cadru/calitate film, balans de alb (□ 121), sensibilitate microfon (□ 141), compensare expunere (□ 115), mod focalizare (□ 70), mod zonă AF (□ 75), reducere zgomot vânt (□ 142) și Picture Control (□ 132). Dacă este selectat **Activat** pentru **Setări film > Setări manuale film** (□ 142) în modul **M**, în locul compensării expunerii poate fi reglată sensibilitatea ISO (□ 93).

Selectarea **1920×1080; 60p** sau **1920×1080; 50p** pentru **Dim. cadru/cadență cadre** (□ 141) reduce dimensiunea tăierii filmului. Secțiunea tăiată este afișată pe monitor.

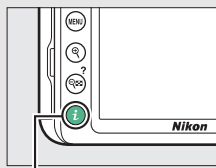

Buton **i**





Afișajul informațiilor
(1920×1080; 60p/
1920×1080; 50p)



În timpul înregistrării

Vizualizarea filmelor

Filmele sunt indicate printr-o pictogramă  în redarea cadru întreg (□ 152). Apăsați  pentru a porni redarea; poziția curentă este indicată pe bara de progres a filmului.



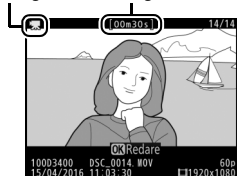

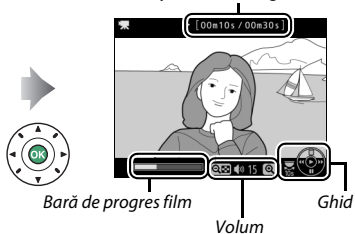

Pictogramă  Lungime









Poziție curentă/lungime totală





Pot fi realizate următoarele operații:

Pentru a	Utilizați	Descriere
Înterupe		Înterupeți redarea.
Reda		Reluați redarea când filmul este întrerupt sau în timpul derulării/avansării.
Avansa/derula		Viteza crește cu fiecare apăsare, de la 2x la 4x la 8x la 16x; țineți apăsat pentru a sări la începutul sau la sfârșitul filmului (primul cadru este indicat de  în colțul din dreapta sus al monitorului, iar ultimul cadru este indicat de ). Dacă redarea este întreruptă, filmul se derulează sau avansează cadru cu cadru; mențineți apăsat pentru derulare sau avansare continuă.
Porni redarea cu încetinitorul		Apăsați  în timp ce filmul este întrerupt pentru a porni redarea cu încetinitorul.

Pentru a	Utilizați	Descriere
Sări 10 s		Rotiți selectorul de comandă pentru a sări înainte sau înapoi 10 s.
Regla volumul		Apăsăți  pentru a crește volumul,  (?) pentru a-l reduce.
Reveni la redare cadru întreg		Apăsăți  sau  pentru a ieși în redare cadru întreg.

Editarea filmelor

Decupați segmente pentru a crea copii editate ale filmelor sau salvați cadrele selectate ca imagini statice JPEG.

Opțiune	Descriere
 Alegere pct. pornire/ oprire	Creați o copie din care segmentul nedorit a fost îndepărtat.
 Salvare cadru selectat	Salvați un cadru selectat ca o imagine statică JPEG.





Decuparea filmelor



Pentru a crea copii decupate ale filmelor:

1 Afișați un film în cadru întreg.

2 Întrerupeți filmul la noul cadru de început.

Redați filmul conform descrierii de la pagina 144, apăsând  pentru a porni și a relua redarea și  pentru a întrerupe și apăsând  sau  sau rotind selectorul de comandă pentru a localiza cadrul dorit. Poziția dumneavoastră aproximativă în film poate fi stabilită din bara de progres al filmului. Întrerupeți redarea când ați ajuns la noul cadru de început.



Bară de progres film

- 3** **Selecțați Alegere pct. pornire/oprire.**
Apăsați butonul **i**, apoi evidențiați **Alegere pct. pornire/oprire** și apăsați **OK**.

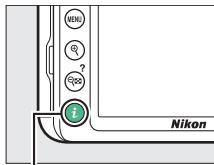

Buton **i**



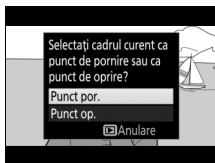

- 4** **Selecțați Punct por.**

Pentru a crea o copie care începe de la cadrul curent, evidențiați **Punct por.** și apăsați **OK**. Cadrele aflate înaintea cadrului curent vor fi eliminate când salvați copia în pasul 9.







Punct pornire

5 Confirmați noul punct de pornire.

În cazul în care cadrul dorit nu este afișat în acel moment, apăsați  sau  pentru a avansa sau pentru a derula (pentru a sări 10 s înainte sau înapoi, rotiți selectorul de comandă).



6 Alegeți punctul de oprire.

Apăsați  () pentru a comuta de la instrumentul de selectare a punctului de pornire () la instrumentul de selectare a punctului de oprire () și apoi selectați cadrul de sfârșit, conform descrierii de la punctul 5. Cadrele aflate după cadrul selectat vor fi eliminate când salvați copia în pasul 9.





Punct oprire

7 Creați copia.

După ce cadrul dorit este afișat, apăsați .



8 Previzualizați filmul.

Pentru a previzualiza copia, evidențiați **Previzualizare** și apăsați  (pentru a întrerupe previzualizarea și a reveni la meniul cu opțiuni de salvare apăsați ).

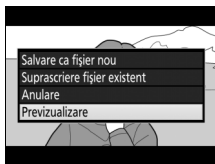
Pentru a renunța la copia curentă și a selecta un nou punct de pornire sau de oprire, conform descrierilor de la paginile anterioare, evidențiați **Anulare** și apăsați ; pentru a salva copia, treceți la pasul 9.



9 Salvați copia.

Evidențiați **Salvare ca fișier nou** și apăsați  pentru a salva copia într-un fișier nou. Pentru a înlocui fișierul filmului original cu cel al copiei editate, evidențiați **Suprascriere fișier existent** și apăsați .

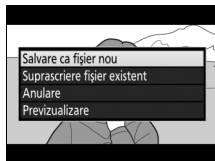



Decuparea filmelor

Filmele trebuie să aibă o lungime de cel puțin două secunde. Copia nu va fi salvată dacă nu este suficient spațiu disponibil pe cardul de memorie.

Copiile au aceeași oră și dată de creare ca și originalul.

Îndepărtarea segmentului de început sau de sfârșit

Pentru a îndepărta numai segmentul de început din film, treceți la pasul 7 fără să apăsați butonul  în pasul 6. Pentru a îndepărta numai segmentul de la sfârșit, selectați **Punct op.** în pasul 4, selectați cadrul de sfârșit și treceți la pasul 7 fără să apăsați butonul  în pasul 6.

Salvarea cadrelor selectate

Pentru a salva o copie a unui cadru selectat ca imagine statică JPEG:

1 Întrerupeți filmul la cadrul dorit.

Redați filmul conform descrierii de la pagina 144, apăsând **OK** pentru a porni și a relua redarea și **STOP** pentru a întrerupe. Întrerupeți filmul la cadrul pe care intenționați să-l copiați.



2 Alegeți **Salvare cadru selectat**.

Apăsați butonul **i**, apoi evidențiați **Salvare cadru selectat** și apăsați **OK**.

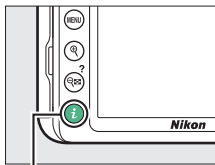

Buton **i**



3 Creați o copie imagine statică.

Apăsați  pentru a crea o copie imagine statică a cadrului curent.



4 Salvați copia.

Evidențiați **Da** și apăsați  pentru a crea o copie JPEG de calitate superioară (📄 84) a cadrului selectat.

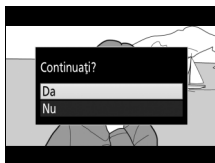

Salvare cadru selectat

Imaginile statice JPEG din filme create cu opțiunea **Salvare cadru selectat** nu pot fi retușate. Imaginilor statice JPEG din filme le lipsesc unele categorii de informații privind fotografia (📄 156).







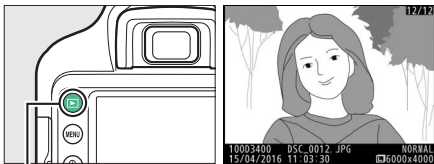



Redarea și ștergerea

Redare cadru întreg

Pentru a reda fotografiile, apăsați butonul . Pe monitor va fi afișată cea mai recentă fotografie.









Buton 

Pentru a	Utilizați	Descriere
Vizualiza fotografii suplimentare		Apăsați  pentru a vizualiza fotografiile în ordinea înregistrării, respectiv  pentru a vizualiza fotografiile în ordine inversă.
Vizualiza informații suplimentare despre fotografii		Modificați informațiile afișate despre fotografie ( 156).
Reveni la modul fotografieră		Apăsați butonul  sau apăsați butonul de declanșare la jumătate pentru a ieși în modul fotografieră.
Reda filmul		Dacă imaginea curentă este marcată cu pictograma  pentru a arăta că este un film, apăsarea  pornește redarea filmului ( 144).

Redare miniaturi

Pentru a afișa imaginile în „foi de contact” de 4, 9 sau 72 de imagini, apăsați butonul  (?).









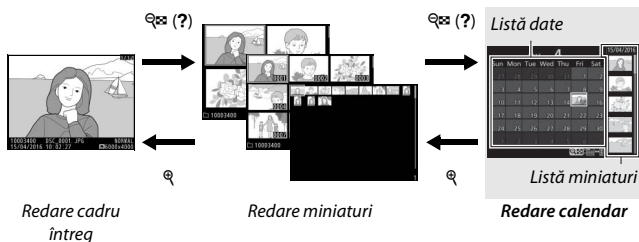





Pentru a	Utilizați	Descriere
Evidenția imagini		Folosiți selectorul multiplu sau selectorul de comandă pentru a evidenția imagini.
Vizualiza imaginea evidențiată		Apăsați  pentru a afișa imaginea evidențiată în cadru întreg.
Reveni la modul fotografiere	 / 	Apăsați butonul  sau apăsați butonul de declanșare la jumătate pentru a ieși în modul fotografiere.

Redare calendar

Pentru a vizualiza imaginile făcute la o dată selectată, apăsați butonul  (?) când sunt afișate 72 de imagini.





Operațiunile care pot fi efectuate depind de locul în care se află cursorul, în lista datelor sau în lista miniaturilor:

Pentru a	Utilizați	Descriere
Comuta între lista datelor și lista miniaturilor	 (?) 	Apăsați butonul  (?) sau  în lista datelor pentru a poziționa cursorul în lista miniaturilor. Apăsați  (?) din nou pentru a reveni la lista datelor.
Ieși în redare miniaturi/Mări fotografia evidențiată		<ul style="list-style-type: none"> Lista datelor: ieșiți în redare 72 de cadre. Lista miniaturilor: apăsați și țineți apăsat butonul  pentru a mări imaginea evidențiată.
Evidenția date/ Evidenția imagini		<ul style="list-style-type: none"> Lista datelor: evidențiați data. Lista miniaturilor: evidențiați imaginea.
Comuta în redare cadru întreg		Lista miniaturilor: vizualizați imaginea evidențiată.
Reveni la modul fotografiere	 / 	Apăsați butonul  sau apăsați butonul de declanșare la jumătate pentru a ieși în modul fotografiere.

Butonul *i*

Apăsarea butonului *i* în redare cadru întreg, miniaturi sau calendar afișează opțiunile enumerate mai jos. Evidențiați elemente și apăsați  pentru a vizualiza opțiunile.

- **Evaluare:** evaluați imaginea curentă ( 169).
- **Retușare (numai fotografii):** utilizați opțiunile din meniul retușare ( 227) pentru a crea o copie retușată a fotografiei curente.
- **Editare film (numai filme):** editați filme utilizând opțiunile din meniul editare film ( 146). Filmele pot fi editate și prin apăsarea butonului *i* când redarea filmului este întreruptă.
- **Select. pt. trimit. la disp. intel./desel. (numai fotografii):** selectați fotografii pentru încărcarea pe un dispozitiv inteligent.

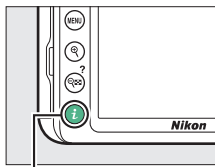

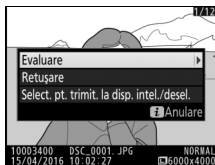

Buton *i*



Pentru a ieși din meniul butonului *i* și a reveni la redare, apăsați din nou butonul *i*.

Informații fotografice

Informațiile despre fotografie sunt suprapuse pe imaginile afișate în redarea cadru întreg. Apăsăți  sau  pentru a derula printre informațiile despre fotografie așa cum este prezentat mai jos. Rețineți că „numai imagine”, datele de fotografiere, histogramele RGB, zonele luminoase și datele de prezentare generală sunt afișate numai dacă opțiunea corespunzătoare este selectată pentru **Opțiuni de afișare a redării** (📖 187). Datele de locație sunt afișate numai dacă sunt inserate în fotografie (📖 221).

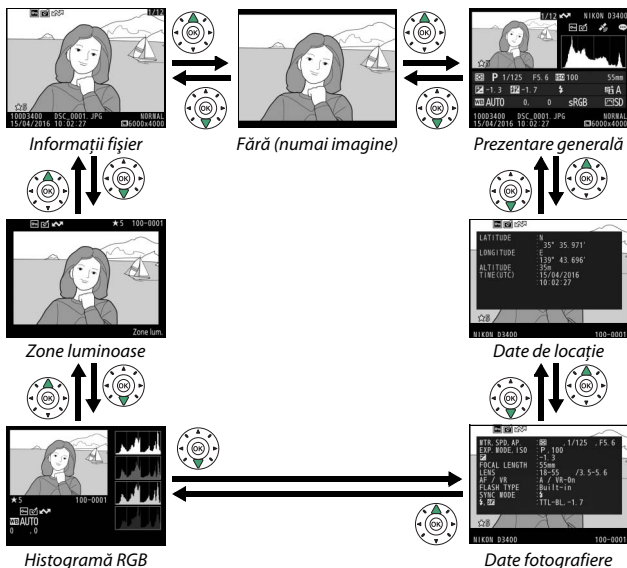

■ Informații fișier

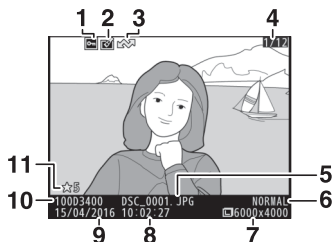

1 Stare protecție	168	7 Dimensiune imagine.....	86
2 Indicator retuș	228	8 Ora înregistrării.....	25, 205
3 Încărcare marcaj.....	155, 189	9 Data înregistrării	25, 205
4 Număr cadru/număr total de imagini		10 Nume folder	219
5 Nume fișier	221	11 Evaluare.....	169
6 Calitate imagine	84		

■ Zone luminoase*



1 Zone luminoase imagine	2 Număr folder–număr cadru
--------------------------	----------------------------

* Zonele care clipește indică zone luminoase (zone care pot fi supraexpușe).

■ Histogramă RGB

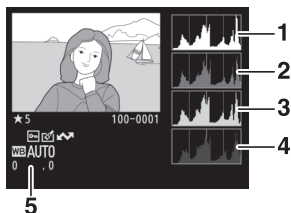

1 Histogramă (canal RGB). În toate histogramele, axa orizontală prezintă strălucirea pixelilor, iar axa verticală numărul de pixeli.



2 Histogramă (canal roșu)

3 Histogramă (canal verde)

4 Histogramă (canal albastru)

5 Balans de alb 121
Reglare fină balans de alb 124
Presetare manuală 126

Zoom redare

Pentru a mări fotografia atunci când este afișată histograma, apăsați . Folosiți butoanele  și  (?) pentru a mări și pentru a micșora și derulați imaginea cu selectorul multiplu. Histograma va fi actualizată pentru a arăta doar datele pentru porțiunea de imagine vizibilă pe monitor.



Histograme

Histogramele aparatului foto au doar scop orientativ și ar putea diferi de cele afișate de aplicațiile pentru prelucrarea imaginilor. Mai jos sunt afișate câteva exemple de histograme:

Dacă imaginea conține obiecte cu o gamă largă de luminozități, distribuția tonurilor va fi relativ echilibrată.



Dacă imaginea este întunecată, distribuția tonurilor va fi deplasată spre stânga.



Dacă imaginea este luminoasă, distribuția tonurilor va fi deplasată spre dreapta.



Mărirea compensării expunerii deplasează distribuția tonurilor spre dreapta, în timp ce micșorarea compensării expunerii deplasează distribuția spre stânga. Histogramele pot oferi o idee estimativă referitoare la expunerea generală, atunci când iluminarea ambientală puternică îngreunează vizualizarea fotografiilor pe monitor.

■ Date fotografieri

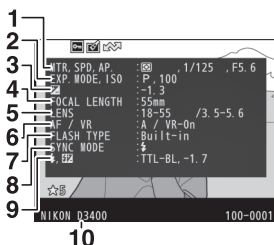

<p>1 Măsurare 111 Timp de expunere 98 Diafragmă 98</p> <p>2 Mod fotografieri 32, 48, 51, 98 Sensibilitate ISO ¹ 93</p> <p>3 Compensare expunere 115</p> <p>4 Distanță focală 261</p> <p>5 Date obiectiv</p> <p>6 Mod focalizare 69 Obiectiv VR (reducere vibrații) ² 17, 198</p>	<p>7 Tip bliț 197, 262 Mod dispozitiv de comandă ²</p> <p>8 Mod bliț 88, 90</p> <p>9 Control bliț 197 Compensare bliț 117</p> <p>10 Nume aparat foto</p>
---	---

- 1 Afășat în roșu dacă fotografia a fost realizată cu controlul automat al sensibilității ISO pornit.
- 2 Afășat numai în fotografiile realizate cu accesorii care acceptă această funcție.



11	Balans de alb	121	12	Spațiu culoare	194
	Reglare fină balans de alb	124	13	Picture Control*	132
	Presetare manuală	126			

* Elementele afișate variază în funcție de opțiunea Picture Control selectată.

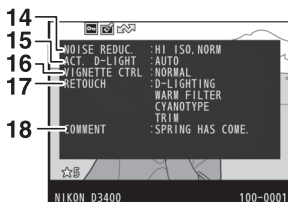

14	Reducere zgomot	195	17	Istoric retuș	227
15	D-Lighting activ*	119	18	Comentariu imagine	211
16	Control vignetae	195			

* **AUTO** este afișat dacă fotografia a fost realizată cu D-Lighting activ activat.



19 Numele fotografului* 212 **20** Deținător drepturi de autor* 212

* Informațiile privind drepturile de autor sunt afișate numai dacă au fost înregistrate împreună cu fotografia folosind opțiunea **Informații drept de autor** din meniul setare.

■ Date prezentare generală

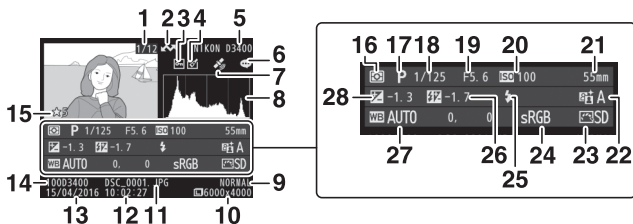

1	Număr cadru/număr total de imagini	16	Măsurare	111	
2	Încărcare marcaj.....	155, 189	17	Mod fotografiere.....	32, 48, 51, 98
3	Stare protecție	168	18	Timp de expunere.....	98
4	Indicator retuș	228	19	Diafragmă	98
5	Nume aparat foto		20	Sensibilitate ISO ¹	93
6	Indicator comentariu imagine.....	211	21	Distanță focală.....	261
7	Indicator date de locație	221	22	D-Lighting activ ²	119
8	Histogramă care arată distribuția tonurilor în imagine (☐ 159).		23	Picture Control.....	132
9	Calitate imagine	84	24	Spațiu culoare	194
10	Dimensiune imagine.....	86	25	Mod bliț.....	88, 90
11	Nume fișier	221	26	Compensare bliț.....	117
12	Ora înregistrării.....	25, 205		Mod dispozitiv de comandă ³	
13	Data înregistrării	25, 205	27	Balans de alb	121
14	Nume folder	219		Reglare fină balans de alb.....	124
15	Evaluare.....	169		Presetare manuală.....	126
			28	Compensare expunere	115













- 1 Afășat în roșu dacă fotografia a fost realizată cu controlul automat al sensibilității ISO pornit.
- 2 **AUTO** este afășat dacă fotografia a fost realizată cu D-Lighting activ activat.
- 3 Afășat numai în fotografiile realizate cu accesorii care acceptă această funcție.



■ ■ *Date de locație*

Latitudinea, longitudoinea, și alte date de locație sunt furnizate și variază în funcție de dispozitivul inteligent (☞ 221). În cazul filmelor, datele indică locul unde a început înregistrarea.

O privire mai de aproape: Zoom redare

Apăsați butonul  pentru a mări imaginea afișată în redare cadru întreg sau imaginea curentă evidențiată în redare miniaturi sau în redare calendar. În timp ce zoom-ul este activ, pot fi realizate următoarele operațiuni:

Pentru a	Utilizați	Descriere
Mări sau micșora		Apăsați  pentru a mări la un maximum de aproximativ 38× (imagini mari), 28× (imagini medii) sau 19× (imagini mici). Apăsați  (?) pentru a micșora. În timp ce fotografia este mărită, utilizați selectorul multiplu pentru a vizualiza zone ale imaginii care nu sunt vizibile pe monitor. Țineți apăsat selectorul multiplu pentru a derula rapid la alte zone din cadru. Fereastra de navigare este afișată pentru scurt timp când raportul de mărire este modificat; zona vizibilă curent pe monitor este indicată printr-un chenar galben. Raportul de mărire este indicat de bara din partea de jos a ferestrei de navigare; când raportul de mărire este de 100 %, bara este afișată în culoarea verde.
Vizualiza alte zone ale imaginii		
Tăia imaginea		Pentru a tăia imaginea la nivelul zonei vizibile în acel moment pe monitor, apăsați  și selectați Decupare ( 166).
Mări pe fețe		Pentru a mări pe fețele detectate de aparatul foto, apăsați  și selectați Zoom față ( 167). Această opțiune este disponibilă numai dacă sunt detectate fețe. Dacă sunt detectate fețe când afișajul histogramei RGB ( 158) este mărit, Zoom față va fi disponibil în meniul butonului  (totuși opțiunea Decupare nu va fi disponibilă).

Pentru a	Utilizați	Descriere
Vizualiza alte imagini		Rotiți selectorul de comandă pentru a vizualiza același loc în alte imagini la raportul de mărime curent. Zoom-ul redare este anulat când este afișat un film.
Anula zoom-ul		Anulați zoom-ul și reveniți la redarea în cadru întreg.
Modifica starea de protecție		Consultați pagina 168 pentru informații suplimentare.

■ Tăierea fotografiilor

Urmați pașii de mai jos pentru a tăia fotografiile afișate în zoom redare la nivelul zonei vizibile în acel moment pe monitor.

1 Apăsați **i**.

După reglarea zoom-ului și derularea fotografiei până când pe monitor este vizibilă numai zona pe care doriți să o păstrați, apăsați butonul **i**.

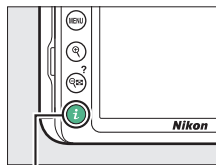

Buton **i**

2 Selectați **Decupare**.

Evidențiați **Decupare** și apăsați .



3 Selectați **Efectuat**.

Evidențiați **Efectuat** și apăsați  pentru a crea o copie tăiată care conține numai porțiunea de imagine afișată pe monitor.



■ Zoom față

Pentru a mări pe fețele detectate de aparatul foto, apăsați butonul **z** în afișajul zoom-ului și apoi evidențiați **Zoom față** și apăsați **OK**.

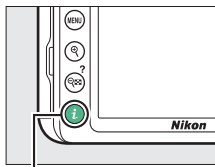

Buton **z**

Subiectul curent este indicat de un chenar alb în fereastra de navigare. Apăsați **Q** sau **Q(?)** pentru a mări sau pentru a micșora sau utilizați selectorul multiplu pentru a vizualiza alte fețe.

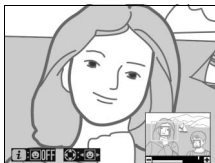

Protejarea fotografiilor împotriva ștergerii

Apăsați butonul AF-L (O-m) pentru a proteja fotografia curentă împotriva ștergerii accidentale. Fișierele protejate sunt marcate cu o pictogramă AF-L și nu pot fi șterse folosind butonul DEL sau opțiunea **Ștergere** din meniul redare. Rețineți că imaginile protejate vor fi șterse atunci când cardul de memorie este formatat (□ 201). Pentru a îndepărta protecția unei fotografii astfel încât aceasta să poată fi ștersă, afișați sau evidențiați fotografia și apăsați butonul AF-L (O-m).

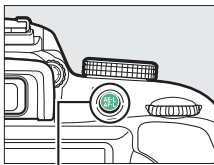

Buton AF-L (O-m)



Îndepărtarea protecției tuturor imaginilor

Pentru a îndepărta protecția tuturor imaginilor din folderul sau folderele selectate curent în meniul **Dosar redare** (□ 187), apăsați în același timp butoanele AF-L (O-m) și DEL pentru aproximativ două secunde în timpul redării.

Evaluarea fotografiilor

Evaluăți fotografiile sau marcați-le drept candidate pentru ștergerea ulterioară. Evaluările pot fi vizualizate și în ViewNX-i și în Capture NX-D. Opțiunea evaluare nu este disponibilă cu imaginile protejate.

Evaluarea fotografiilor individuale

1 Selectați o imagine.

Afișați sau evidențiați imaginea.

2 Afișați opțiunile de redare.

Apăsați butonul **i** pentru a afișa opțiunile de redare.

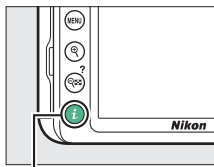

Buton **i**

3 Selectați **Evaluare**.

Evidențiați **Evaluare** și apăsați **↵**.



4 Alegeți o evaluare.

Apăsați **⏪** sau **⏩** pentru a alege o evaluare de la zero la cinci stele sau selectați **✖** pentru a marca fotografia drept candidată pentru ștergerea ulterioară. Apăsați **OK** pentru a finaliza operația.



Evaluarea mai multor fotografii

Folosiți opțiunea **Evaluare** din meniul redare pentru a evalua mai multe fotografii.

1 **Selecțați Evaluare.**

Evidențiați **Evaluare** în meniul redare și apăsați **OK**.

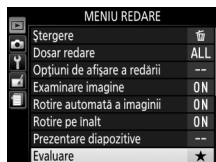

2 **Evaluati fotografiile.**

Folosiți selectorul multiplu pentru a evidenția fotografia (pentru a vedea fotografia evidențiată curent în cadru întreg, apăsați și mențineți apăsat butonul **Q**) și menținând apăsat butonul **Q** (?) apăsați **OK** sau **OK** pentru a alege o evaluare de la zero la cinci stele sau selecția **OK** pentru a marca fotografia drept candidată pentru ștergerea ulterioară. Apăsați **OK** pentru a finaliza operația.



Ștergerea fotografiilor

Pentru a șterge fotografia curentă, apăsați butonul . Pentru a șterge mai multe fotografii selectate, toate fotografiile realizate la o anumită dată sau toate fotografiile din folderul de redare curent, folosiți opțiunea **Ștergere** din meniul redare. Odată șterse, fotografiile nu pot fi recuperate. Rețineți că imaginile protejate nu pot fi șterse.



În timpul redării

Apăsați butonul  pentru a șterge fotografia curentă.

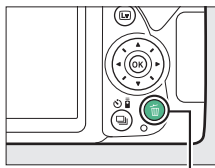
- 1 Apăsați butonul .**
Va fi afișat un dialog de confirmare.



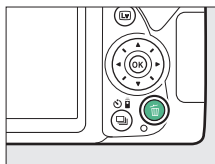

Buton 

- 2 Apăsați din nou butonul .**
Pentru a șterge fotografia, apăsați butonul  din nou. Pentru a ieși fără a șterge fotografia, apăsați butonul .





Redare calendar

În timpul redării calendar, puteți șterge toate fotografiile realizate la o dată selectată prin evidențierea datei din lista datelor și apăsarea butonului  ( 154).



Meniul redare

Opțiunea **Ștergere** din meniul redare conține următoarele opțiuni. Rețineți că, în funcție de numărul de imagini, este posibil să fie necesară o anumită perioadă de timp pentru a fi șterse.

Opțiune	Descriere
 Selectate	Ștergeți imaginile selectate.
 Selectare dată	Ștergeți toate fotografiile făcute la o dată selectată (□ 173).
ALL Toate	Ștergeți toate imaginile din folderul selectat curent pentru redare (□ 187).

■ Selectate: ștergerea fotografiilor selectate

1 Selectați imaginea evidențiată.

Folosiți selectorul multiplu pentru a evidenția o imagine și apăsați butonul  (?) pentru a selecta sau anula selecția (pentru a vizualiza imaginea evidențiată pe ecranul întreg, apăsați și mențineți apăsat butonul ). Imaginile selectate sunt marcate cu o pictogramă . Repetați de câte ori doriți pentru a selecta fotografiile suplimentare.

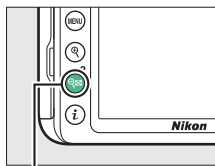

Buton  (?)

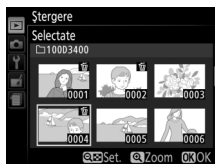

2 Apăsați pentru a finaliza operația.

Va fi afișat un dialog de confirmare; evidențiați **Da** și apăsați .



■ ■ **Selectare dată: ștergerea fotografiilor făcute la o dată selectată**

1 **Selectați date.**

Evidențiați o dată și apăsați **▶** pentru a selecta toate fotografiile făcute la data evidențiată. Datele selectate sunt indicate prin semne de bifare. Repetați de câte ori doriți pentru a selecta date suplimentare; pentru a anula selecția unei date, evidențiați-o și apăsați **▶**.

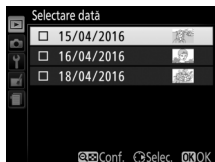

2 **Apăsați **OK** pentru a finaliza operația.**

Va fi afișat un dialog de confirmare; evidențiați **Da** și apăsați **OK**.



Prezentări diapozitive

Opțiunea **Prezentare diapozitive** din meniul redare se utilizează pentru a afișa o prezentare de diapozitive cu fotografiile din folderul de redare curent (📁 187).



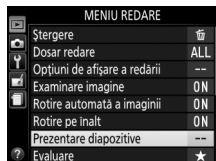



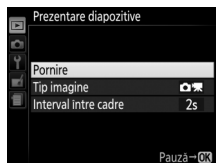



- 1** **Selectați Prezentare diapozitive.**
Evidențiați **Prezentare diapozitive** în meniul redare și apăsați .



- 2** **Porniți prezentarea de diapozitive.**
Evidențiați **Pornire** în meniul prezentării de diapozitive și apăsați .



În cursul derulării prezentării diapozitivelor, pot fi realizate următoarele operațiuni:

Pentru a	Utilizați	Descriere
Sări înapoi/sări înainte		Apăsați  pentru a reveni la cadrul precedent,  pentru a sări la cadrul următor.
Vizualiza informații suplimentare despre fotografii		Modificați informațiile afișate despre fotografie (📁 156).
Înterupe		Înterupeți prezentarea. Selectați Repornire pentru a relua.
Crește/reduce volumul	 /  (?)	Apăsați  în timpul redării filmului pentru a crește volumul, respectiv  (?) pentru a-l reduce.
leși în modul redare		Încheiați prezentarea și reveniți la modul redare.

Caseta de dialog prezentată în dreapta este afișată când prezentarea se încheie. Selectați **Repornire** pentru a reporni sau **leșire** pentru a reveni la meniul redare.



Opțiuni prezentare diapozitive

Înainte de a începe o prezentare de diapozitive, puteți folosi opțiunile din meniul prezentare diapozitive pentru a selecta imaginile afișate în funcție de tip sau evaluare și pentru a alege cât timp este afișată fiecare imagine.

- **Tip imagine:** alegeți dintre **Imagini statice și filme** și **filme**, **Numai imagini statice**, **Numai filme** și **După evaluare**. Pentru a include numai imaginile cu evaluările selectate, evidențiați **După evaluare** și apăsați **▶**. Va fi afișată o listă cu evaluările; evidențiați evaluările și apăsați **▶** pentru a selecta sau pentru a anula selecția imaginilor cu evaluarea evidențiată pentru a fi incluse în prezentarea diapozitivelor. Evaluările selectate sunt indicate printr-un semn de bifare. Apăsați **OK** pentru a ieși atunci când evaluările dorite sunt selectate.
- **Interval între cadre:** alegeți cât timp sunt afișate imaginile statice.

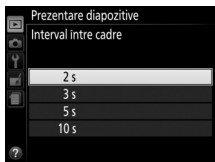
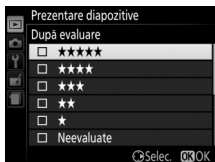

Conexiuni

Instalarea ViewNX-i

Pentru a regla fin fotografiile și pentru a încărca și a vizualiza imagini, descărcați cea mai recentă versiune a utilitarului de instalare ViewNX-i de pe site-ul următor și urmați instrucțiunile de pe ecran pentru a finaliza instalarea. Este necesară o conexiune la Internet. Pentru cerințele de sistem și alte informații, consultați site-ul internet Nikon pentru regiunea dumneavoastră.

<http://downloadcenter.nikonimglib.com/>

Capture NX-D

Utilizați software-ul Nikon Capture NX-D pentru a regla fin fotografiile sau pentru a modifica setările pentru imagini NEF (RAW) și a le salva în alte formate.

Capture NX-D este disponibil pentru descărcare de pe:

<http://downloadcenter.nikonimglib.com/>

Copierea fotografiilor pe computer

Înainte de a continua, asigurați-vă că ați instalat ViewNX-i (📖 177).

1 Conectați cablul USB.

După ce ați oprit aparatul foto și v-ați asigurat că este introdus un card de memorie, conectați un cablu USB (disponibil separat) așa cum este arătat și apoi porniți aparatul foto.

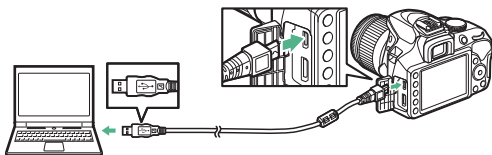

✓ Hub-uri USB

Conectați aparatul foto direct la computer; nu conectați cablul prin intermediul unui hub USB sau al unei tastaturi.

✓ Utilizați o sursă de alimentare sigură

Pentru a asigura un transfer de date fără întreruperi, asigurați-vă că acumulatorul aparatului foto este complet încărcat.

✓ Conectarea cablurilor

Asigurați-vă că aparatul foto este oprit atunci când conectați sau deconectați cablurile de interfață. Nu utilizați forța și nu încercați să introduceți conectorii înclinați.

2 Porniți Nikon Transfer 2, parte din ViewNX-i.

Dacă este afișat un mesaj care vă cere să alegeți un program, selectați Nikon Transfer 2.

✓ În timpul transferului

Nu opriți aparatul foto și nu deconectați cablul USB în timp ce transferul este în derulare.

✓ Windows 7

Dacă este afișat dialogul următor, selectați Nikon Transfer 2 conform descrierii de mai jos.

1 Din **Import pictures and videos (Import imagini și fișiere video)**, faceți clic pe **Change program (Modificare program)**.

Va fi afișat un dialog de selecție a programului; selectați Nikon Transfer 2 și faceți clic pe **OK**.



2 Faceți dublu clic pe .

✓ Windows 10 și Windows 8.1

Windows 10 și Windows 8.1 pot afișa un mesaj de redare automată atunci când aparatul foto este conectat. Atingeți sau faceți clic pe dialog, iar apoi atingeți sau faceți clic pe **Nikon Transfer 2** pentru a selecta Nikon Transfer 2.

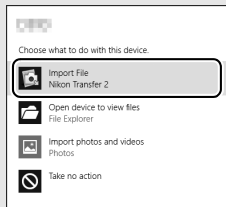
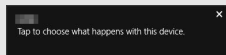

✓ OS X

Dacă Nikon Transfer 2 nu pornește automat, asigurați-vă că aparatul foto este conectat și apoi lansați Image Capture (Transfer de imagini) (o aplicație inclusă în OS X) și selectați Nikon Transfer 2 ca aplicația care se deschide când este detectat aparatul foto.

-
- 3** Faceți clic pe **Start Transfer (Pornire transfer)**.
Fotografiile de pe cardul de memorie vor fi copiate pe computer.



Start Transfer (Pornire transfer)

-
- 4** Întrerupeți conexiunea.
Când transferul s-a finalizat, opriți aparatul foto și deconectați cablul USB.

 **Pentru mai multe informații**

Consultați ajutorul online pentru mai multe informații privind utilizarea ViewNX-i.

Imprimarea fotografiilor

Imaginile JPEG selectate pot fi imprimate pe o imprimantă PictBridge (□ 303) conectată direct la aparatul foto.

Conectarea imprimantei

Conectați aparatul foto folosind un cablu USB (disponibil separat). Nu utilizați forța și nu încercați să introduceți conectorii înclinați.

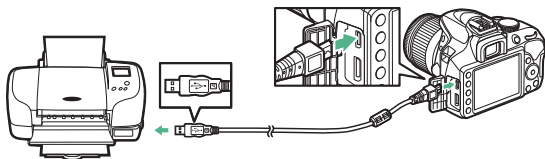

La pornirea aparatului foto și a imprimantei, pe monitor va fi afișat un ecran de întâmpinare, urmat de afișajul de redare PictBridge.

✓ **Selectarea fotografiilor pentru imprimare**







Fotografiile NEF (RAW) (□ 84) nu pot fi selectate pentru imprimare. Pot fi create copii JPEG ale imaginilor NEF (RAW) folosind opțiunea **Procesare NEF (RAW)** din meniul retușare (□ 230).

✓ **Imprimare dată**





Dacă selectați **Activată** pentru **Imprimare dată** din meniul PictBridge când se imprimă fotografiile care conțin informații despre dată înregistrate folosind **Înregistrare dată** din meniul setare (□ 202), data va apărea de două ori. Data imprimată poate fi totuși decupată dacă fotografiile sunt tăiate sau imprimate fără chenar.







Imprimarea imaginilor una câte una

1 Afișați imaginea dorită.



Apăsați  sau  pentru a vizualiza imagini suplimentare. Apăsați butonul  pentru a mări cadrul curent ( 165; apăsați  pentru a ieși din zoom). Pentru a vizualiza șase imagini în același timp, apăsați butonul  (?). Folosiți selectorul multiplu pentru a evidenția imagini sau apăsați  pentru a afișa imaginea evidențiată în cadru întreg.

2 Reglați setările imprimantei.

Apăsați  pentru a afișa următoarele elemente, apoi apăsați  sau  pentru a evidenția un element și apăsați  pentru a vizualiza opțiunile (sunt enumerate numai opțiunile acceptate de imprimanta curentă; pentru a folosi opțiunea implicită, selectați **Imprimantă implicită**). După selectarea unei opțiuni, apăsați  pentru a reveni la meniul setărilor imprimantei.

Opțiune	Descriere
Dimensiune pagină	Alegeți o dimensiune pentru pagină.
Număr de copii	Această opțiune apare numai atunci când imaginile sunt imprimate una câte una. Apăsați  sau  pentru a alege numărul de exemplare (maximum 99).
Chenar	Alegeți dacă încadrați fotografiile cu chenare albe.
Imprimare dată	Alegeți dacă imprimați orele și datele înregistrărilor pe fotografii.
Decupare	Această opțiune apare numai atunci când imaginile sunt imprimate una câte una. Pentru a ieși fără a tăia, evidențiați Fără decupare și apăsați  . Pentru a tăia fotografia curentă, evidențiați Decupare și apăsați  . Va fi afișat un dialog de selectare a tăierii; apăsați  pentru a mări dimensiunea tăierii, respectiv  (?) pentru a o micșora și folosiți selectorul multiplu pentru a poziționa tăierea. Rețineți că este posibil să scadă calitatea imprimării dacă sunt imprimate tăieri mici la dimensiuni mari.

3 Porniți imprimarea.

Selectați **Pornire imprimare** și apăsați  pentru a porni imprimarea. Pentru a anula înainte de imprimarea tuturor copiilor, apăsați .











Imprimarea mai multor fotografii

1 Afișați meniul PictBridge.

Apăsați butonul MENU în afișajul redării PictBridge.

2 Alegeți o opțiune.



Evidențiați una dintre următoarele opțiuni și apăsați .

- **Selectare imprimantă:** selectați imagini pentru imprimare. Utilizați selectorul multiplu pentru a evidenția imagini (pentru a vizualiza imaginea evidențiată pe ecranul întreg, apăsați și mențineți apăsat butonul ) și ținând apăsat butonul ) apăsați  sau  pentru a alege numărul de exemplare. Pentru a anula selecția unei imagini, setați numărul de exemplare la zero.
 - **Selectare dată:** imprimați o copie a tuturor fotografiilor făcute la o dată selectată. Apăsați  sau  pentru a evidenția date și apăsați  pentru a selecta sau pentru a anula selecția. Pentru a vizualiza fotografiile făcute la data selectată, apăsați . Utilizați selectorul multiplu pentru a derula printre imagini sau apăsați și țineți apăsat  pentru a vizualiza imaginea curentă pe ecranul întreg. Apăsați  din nou pentru a reveni la dialogul de selectare a datei.
 - **Imprimare index:** pentru a crea o imprimare index a tuturor imaginilor JPEG de pe cardul de memorie treceți la pasul 3. Rețineți că, dacă pe cardul de memorie se află mai mult de 256 de imagini, vor fi imprimate numai primele 256 imagini. Dacă dimensiunea paginii selectată la pasul 3 este prea mică pentru o imprimare index va fi afișat un avertisment.
-

3 Reglați setările imprimantei.

Reglați setările imprimantei conform descrierii din pasul 2 de la pagina 182.

4 Porniți imprimarea.

Selectați **Pornire imprimare** și apăsați  pentru a porni imprimarea. Pentru a anula înainte de imprimarea tuturor copiilor, apăsați .

Vizualizarea imaginilor pe televizor

Cablul opțional High-Definition Multimedia Interface (HDMI) (☞ 268) poate fi folosit pentru a conecta aparatul foto la dispozitive video de înaltă definiție. Oprți întotdeauna aparatul foto înainte de conectarea sau deconectarea unui cablu HDMI.

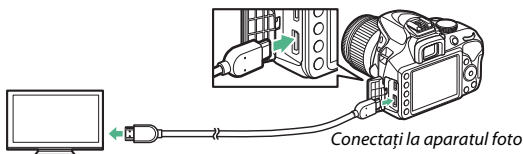

*Conectați la dispozitivul de înaltă definiție
(alegeți cablul cu conector pentru dispozitivul
HDMI)*

Acordați dispozitivul pe canalul HDMI, apoi porniți aparatul foto și apăsați butonul . În timpul redării imaginile vor fi afișate pe ecranul televizorului. Rețineți că este posibil ca marginile imaginilor să nu fie afișate.

Volum redare

Volumul poate fi ajustat folosind comenzile televizorului; comenzile aparatului foto nu pot fi utilizate.

Redarea pe televizor

Pentru redare extinsă se recomandă utilizarea unui adaptor la rețeaua electrică (disponibil separat).

■ Alegerea unei rezoluții de ieșire

Pentru a alege formatul de ieșire a imaginilor pe dispozitivul HDMI, selectați **HDMI >**

Rezoluție ieșire din meniul setare al aparatului foto (☰ 199). Dacă este selectat **Automat**, aparatul foto va selecta automat formatul potrivit.

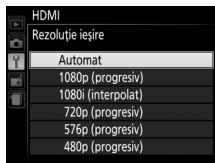

■ Controlarea aparatului foto cu telecomanda televizorului

Dacă este selectat **Activat** pentru **HDMI > Control dispozitiv** în meniul setare (☰ 199) când aparatul foto este conectat la un televizor care acceptă HDMI-CEC și sunt pornite atât aparatul foto, cât și televizorul, telecomanda televizorului poate fi folosită în locul selectorului multiplu al aparatului foto și al butonului **OK** în timpul redării cadru întreg și al prezentării de diapozitive. Dacă este selectat **Dezactivat**, telecomanda televizorului nu poate fi utilizată pentru a controla aparatul foto, însă aparatul foto poate fi utilizat pentru a fotografia și pentru a filma în vizualizarea în timp real.

✓ Dispozitive HDMI-CEC

HDMI-CEC (High-Definition Multimedia Interface–Consumer Electronics Control) este un standard care permite dispozitivelor HDMI să fie utilizate pentru a controla perifericele la care sunt conectate. Când aparatul foto este conectat la un dispozitiv HDMI-CEC, **ℓ ℓ ℓ** va apărea în vizor în locul numărului de expuneri rămase.

✓ 1.920 × 1.080; 60p/50p

Selectarea **1920×1080; 60p** sau a **1920×1080; 50p** pentru **Setări film > Dim. cadru/cadență cadre** poate produce variații în rezoluția și cadența cadrelor datelor de ieșire pe dispozitivele HDMI în timpul înregistrării.

✓ HDMI > Rezoluție ieșire

Filmele nu pot fi redade la rezoluții de **1920×1080; 60p** sau **1920×1080; 50p**. Este posibil ca unele dispozitive să nu accepte o setare pentru **Rezoluție ieșire la Automat**.

Meniuri aparat foto

▶ Meniul redare: *Gestionarea imaginilor*

Pentru a afișa meniul redare, apăsați MENU și selectați fila ▶ (meniul redare).



Buton MENU

Opțiuni meniul redare

Meniul redare conține următoarele opțiuni:

Opțiune	Implicit	
Ștergere	—	172
Dosar redare	Toate	187
Opțiuni de afișare a redării	—	187
Examinare imagine	Activată	188
Rotire automată a imaginii	Activată	188
Rotire pe înalt	Activată	189
Prezentare diapozitive		
Tip imagine	Imagini statice și filme	174
Interval între cadre	2 s	
Evaluare	—	170
Selectare pt. trimit. la disp. intel.	—	189

Dosar redare





Buton MENU →  meniul redare

Alegeți un folder pentru redare:

Opțiune	Descriere
D3400	În timpul redării vor fi vizibile fotografiile din toate folderele create cu D3400.
Toate	În timpul redării vor fi vizibile fotografiile din toate folderele.
Curentă	În timpul redării sunt afișate numai fotografiile din folderul selectat curent pentru Dosar stocare din meniul setare ( 219).

Opțiuni de afișare a redării

Buton MENU →  meniul redare

Alegeți informațiile disponibile în afișajul redării informațiilor despre fotografie ( 156). Apăsați  sau  pentru a evidenția și apăsați  pentru a selecta sau pentru a anula selecția. Elementele selectate sunt indicate prin semne de bifare. Pentru a reveni la meniul redare, apăsați .

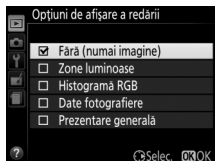

Examinare imagine

Buton MENU →  meniul redare

Alegeți dacă fotografiile sunt afișate pe monitor în mod automat, imediat după fotografiere. Dacă este selectat **Dezactivată**, fotografiile pot fi afișate numai prin apăsarea butonului .

Rotire automată a imaginii

Buton MENU →  meniul redare

Fotografiile făcute în timp ce este selectat **Activată** conțin informații despre orientarea aparatului foto, permițând rotirea automată a acestora în timpul redării sau atunci când sunt vizualizate în ViewNX-i sau Capture NX-D. Sunt înregistrate următoarele orientări:



Orientare peisaj (pe lat)



Aparat foto rotit la 90° în sensul acelor de ceasornic



Aparat foto rotit la 90° în sens invers acelor de ceasornic

Orientarea aparatului foto nu este înregistrată când este selectat **Dezactivată**. Alegeți această opțiune când rotiți panoramic sau când realizați fotografii cu obiectivul orientat în sus sau în jos.

Rotire pe înalt

Buton MENU →  *meniu redare*

Dacă este selectat **Activată**, fotografiile „pe înalt” (orientare portret) vor fi rotite automat pentru afișarea pe monitor (fotografiile făcute cu **Dezactivată** selectată pentru **Rotire automată a imaginii** vor fi afișate în continuare în orientarea peisaj). Rețineți că, atunci când aparatul foto este în orientarea corectă în timpul fotografierii, imaginile nu mai sunt rotite automat în timpul examinării.

Selectare pt. trimit. la disp. intel.

Buton MENU →  *meniu redare*

Selectați fotografiile pentru încărcare pe dispozitivul inteligent. Filmele nu pot fi selectate pentru încărcare.

Opțiune	Descriere
Selectare imagini	Marcați imagini pentru încărcarea pe dispozitivul inteligent.
Deselectare totală	Eliminați marcasele de încărcare de la toate imaginile.

Meniul fotografierii: Opțiuni fotografierii



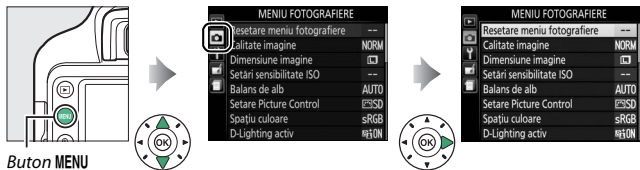

Pentru a afișa meniul fotografierii, apăsați **MENU** și selectați fila  (meniul fotografierii).



Opțiuni meniul fotografierii

Meniul fotografierii conține următoarele opțiuni:

Opțiune	Implicit	
Resetare meniul fotografierii	—	192
Calitate imagine	JPEG normal	84
Dimensiune imagine	Mare	86
Setări sensibilitate ISO		
Sensibilitate ISO	P, S, A, M	100
	Alte moduri	Automat
Control sensibilitate ISO auto.	Activat	93
Sensibilitate maximă	25600	
Timp expunere maxim	Automat	
Balans de alb	Automat	121
Fluorescent	Fluorescent cu alb rece	123
Setare Picture Control	Standard	132
Spațiu culoare	sRGB	194
D-Lighting activ	Activată	119
Reducere zgomot	Activată	195
Control vignetaire	Normal	195

Opțiune		Implicit	
Control automat al distors.		Dezactivat	196
Mod focalizare			
Vizor		AF servo automată	69
Vizualizare în timp real/film		AF servo unică	70
Mod zonă AF			
Vizor		Punct unic AF	74
		Zonă dinamică AF	
	Alte moduri	Zonă AF automată	
Vizualizare în timp real/film		AF prioritate față	75
		AF zonă normală	
	Alte moduri	AF zonă largă	
Disp. ilum. asist. AF încorp.		Activat	196
Măsurare		Măsurare matricială	111
Cntrl. bliț pt. bliț încorporat/Bliț opțional		TTL	197
VR optic *		Activat	198
Setări film			
Dim. cadru/cadență cadre		1920×1080; 60p	141, 142
Calitate film		Normal	
Microfon		Sensibilitate automată	
Reducere zgomot vânt		Dezactivată	
Setări manuale film		Dezactivat	

* Disponibilă numai cu obiectivele care acceptă acest element.

Notă: În funcție de setările aparatului foto, este posibil ca unele elemente să fie colorate în gri și să nu fie disponibile.









Resetare meniu fotografiere

Buton MENU →  meniu fotografiere

Selectați **Da** pentru a reinițializa setările meniului fotografiere.

Resetare opțiuni fotografiere

Selectarea **Da** pentru **Resetare meniu fotografiere** restabilește, de asemenea, setările Picture Control la valorile implicite (☐ 134) și resetează următoarele:

Opțiune	Implicit	☐
Mod declanșare		
	Continuu	62
Alte moduri	Cadru unic	
Punct focalizare	Centru	76
Program flexibil	Dezactivat	100
Menținere buton <small>AE-L/AF-L</small> (ON)	Dezactivată	215
Mod bliț		
    VI, POP, 	Automat	87, 89
	Sincronizare lentă automată	
	Fără bliț	
P, S, A, M	Bliț de umplere	
Compensare expunere	Dezactivată	115
Compensare bliț	Dezactivată	117

Setări sensibilitate ISO

Buton MENU →  meniu fotografiere

Reglați sensibilitatea ISO (☐ 93).



■ Control sensibilitate ISO automat

Această opțiune este disponibilă cu obiectivele tip E și G (☐ 253) atunci când aparatul foto este în modul **P**, **S**, **A** sau **M**. Dacă este selectat **Dezactivat**, sensibilitatea ISO va rămâne fixată la valoarea selectată de către utilizator (☐ 93). Când este ales **Activat**, sensibilitatea ISO va fi reglată automat dacă expunerea optimă nu poate fi atinsă la valoarea selectată de utilizator. Valoarea maximă pentru sensibilitatea ISO automată poate fi selectată folosind opțiunea **Sensibilitate maximă** din meniul **Control sensibilitate ISO auto**. (alegeți valori mai reduse pentru a evita zgomotul (pixeli luminoși repartizați aleatoriu, ceață sau linii), dar rețineți că, în cazul în care sensibilitatea ISO selectată de utilizator este mai ridicată decât cea aleasă pentru **Sensibilitate maximă**, în locul acesteia va fi folosită valoarea selectată de utilizator; valoarea minimă pentru sensibilitatea ISO automată este setată automat la ISO 100). În modurile **P** și **A**, sensibilitatea va fi reglată numai dacă ar rezulta subexpunere la timpul de expunere selectat pentru **Timp expunere maxim** (1/2.000–30 s sau **Automat**; în modurile **S** și **M**, sensibilitatea va fi reglată pentru expunere optimă la timpul de expunere selectat de utilizator). Dacă este selectat **Automat**, aparatul foto va alege timpul de expunere maxim pe baza distanței focale a obiectivului. Timpii de expunere mai lungi vor fi utilizați numai dacă expunerea optimă nu poate fi obținută la valoarea sensibilității ISO selectată pentru **Sensibilitate maximă**.

Când este selectat **Activat**, vizorul arată **ISO AUTO**, iar afișajul informațiilor afișează **ISO-A**. Acești indicatori clipesc când sensibilitatea este modificată față de valoarea selectată de utilizator.



Sensibilitate maximă/Timp expunere maxim

Când controlul sensibilității ISO automat este activat, reprezentarea grafică a sensibilității ISO și a timpului de expunere din afișajul informațiilor prezintă sensibilitatea maximă și timpul de expunere maxim.



Timp expunere maxim

Control sensibilitate ISO automat

Rețineți că sensibilitatea ISO poate fi ridicată automat când controlul sensibilității ISO automat este folosit în combinație cu modurile bliț cu sincronizare lentă (disponibile cu blițul încorporat și cu unitățile bliț opționale enumerate la pagina 262), existând posibilitatea să împiedice aparatul foto să selecteze timpi de expunere lungi. Controlul sensibilității ISO automat este disponibil numai în modul control bliț i-TTL (□ 197, 262); în alte moduri, valoarea selectată pentru **Sensibilitate ISO** va fi folosită pentru fotografiile făcute cu blițul încorporat sau cu unitățile bliț opționale.

Spațiu culoare

Buton MENU →  meniul fotografiere

Spațiul de culoare determină paleta de culori disponibile pentru reproducerea culorii. **sRGB** este recomandat pentru imprimarea și afișarea generală, **Adobe RGB**, cu paleta sa mai largă de culori, este recomandat pentru publicarea profesională și imprimarea în scopuri comerciale. Indiferent de opțiunea selectată, filmele sunt înregistrate în sRGB.

Adobe RGB

Pentru reproducerea precisă a culorii, imaginile Adobe RGB necesită aplicații, afișaje și imprimante care acceptă gestionarea culorii.

Spațiu culoare

ViewNX-i și Capture NX-D selectează automat spațiul de culoare corect atunci când se deschid fotografiile create cu acest aparat foto. Rezultatele nu pot fi garantate cu software de la alți producători.

Reducere zgomot

Buton MENU →  meniu fotografiere

Selectați **Activată** pentru a reduce zgomotul (puncte luminoase, pixeli luminoși repartizați aleatoriu sau ceață). Reducerea zgomotului are efect la toate sensibilitățile ISO, însă este sesizabilă în special la valorile mai ridicate. Timpul necesar pentru procesarea la timpi de expunere mai lungi de 1 s este aproape dublu; în timpul procesării, „**uob nr**” va clipi în vizor și nu pot fi făcute fotografii. Reducerea zgomotului nu se va efectua dacă aparatul foto este oprit înainte ca procesarea să se finalizeze.



Dacă este selectat **Dezactivată**, reducerea zgomotului se va efectua numai în funcție de necesități; gradul de reducere a zgomotului este mai mic decât atunci când este selectat **Activată**.

Control vignetae

Buton MENU →  meniu fotografiere

„Vignetaea” reprezintă o scădere a luminozității la marginile unei fotografii. Opțiunea **Control vignetae** reduce vignetaea pentru obiectivele de tip E și G (□ 253). Efectele sale variază de la obiectiv la obiectiv și se observă foarte bine la diafragmă maximă. Alegeți dintre **Ridicat**, **Normal**, **Redus** și **Dezactivat**.

Control vignetae

În funcție de scenă, condițiile de fotografiere și tipul obiectivului, este posibil ca imaginile JPEG să prezinte zgomot (ceață) sau variații ale luminozității periferice, în timp ce opțiunile Picture Control presetate care au fost modificate față de setările implicite este posibil să nu producă efectul dorit. Realizați fotografii test și vizualizați rezultatele pe monitor. Controlul vignetaei nu se aplică filmelor (□ 138) sau fotografiilor realizate cu obiective care acceptă formatul FX.

Control automat al distors.

Buton MENU →  meniul fotografiere

Selecțai **Activat** pentru a reduce distorsiunea de tip butoi când fotografați cu obiective pentru unghi larg și pentru a reduce distorsiunea de tip pernă când fotografați cu obiective lungi (rețineți că marginile zonei vizibile în vizor pot fi tăiate în fotografia finală și că timpul necesar pentru a procesa fotografiile înainte de a începe înregistrarea este posibil să crească). Această opțiune nu este aplicabilă filmelor și este disponibilă numai cu obiectivele de tip E și G (obiectivele superangulare și o serie de alte obiective sunt excluse); rezultatele nu sunt garantate cu alte obiective.

Retușare: Control distorsiune

Pentru informații privind crearea copiilor fotografiilor existente cu distorsiuni de tip butoi și pernă reduse, consultați pagina 237.

Disp. ilum. asist. AF încorp.

Buton MENU →  meniul fotografiere

Selecțai dacă dispozitivul de iluminare asistență AF încorporat se aprinde pentru a ajuta operația de focalizare în condiții de iluminare slabă.

Dispozitiv iluminare
asistență AF

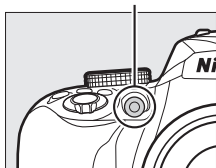



Opțiune	Descriere
Activat	Dispozitivul de iluminare asistență AF se aprinde când iluminarea este slabă (pentru mai multe informații consultați pagina 284).
Dezactivat	Dispozitivul de iluminare pentru asistență AF nu se aprinde pentru a ajuta operația de focalizare. Când iluminarea este slabă, este posibil ca aparatul foto să nu poată focaliza utilizând focalizarea automată.



Cntrl. bliț pt. bliț încorporat/Bliț opțional

Buton MENU →  meniul fotografieri

Alegeți modul bliț pentru blițul încorporat în modurile **P**, **S**, **A** și **M**. Când o unitate bliț opțională SB-500, SB-400 sau SB-300 este atașată și pornită, această opțiune se schimbă la **Bliț opțional** și se utilizează pentru alegerea modului bliț pentru unitatea bliț opțională.

Opțiuni	Descriere
 TTL	Puterea blițului este reglată în mod automat în funcție de condițiile de fotografiere.
 Manual	Alegeți un nivel pentru bliț. La putere maximă, blițul încorporat are un număr de ghid de aproximativ 8 (m, ISO 100, 20 °C).

Manual

O pictogramă  clipește în vizor, iar pe afișajul informațiilor apare  când este selectat **Manual** și blițul este ridicat.



Control bliț TTL

Următoarele tipuri de control al blițului sunt acceptate când este folosit un obiectiv tip E sau G în combinație cu blițul încorporat (□ 87) sau cu unitățile bliț opționale (□ 262).

- **Bliț de umplere compensat i-TTL pentru SLR digital:** informațiile de la senzorul RGB cu 420 pixeli sunt folosite pentru a regla puterea blițului pentru un echilibru natural între subiectul principal și fundal.
- **Bliț de umplere i-TTL standard pentru SLR digital:** puterea blițului este reglată pentru subiectul principal; luminozitatea fundalului nu este luată în calcul.

Controlul bliț i-TTL standard este folosit cu măsurarea spot sau când este selectat cu unitatea bliț opțională. În toate celelalte cazuri se folosește controlul bliț de umplere compensat i-TTL pentru SLR digital.

VR optic

Buton MENU →  *meniu fotografiere*

Acest element este afișat numai cu obiectivele care îl acceptă. Selectarea **Activat** activează reducerea vibrațiilor, care se aplică ori de câte ori butonul de declanșare este apăsat la jumătate (□ 309, 314, 318).
Selectați **Dezactivat** pentru a dezactiva reducerea vibrațiilor.

Indicatorul reducere vibrații

Când este selectat **Activat** pentru **VR optic**, pe afișajul informațiilor apare un indicator reducere vibrații.



🔑 Meniul setare: Configurare aparat foto

Pentru a afișa meniul setare, apăsați MENU și selectați fila 🔑 (meniul setare).

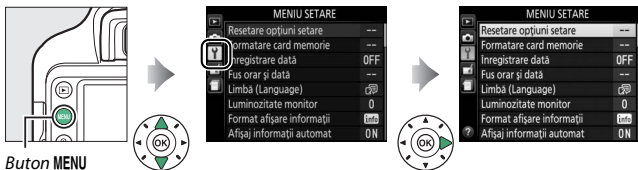

Buton MENU

Opțiuni meniu setare

Meniul setare conține următoarele opțiuni:

Opțiune	Implicit	
Resetare opțiuni setare	—	201
Formatare card memorie	—	201
Înregistrare dată	Dezactivată	202
Fus orar și dată ¹		
Sincroniz. cu dispozitiv inteligent	Dezactivat	205
Țimp economisire lumină zi	Dezactivat	205
Limbă (Language) ¹	—	205
Luminozitate monitor	0	205
Format afișare informații		
AUTO/SCENE/EFFECTS	Grafic	206
P/S/A/M	Grafic	
Afișaj informații automat	Activată	206
Temporiz. oprire automată	Normal	207
Autodeclanșator		
Întârziere autodeclanșator	10 s	208
Număr de fotografii	1	

Opțiune	Implicit	
Durată activare telecom. (ML-L3)	1 min	208
Bloc. oglindă sus pt. curățare ²	—	273
Foto. ref. elim. praf imagine	—	209
Comentariu imagine	—	211
Informații drept de autor	—	212
Bip	Redus	213
Reducerea efectului de clipire	Automat	213
Butoane		
Asociere buton Fn	Sensibilitate ISO	214
Asociere buton AE-L / AF-L	Blocare AE/AF	215
Buton declanșare AE-L	Dezactivat	215
Activare AF	Activare	215
Telemetru	Dezactivat	216
Inel focal. manuală în mod AF ³	Activare	217
Ordine numere fișiere	Dezactivată	218
Dosar stocare	—	219
Denumirea fișierului	DSC	221
HDMI		
Rezoluție ieșire	Automat	185
Control dispozitiv	Activat	
Date de locație		
Descărcare de pe disp. inteligent	Nu	221
Poziție	—	
Mod avion	Dezactivare	222
Conectare la dispozitiv inteligent	—	222
Trimitere către disp. intel. (auto)	Dezactivat	223
Bluetooth		
Conexiune de rețea	Dezactivare	223
Dispozitive împerecheate	—	
Trimitere când este oprit	Activată	

Opțiune	Implicit	☐
Încărcare Eye-Fi ⁴	Activare	224
Marcaj de conformitate	—	225
Blocare decl. în lipsă card	Declanșare blocată	226
Resetare totală setări	—	226
Versiune firmware	—	226

- 1 Opțiunea implicită variază în funcție de țara de achiziție.
- 2 Nu este disponibilă când acumulatorul este descărcat.
- 3 Disponibilă numai cu obiectivele care acceptă acest element.
- 4 Disponibilă doar când este introdus un card de memorie compatibil Eye-Fi (☐ 224).

Notă: În funcție de setările aparatului foto, este posibil ca unele elemente să fie colorate în gri și să nu fie disponibile.

Resetare opțiuni setare

Buton MENU →  meniul setare

Selectați **Da** pentru a reseta toate setările meniului setare cu excepția **Fus orar și dată**, **Limbă (Language)**, **Dosar stocare** și **Bluetooth** > **Dispozitive împerecheate** la valorile implicite menționate mai sus.

Formatare card memorie

Buton MENU →  meniul setare

Cardurile de memorie trebuie să fie formate înainte de prima utilizare sau după ce au fost formate în alte dispozitive. Formatați cardul conform descrierii de mai jos.

Formatarea cardurilor de memorie

Formatarea cardurilor de memorie șterge permanent orice date pe care acestea le pot conține. Asigurați-vă că ați copiat toate fotografiile sau alte date pe care doriți să le păstrați pe un computer înainte de a continua (☐ 178).

1 Evidențiați **Da**.

Pentru a ieși fără a formata cardul de memorie, evidențiați **Nu** și apăsați **OK**.



2 Apăsați **OK**.

În timp ce cardul este formatat va fi afișat un mesaj. *Nu scoateți cardul de memorie și nu scoateți și nu deconectați sursa de alimentare până când formatarea nu este finalizată.*



Înregistrare dată

Buton MENU → **Y** meniu setare

Alegeți informațiile despre dată care vor fi imprimate pe fotografii în timp ce sunt făcute. Înregistrările datei nu se pot adăuga la sau elimina din fotografiile existente.

Opțiune	Descriere
Dezactivată	Ora și data nu apar pe fotografii.
DATE Data	Data sau data și ora sunt imprimate pe fotografiile făcute în timp ce această opțiune este activă. 15.04.2016
DATE☉ Data și ora	15.04.2016 10:02
☐☐☐ Contor dată	Noile fotografii sunt imprimate cu o dată, care arată numărul de zile dintre data fotografierii și data selectată (☐☐ 203).

La setări diferite de **Dezactivată**, opțiunea selectată este indicată de o pictogramă **DATE** pe afișaj informațiilor.



✓ Înregistrare dată

Data este înregistrată în ordinea selectată pentru **Fus orar și dată** (☑ 205). Data imprimată poate fi tăiată sau poate deveni ilizibilă în copiile create atunci când imaginile sunt retușate (☑ 227). Data nu apare în imaginile NEF (RAW) sau NEF (RAW) + JPEG.

■ Contor dată

Fotografiile făcute în timp ce această opțiune este activă sunt imprimate cu numărul de zile rămase până la o dată viitoare sau numărul de zile scurse de la o dată trecută. Folosiți această opțiune pentru a urmări creșterea unui copil sau pentru a număra zilele rămase până la o zi de naștere sau o nuntă.

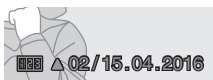
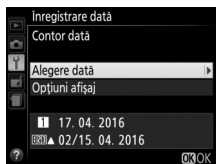

*Dată viitoare
(două zile rămase)*



*Dată trecută
(două zile trecute)*

Aparatul foto oferă trei câmpuri pentru stocarea datelor.

1 Introduceți prima dată.

Prima dată când selectați **Contor dată**, vi se va solicita să introduceți o dată în primul câmp. Introduceți o dată folosind selectorul multiplu și apăsați **OK** pentru a ieși în lista datelor.



2 Introduceți date suplimentare sau editați datele existente.

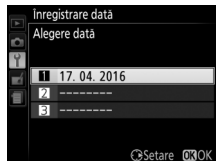

Pentru a modifica data sau pentru a introduce date suplimentare, evidențiați un câmp, apăsați  și introduceți o dată conform descrierii de mai sus.



3 Alegeți o dată.

Evidențiați un câmp din lista datelor și apăsați .

4 Alegeți un format pentru contorul datei.

Evidențiați **Opțiuni afișaj** și apăsați , apoi evidențiați un format pentru dată și apăsați .

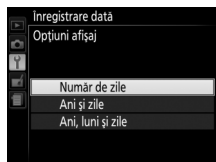

5 Ieșiți din meniul contor dată.

Apăsați  pentru a ieși din meniul contor dată.

Fus orar și dată

Buton MENU →  meniul setare

Modificați fuserile orare, sincronizați ceasul cu ceasul unui dispozitiv inteligent, setați ceasul intern al aparatului foto, alegeți ordinea de afișare a datei și activați sau dezactivați ora de vară.

Opțiune	Descriere
Fus orar	Alegeți un fus orar. Ceasul intern al aparatului foto este setat automat la ora noului fus orar.
Data și ora	Setați ceasul intern al aparatului foto (□ 25).
Sincroniz. cu dispozitiv inteligent	Alegeți dacă ceasul intern al aparatului foto se actualizează la ora (ora universală coordonată sau UTC), fusul orar și ora standard sau ora de vară furnizate de dispozitivul inteligent.
Format dată	Alegeți ordinea în care sunt afișate ziua, luna și anul.
Timp economisire lumină zi	Activați sau dezactivați ora de vară. Ceasul intern al aparatului foto va fi dat automat înainte sau înapoi cu o oră.



Limbă (Language)

Buton MENU →  meniul setare

Alegeți o limbă pentru meniurile și mesajele aparatului foto.

Luminozitate monitor

Buton MENU →  meniul setare

Apăsăți  sau  pentru a alege luminozitatea monitorului. Alegeți valori mai mari pentru luminozitate crescută, valori mai mici pentru luminozitate redusă.

Format afișare informații

Buton MENU → Y meniu setare

Alegeți un format pentru afișarea informațiilor (📖 6). Formatele pot fi alese separat pentru modurile automat, scenă și efecte speciale și pentru modurile **P**, **S**, **A** și **M**.



Clasic



Grafic

- 1 **Selectați o opțiune pentru modul fotografierii.**
Evidențiați **AUTO/SCENE/EFFECTS** sau **P/S/A/M** și apăsați **OK**.

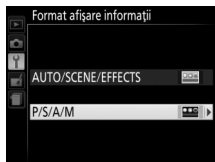

- 2 **Selectați un model.**
Evidențiați un model și apăsați **OK**.



Afișaj informații automat



Buton MENU → Y meniu setare

Dacă este selectat **Activată**, afișajul informațiilor va apărea după ce butonul de declanșare este apăsat la jumătate. Dacă este selectat **Dezactivată**, afișajul informațiilor poate fi vizualizat apăsând butonul **info**.

Temporiz. oprire automată

Buton MENU →  meniul setare

Această opțiune determină cât timp monitorul rămâne aprins dacă nu sunt efectuate operații în timpul afișării meniului și al redării (**Redare/meniuri**), în timp ce fotografiile sunt afișate pe monitor după fotografiere (**Examinare imagine**) și în timpul vizualizării în timp real (**Vizualizare în timp real**) și cât timp rămân active temporizatorul standby, vizorul și afișajul informațiilor când nu sunt efectuate operații (**Temporizator standby**). Alegeți întârzieri mai scurte ale opririi automate pentru a reduce consumul acumulatorului.

Opțiune	Descriere (toți timpii sunt aproximativi)				
SHORT Scurt NORM Normal LONG Lung	Temporizatoarele de oprire automată sunt setate la următoarele valori:				
		Redare/meniuri	Examinare imagine	Vizualizare în timp real	Temporizator standby
	Scurt	20 s	4 s	5 min	4 s
	Normal	5 min	4 s	10 min	8 s
Lung	10 min	20 s	20 min	1 min	
 Personalizat	Alegeți întârzieri separate pentru Redare/meniuri , Examinare imagine , Vizualizare în timp real și Temporizator standby . Când setările sunt finalizate, apăsați  .				



Temporizatoare de oprire automată

Monitorul și vizorul nu se vor închide automat când aparatul foto este conectat la un computer sau la o imprimantă prin intermediul USB.

Autodeclanșator

Buton MENU →  meniul setare

Alegeți durata întârzierii declanșării obturatorului și numărul de fotografii realizate.

- **Întârziere autodeclanșator:** alegeți perioada de întârziere a declanșării.
- **Număr de fotografii:** apăsați  și  pentru a alege numărul de fotografii făcute de fiecare dată când butonul de declanșare este apăsat (de la 1 la 9; dacă este selectată o valoare diferită de 1, fotografiile vor fi făcute la intervale de aproximativ 4 secunde).

Durată activare telecom. (ML-L3)

Buton MENU →  meniul setare

Alegeți cât timp va aștepta aparatul foto un semnal de la telecomanda opțională ML-L3 înainte de a anula modul de declanșare telecomandă. Alegeți durate mai scurte pentru o durată de funcționare a acumulatorului mai îndelungată. Această setare se aplică numai în timpul fotografierii prin vizor.

Achiziționați date de referință pentru opțiunea de eliminare a prafului de pe imagine din Capture NX-D (pentru informații suplimentare, consultați ajutorul online pentru Capture NX-D).

Foto. ref. elim. praf imagine este disponibilă doar când pe aparatul foto este montat un obiectiv E sau G. Se recomandă utilizarea unui obiectiv cu o distanță focală de cel puțin 50 mm. Când se utilizează un obiectiv cu zoom, apropiați la maximum.

1 Selectați Pornire.

Evidențiați **Pornire** și apăsați . Pentru a ieși fără să achiziționați date pentru eliminarea prafului de pe imagine apăsați MENU.

Va fi afișat mesajul arătat în dreapta, iar în vizor va apărea „rEF”.

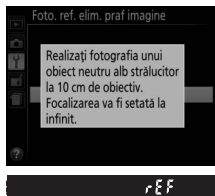
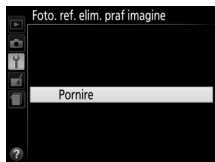

2 Încadrați un obiect alb, fără caracteristici, în vizor.

În condițiile în care obiectivul se află la aproximativ zece centimetri de un obiect alb, fără caracteristici și bine iluminat, încadrați obiectul astfel încât să umple vizorul și apoi apăsați butonul de declanșare la jumătate.

În modul focalizare automată, focalizarea va fi setată automat la infinit; în modul focalizare manuală, setați focalizarea la infinit manual.

3 Achiziționați date de referință pentru eliminarea prafului de pe imagine.

Apăsați butonul de declanșare până la capăt pentru a achiziționa date de referință pentru eliminarea prafului de pe imagine. Monitorul se stinge când butonul de declanșare este apăsat.

Dacă obiectul de referință este prea luminos sau prea întunecat, este posibil ca aparatul foto să nu poată achiziționa date de referință pentru eliminarea prafului de pe imagine și va fi afișat mesajul prezentat în partea dreaptă. Alegeți un alt obiect de referință și repetați procesul de la pasul 1.

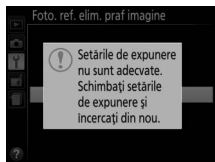

✓ Date de referință pentru eliminarea prafului de pe imagine

Aceleași date de referință pot fi utilizate pentru fotografiile făcute cu obiective diferite sau la diafragme diferite. Imaginile de referință nu pot fi vizualizate cu ajutorul unui software de prelucrare a imaginilor pe computer. Când imaginile de referință sunt vizualizate pe aparatul foto este afișat un model cu rețea.



Adăugați un comentariu la fotografiile noi pe măsură ce sunt realizate. Comentariile pot fi vizualizate ca metadate în ViewNX-i sau în Capture NX-D. Comentariul este vizibil și pe pagina cu date despre fotografiere de pe afișajul informațiilor despre fotografie (161). Sunt disponibile următoarele opțiuni:

- **Introducere comentariu:** introduceți un comentariu conform descrierii de mai jos. Comentariile pot avea o lungime de până la 36 de caractere.
- **Atașare comentariu:** selectați această opțiune pentru a atașa comentariul la toate fotografiile ulterioare. Opțiunea **Atașare comentariu** poate fi activată și dezactivată prin evidențierea sa și apăsarea . După alegerea setării dorite, apăsați pentru a ieși.

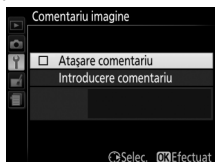

Introducere text

Caseta de dialog din dreapta este afișată atunci când este necesară introducerea unui text. Folosiți selectorul multiplu pentru a evidenția caracterul dorit în zona tastaturii și apăsați pentru a introduce caracterul evidențiat la poziția curentă a cursorului (rețineți că dacă se introduce un caracter când câmpul este plin, ultimul caracter din câmp va fi șters). Pentru a șterge caracterul de sub cursor, apăsați butonul . Pentru a deplasa cursorul la o nouă poziție, rotiți selectorul de comandă. Pentru a finaliza introducerea și a reveni la meniul anterior, apăsați . Pentru a ieși fără să finalizați introducerea textului, apăsați MENU.

Zonă afișare text



Zonă tastatură

Adăugați informații privind drepturile de autor la fotografiile noi pe măsură ce sunt realizate. Informațiile privind drepturile de autor sunt incluse în datele de fotografiere afișate în afișajul informațiilor despre fotografie și pot fi vizualizate ca metadate în ViewNX-i sau în Capture NX-D. Sunt disponibile următoarele opțiuni:

- **Artist:** introduceți un nume de fotograf conform descrierii de la pagina 211. Numele fotografilor pot avea o lungime de până la 36 de caractere.
- **Drept de autor:** introduceți numele deținătorului drepturilor de autor, conform descrierii de la pagina 211. Numele deținătorilor drepturilor de autor pot avea o lungime de până la 54 de caractere.
- **Atașare info drept de autor:** selectați această opțiune pentru a atașa informațiile privind drepturile de autor la toate fotografiile următoare. Opțiunea **Atașare info drept de autor** poate fi activată și dezactivată prin evidențierea sa și apăsarea **▶**. După alegerea setării dorite, apăsați **OK** pentru a ieși.





✓ Informații drept de autor

Pentru a preveni utilizarea neautorizată a numelor artistului și deținătorului drepturilor de autor, înainte de a împrumuta sau de a transfera aparatul foto unei alte persoane asigurați-vă că opțiunea **Atașare info drept de autor** nu este selectată și câmpurile **Artist** și **Drept de autor** sunt goale. Nikon nu își asumă răspunderea pentru pagubele și disputele rezultate din utilizarea opțiunii **Informații drept de autor**.

Bip

Buton MENU →  meniul setare



Alegeți înălțimea (**Ridicat** sau **Redus**) bipului care se aude când aparatul foto focalizează și în modurile autodeclanșator și telecomandă. Selectați **Dezactivat** pentru a împiedica auzirea bipului.

Setarea curentă este afișată în afișajul informațiilor: când bipul este activat se afișează , iar când este dezactivat se afișează .



Reducerea efectului de clipire

Buton MENU →  meniul setare

Reduceți clipirea și benzile când fotografiați la lumină fluorescentă sau cu vapori de mercur în timpul vizualizării în timp real ( 39) sau al înregistrării unui film ( 138). Alegeți **Automat** pentru a-i permite aparatului foto să aleagă automat frecvența corectă sau potriviți manual frecvența la cea a sursei de alimentare cu curent alternativ locale.

Reducerea efectului de clipire

Dacă opțiunea **Automat** nu produce rezultatele dorite și nu sunteți sigur în ceea ce privește frecvența sursei de alimentare locale, testați ambele opțiuni, 50 și 60 Hz, și alegeți-o pe cea care produce rezultate optime. Este posibil ca reducerea efectului de clipire să nu producă rezultatele dorite dacă subiectul este foarte luminos, caz în care trebuie să selectați modul **A** sau **M** și să alegeți o diafragmă mai închisă (număr f/ mai mare) înainte de a porni vizualizarea în timp real. Rețineți că reducerea efectului de clipire nu este disponibilă când se selectează **Activat** pentru **Setări film** > **Setări manuale film** ( 142) în modul M.

■ ■ Asociere buton Fn

Alegeți rolul jucat de butonul Fn.

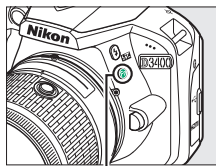

Buton Fn



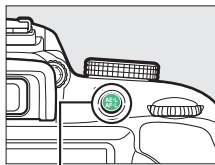

Opțiune	Descriere
QUAL Calitate/ dimensiune imagine	Ținând apăsat butonul Fn rotiți selectorul de comandă pentru a selecta calitatea și dimensiunea imaginii (□ 84).
ISO Sensibilitate ISO	Ținând apăsat butonul Fn rotiți selectorul de comandă pentru a selecta sensibilitatea ISO (□ 93).
WB Balans de alb	Ținând apăsat butonul Fn rotiți selectorul de comandă pentru a selecta balansul de alb (numai modurile P , S , A și M ; □ 121).
 D-Lighting activ	Ținând apăsat butonul Fn rotiți selectorul de comandă pentru a selecta D-Lighting activ (numai modurile P , S , A și M ; □ 119).

■ ■ Asociere buton AE-L/AF-L

Alegeți rolul jucat de butonul AE-L (AF-L) (ON).



Buton AE-L (ON)

Opțiune	Descriere
 Blocare AE/AF	Focalizarea și expunerea se blochează în timp ce este apăsat butonul AE-L (ON).
 Numai blocare AE	Expunerea se blochează în timp ce este apăsat butonul AE-L (ON).
 Blocare AE (Menținere)	Expunerea se blochează când butonul AE-L (ON) este apăsat și rămâne blocată până când butonul este apăsat a doua oară sau temporizatorul standby se oprește.
 Numai blocare AF	Focalizarea se blochează în timp ce este apăsat butonul AE-L (ON).
 AF-ON	Butonul AE-L (ON) inițiază focalizarea automată.







■ ■ Buton declanșare AE-L

Dacă este selectat **Activat**, expunerea se va bloca în timp ce butonul de declanșare este apăsat la jumătate.

■ ■ Activare AF

Alegeți dacă aparatul foto focalizează când butonul de declanșare este apăsat la jumătate.

Alegeți **Activat** în scopul utilizării indicatorului de expunere pentru a determina dacă aparatul foto a focalizat corect în modul focalizare manuală ( 81; rețineți că această funcție nu este disponibilă în modul fotografiere **M**, când indicatorul de expunere este cel care arată dacă subiectul este expus corect).

Indicator	Descriere
	Subiect focalizat.
	Punctul de focalizare este ușor deplasat în fața subiectului.
	Punctul de focalizare este deplasat mult în fața subiectului.
	Punctul de focalizare este ușor deplasat în spatele subiectului.
	Punctul de focalizare este deplasat mult în spatele subiectului.
	Aparatul foto nu poate determina focalizarea corectă.

Utilizarea telemetrului electronic

Telemetrul electronic necesită un obiectiv cu o diafragmă maximă de $f/5.6$ sau mai mare. Este posibil ca rezultatele dorite să nu fie obținute în situațiile în care aparatul foto nu poate focaliza folosind focalizarea automată ( 72). Telemetrul electronic nu este disponibil în timpul vizualizării în timp real.

Acest element este afișat numai cu obiectivele care îl acceptă. Selectarea **Activare** permite folosirea inelului de focalizare al obiectivului pentru focalizarea manuală când aparatul foto este în modul focalizare automată; această operație este cunoscută sub numele de „focalizare automată cu supracomandă manuală” (M/A). După ce ați apăsător butonul de declanșare la jumătate pentru a focaliza, mențineți butonul apăsător la jumătate și reglați focalizarea folosind inelul de focalizare. Pentru a refocaliza folosind focalizarea automată, ridicați degetul de pe butonul de declanșare și apoi apăsați-l din nou la jumătate. Pentru a preveni folosirea inelului de focalizare al obiectivului pentru focalizare manuală când aparatul foto este în modul focalizare automată, selectați **Dezactivare**.

Când se face o fotografie, aparatul foto denumțește fișierul adăugând o unitate la numărul utilizat pentru fișierul anterior. Această opțiune controlează dacă numerotarea fișierelor continuă de la ultimul număr utilizat atunci când se creează un nou folder, se formatează cardul de memorie sau se introduce un nou card de memorie în aparatul foto.

Opțiune	Descriere
Activată	Când se creează un folder nou, se formatează cardul de memorie sau se introduce un nou card de memorie în aparatul foto, numerotarea fișierelor continuă de la ultimul număr utilizat sau de la fișierul cu numărul cel mai mare din folderul curent, oricare dintre acestea este mai mare. Dacă se face o fotografie când folderul curent conține o fotografie numerotată 9999, se va crea în mod automat un nou folder, iar numerotarea fișierelor va începe din nou de la 0001.
Dezactivată	Numerotarea fișierelor este resetată la 0001 când se creează un folder nou, se formatează cardul de memorie sau se introduce un nou card de memorie în aparatul foto. Rețineți că, dacă se face o fotografie când folderul curent conține 999 de fotografii, se va crea în mod automat un nou folder.
Resetare	Ca și pentru Activată , doar că fotografiilor nou realizate i se atribuie un număr de fișier adăugând unu la fișierul cu numărul cel mai mare din folderul curent. În cazul în care folderul este gol, numerotarea fișierului este resetată la 0001.

Ordine numere fișiere

Dacă folderul curent are numărul 999 și conține fie 999 fotografii, fie o fotografie cu numărul 9999, butonul de declanșare va fi dezactivat și nu se vor mai putea face fotografii. Selectați **Resetare** pentru opțiunea **Ordine numere fișiere** și apoi fie formatați cardul de memorie curent, fie introduceți un card de memorie nou.







Selectați folderul în care vor fi stocate fotografiile ulterioare.



■ Selectarea folderelor în funcție de numerele folderelor

1 Alegeți Selectare dosar după număr.

Evidențiați **Selectare dosar după număr** și apăsați .

2 Alegeți un număr pentru folder.

Apăsați  sau  pentru a evidenția o cifră, apăsați  sau  pentru a modifica. Dacă există deja un folder cu numărul selectat, va fi afișată o pictogramă ,  sau  în partea stângă a numărului folderului:

- : folderul este gol.
- : folderul este parțial plin.
- : folderul conține 999 fotografii sau o fotografie cu numărul 9999.
În acest folder nu se mai pot stoca alte fotografii.

3 Salvați modificările și ieșiți.

Apăsați  pentru a finaliza operația și a reveni la meniul principal (pentru a ieși fără alegerea folderului de stocare, apăsați butonul **MENU**). Dacă folderul cu numărul specificat nu există deja, va fi creat un folder nou. Fotografiile ulterioare vor fi stocate în folderul selectat, cu excepția cazului în care acesta este deja plin.

■ Selectarea folderelor dintr-o listă

1 Alegeți Selectare dosar din listă.

Evidențiați **Selectare dosar din listă** și apăsați **↵**.



2 Evidențiați un folder.

Apăsați **↵** sau **↩** pentru a evidenția un folder.

3 Selectați folderul evidențiat.

Apăsați **OK** pentru a selecta folderul evidențiat și a reveni la meniul principal. Fotografiile ulterioare vor fi stocate în folderul selectat.

✓ Numere foldere și fișiere

Dacă folderul curent are numărul 999 și conține 999 de imagini sau o imagine cu numărul 9999, declanșatorul va fi dezactivat și nu se vor mai putea face fotografii. Pentru a continua fotografierea, creați un folder cu un număr mai mic de 999 sau selectați un folder existent cu un număr mai mic de 999 și cu mai puțin de 999 de imagini.

✓ Timp inițializare

Poate fi nevoie de timp suplimentar pentru inițializarea aparatului foto în cazul în care cardul de memorie conține un număr foarte mare de fișiere sau foldere.

Denumirea fișierului

Buton MENU →  meniul setare

Fotografiile sunt salvate utilizând nume care conțin „DSC_” sau, în cazul imaginilor care utilizează spațiul de culoare Adobe RGB (☐ 194), „_DSC”, urmat de un număr format din patru cifre și o extensie formată din trei litere (de exemplu, „DSC_0001.JPG”). Opțiunea **Denumirea fișierului** se utilizează pentru a selecta cele trei litere care să înlocuiască segmentul „DSC” din numele fișierului. Pentru informații privind editarea numelor fișierelor, consultați pagina 211.

Extensii

Sunt utilizate următoarele extensii: „NEF” pentru imagini NEF (RAW), „JPG” pentru imagini JPEG, „MOV” pentru filme și „NDF” pentru date de referință pentru eliminarea prafului. În fiecare pereche de fotografii înregistrate la setări de calitate a imaginii NEF (RAW)+JPEG, imaginile NEF și JPEG au aceleași nume de fișier, dar extensii diferite.

Date de locație

Buton MENU →  meniul setare

Ajustați setările pentru datele de locație pentru utilizarea când aparatul foto este conectat la un dispozitiv inteligent.

Opțiune	Descriere
Descărcare de pe disp. inteligent	Selectați Da pentru a descărca date de locație de pe dispozitivul inteligent și a le încorpora în fotografiile realizate în următoarele două ore. Datele de locație nu se pot achiziționa dacă aparatul foto este oprit sau dacă temporizatorul standby s-a oprit.
Poziție	Vizualizați datele de locație furnizate de un dispozitiv inteligent (elementele afișate variază în funcție de dispozitiv). Datele pentru filme sunt cele raportate la pornirea înregistrării.

Mod avion

Buton MENU →  meniul setare

Selectați **Activare** pentru a dezactiva funcțiile fără fir ale cardurilor Eye-Fi și conexiunile Bluetooth la dispozitivul inteligent.

Conectare la dispozitiv inteligent

Buton MENU →  meniul setare

Ajustați setările pentru conectarea la dispozitive inteligente.



Securitate

Deși unul dintre beneficiile acestui produs este acela că permite celorlalți să se conecteze liber pentru a schimba date fără fir oriunde în raza de acțiune a acestuia, în cazul în care funcția de securitate nu este activată pot apărea următoarele:

- **Furt de date:** terți răuvoitori pot intercepta transmisiunile fără fir pentru a fura date de identificare a utilizatorului, parole și alte informații personale.
- **Acces neautorizat:** utilizatori neautorizați pot obține acces la rețea și pot modifica date sau efectua alte acțiuni răuvoitoare. Rețineți că, datorită concepției rețelelor fără fir, atacuri specializate pot permite accesul neautorizat chiar și atunci când funcția de securitate este activată.

Trimitere către disp. intel. (auto)

Buton MENU →  meniul setare

Dacă este selectat **Activat**, fotografiile noi vor fi încărcate automat pe dispozitivul inteligent (în cazul în care aparatul foto nu este conectat în acel moment la dispozitivul inteligent, fotografiile vor fi marcate pentru încărcare și vor fi încărcate la următoarea stabilire a unei conexiuni fără fir). Filmele nu sunt încărcate.

Marcare pentru încărcare

Nu pot fi marcate pentru încărcare mai mult de 1.000 de fotografii în același timp.

Înainte de a schimba evaluarea fotografiilor marcate pentru încărcare, selectați **Dezactivare** pentru **Bluetooth** > **Conexiune de rețea** sau dezactivați funcția fără fir selectând **Activare** pentru **Mod avion**.

Bluetooth

Buton MENU →  meniul setare

Enumerați dispozitivele împerecheate și reglați setările pentru conectarea la alte dispozitive inteligente.

Opțiuni	Descriere
Conexiune de rețea	Activați sau dezactivați funcția Bluetooth.
Dispozitive împerecheate	Vizualizați dispozitivele împerecheate.
Trimitere când este oprit	Selectați Dezactivată pentru a întrerupe transmisiile fără fir atunci când aparatul foto este oprit sau când temporizatorul standby se oprește.

Această opțiune este afișată doar atunci când un card de memorie Eye-Fi (disponibil separat de la alți furnizori) este introdus în aparatul foto. Alegeți **Activare** pentru a încărca fotografiile la o destinație preselectată. Rețineți că fotografiile nu vor fi încărcate dacă intensitatea semnalului nu este suficientă. Înainte de a încărca imagini prin intermediul Eye-Fi, selectați **Dezactivare** pentru **Mod avion** (☐ 222) și **Bluetooth** > **Conexiune de rețea** (☐ 223).

Respectați legislația locală cu privire la dispozitivele fără fir și alegeți **Dezactivare** acolo unde sunt interzise dispozitivele fără fir.

Carduri Eye-Fi

Cardurile Eye-Fi pot emite semnale fără fir când este selectat **Dezactivare**. Afișarea unei pictograme  când este selectat **Dezactivare** indică faptul că aparatul foto nu poate controla cardul Eye-Fi (☐ 291); opriți aparatul foto și scoateți cardul.







Când utilizați un card Eye-Fi, selectați valori mai mari pentru **Temporiz. oprire automată** > **Temporizator standby** din meniul setare.

Consultați manualul furnizat împreună cu cardul Eye-Fi și adresați orice întrebări producătorului. Aparatul foto poate fi folosit pentru a activa și a dezactiva cardurile Eye-Fi, însă este posibil să nu accepte alte funcții Eye-Fi.

Mod avion (☐ 222)

Activarea modului avion dezactivează încărcarea Eye-Fi. Pentru a relua încărcarea Eye-Fi, selectați **Dezactivare** pentru **Mod avion** înainte de a selecta **Activare** pentru **Încărcare Eye-Fi**.

Când se introduce un card Eye-Fi, starea acestuia este indicată de o pictogramă din afișajul informațiilor:

- : încărcare Eye-Fi dezactivată.
- : încărcare Eye-Fi activată, dar nu sunt disponibile imagini pentru încărcare.
-  (static): încărcare Eye-Fi activată; se așteaptă începerea încărcării.
-  (animată): încărcare Eye-Fi activată; se încarcă date.
- : eroare—aparaturul foto nu poate controla cardul Eye-Fi. În cazul în care în vizor apare un  care clipește, verificați ca firmware-ul cardului Eye-Fi să fie actualizat; dacă eroarea persistă după ce firmware-ul cardului a fost actualizat, introduceți un alt card sau formatați cardul din aparatul foto după ce ați copiat eventualele fotografii de pe acesta pe un computer sau pe un alt dispozitiv de stocare. Dacă indicatorul  nu clipește, fotografiile pot fi realizate normal, dar este posibil să nu puteți modifica setările Eye-Fi.



Carduri Eye-Fi compatibile

Este posibil ca unele carduri să nu fie disponibile în anumite țări sau regiuni; consultați producătorul pentru informații suplimentare. Cardurile Eye-Fi sunt destinate utilizării doar în țările în care au fost achiziționate. Asigurați-vă că firmware-ul cardului Eye-Fi a fost actualizat la ultima versiune.

Marcaj de conformitate

Buton MENU →  meniul setare

Vizualizați o selecție de standarde cărora li se conformează aparatul foto.

Blocare decl. în lipsă card

Buton MENU →  meniul setare

Dacă este selectat **Declanșare blocată**, butonul de declanșare se activează numai când este introdus un card de memorie în aparatul foto. Selectarea **Activare declanșare** permite declanșarea obturatorului atunci când nu este introdus niciun card de memorie, deși nu va fi înregistrată nicio fotografie (acestea vor fi totuși afișate pe monitor în modul demo).

Resetare totală setări

Buton MENU →  meniul setare

Resetați toate setările cu excepția opțiunilor **Limbă (Language)**, **Fus orar și dată** și a opțiunilor modului **GUIDE** la valorile implicite ale acestora (📖 190, 192, 201). De asemenea, sunt resetate informațiile privind drepturile de autor, comentariile imaginilor și alte informații introduse de utilizator. Fiți atenți când folosiți această opțiune: odată resetate setările, valorile inițiale pot fi restabilite numai prin setarea manuală separată a fiecăruia dintre elementele afectate.

Versiune firmware

Buton MENU →  meniul setare

Vizualizați versiunea firmware curentă a aparatului foto.

Meniul retușare: Crearea copiilor retușate





















Pentru a afișa meniul retușare, apăsați **MENU** și selectați fila  (meniul retușare).



Buton MENU

Opțiuni meniul retușare

Opțiunile din meniul retușare sunt folosite pentru a crea copii decupate sau retușate ale imaginilor existente. Meniul retușare este afișat numai când în aparatul foto este introdus un card de memorie care conține fotografiile.

Opțiune		Opțiune	
 Procesare NEF (RAW)	230	 Monocrom	240
 Decupare	232	 Suprapunere imagine	241
 Redimensionare	233	 Contur culoare	243
 D-Lighting	235	 Ilustrație foto	244
 Retușare rapidă	236	 Schiță color	244
 Corecție ochi roșii	236	 Efect de miniaturizare	245
 Îndreptare	237	 Culoare selectivă	246
 Control distorsiune	237	 Pictură	248
 Control perspectivă	238	 Editare film	146
 Superangular	238	 Comparație una lângă alta*	249
 Efecte filtru	239		



* Disponibilă numai dacă meniul retușare este afișat prin apăsarea **Z** și selectarea **Retușare** când o imagine retușată sau originală este afișată în redarea cadru întreg.

Crearea copiilor retușate

Pentru a crea o copie retușată:

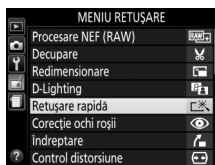
- 1 Afișați opțiunile pentru retușare.**
Evidențiați elementul dorit în meniul retușare și apăsați .





- 2 Selectați o imagine.**
Evidențiați o imagine și apăsați  (pentru a vizualiza imaginea evidențiată pe ecranul întreg, apăsați și mențineți apăsat butonul .



Retușare

Este posibil ca aparatul foto să nu poată afișa sau retușa imagini create cu alte dispozitive. Dacă imaginea a fost înregistrată la setări ale calității imaginii de NEF (RAW) + JPEG ( 84), opțiunile de retușare se aplică numai copiilor RAW.

- 3 Selectați opțiunile pentru retușare.**
Pentru mai multe informații, consultați secțiunea referitoare la elementul selectat. Pentru a ieși fără să creați o copie retușată, apăsați **MENU**.

- 4 Creați o copie retușată.**
Apăsați  pentru a crea o copie retușată. Cu excepția paginii „numai imagine” din informații despre fotografie ( 156), copiile retușate sunt indicate de o pictogramă .



Crearea copiilor retușate în timpul redării

Pentru a crea o copie retușată a imaginii curente afișate în redare cadru întreg (☐ 152), apăsați **z**, apoi evidențiați **Retușare** și apăsați  și selectați o opțiune pentru retușare (cu excepția **Suprapunere imagine**).

Retușarea copiilor

Majoritatea opțiunilor pot fi aplicate copiilor create cu folosirea altor opțiuni de retușare deși, cu excepția **Suprapunere imagine** și **Editare film > Alegere pct. pornire/oprire**, fiecare opțiune poate fi aplicată numai o dată (rețineți că editările multiple pot duce la pierderi ale detaliilor). Opțiunile care nu pot fi aplicate imaginii curente sunt colorate în gri și nu sunt disponibile.

Calitate și dimensiune imagine

Cu excepția copiilor create cu **Decupare** și **Redimensionare**, copiile create din imaginile JPEG au aceeași dimensiune și calitate ca și originalul, în timp ce copiile create din fotografiile NEF (RAW) sunt salvate ca imagini JPEG mari, de calitate superioară.



Creăți copii JPEG din fotografiile NEF (RAW).

1 **Selectați Procesare NEF (RAW).**

Evidențiați **Procesare NEF (RAW)** în meniul retușare și apăsați  pentru a afișa un dialog pentru selectarea imaginii care să prezinte numai imaginile NEF (RAW) create cu acest aparat foto.



2 **Selectați o fotografie.**

Utilizați selectorul multiplu pentru a evidenția o fotografie (pentru a vizualiza fotografia evidențiată în cadru întreg, apăsați și mențineți apăsat butonul ). Apăsați  pentru a selecta fotografia evidențiată și pentru a trece la pasul următor.

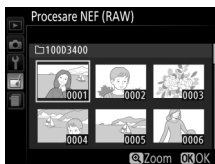

3 Alegeți setările pentru copia JPEG.

Reglați setările prezentate mai jos. Rețineți că balansul de alb și controlul vignetații nu sunt disponibile cu imaginile create cu suprapunere imagine (☐ 241) și că efectele compensării expunerii pot diferi de cele care ar fi fost preconizate când a fost făcută fotografia.

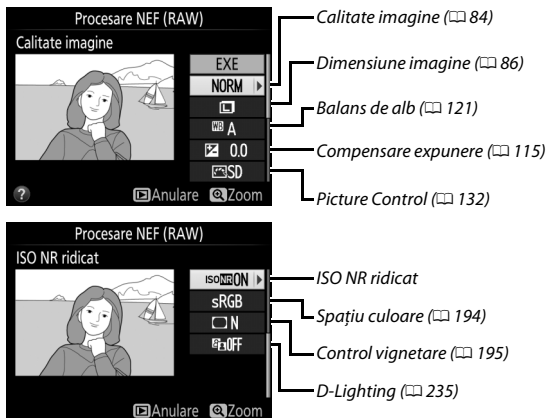

4 Copiați fotografia.

Evidențiați **EXE** și apăsați **OK** pentru a crea o copie JPEG a fotografiei selectate. Pentru a ieși fără a copia fotografia, apăsați butonul MENU.



Creați o copie tăiată a fotografiei selectate. Fotografia selectată este afișată cu tăierea selectată evidențiată în galben; creați o copie tăiată conform descrierii din tabelul următor.



Pentru a	Utilizați	Descriere
Mări dimensiunea tăierii		Apăsați butonul pentru a mări dimensiunea tăierii.
Reduce dimensiunea tăierii		Apăsați butonul (?) pentru a reduce dimensiunea tăierii.
Modifica formatul imaginii tăiate		Rotiți selectorul de comandă pentru a alege formatul imaginii.
Deplasa tăierea		Folosiți selectorul multiplu pentru a poziționa tăierea. Apăsați și țineți apăsat pentru a deplasa rapid tăierea în poziția dorită.
Crea copii		Salvați tăierea curentă ca un fișier separat.

Dimensiune imagine

Dimensiunea copiei (care variază în funcție de dimensiunea tăierii și de formatul imaginii) apare în partea stângă sus din afișajul tăierii.

Vizualizarea copiilor tăiate

Este posibil ca zoom redare să nu fie disponibil când sunt afișate copii tăiate.

Consultați de asemenea

Consultați pagina 166 pentru informații privind tăierea imaginilor în timpul zoom-ului redare.

Creați copii de mici dimensiuni ale fotografiilor selectate.

1 Selectați Redimensionare.

Pentru a redimensiona imaginile selectate, evidențiați **Redimensionare** în meniul retușare și apăsați .



2 Alegeți o dimensiune.

Evidențiați **Alegere dimensiune** și apăsați .

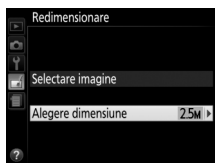





Evidențiați o opțiune și apăsați .



3 Selectați imagini.

Evidențiați **Selectare imagine** și apăsați .

Evidențiați imagini folosind selectorul multiplu și apăsați butonul  (?) pentru a selecta sau anula selecția (pentru a vizualiza imaginea evidențiată pe ecranul întreg, apăsați și mențineți apăsat butonul ). Imaginile selectate sunt marcate cu o pictogramă . Apăsați  când selecția este finalizată.

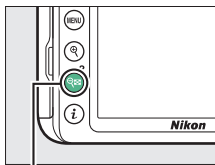

Buton  (?)



4 Salvați copiile redimensionate.

Va fi afișat un dialog de confirmare.

Evidențiați **Da** și apăsați  pentru a salva copiile redimensionate.

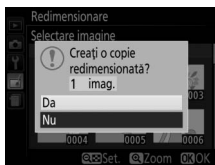

Vizualizarea copiilor redimensionate

Este posibil ca zoom-ul redare să nu fie disponibil când sunt afișate copii redimensionate.

D-Lighting-ul luminează umbrele, ceea ce îl face ideal pentru fotografiile întunecate sau cu fundal iluminat.



Înainte



D-Lighting
 Portret dezactivat



D-Lighting
 Portret activat

Apăsați sau pentru a alege nivelul de corecție aplicat; efectul poate fi previzualizat în afișajul editare. Apăsați pentru a copia fotografia.

■ „Portret”

Pentru a activa sau dezactiva această opțiune, evidențiați **Portret** și apăsați . Când opțiunea **Portret** este activată, aparatul foto va aplica D-Lighting numai subiecților portret umane, iluminând până la trei astfel de subiecte, însă fără să afecteze fundalul, pentru un efect asemănător celui obținut cu un reflector.

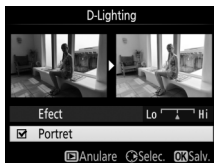



Subiecte portret

Aparatul foto selectează automat până la trei subiecte pentru aplicarea D-Lighting-ului la portrete (rețineți că D-Lighting-ul pentru portrete nu poate fi aplicat fotografiilor efectuate cu **Dezactivată** selectată pentru **Rotire automată a imaginii** în meniul redare; 188). În funcție de compoziție și de poziționarea subiecților, este posibil ca rezultatele dorite să nu fie obținute; dacă nu sunteți mulțumit, debifați **Portret**.

Retușare rapidă

Buton MENU →  meniu retușare

Creați copii cu saturație și contrast îmbunătățite. D-Lighting este aplicat după cum este necesar pentru a ilumina subiectele întunecate sau cu fundal luminat.

Apăsați  sau  pentru a alege nivelul de îmbunătățire. Apăsați  pentru a copia fotografia.

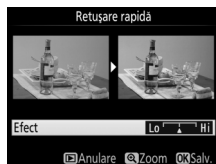



Corecție ochi roșii

Buton MENU →  meniu retușare

Această opțiune este utilizată pentru a corecta efectul de „ochi roșii” cauzat de bliț și este disponibilă doar pentru fotografiile realizate cu folosirea blițului. Fotografia selectată pentru corecția ochilor roșii poate fi previzualizată în afișajul de editare. Verificați efectele corecției ochilor roșii și apăsați  pentru a crea o copie. Rețineți că este posibil ca nu întotdeauna corecția ochilor roșii să producă rezultatele așteptate și, în împrejurări foarte rare, poate să fie aplicată la porțiuni ale imaginii care nu sunt afectate de ochii roșii; verificați cu grijă previzualizarea înainte de a continua.

Îndreptare

Buton MENU →  meniul retușare

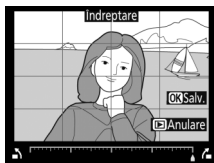

Creați o copie îndreptată a imaginii selectate. Apăsați  pentru a roti imaginea în sensul acelor de ceasornic cu până la cinci grade în trepte de aproximativ 0,25 grade, respectiv  pentru a o roti în sens invers acelor de ceasornic (rețineți că marginile imaginii vor fi decupate pentru a crea o copie dreptunghiulară). Apăsați  pentru a salva copia retușată.



Control distorsiune

Buton MENU →  meniul retușare

Creați copii cu o distorsiune periferică redusă. Selectați **Automat** pentru a lăsa aparatul foto să corecteze în mod automat distorsiunile și apoi faceți reglaje fine cu ajutorul selectorului multiplu sau selectați **Manual** pentru a reduce manual distorsiunile (rețineți că **Automat** nu este disponibil pentru fotografiile făcute cu utilizarea funcției control automat al distorsiunii; consultați pagina 196).

Apăsați  pentru a reduce distorsiunea tip butoi, respectiv  pentru a reduce distorsiunea tip pernă (rețineți că un grad mai mare de control al distorsiunii are ca rezultat tăierea unor părți mai mari din margini). Apăsați  pentru a salva copia retușată.

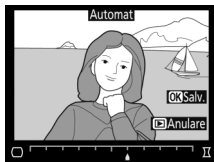

Automat

Automat este destinat numai utilizării cu fotografiile realizate cu obiectivele de tip E și G (obiectivele superangulare și o serie de alte obiective sunt excluse); rezultatele nu sunt garantate cu alte obiective.

Control perspectivă

Buton MENU →  meniu retușare

Creați copii ce reduc efectele perspectivei făcute de la baza unui obiect înalt. Folosiți selectorul multiplu pentru a ajusta perspectiva (rețineți că un control mărit al nivelurilor perspectivei înseamnă tăierea unor părți mai mari din margini). Apăsați  pentru a salva copia retușată.

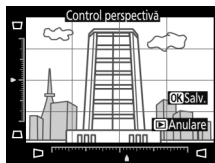



Înainte



După

Superangular

Buton MENU →  meniu retușare



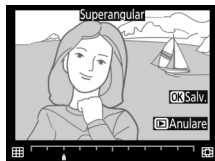

Creați copii care par a fi fost făcute cu obiective superangulare. Apăsați  pentru a spori efectul (acesta mărește și suprafața care va fi tăiată din marginile imaginii), respectiv  pentru a îl reduce. Apăsați  pentru a salva copia retușată.



Efecte filtru

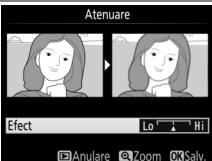

Buton MENU →  meniul retușare

După ajustarea efectelor filtru conform descrierii de mai jos, apăsați  pentru a copia fotografia.

Opțiune	Descriere
Portocaliu	Creează efectul de filtru portocaliu, făcând fotografia mai puțin albastră. 
Filtru cald	Creează o copie cu efecte de filtru cu ton cald, oferind copiei o tentă „caldă”, roșiatică.
Stea	Adaugă efecte de explozie surselor de lumină. <ul style="list-style-type: none">• Număr de puncte: alegeți dintre patru, șase sau opt.• Pondere filtru: alegeți luminozitatea surselor de lumină afectate.• Unghi filtru: alegeți unghiul punctelor.• Lungime de puncte: alegeți lungimea punctelor.• Confirmare: previzualizați efectele filtrului. Apăsați  pentru a previzualiza copia în cadru întreg.• Salvare: creați o copie retușată. 
Atenuare	Adăugați un efect de filtru soft. Apăsați  sau  pentru a alege intensitatea filtrului. 

Copiați fotografiile **Alb-negru**, **Sepia** sau **Cianotipie** (albastru și alb monocrom).



Selectând **Sepia** sau **Cianotipie** se afișează o previzualizare a imaginii selectate; apăsați  pentru a crește saturația culorii, respectiv  pentru a o micșora. Apăsați  pentru a crea o copie monocromă.

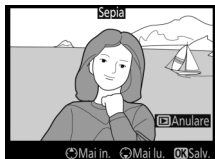

Creșteți saturația





Micșorați saturația

Suprapunerea imaginii combină două fotografiile NEF (RAW) existente pentru a crea o singură imagine care este salvată separat de originale; rezultatele, care utilizează datele RAW de la senzorul de imagine al aparatului foto, sunt remarcabil mai bune decât suprapunerile create cu o aplicație de procesare a imaginii. Noua imagine este salvată la setările de calitate și dimensiune ale imaginii curente; înainte de a crea o suprapunere, setați calitatea și dimensiunea imaginii ( 84, 86; toate opțiunile sunt disponibile). Pentru a crea o copie NEF (RAW), alegeți o calitate a imaginii **NEF (RAW)**.



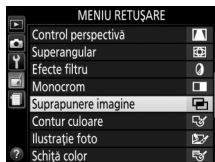

- 1** **Selecțați Suprapunere imagine.**
Evidențiați **Suprapunere imagine** în meniul retușare și apăsați .

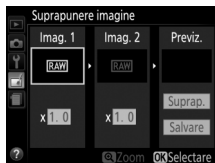

Va fi afișat dialogul arătat în dreapta, cu **Imag. 1** evidențiată; apăsați  pentru a afișa o listă a imaginilor NEF (RAW) create cu acest aparat foto.



2 Selectați prima imagine.



Folosii selectorul multiplu pentru a evidenția prima fotografie din suprapunere. Pentru a vizualiza fotografia evidențiată în cadru întreg, apăsați și mențineți apăsat butonul . Apăsați  pentru a selecta fotografia evidențiată și a reveni la afișajul de previzualizare.



3 Selectați cea de-a doua imagine.





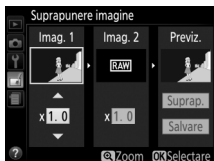

Imaginea selectată va apărea ca **Imag. 1**. Evidențiați **Imag. 2** și apăsați , apoi selectați a doua fotografie conform descrierii de la pasul 2.

4 Ajustați modificarea.

Evidențiați **Imag. 1** sau **Imag. 2** și optimizați expunerea pentru suprapunere apăsând  sau  pentru a selecta modificarea dintre valori cuprinse între 0,1 și 2,0. Repetați pentru cea de-a doua imagine. Valoarea implicită este 1,0; selectați 0,5 pentru a înjumătăți modificarea sau 2,0 pentru a o dubla. Efectele modificării sunt vizibile în coloana **Previz.**



5 Previzualizați suprapunerea.

Pentru a previzualiza compoziția așa cum se arată în partea dreaptă, apăsați  sau  pentru a poziționa cursorul în coloana **Previz.**, apoi apăsați  sau  pentru a evidenția **Suprap.** și apăsați  (rețineți că este posibil ca luminozitatea și culorile din previzualizare să difere de cele din imaginea finală). Pentru a salva suprapunerea fără să afișați o previzualizare, selectați **Salvare**. Pentru a reveni la pasul 4 și a selecta fotografii noi sau pentru a ajusta modificarea, apăsați  (?).



6 Salvați suprapunerea.

Apăsați **OK** în timp ce previzualizarea este afișată pentru a salva suprapunerea. După crearea unei suprapuneri, imaginea rezultată va fi afișată în cadru întreg pe monitor.



✓ Suprapunere imagine

Suprapunerea conține aceleași informații despre fotografie ca și fotografia selectată ca **Imag. 1**. Comentariul imaginii curente se atașează la suprapunere când aceasta este salvată; totuși, informațiile privind drepturile de autor nu sunt copiate.

Contur culoare

Buton MENU → meniul retușare

Crearea unei copii de contur a fotografiei pentru a o folosi ca bază pentru pictură. Apăsați **OK** pentru a salva copia retușată.

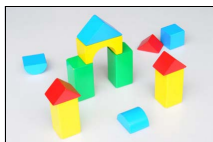

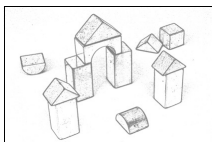

Înainte



După

Ilustrație foto

Buton MENU →  meniul retușare

Întăriți contururile și simplificați coloritul pentru un efect de poster. Apăsați  sau  pentru a îngroșa sau subția contururile. Apăsați  pentru a salva copia retușată.







Înainte



După

Schiță color

Buton MENU →  meniul retușare

Creați copia unei fotografii care se aseamănă cu o schiță realizată cu creioane colorate. Apăsați  sau  pentru a evidenția **Intensitate** sau **Contururi** și apăsați  sau  pentru a modifica. Intensitatea poate fi sporită pentru a satura mai mult culorile sau micșorată pentru un efect de decolorare, monocromatic, în timp ce contururile pot fi îngroșate sau subțiate. Contururile mai groase fac culorile mai saturate. Apăsați  pentru a salva copia retușată.

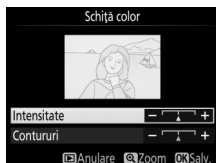

Efect de miniaturizare

Buton MENU → meniul retușare

Creați o copie care pare să fie o fotografie a unei diorame. Funcționează cel mai bine cu fotografiile efectuate dintr-un punct de observație înalt. Zona care va fi focalizată în copie este indicată printr-un chenar galben.

Pentru a	Apăsați	Descriere
Alege orientarea		Apăsați (?) pentru a alege orientarea zonei care este focalizată.
Alege zona de focalizare		Dacă zona de aplicare este în orientarea pe lat, apăsați sau pentru a poziționa cadrul care prezintă zona din copie care va fi focalizată.
		Dacă zona de aplicare este în orientarea pe înalt, apăsați sau pentru a poziționa cadrul care prezintă zona din copie care va fi focalizată.
Alege dimensiunea		Dacă zona de aplicare este în orientarea pe lat, apăsați sau pentru a alege înălțimea.
		Dacă zona de aplicare este în orientarea pe înalt, apăsați sau pentru a alege lățimea.
Crea copia		Creați copia.

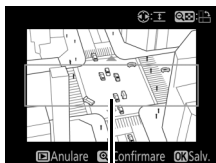

Zonă focalizată



Culoare selectivă

Buton MENU →  meniul retușare



Creăți o copie în care numai nuanțele selectate apar color.

1 Selectați Culoare selectivă.

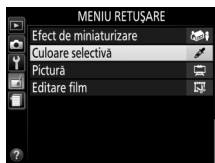
Evidențiați **Culoare selectivă** în meniul retușare și apăsați .







2 Selectați o fotografie.



Evidențiați o fotografie și apăsați  (pentru a vizualiza fotografia evidențiată în cadru întreg, apăsați și mențineți apăsat butonul .

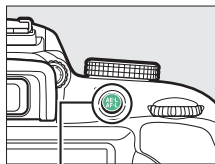

3 Selectați o culoare.

Folosiți selectorul multiplu pentru a poziționa cursorul pe un obiect și apăsați  () pentru a selecta culoarea obiectului drept culoarea ce va rămâne în copia finală (este posibil ca aparatul foto să aibă dificultăți în detectarea culorilor nesaturate; alegeți o culoare saturată). Pentru a mări fotografia pentru o selectare mai precisă a culorii, apăsați . Apăsați  (?) pentru a micșora.



Buton  ()

Culoare selectată



- 4 Evidențiați gama de culori.**
Rotați selectorul de comandă pentru a evidenția gama de culori pentru culoarea selectată.



Gamă de culori



- 5 Alegeți gama de culori.**
Apăsați sau pentru a crește sau pentru a reduce gama de nuanțe similare care vor fi incluse în fotografia finală. Alegeți dintre valori cuprinse între 1 și 7; rețineți că valorile mai ridicate pot include nuanțe din alte culori.



- 6 Selectați culori suplimentare.**

Pentru a selecta culori suplimentare, rotați selectorul de comandă pentru a evidenția o a doua dintre cele trei casete de culori aflate în partea de sus a afișajului și repetați pașii 3–5 pentru a selecta o altă culoare.



Dacă doriți, repetați pentru a treia culoare. Pentru a anula selecția culorii evidențiate, apăsați (pentru a elimina toate culorile, apăsați și mențineți apăsat . Va fi afișat un dialog de confirmare; selectați **Da**).

- 7 Salvați copia editată.**
Apăsați pentru a copia fotografia.



Pictură

Buton MENU →  meniul retușare

Creați o copie care scoate în evidență detaliile și culori pentru un efect asemănător picturilor. Apăsați  pentru a salva copia retușată.



Înainte



După

Comparație una lângă alta

Comparați copiile retușate cu fotografiile originale. Această opțiune este disponibilă numai dacă meniul retușare este afișat prin apăsarea butonului **i** și selectarea opțiunii **Retușare** atunci când o copie sau un original este redat în cadru întreg.

1 Selectați o imagine.

Selectați o copie retușată (indicată printr-o pictogramă ) sau o fotografie care a fost retușată în redare cadru întreg. Apăsați **i**, apoi evidențiați **Retușare** și apăsați **OK**.

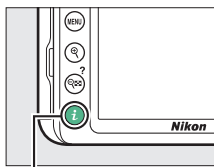

Buton **i**











2 Selectați Comparație una lângă alta.

Evidențiați **Comparație una lângă alta** în meniul retușare și apăsați **OK**.



3 Comparați copia cu originalul.

Imaginea sursă este afișată în stânga, copia retușată în dreapta, cu opțiunile utilizate pentru crearea copiei prezentate în partea de sus a afișajului. Apăsați  sau  pentru a comuta între imaginea sursă și copia retușată. Pentru a vizualiza imaginea evidențiată în cadru întreg, apăsați și mențineți apăsat butonul . În cazul în care copia a fost creată din două imagini utilizând **Suprapunere imagine**, apăsați  sau  pentru a vedea cealaltă imagine sursă. Dacă există mai multe copii pentru imaginea sursă curentă, apăsați  sau  pentru a vizualiza celelalte copii. Apăsați  pentru a reveni la redare cu imaginea evidențiată afișată.

Opțiuni utilizate pentru crearea copiei

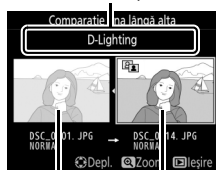

Imagine
sursă

Copie
retușată



Comparație una lângă alta

Imaginea sursă nu va fi afișată în cazul în care copia a fost creată după o fotografie care între timp a fost ștersă sau care era protejată când s-a făcut copia (□ 168).

Setări recente



Pentru a afișa meniul setări recente, apăsați **MENU** și selectați fila  (setări recente).

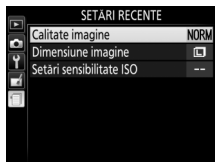

Meniul setări recente enumeră ultimele 20 de setări folosite. Apăsați  sau  pentru a evidenția o opțiune și apăsați  pentru a selecta.



Ștergerea elementelor din meniul setări recente

Pentru a șterge un element din meniul setări recente, evidențiați-l și apăsați butonul . Va fi afișat un dialog de confirmare; apăsați  din nou pentru a șterge elementul selectat.



Note tehnice

Citiți acest capitol pentru informații privind accesoriile compatibile, curățarea și păstrarea aparatului foto și pentru ce trebuie făcut dacă este afișat un mesaj de eroare sau dacă întâmpinați probleme în utilizarea aparatului foto.

Obiective compatibile

Obiective CPU compatibile

Acest aparat foto acceptă focalizarea automată numai cu obiective AF-P și AF-S de tip E și G. Obiectivele AF-S au nume care încep cu **AF-S**, iar obiectivele AF-P au nume care încep cu **AF-P**; pentru informații privind stabilirea tipului de obiectiv (D, E, G sau CPU), consultați pagina 253. Focalizarea automată nu este acceptată cu alte obiective cu focalizare automată (AF). Tabelul următor cuprinde funcțiile disponibile cu obiective compatibile în fotografierea prin vizor:

Setare aparat foto Obiectiv ¹	Mod focalizare			Mod fotografiere		Sistem măsurare	
	AF	MF (cu telemetru electronic)	MF	M	Alte moduri		
Obiectiv tip E	✓	✓	✓	✓	✓	✓	✓ ²
AF-S tip G/AF-P NIKKOR	✓	✓	✓	✓	✓	✓	✓ ²
AF tip G NIKKOR	—	✓	✓	✓	✓	✓	✓ ²
Obiectiv tip D	—	✓	✓	✓ ³	—	—	—
Seria PC-E NIKKOR ^{4,5}	—	✓ ⁶	✓	✓	✓	✓	✓ ²
PC Micro 85mm f/2.8D ⁷	—	✓ ⁶	✓	✓ ³	—	✓	✓ ²
Alte obiective AF NIKKOR (cu excepția obiectivelor pentru F3AF)	—	✓ ⁸	✓	✓ ³	—	—	—
AI-P NIKKOR	—	✓ ⁹	✓	✓ ³	—	—	—

1 Presupune o diafragmă combinată de f/5.6 sau mai deschisă atunci când este atașat teleconvertoorul AF-S.

2 Măsurarea spot măsoară punctul de focalizare selectat ( 111).

3 Indicatorul de expunere dezactivat.

- 4 Butonul de deplasare pentru obiectivele PC-E NIKKOR 24mm f/3.5D ED poate intra în contact cu corpul aparatului foto când obiectivul este rotit.
 - 5 Deplasarea și/sau înclinarea obiectivului interferează cu expunerea.
 - 6 Nu poate fi folosit cu deplasarea sau înclinarea.
 - 7 Expunerea optimă va fi obținută numai dacă obiectivul este la diafragma maximă și nu este deplasat sau înclinat.
 - 8 Când obiectivele AF 80–200mm f/2.8, AF 35–70mm f/2.8, AF 28–85mm f/3.5–4.5 (Nou) sau AF 28–85mm f/3.5–4.5 sunt în zoom complet la distanța focală minimă, este posibil ca indicatorul imagine focalizată (●) să fie afișat când imaginea de pe ecranul mat din vizor nu este focalizată. Înainte de a fotografia, asigurați-vă că imaginea din ecranul vizorului este clară.
 - 9 Cu o diafragmă maximă de f/5.6 sau mai mare.
- Poate apărea zgomot sub formă de linii în timpul focalizării automate când sunt înregistrate filme la sensibilități ISO ridicate. Folosiți focalizarea manuală sau blocarea focalizării.

✓ Obiective IX NIKKOR

Obiectivele IX NIKKOR nu pot fi utilizate. Încercarea de a atașa un obiectiv IX NIKKOR ar putea deteriora obiectivul sau aparatul foto.

✓ Identificarea obiectivelor CPU și de tip G, E și D

Obiectivele CPU pot fi identificate pe baza prezenței contactelor CPU, iar obiectivele tip G, E și D prin prezența uneia dintre aceste litere pe corpul obiectivului. Obiectivele de tip G și E nu sunt echipate cu un inel pentru diafragma obiectivului.

Contacte CPU

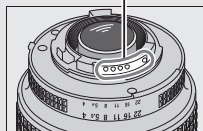

Obiectiv CPU

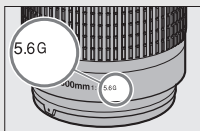

Obiectiv tip G sau E

Inel diafragmă

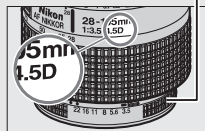

Obiectiv tip D

✓ Obiective de tip D

Obiectivele de tip D pot fi utilizate numai când aparatul foto este în modul M. Selectarea unui alt mod dezactivează declanșarea obturatorului. Diafragma trebuie să fie reglată manual prin intermediul inelului diafragmei obiectivului, iar sistemul de măsurare al aparatului foto și controlul blițului i-TTL nu pot fi utilizate.

Obiective non-CPU compatibile

Obiectivele non-CPU pot fi utilizate numai când aparatul foto este în modul **M**. Selectarea unui alt mod dezactivează declanșarea obturatorului. Diafragma trebuie să fie reglată manual prin intermediul inelului diafragmei obiectivului, iar sistemul de măsurare al aparatului foto, controlul blițului i-TTL și alte funcții care necesită un obiectiv CPU nu pot fi utilizate. Unele obiective non-CPU nu pot fi utilizate; consultați „Accesorii și obiective non-CPU incompatibile” mai jos.

Setare aparat foto Obiectiv/accesoriu	Focalizare			Mod	
	AF	MF (cu telemetru electronic)	MF	M	Alte moduri
Obiective NIKKOR AI, AI-modificat sau Nikon seria E	—	✓ ¹	✓	✓ ²	—
Obiective non-AI	—	✓ ¹	✓	✓ ²	—
NIKKOR medical 120mm f/4	—	✓	✓	✓ ^{2,3}	—
Reflex NIKKOR	—	—	✓	✓ ²	—
NIKKOR PC	—	✓ ⁴	✓	✓ ²	—
Teleconvertoare de tip AI	—	✓ ⁵	✓	✓ ²	—
Accesorii de focalizare cu burduf PB-6 ⁶	—	✓ ¹	✓	✓ ²	—
Inele cu extindere automată (seriile PK 11A, 12 sau 13; PN-11)	—	✓ ¹	✓	✓ ²	—

1 Cu o diafragmă maximă de f/5.6 sau mai mare.

2 Indicatorul expunerii nu poate fi folosit.

3 Se poate folosi la timpuri de expunere mai lungi decât viteze de sincronizare a blițului cu un pas sau mai mult.

4 Nu poate fi folosit cu deplasarea sau înclinarea.

5 Cu o diafragmă efectivă maximă de f/5.6 sau mai mare.

6 Atașată în orientare verticală (poate fi utilizată în orientare orizontală după ce este atașată).

Accesorii și obiective non-CPU incompatibile

Următoarele accesorii și obiective non-CPU NU pot fi folosite cu D3400:

- Teleconverter AF TC-16A
- Obiective care necesită unitatea de focalizare AU-1 (400mm f/4.5, 600mm f/5.6, 800mm f/8, 1.200mm f/11)
- Superangular (6mm f/5.6, 7,5mm f/5.6, 8mm f/8, OP 10mm f/5.6)
- 2,1cm f/4
- Inel de extensie K2
- 180–600mm f/8 ED (seriile 174041–174180)
- 360–1.200mm f/11 ED (seriile 174031–174127)
- 200–600mm f/9.5 (seriile 280001–300490)
- Obiective AF pentru F3AF (AF 80mm f/2.8, AF 200mm f/3.5 ED, Teleconverter AF TC-16)
- PC 28mm f/4 (seria 180900 sau anterioare)
- PC 35mm f/2.8 (seriile 851001–906200)
- PC 35mm f/3.5 (tip vechi)
- Reflex 1.000mm f/6.3 (tip vechi)
- Reflex 1.000mm f/11 (seriile 142361–143000)
- Reflex 2.000mm f/11 (seriile 200111–200310)

Iluminare asistență AF

Dispozitivul de iluminare asistență AF are o rază de acțiune de aproximativ 0,5–3,0 m; atunci când utilizați dispozitivul de iluminare, folosiți un obiectiv cu o distanță focală de 18–200 mm și scoateți parasolarul obiectivului. Funcția iluminare asistență AF nu este disponibilă cu următoarele obiective:

- AF-S NIKKOR 14–24mm f/2.8G ED
- AF-S NIKKOR 28–300mm f/3.5–5.6G ED VR
- AF-S DX NIKKOR 55–300mm f/4.5–5.6G ED VR
- AF-S VR Zoom-Nikkor 70–200mm f/2.8G IF-ED
- AF-S NIKKOR 70–200mm f/2.8G ED VR II
- AF-S Zoom-Nikkor 80–200mm f/2.8D IF-ED
- AF-S NIKKOR 80–400mm f/4.5–5.6G ED VR
- AF-S VR Nikkor 200mm f/2G IF-ED
- AF-S NIKKOR 200mm f/2G ED VR II
- AF-S VR Zoom-Nikkor 200–400mm f/4G IF-ED
- AF-S NIKKOR 200–400mm f/4G ED VR II
- AF-S NIKKOR 200–500mm f/5.6E ED VR

La distanțe mai mici de 1 m, următoarele obiective pot bloca dispozitivul de iluminare asistentă AF și pot interfera cu focalizarea automată când iluminarea este slabă:

- AF-S DX NIKKOR 10–24mm f/3.5–4.5G ED
- AF-S NIKKOR 16–35mm f/4G ED VR
- AF-S Zoom-Nikkor 17–35mm f/2.8D IF-ED
- AF-S DX Zoom-Nikkor 17–55mm f/2.8G IF-ED
- AF-S DX NIKKOR 18–105mm f/3.5–5.6G ED VR
- AF-S DX VR Zoom-Nikkor 18–200mm f/3.5–5.6G IF-ED
- AF-S DX NIKKOR 18–200mm f/3.5–5.6G ED VR II
- AF-S DX NIKKOR 18–300mm f/3.5–5.6G ED VR
- AF-S NIKKOR 24–70mm f/2.8G ED
- AF-S NIKKOR 24–70mm f/2.8E ED VR
- AF-S VR Zoom-Nikkor 24–120mm f/3.5–5.6G IF-ED
- AF-S NIKKOR 24–120mm f/4G ED VR
- AF-S NIKKOR 28mm f/1.8G
- AF-S Zoom-Nikkor 28–70mm f/2.8D IF-ED
- AF-S NIKKOR 35mm f/1.4G
- AF-S NIKKOR 70–200mm f/4G ED VR
- AF-P DX NIKKOR 70–300mm f/4.5–6.3G ED VR
- AF-P DX NIKKOR 70–300mm f/4.5–6.3G ED
- AF-S NIKKOR 85mm f/1.4G
- AF-S NIKKOR 85mm f/1.8G
- AF-S VR Micro-Nikkor 105mm f/2.8G IF-ED

✓ Blițul încorporat

Blițul încorporat poate fi utilizat cu obiective cu distanțe focale de 18–300 mm, deși în unele cazuri este posibil ca blițul să nu poată lumina complet subiectul la anumite raze de acțiune sau distanțe focale datorită umbrelor proiectate de obiectiv (a se vedea ilustrația de mai jos), în timp ce obiectivele care blochează vizibilitatea subiectului pentru indicatorul luminos de reducere a ochilor roșii pot interfera cu reducerea ochilor roșii. Scoateți parasolarele obiectivelor pentru a preveni formarea umbrelor.

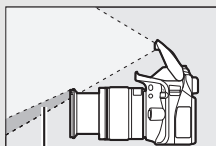

Umbră



Vignetare

Blițul are o rază de acțiune minimă de 0,6 m și nu poate fi utilizat în plaja macro a obiectivelor cu zoom macro. Este posibil ca blițul să nu poată lumina subiectul în întregime cu următoarele obiective la distanțe mai mici decât cele menționate mai jos:

Obiectiv	Poziție zoom	Distanță minimă fără vignetare
AF-S DX NIKKOR 10–24mm f/3.5–4.5G ED	24 mm	1,5 m
AF-S DX Zoom-Nikkor 12–24mm f/4G IF-ED	24 mm	1,0 m
AF-S NIKKOR 16–35mm f/4G ED VR	35 mm	1,0 m
AF-S DX NIKKOR 16–80mm f/2.8–4E ED VR	24 mm	1,0 m
	35–80 mm	Fără vignetare
AF-S DX NIKKOR 16–85mm f/3.5–5.6G ED VR	24–85 mm	Fără vignetare
AF-S Zoom-Nikkor 17–35mm f/2.8D IF-ED	28 mm	1,0 m
	35 mm	Fără vignetare

Obiectiv	Poziție zoom	Distanță minimă fără vignetae
AF-S DX Zoom-Nikkor 17–55mm f/2.8G IF-ED	28 mm	1,5 m
	35 mm	1,0 m
	45–55 mm	Fără vignetae
AF-S NIKKOR 18–35mm f/3.5–4.5G ED	24 mm	1,5 m
	28–35 mm	Fără vignetae
AF Zoom-Nikkor 18–35mm f/3.5–4.5D IF-ED	24 mm	1,0 m
	28–35 mm	Fără vignetae
AF-P DX NIKKOR 18–55mm f/3.5–5.6G VR, AF-P DX NIKKOR 18–55mm f/3.5–5.6G	18 mm	1,0 m
	24–55 mm	Fără vignetae
AF-S DX Zoom-Nikkor 18–70mm f/3.5–4.5G IF-ED	18 mm	1,0 m
	24–70 mm	Fără vignetae
AF-S DX NIKKOR 18–105mm f/3.5–5.6G ED VR	18 mm	2,5 m
	24 mm	1,0 m
	35–105 mm	Fără vignetae
AF-S DX Zoom-Nikkor 18–135mm f/3.5–5.6G IF-ED	18 mm	2,0 m
	24–135 mm	Fără vignetae
AF-S DX NIKKOR 18–140mm f/3.5–5.6G ED VR	24 mm	1,0 m
	35–140 mm	Fără vignetae
AF-S DX VR Zoom-Nikkor 18–200mm f/3.5–5.6G IF-ED, AF-S DX NIKKOR 18–200mm f/3.5–5.6G ED VR II	24 mm	1,0 m
	35–200 mm	Fără vignetae
AF-S DX NIKKOR 18–300mm f/3.5–5.6G ED VR	35 mm	1,5 m
	50 mm	1,0 m
	105–300 mm	Fără vignetae
AF Zoom-Nikkor 20–35mm f/2.8D IF	24 mm	2,5 m
	28 mm	1,0 m
	35 mm	Fără vignetae
AF-S NIKKOR 24mm f/1.4G ED	24 mm	1,0 m
AF-S NIKKOR 24–70mm f/2.8G ED	35 mm	1,5 m
	50–70 mm	Fără vignetae

Obiectiv	Poziție zoom	Distanță minimă fără vignetaie
AF-S NIKKOR 24–70mm f/2.8E ED VR	50 mm	1,0 m
	70 mm	Fără vignetaie
AF-S VR Zoom-Nikkor 24–120mm f/3.5–5.6G IF-ED	24 mm	1,0 m
	28–120 mm	Fără vignetaie
AF-S NIKKOR 24–120mm f/4G ED VR	24 mm	1,5 m
	28 mm	1,0 m
	35–120 mm	Fără vignetaie
AF-S Zoom-Nikkor 28–70mm f/2.8D IF-ED	35 mm	1,5 m
	50–70 mm	Fără vignetaie
AF-S NIKKOR 28–300mm f/3.5–5.6G ED VR	28 mm	1,5 m
	35 mm	1,0 m
	50–300 mm	Fără vignetaie
AF-S VR Zoom-Nikkor 200–400mm f/4G IF-ED, AF-S NIKKOR 200–400mm f/4G ED VR II	200 mm	4,0 m
	250 mm	3,0 m
	300 mm	2,5 m
PC-E NIKKOR 24mm f/3.5D ED*	24 mm	3,0 m

* Când nu este deplasat sau înclinat.

Când este utilizat cu obiectivul AF-S NIKKOR 14–24mm f/2.8G ED, blițul nu va putea să lumineze întregul subiect la toate razele de acțiune.

Calcularea unghiului de câmp

Dimensiunea zonei expuse de un aparat foto de 35 mm este de 36×24 mm. În schimb, dimensiunea zonei expuse de D3400 este de $23,5 \times 15,6$ mm, ceea ce înseamnă că unghiul de câmp al unui aparat foto de 35 mm este de aproximativ 1,5 ori mai mare decât cel al D3400. Distanța focală aproximativă a obiectivelor pentru D3400 în format de 35 mm poate fi calculată înmulțind distanța focală a obiectivului cu aproximativ 1,5.

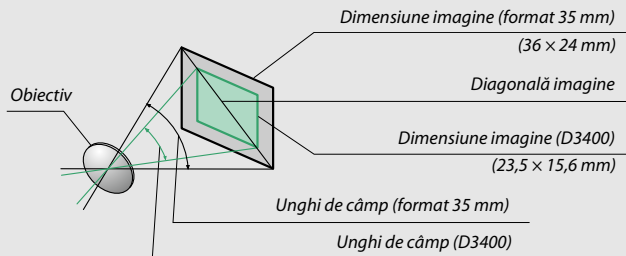

Sistemul creativ de iluminare Nikon (CLS)

Sistemul creativ de iluminare (CLS) avansat Nikon oferă o comunicare îmbunătățită între aparatul foto și unitățile bliț compatibile pentru fotografierea îmbunătățită cu bliț. Blițul încorporat nu se va declanșa când este atașată o unitate bliț opțională.

■ Unități bliț compatibile CLS

Următoarele funcții sunt disponibile cu unități bliț compatibile CLS:

			SB-5000	SB-910, SB-900, SB-800	SB-700	SB-600	SB-500	SU-800	SB-R200	SB-400	SB-300
Un singur bliț	i-TTL	Bliț de umplere compensat i-TTL pentru SLR digital ¹	✓	✓	✓	✓	✓	—	—	✓	✓
		Bliț de umplere i-TTL standard pentru SLR digital	✓ ²	✓ ²	✓	✓ ²	✓	—	—	✓	✓
	⊗A Diafragmă automată	✓	✓ ³	—	—	—	—	—	—	—	—
	A Non-TTL automat	— ⁴	✓ ³	—	—	—	—	—	—	—	—
	GN Manual prioritate distanță	✓	✓	✓	—	—	—	—	—	—	—
	M Manual	✓	✓	✓	✓	✓ ⁵	—	—	—	✓ ⁵	✓ ⁵
	RPT Declanșare repetată bliț	✓	✓	—	—	—	—	—	—	—	—
Iluminare avansată fără fir optică	Principal	Control bliț de la distanță	✓	✓	✓	—	—	✓	—	—	—
		i-TTL i-TTL	✓	✓	✓	—	—	—	—	—	—
	[A:B] Control rapid fără fir al blițului	✓	—	✓	—	—	✓ ⁶	—	—	—	—
	⊗A Diafragmă automată	✓	✓ ⁷	—	—	—	—	—	—	—	—
	A Non-TTL automat	—	✓	—	—	—	—	—	—	—	—
	M Manual	✓	✓	✓	—	—	—	—	—	—	—
	RPT Declanșare repetată bliț	✓	✓	—	—	—	—	—	—	—	—

		SB-5000	SB-910, SB-900, SB-800	SB-700	SB-600	SB-500	SU-800	SB-R200	SB-400	SB-300	
Iluminare avansată fără fir optică	La distanță	i-TTL	✓	✓	✓	✓	—	✓	—	—	
		[A:B]	Control rapid fără fir al blițului	✓	✓	✓	✓	—	✓	—	—
		⊗A/A	Diafragmă automată/ Non-TTL automat	✓ ⁸	✓ ⁷	—	—	—	—	—	—
		M	Manual	✓	✓	✓	✓	—	✓	—	—
		RPT	Declanșare repetată bliț	✓	✓	✓	✓	—	—	—	—
Iluminare avansată fără fir cu radiocomandă		—	—	—	—	—	—	—	—	—	
Comunicare informații culoare (bliț)		✓	✓	✓	✓	✓	—	—	✓	✓	
Comunicare informații culoare (lampă LED)		—	—	—	—	✓	—	—	—	—	
Asistență AF pentru AF zone multiple		✓	✓	✓	✓	—	✓ ⁹	—	—	—	
Reducere ochi roșii		✓	✓	✓	✓	✓	—	—	✓	—	
Selectare mod bliț aparat foto		—	—	—	—	✓	—	—	✓	✓	
Actualizare firmware unitate bliț aparat foto		✓	✓ ¹⁰	✓	—	✓	—	—	—	✓	

- 1 Nu este disponibilă cu măsurarea spot.
- 2 Poate fi selectată și cu unitatea bliț.
- 3 Selectarea modului ⊗A/A realizată pe unitatea bliț folosind setări personalizate. Va fi selectat „A” dacă obiectivul nu este de tip E sau G.
- 4 Va fi selectat „A” dacă obiectivul nu este de tip E sau G.
- 5 Poate fi selectat numai cu aparatul foto (□□ 197).
- 6 Disponibile doar în timpul fotografierii close-up.
- 7 Va fi selectat „A” dacă obiectivul nu este de tip E sau G, indiferent de modul selectat cu unitatea bliț.
- 8 Alegerea ⊗A și A depinde de opțiunea selectată cu blițul principal.
- 9 Disponibilă numai în modul bliț principal de comandă.
- 10 Actualizările firmware pentru SB-910 și SB-900 pot fi realizate din aparatul foto.

Dispozitivul de comandă Speedlight fără fir SU-800: când este montat pe un aparat foto compatibil CLS, SU-800 poate fi utilizat ca dispozitiv de comandă pentru unitățile bliț SB-5000, SB-910, SB-900, SB-800, SB-700, SB-600, SB-500 sau SB-R200 în până la trei grupuri. Unitatea SU-800 în sine nu este echipată cu un bliț.

■ Alte unități bliț

Următoarele unități bliț pot fi utilizate în modurile non-TTL automat și manual. Folosiți cu aparatul foto în modul de expunere **S** sau **M** și cu selectarea unui timp de expunere de $\frac{1}{200}$ s sau mai lung.

Unitate bliț \ Mod bliț	SB-80DX, SB-28DX, SB-28, SB-26, SB-25, SB-24	SB-50DX ¹	SB-30, SB-27 ² , SB-22S, SB-22, SB-20, SB-16B, SB-15	SB-23, SB-29 ³ , SB-21B ³ , SB-29S ³
A Non-TTL automat	✓	—	✓	—
M Manual	✓	✓	✓	✓
 Declanșare repetată bliț	✓	—	—	—
REAR Sincronizare perdea posterioară ⁴	✓	✓	✓	✓

- 1 Selectați modul **P**, **S**, **A** sau **M**, coborâți blițul încorporat și folosiți numai unitatea bliț opțională.
- 2 Modul bliț este setat automat la TTL, iar declanșatorul este dezactivat. Setati unitatea bliț la **A** (bliț non-TTL automat).
- 3 Focalizarea automată este disponibilă numai cu obiective AF-S VR Micro-Nikkor 105mm f/2.8G IF-ED și AF-S Micro NIKKOR 60mm f/2.8G ED.
- 4 Disponibil când aparatul foto este utilizat pentru a selecta modul bliț.

Adaptor terminal de sincronizare AS-15



Când adaptorul terminal de sincronizare AS-15 (disponibil separat) este montat pe cupla pentru accesorii a aparatului foto, accesoriile blițului pot fi conectate printr-un cablu de sincronizare.

Utilizați numai accesorii pentru bliț marca Nikon

Utilizați numai unități bliț Nikon. Tensiunile negative sau tensiunile de peste 250 V aplicate cuplei pentru accesorii nu numai că pot împiedica funcționarea normală, însă pot deteriora și circuitul de sincronizare al aparatului foto sau al blițului. Înainte de a utiliza o unitate bliț Nikon care nu a fost prezentată în această secțiune, contactați un reprezentant de service autorizat Nikon pentru mai multe informații.

✔ Note privind unitățile bliț opționale

Consultați manualul Speedlight pentru instrucțiuni detaliate. Dacă unitatea bliț acceptă CLS, consultați secțiunea referitoare la aparate foto SLR digitale compatibile CLS. D3400 nu este inclus în categoria „SLR digital” în manualele SB-80DX, SB-28DX și SB-50DX.

Dacă este atașată o unitate bliț opțională în alte moduri de fotografiere decât ,  și , blițul se va declanșa la fiecare fotografie, chiar și în modurile în care blițul încorporat nu poate fi folosit.

Controlul blițului i-TTL poate fi folosit la sensibilități ISO cuprinse între 100 și 12800. La sensibilități ISO ridicate, poate apărea zgomot (linii) în fotografiile făcute cu anumite unități bliț opționale; dacă acesta apare, alegeți o valoare mai scăzută. Dacă indicatorul bliț pregătit clipește timp de aproximativ trei secunde după efectuarea unei fotografii, blițul s-a declanșat la putere maximă și este posibil ca fotografia să fie subexpusă (numai unități bliț compatibile CLS; pentru informații privind expunerea și indicatorii de încărcare a blițului de pe alte unități, consultați manualul furnizat împreună cu blițul).

Când se utilizează un cablu de sincronizare seria SC 17, 28 sau 29 pentru fotografierea cu bliț extern, este posibil să nu se obțină expunerea corectă în modul i-TTL. Vă recomandăm să alegeți măsurarea spot pentru a selecta controlul blițului i-TTL standard. Realizați o fotografie test și vizualizați rezultatele pe monitor.

În cazul i-TTL, utilizați panoul bliț sau adaptorul pentru dispozitivul de difuzie furnizat cu unitatea bliț. Nu utilizați alte panouri, cum sunt cele de difuzie, deoarece ar putea genera expuneri incorecte.

În cazul în care comenzile de pe unitatea bliț opțională SB-5000, SB-910, SB-900, SB-800, SB-700 sau SB-600 sau de pe dispozitivul de comandă Speedlight fără fir SU-800 sunt folosite pentru a seta compensarea blițului, pe afișajul informațiilor va apărea .

SB-5000, SB-910, SB-900, SB-800, SB-700, SB-600, SB-500 și SB-400 oferă reducerea ochilor roșii, în timp ce SB-5000, SB-910, SB-900, SB-800, SB-700, SB-600 și SU-800 oferă iluminare pentru asistență AF cu următoarele limitări:

- **SB-5000:** în cazul obiectivelor AF de 24–135 mm, iluminarea asistență AF este disponibilă cu punctele de focalizare prezentate în dreapta.



- **SB-910 și SB-900:** în cazul obiectivelor AF de 17–135 mm, iluminarea asistență AF este disponibilă cu punctele de focalizare prezentate în dreapta.



- **SB-800, SB-600 și SU-800:** în cazul obiectivelor AF de 24–105 mm, iluminarea asistență AF este disponibilă cu punctele de focalizare prezentate în dreapta.



- **SB-700:** în cazul obiectivelor AF de 24–135 mm, iluminarea asistență AF este disponibilă cu punctele de focalizare prezentate în dreapta.

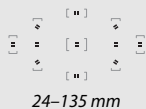

În funcție de obiectivul folosit și de scena înregistrată, este posibil ca indicatorul imagine focalizată (●) să fie afișat când subiectul nu este focalizat sau este posibil ca aparatul foto să nu poată focaliza și declanșarea obturatorului va fi dezactivată.

Alte accesorii

La momentul redactării acestui manual, pentru D3400 erau disponibile următoarele accesorii.

Surse de alimentare	<ul style="list-style-type: none">• Acumulator Li-ion EN-EL14a (□ 12): acumulatori EN-EL14a suplimentari sunt disponibili de la distribuitorii locali și de la reprezentanții de service autorizați Nikon. Pot fi folosiți și acumulatorii EN-EL14.• Încărcător acumulator MH-24 (□ 12): reîncărcați acumulatorii EN-EL14a și EN-EL14.• Conector alimentare EP-5A, adaptor la rețeaua electrică EH-5b: aceste accesorii pot fi utilizate pentru a alimenta aparatul foto pe perioade extinse de timp (pot fi folosite și adaptoarele la rețeaua electrică EH-5a și EH-5). Este necesar un conector de alimentare EP-5A pentru conectarea aparatului foto la EH-5b, EH-5a sau EH-5; pentru detalii consultați pagina 270.
Filtre	<ul style="list-style-type: none">• Filtrele destinate fotografierii cu efecte speciale pot interfera cu focalizarea automată sau cu telemetrul electronic.• D3400 nu poate fi utilizat cu filtre cu polarizare liniară. Utilizați, în schimb, filtrele cu polarizare circulară C-PL sau C-PL II.• Filtrele NC sunt recomandate pentru protecția obiectivului.• Pentru a preveni apariția formelor dublate, nu se recomandă utilizarea unui filtru când obiectul este încadrat pe un fundal luminos sau când o sursă de lumină puternică se află în cadru.• Măsurarea central-evaluativă este recomandată pentru filtrele cu factori de expunere (factori de filtru) mai mari de 1× (Y44, Y48, Y52, O56, R60, X0, X1, C-PL, ND2S, ND4, ND4S, ND8, ND8S, ND400, A2, A12, B2, B8, B12). Pentru detalii, consultați manualul filtrului.

Accesorii ocular vizor	<ul style="list-style-type: none"> • Capac ocular DK-5 (☐ 68): împiedică lumina care pătrunde prin vizor să apară în fotografia sau să afecteze expunerea. • Ocular cu lentilă de corecție DK-20C: lentilele sunt disponibile cu dioptrii de $-5, -4, -3, -2, 0, +0,5, +1, +2$ și $+3 \text{ m}^{-1}$ când controlul ajustării dioptriilor aparatului foto este în poziție neutră (-1 m^{-1}). Utilizați oculare cu lentile de corecție numai dacă focalizarea dorită nu poate fi obținută cu controlul ajustării dioptriilor încorporat (de la $-1,7$ la $+0,5 \text{ m}^{-1}$). Testați ocularele cu lentile de corecție înainte de achiziționare pentru a vă asigura că puteți obține focalizarea dorită. Vizorul din cauciuc nu poate fi utilizat cu ocularele cu lentile de corecție. • Lupă DG-2: DG-2 mărește scena afișată în centrul vizorului pentru o precizie sporită în timpul focalizării. Este necesar adaptorul pentru ocular (disponibil separat). • Adaptor ocular DK-22: DK-22 este folosit la atașarea lupei DG-2. • Accesoriu vizualizare unghi drept DR-6: DR-6 se atașează perpendicular pe ocularul vizorului, permițând imaginii din vizor să fie vizualizată în unghiuri drepte față de obiectiv (de exemplu, direct de deasupra când aparatul foto este în poziție orizontală).
Capac corp	Capac corp BF-1B/capac corp BF-1A : capacul corpului protejează de praf oglinda, ecranul vizorului și senzorul de imagine când nu este montat un obiectiv.
Capace cuplă accesorii	Capac cuplă accesorii BS-1 : un capac care protejează cupla pentru accesorii. Cupla pentru accesorii se utilizează pentru unitățile bliț opționale.
Cabluri USB	Cablu USB UC-E20 (☐ 178, 181)
Cabluri HDMI	Cablu HDMI HC-E1 (☐ 184): un cablu HDMI cu un conector de tip C pentru conectarea la aparatul foto și un conector de tip A pentru conectarea la dispozitive HDMI.

Telecomandă fără fir ML-L3 (□ 95): ML-L3 utilizează o baterie CR2025 de 3 V.

Telecomenzi

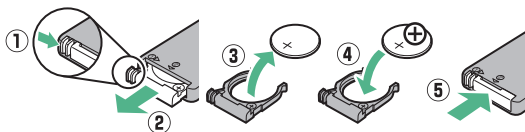

Apăsând zăvorul locașului bateriei spre dreapta (1), introduceți o unghie în locul gol și deschideți locașul bateriei (2). Asigurați-vă că bateria este introdusă în orientarea corectă (4).

■ Carduri de memorie aprobate

Aparatul foto acceptă carduri de memorie SD, SDHC și SDXC, inclusiv carduri SDHC și SDXC conforme cu UHS-I. Pentru înregistrarea filmelor



se recomandă carduri clasificate în clasa de viteză 3 UHS sau mai mare; folosirea unor carduri mai lente poate duce la întreruperea înregistrării. Când alegeți carduri pentru a fi folosite în cititoare de carduri, asigurați-vă că acestea sunt compatibile cu dispozitivul. Contactați producătorul pentru informații referitoare la caracteristici, funcționare și limitări privind utilizarea.

📄 Accesorii opționale

Disponibilitatea poate varia în funcție de țară sau regiune. Pentru cele mai recente informații, consultați site-ul nostru web sau broșurile.

Atașarea unui conector de alimentare și a unui adaptor la rețeaua electrică

Oprți aparatul foto înainte de a atașa un conector de alimentare și un adaptor la rețeaua electrică, opționale.

- 1 Pregătiți aparatul foto.**
Deschideți capacele locașului acumulatorului (1) și conectorului de alimentare (2).

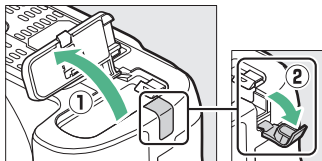

- 2 Introduceți conectorul de alimentare EP-5A.**
Asigurați-vă că ați introdus conectorul în orientarea indicată, utilizând conectorul pentru a păstra zăvorul portocaliu al acumulatorului apăsat într-o parte. Asigurați-vă că ați introdus complet conectorul.

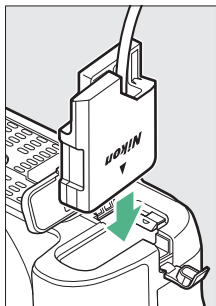

- 3 Închideți capacul locașului acumulatorului.**
Poziționați cablul conectorului de alimentare ca să treacă prin fanta conectorului de alimentare și închideți capacul locașului acumulatorului.

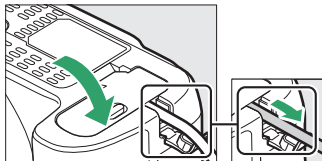

4 Conectați adaptorul la rețeaua electrică EH-5b.

Conectați cablul de alimentare al adaptorului la rețeaua electrică la fișa de alimentare de la rețea de pe adaptorul la rețeaua electrică (3), iar cablul de alimentare la fișa de curent continuu (4). O pictogramă este afișată pe monitor când aparatul foto este alimentat de adaptorul la rețeaua electrică și de conectorul de alimentare.

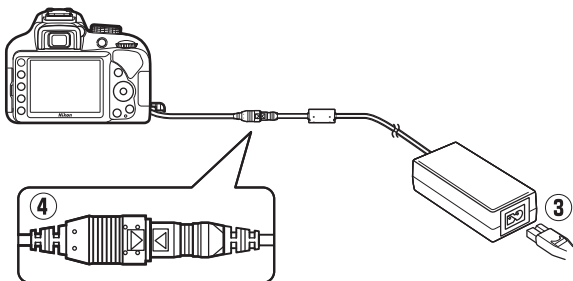

Îngrijirea aparatului foto

Păstrare

Când aparatul foto nu va fi utilizat o perioadă lungă de timp, scoateți acumulatorul și depozitați-l într-un loc răcoros și uscat cu capacul terminal montat. Pentru a împiedica formarea de mucegai sau rugină, păstrați aparatul foto într-o zonă uscată, bine ventilată. Nu depozitați aparatul foto cu granule de naftalină sau camfor împotriva moliilor sau în locuri care:

- au ventilație deficitară sau umidități de peste 60 %
- se află lângă echipamente care generează câmpuri electromagnetice puternice, precum televizoare sau aparate radio
- sunt expuse la temperaturi de peste 50 °C sau sub -10 °C

Curățarea

Corp aparat foto	Utilizați o suflantă pentru a îndepărta praful și scamele, apoi ștergeți ușor cu o lavetă moale și uscată. După utilizarea aparatului foto la plajă sau pe malul mării, curățați nisipul sau sarea cu o lavetă înmuiată ușor în apă distilată și uscați bine. Important: <i>praful sau alte corpuri străine ajunse în interiorul aparatului foto pot provoca deteriorări ce nu sunt acoperite de garanție.</i>
Obiectiv, oglindă și vizor	Aceste elemente din sticlă se pot deteriora cu ușurință. Îndepărtați praful și scamele cu o suflantă. Dacă utilizați o suflantă cu aerosoli, mențineți recipientul în plan vertical pentru a preveni scurgerea lichidului. Pentru a îndepărta urmele de degete sau alte pete, aplicați o cantitate mică de soluție pentru curățarea lentilelor pe o lavetă moale și curățați cu grijă.
Monitor	Îndepărtați praful și scamele cu o suflantă. Când îndepărtați urmele de degete și alte pete, ștergeți suprafața ușor cu o lavetă moale sau cu piele de căprioară. Nu apăsați, deoarece acest lucru ar putea provoca deteriorări sau defecțiuni.

Nu utilizați alcool, solvenți sau alte substanțe chimice volatile.

Curățarea senzorului de imagine

Dacă suspectați că murdăria sau praful de pe senzorul de imagine apare în fotografii, senzorul poate fi curățat manual conform descrierii de mai jos. Rețineți totuși că senzorul este extrem de delicat și se poate deteriora cu ușurință. Nikon recomandă ca senzorul să fie curățat doar de personalul de service autorizat Nikon.



1 Încărcați acumulatorul.

Când verificați sau curățați senzorul de imagine, este necesară o sursă de alimentare sigură. Asigurați-vă că acumulatorul este complet încărcat înainte de a începe.

2 Scoateți obiectivul.

Opriti aparatul foto și scoateți obiectivul.

3 Selectați Bloc. oglindă sus pt. curățare.

Porniți aparatul foto și evidențiați **Bloc. oglindă sus pt. curățare** din meniul setare și apăsați  (rețineți că această opțiune nu este disponibilă la niveluri ale acumulatorului de  sau mai reduce).

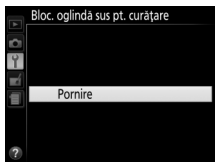

4 Apăsați .

Pe monitor va fi afișat mesajul prezentat în dreapta.

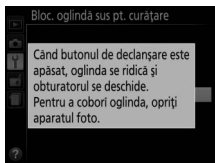

5 Ridicați oglinda.

Apăsați butonul de declanșare până la capăt. Oglinda va fi ridicată și perdeaua obturatorului se va deschide, expunând senzorul de imagine.



6 Examinați senzorul de imagine.

Fixând aparatul foto astfel încât lumina să cadă pe senzorul de imagine, verificați dacă în interiorul aparatului foto există praf sau scame. Dacă nu există corpuri străine, treceți la pasul 8.

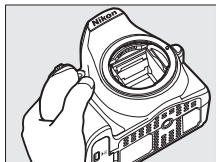

7 Curățați senzorul.

Îndepărtați praful și scamele de pe senzor cu o suflantă. Nu utilizați o suflantă cu perie, deoarece firele pot deteriora senzorul. Murdăria care nu poate fi îndepărtată cu o suflantă poate fi curățată doar de personalul de service autorizat Nikon. Nu atingeți și nu ștergeți senzorul sub nicio formă.

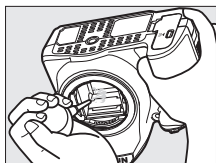

8 Opriți aparatul foto.

Oglinda va reveni în poziția jos și perdeaua obturatorului se va închide. Puneți la loc obiectivul sau capacul corpului.

Utilizați o sursă de alimentare sigură

Perdeaua obturatorului este delicată și se poate deteriora cu ușurință. În cazul în care aparatul foto se oprește în timp ce oglinda este ridicată, perdeaua se va închide automat. Respectați următoarele precauții pentru a preveni deteriorarea perdelei:

- Nu opriți aparatul foto și nu scoateți și nu deconectați sursa de alimentare în timp ce oglinda este ridicată.
- În cazul în care acumulatorul ajunge la un nivel scăzut în timp ce oglinda este ridicată, se va auzi un bip și indicatorul luminos autodeclanșator va clipi pentru a avertiza că perdeaua obturatorului se va închide și că oglinda va fi coborâtă după aproximativ două minute. Opriți imediat curățarea sau verificarea.

Corpuri străine pe senzorul de imagine

Corpurile străine care pătrund în aparatul foto când obiectivele sau capacele corpului sunt scoase sau schimbate (sau, în cazuri foarte rare, lubrifianțul sau particule foarte fine din interiorul aparatului foto) se pot fixa pe senzorul de imagine și pot apărea în fotografiile realizate în anumite condiții. Pentru a proteja aparatul foto atunci când obiectivul este demontat, asigurați-vă că puneți la loc capacul corpului furnizat împreună cu aparatul foto, având grijă să îndepărtați mai întâi praful și alte corpuri străine care se pot fixa pe montura aparatului foto, pe montura obiectivului sau pe capacul corpului. Evitați atașarea capacului corpului sau schimbarea obiectivelor în medii cu praf.

În cazul în care corpurile străine ajung pe senzorul de imagine, curățați senzorul de imagine manual ( 273) sau asigurați curățarea sa de către personalul de service autorizat Nikon. Fotografiile afectate de prezența corpurilor străine de pe senzor pot fi rețușate utilizând opțiunile de curățare a imaginii disponibile în unele aplicații de procesare a imaginii.

Întreținerea aparatului foto și a accesoriilor

Aparatul foto este un dispozitiv de precizie și necesită lucrări de întreținere periodice. Nikon recomandă ca aparatul foto să fie verificat de către distribuitorul inițial sau de un reprezentant de service autorizat Nikon la fiecare unu-doi ani, iar o revizie este recomandată la fiecare trei până la cinci ani (rețineți că aceste servicii sunt contra cost). Verificarea frecventă și lucrările de întreținere sunt recomandate în special atunci când aparatul foto este utilizat în mod profesional. Orice accesorii utilizate în mod regulat cu acest aparat foto, cum sunt obiectivele sau unitățile bliț opționale, ar trebui incluse când aparatul foto este verificat sau depanat.

Îngrijirea aparatului foto și a acumulatorului: Atenționări

A nu se scăpa: produsul se poate defecta dacă este supus la șocuri sau vibrații puternice.

A se menține uscat: acest produs nu este etanș și se poate defecta dacă este scufundat în apă sau dacă este expus la niveluri ridicate de umiditate. Ruginirea mecanismului intern poate provoca deteriorări ireparabile.

A se evita schimbările bruște de temperatură: schimbările bruște de temperatură, cum sunt cele care au loc când se intră sau se iese într-o/dintr-o clădire încălzită pe vreme rece, pot provoca formarea condensului în interiorul dispozitivului. Pentru a preveni formarea condensului, puneți dispozitivul într-o geantă de transport sau într-o pungă de plastic înainte de a-l expune la schimbări bruște de temperatură.

A se păstra la distanță de câmpuri magnetice puternice: nu utilizați și nu păstrați acest dispozitiv în apropierea echipamentelor care generează radiații electromagnetice sau câmpuri magnetice puternice. Sarcinile statice sau câmpurile magnetice puternice produse de echipamente, precum emițătoarele radio, pot interfera cu monitorul, pot deteriora datele stocate pe cardul de memorie sau pot afecta circuitele interne ale produsului.

A nu se lăsa obiectivul orientat spre soare: nu lăsați obiectivul orientat spre soare sau alte surse puternice de lumină pentru o perioadă de timp îndelungată. Lumina puternică poate cauza deteriorarea senzorului de imagine sau poate produce un efect de estompare în fotografii.

Oprțiți produsul înainte de scoaterea sau deconectarea sursei de alimentare: nu scoateți produsul din priză și nu scoateți acumulatorul în timp ce acesta este pornit sau în timp ce imaginile sunt înregistrate sau șterse. Întreruperea forțată a alimentării în aceste circumstanțe ar putea duce la pierderea de date sau la deteriorarea memoriei produsului sau a circuitelor interne. Pentru a preveni întreruperea accidentală a alimentării, evitați să deplasați produsul dintr-un loc în altul în timp ce adaptorul la rețeaua electrică este conectat.

Curățarea: când curățați corpul aparatului foto, utilizați o suflantă pentru a îndepărta ușor praful și scamele, apoi ștergeți ușor cu o lavetă moale și uscată. După utilizarea aparatului foto la plajă sau pe malul mării, curățați nisipul sau sarea cu o lavetă înmuiată ușor în apă curată și uscați bine.

Obiectivul și oglinda se pot deteriora cu ușurință. Praful și scamele trebuie îndepărtate cu grijă, cu o suflantă. Când utilizați o suflantă cu aerosoli, mențineți recipientul în plan vertical pentru a preveni scurgerea lichidului. Pentru a îndepărta urmele de degete sau alte pete de pe obiectiv, aplicați o cantitate mică de soluție pentru curățarea lentilelor pe o lavetă moale și curățați cu grijă.

Pentru informații privind curățarea senzorului de imagine, consultați „Curățarea senzorului de imagine” (□ 273).

A nu se atinge perdeaua obturatorului: perdeaua obturatorului este extrem de subțire și se poate deteriora cu ușurință. Nu exercitați presiune asupra perdelei în nicio circumstanță, nu utilizați instrumente de curățare și nu o expuneți curenților puternici de aer ai unei suflante. Aceste acțiuni pot zgâria, deforma sau rupe perdeaua.

Păstrare: pentru a împiedica formarea de mucegai sau rugină, păstrați aparatul foto într-o zonă uscată, bine ventilată. Dacă utilizați un adaptor la rețeaua electrică, deconectați adaptorul pentru a preveni un incendiu. Dacă produsul nu este utilizat o perioadă lungă de timp, scoateți acumulatorul pentru a împiedica scurgerile și depozitați aparatul foto într-o pungă de plastic conținând un desicativ. Totuși, nu depozitați geanta aparatului foto într-o pungă de plastic, deoarece acest lucru poate provoca deteriorarea materialului. Rețineți că desicativul își pierde treptat capacitatea de a absorbi umezeala și trebuie înlocuit la intervale regulate.

Pentru a împiedica formarea de mucegai sau rugină, scoateți aparatul foto din spațiul de depozitare cel puțin o dată pe lună. Porniți aparatul foto și declanșați obturatorul de câteva ori înainte de a-l depozita din nou.

Păstrați acumulatorul într-un loc răcoros și uscat. Puneți la loc capacul terminal înainte de a depozita acumulatorul.

Note privind monitorul: monitorul este construit cu o precizie extrem de mare; cel puțin 99,99 % dintre pixeli sunt funcționali, nu mai mult de 0,01 % fiind lipsă sau defecti. De aceea, chiar dacă aceste afișaje pot conține pixeli care sunt mereu aprinși (albi, roșii, albaștri sau verzi) sau sunt întotdeauna stinși (negri), aceasta nu este o defecțiune și nu are efect asupra imaginilor înregistrate cu dispozitivul.

Este posibil ca imaginile de pe monitor să fie dificil de văzut în lumină puternică.

Nu apăsați pe monitor deoarece acest lucru ar putea provoca deteriorări sau defecțiuni. Praful sau scamele de pe monitor pot fi îndepărtate cu o suflantă. Petele pot fi îndepărtate prin ștergere ușoară cu o lavetă moale sau cu piele de căprioară. În cazul în care monitorul se sparge, trebuie evitat cu grijă riscul accidentării datorită cioburilor de sticlă, iar cristalele lichide din monitor nu trebuie să intre în contact cu pielea, ochii și gura.

Effect moire: efectul moire este un tip de interferență creat prin interacțiunea dintre o imagine care conține o rețea regulată, repetitivă, cum ar fi un model de valuri într-o țesătură sau ferestrele unei clădiri, și rețeaua senzorului de imagine al aparatului foto. Dacă observați efectul moire în fotografiile dumneavoastră, încercați să schimbați distanța față de subiect, să apropiați și să depărtați sau să schimbați unghiul dintre subiect și aparatul foto.

Acumulatorul și încărcătorul: acumulatorii pot prezenta scurgeri sau pot exploda dacă sunt manipulați necorespunzător. Citiți și respectați avertizările și precauțiile de la paginile xi–xiv din acest manual. Țineți cont de precauțiile următoare atunci când manipulați acumulatorii și încărcătoarele:

- Utilizați doar acumulatorii aprobați pentru utilizarea în acest echipament.
- Nu expuneți acumulatorul la flacără deschisă sau la căldură excesivă.
- Păstrați curate terminalele acumulatorului.
- Opriti produsul înainte de înlocuirea acumulatorului.
- Scoateți acumulatorul din aparatul foto sau din încărcător când nu este în uz și puneți la loc capacul terminal. Aceste dispozitive folosesc cantități mici de energie chiar și când sunt oprite și pot consuma acumulatorul până la punctul în care nu va mai funcționa. Dacă acumulatorul nu va fi folosit o anumită perioadă, introduceți-l în aparatul foto și consumați-l în întregime înainte de a-l scoate și depozita într-un loc cu temperatură ambiantă de 15 °C–25 °C (evitați locurile foarte calde sau foarte reci). Repetați acest proces cel puțin o dată la fiecare șase luni.

- Pornirea și oprirea repetată a aparatului foto în timp ce acumulatorul este complet descărcat va scurta durata de funcționare a acumulatorului. Acumulatorii care au fost complet descărcați trebuie să fie încărcăți înainte de utilizare.
- Temperatura internă a acumulatorului poate crește în timpul utilizării acestuia. Încercarea de a încărca acumulatorul în timp ce temperatura internă este ridicată va afecta performanțele acumulatorului și este posibil ca acesta să nu se încarce sau să se încarce doar parțial. Așteptați ca acumulatorul să se răcească înainte de încărcare.
- Încărcați acumulatorul în spații interioare la temperaturi ambiante cuprinse între 5 °C–35 °C. Nu folosiți acumulatorul la temperaturi ambiante sub 0 °C sau peste 40 °C; nerespectarea acestei precauții ar putea duce la deteriorarea acumulatorului sau i-ar putea afecta performanțele. Capacitatea se poate reduce și timpii de încărcare pot crește la temperaturi ale acumulatorului cuprinse între 0 °C și 15 °C și între 45 °C și 60 °C. Acumulatorul nu se va încărca dacă temperatura sa este sub 0 °C sau peste 60 °C.
- În cazul în care indicatorul luminos **CHARGE** clipește rapid (de aproximativ opt ori pe secundă) în timpul încărcării, asigurați-vă că temperatura este în intervalul corect și apoi scoateți încărcătorul din priză și scoateți și reintroduceți acumulatorul. Dacă problema persistă, încetați imediat utilizarea și duceți acumulatorul și încărcătorul la comerciantul de la care le-ați achiziționat sau la un reprezentant de service autorizat Nikon.
- Nu mișcați încărcătorul și nu atingeți acumulatorul în timpul încărcării. Nerespectarea acestei precauții ar putea, în cazuri foarte rare, avea ca rezultat indicarea de către încărcător a finalizării încărcării când acumulatorul este numai parțial încărcat. Scoateți și reintroduceți acumulatorul pentru a începe încărcarea din nou.
- Continuarea încărcării acumulatorului după ce acesta este complet încărcat îi poate afecta performanțele.
- O scădere marcantă a timpului în care un acumulator complet încărcat își menține încărcătura când este utilizat la temperatura camerei indică faptul că este necesară înlocuirea sa. Achiziționați un nou acumulator EN-EL14a.
- Utilizați încărcătorul numai cu acumulatori compatibili. Scoateți din priză atunci când nu este utilizat.
- Nu scurtcircuitați terminalele încărcătorului. Nerespectarea acestei precauții poate duce la supraîncălzirea și deteriorarea încărcătorului.

- Încărcați acumulatorul înainte de utilizare. Când se fac fotografii la ocazii importante, pregătiți un acumulator de rezervă și păstrați-l complet încărcat. În funcție de locul unde vă aflați, este posibil să aveți dificultăți în a achiziționa acumulatori de schimb imediat. Rețineți că în zilele reci capacitatea acumulatorilor tinde să scadă. Asigurați-vă că acumulatorul este complet încărcat înainte de a face fotografii în exterior pe timp de vreme rece. Păstrați un acumulator de rezervă într-un loc cald și schimbați acumulatorii între ei dacă este necesar. Odată încălzit, este posibil ca un acumulator rece să poată recupera o parte din sarcină.
- Acumulatorii uzați sunt o resursă valoroasă; reciclați acumulatorii uzați în conformitate cu reglementările locale.

Setări disponibile

Tabelul următor enumeră setările care pot fi reglate în fiecare mod. Rețineți că, în funcție de opțiunile selectate, este posibil ca anumite setări să nu fie disponibile.

Meniu fotografiere	Sensibilitate ISO	—	—	✓ ¹	✓ ¹	✓ ¹	—	✓ ¹	✓ ¹	✓ ¹	✓ ¹	✓ ¹	✓ ¹
	Balans de alb	—	—	✓	—	—	—	—	—	—	—	—	—
	Setare Picture Control	—	—	✓	—	—	—	—	—	—	—	—	—
	D-Lighting activ	— ²	— ²	✓	— ²	— ²	—	—	— ²	—	—	—	—
	Reducere zgomot	✓	✓	✓	✓	✓	—	✓	✓	✓	✓	✓	✓
	Mod focalizare (vizor)	✓	✓	✓	✓	✓	—	✓	✓	✓	✓	✓	✓
	Mod focalizare (vizualizare în timp real/film)	✓	✓	✓	✓	✓	✓	✓	✓	✓	✓	✓	✓
	Mod zonă AF (vizor)	✓	✓	✓	✓	✓	—	✓	✓	✓	—	✓	✓
	Mod zonă AF (vizualizare în timp real/film)	—	—	✓	✓	✓	✓ ³	✓	✓ ³	✓ ³	—	✓ ³	✓
	Disp. ilum. asist. AF încorp.	✓	✓	✓	✓	✓	—	✓	✓	✓	—	✓	✓
	Măsurare	—	—	✓	—	—	—	—	—	—	—	—	—
	Cntrl. bliț pt. bliț încorporat/Bliț opțional	—	—	✓	—	—	—	—	—	—	—	—	—
	Alte setări	Compensare bliț	—	—	✓	✓	✓	—	—	—	—	—	—
Compensare expunere		—	—	✓	✓	✓	✓	—	—	—	—	—	
Mod bliț		✓	—	✓	✓	—	—	✓	✓	✓	—	—	

1 Opțiunea **Control sensibilitate ISO auto.** nu este disponibilă.

2 Fixată la **Activată.**

3 AF urmărire subiect nu este disponibil.

Localizarea defectelor

În cazul în care aparatul foto nu mai funcționează conform așteptărilor, verificați lista de probleme obișnuite de mai jos înainte de a contacta comerciantul de la care l-ați achiziționat sau reprezentantul de service autorizat Nikon.

Acumulator/Afișaj

Aparatul foto este pornit dar nu răspunde: așteptați să se finalizeze înregistrarea. Dacă problema persistă, opriți aparatul foto. Dacă aparatul foto nu se oprește, scoateți și puneți la loc acumulatorul sau, dacă utilizați un adaptor la rețeaua electrică, deconectați și reconectați adaptorul la rețeaua electrică. Rețineți că, deși orice date care sunt înregistrate în acel moment se vor pierde, datele care au fost deja înregistrate nu vor fi afectate de scoaterea sau deconectarea sursei de alimentare.

Aparatul foto are nevoie de mult timp pentru a se opri: aparatul foto realizează o verificare a senzorului de imagine. Nu scoateți acumulatorul și nu deconectați adaptorul la rețeaua electrică înainte de oprirea aparatului foto.

Imaginea din vizor nu este clară: reglați focalizarea prin vizor (□ 26). Dacă aceasta nu corectează problema, selectați focalizarea automată servo unică (**AF-S**; □ 69), punct unic AF ([*]; □ 74) și punctul de focalizare central, iar apoi încadrați un subiect cu contrast ridicat în punctul de focalizare central și apăsați butonul de declanșare la jumătate pentru a focaliza aparatul foto. Cu aparatul foto focalizat, folosiți controlul de ajustare a dioptriilor pentru a focaliza clar subiectul în vizor. Dacă este necesar, focalizarea vizorului poate fi ajustată suplimentar folosind lentile de corecție opționale (□ 268).

Afișajele se închid fără avertisment: alegeți întârzieri mai lungi pentru **Temporiz. oprire automată** (□ 207).

Afișajul informațiilor nu apare pe monitor: butonul de declanșare este apăsat la jumătate. Dacă afișajul informațiilor nu apare când luați degetul de pe butonul de declanșare, asigurați-vă că este selectat **Activată** pentru **Afișaj informații automat** (□ 206) și că acumulatorul este încărcat.

Afișajul vizorului nu răspunde și este întunecat: timpii de răspuns și luminozitatea acestui afișaj variază în funcție de temperatură.

Fotografieri (toate modurile)

Aparatul foto are nevoie de mult timp pentru a porni: ștergeți fișiere sau foldere.

Declanșator dezactivat:

- Cardul de memorie este blocat, este plin sau nu este introdus (□ 13, 292).
 - Este selectată **Declanșare blocată** pentru **Blocare decl. în lipsă card** (□ 226) și nu este introdus niciun card de memorie (□ 13).
 - Blițul încorporat se încarcă (□ 38).
 - Aparatul foto nu este focalizat (□ 35).
 - Obiectivul atașat nu este de tip E sau G și aparatul foto nu este în modul M (□ 253).
-

De fiecare dată când se apasă butonul de declanșare în modul de declanșare continuu, se face numai o singură fotografie: declanșarea continuă nu este disponibilă dacă blițul încorporat se declanșează (□ 64, 87).

Fotografia finală este mai mare decât zona arătată în vizor: acoperirea orizontală și verticală a cadrului vizorului este de aproximativ 95 %.

Fotografiile nu sunt focalizate:

- Obiectivul atașat nu poate fi folosit cu focalizarea automată: focalizați manual sau puneți un obiectiv care poate fi folosit cu focalizarea automată (□ 81, 253).
 - Aparatul foto nu poate focaliza folosind focalizarea automată: folosiți focalizarea manuală sau blocarea focalizării (□ 72, 79, 81).
 - Aparatul foto este în modul focalizare manuală: focalizați manual (□ 81).
-

Focalizarea nu se blochează când butonul de declanșare este apăsat la jumătate: utilizați butonul AF-L (O) pentru a bloca focalizarea când vizualizarea în timp real este dezactivată și **AF-C** este selectat pentru modul focalizare sau când se fotografiază subiecte în mișcare în modul **AF-A** (□ 79).

Nu poate fi selectat punctul de focalizare:

- Este selectată **[M]** (**Zonă AF automată**; □ 74): alegeți un alt mod zonă AF.
 - Pentru a porni temporizatorul standby, apăsați butonul de declanșare la jumătate (□ 37).
-

Nu poate fi selectat modul zonă AF: este selectată focalizarea manuală (□ 69, 81).

Dispozitivul de iluminare asistență AF nu se aprinde:

- Dispozitivul de iluminare asistență AF nu se aprinde dacă este selectat **AF-C** pentru modul focalizare automată (☐ 69) sau dacă este selectată focalizarea automată servo continuă când aparatul foto este în modul **AF-A**. Alegeți **AF-S**. Dacă este selectată o opțiune diferită de (☐) (zonă AF automată) pentru modul zonă AF, selectați punctul de focalizare central (☐ 74, 76).
- Aparatul foto este în vizualizare în timp real.
- Este selectat **Dezactivat** pentru **Disp. ilum. asist. AF încorp.** (☐ 196).
- Dispozitivul de iluminare s-a stins automat. Este posibil ca dispozitivul de iluminare să devină fierbinte în cazul utilizării continue; așteptați să se răcească.

Nu poate fi modificată dimensiunea imaginii: calitatea imaginii este setată la NEF (RAW) (☐ 85).

Aparatul foto este lent la înregistrarea fotografiilor:

- În funcție de condițiile de fotografiere și de performanțele cardului de memorie, indicatorul luminos de acces se poate aprinde pentru aproximativ un minut după oprirea fotografierii în modul declanșare continuă.
 - Dezactivați reducerea zgomotului (☐ 195).
-

Apare zgomot (puncte luminoase, pixeli luminoși repartizați aleatoriu, ceață sau linii) în fotografii:

- Punctele luminoase, pixelii luminoși repartizați aleatoriu, ceața și liniile pot fi reduse prin scăderea sensibilității ISO.
- Folosiți opțiunea **Reducere zgomot** din meniul fotografiere pentru a limita apariția punctelor luminoase sau a ceții în fotografiile realizate la timpi de expunere mai lungi de 1 s (□ 195).
- Ceața și punctele luminoase pot indica că temperatura internă a aparatului foto a crescut din cauza temperaturilor ambientale mari, expunerilor îndelungate sau din alte cauze asemănătoare: opriți aparatul foto și așteptați să se răcească înainte de a relua fotografierea.
- La sensibilități ISO ridicate, pot apărea linii în fotografiile realizate cu anumite unități bliț opționale; dacă acestea apar, alegeți o valoare mai scăzută.
- La sensibilități ISO ridicate, inclusiv la valori mari selectate cu controlul sensibilității ISO automat, pixelii luminoși repartizați aleatoriu pot fi reduși prin pornirea opțiunii **Reducere zgomot** (□ 195).
- La sensibilități ISO ridicate, este posibil ca punctele luminoase, pixelii luminoși repartizați aleatoriu, ceața sau liniile să fie mai vizibile la expuneri îndelungate, iar fotografiile realizate la temperaturi ambientale mari sau sau când este activat D-Lighting-ul activ, este selectat **Uniform** pentru **Setare Picture Control** (□ 132) sau când sunt selectate valori extreme pentru parametrii Picture Control (□ 135).
- În modul , este posibil ca pixelii luminoși repartizați aleatoriu, ceața sau liniile să fie mai vizibile în fotografiile realizate la lumină scăzută.

Nu se face nicio fotografie când este apăsat butonul de declanșare al telecomenzii:

- Înlocuiți bateria din telecomandă (□ 269).
- Alegeți modul de declanșare telecomandă (□ 95).
- Blițul se încarcă (□ 38).
- Timpul selectat pentru **Durată activare telecom. (ML-L3)** (□ 208) s-a scurs.
- Lumina puternică interferează cu telecomanda ML-L3.

Bipul nu se aude:

- S-a selectat **Dezactivat** pentru **Bip** (□ 213).
 - Aparatul foto este în modul de declanșare silențioasă (□ 65) sau se înregistrează un film (□ 138).
 - Este selectat **MF** sau **AF-C** ca mod de focalizare sau subiectul se mișcă când este selectat **AF-A** (□ 69).
-

În fotografiile apar dăre: curățați elementele frontal și posterior ale obiectivului. Dacă problema persistă, curățați manual senzorul de imagine (□ 273) sau contactați un reprezentant de service autorizat Nikon.

Nu se imprimă data pe fotografiile: este selectată o opțiune NEF (RAW) pentru calitatea imaginii (□ 85, 202).

Nu se înregistrează sunet împreună cu filmele: este selectat **Microfon dezactivat** pentru **Setări film > Microfon** (□ 141).

Vizualizarea în timp real se încheie în mod neașteptat sau nu pornește: este posibil ca vizualizarea în timp real să se oprească automat pentru a preveni deteriorarea circuitelor interne ale aparatului foto dacă:

- Temperatura ambiantă este ridicată.
- Aparatul foto a fost utilizat pe perioade extinse în vizualizarea în timp real sau pentru a înregistra filme.
- Aparatul foto a fost utilizat pe perioade extinse în modurile declanșare continuă. Dacă vizualizarea în timp real nu pornește când încercați să o activați, așteptați ca circuitele interne să se răcească și apoi încercați din nou. Rețineți că aparatul foto poate părea cald la atingere, însă acest lucru nu indică o defecțiune.

Apar artefacte ale imaginii în timpul vizualizării în timp real: este posibil să apară „zgomot” (pixeli luminoși repartizați aleatoriu, ceață sau linii) și culori neașteptate dacă măriți vizualizarea prin obiectiv (□ 38) în timpul vizualizării în timp real; în filme, numărul și distribuția pixelilor luminoși repartizați aleatoriu, ceții și punctelor luminoase sunt afectate de dimensiunea cadrului și cadența cadrelor (□ 141). De asemenea, este posibil să apară pixeli luminoși repartizați aleatoriu, ceață sau puncte luminoase ca rezultat al creșterii temperaturii circuitelor interne ale aparatului foto în timpul vizualizării în timp real; ieșiți din vizualizarea în timp real când aparatul foto nu este utilizat.

Apare clipire sau benzi în timpul vizualizării în timp real sau al înregistrării unui film: alegeți o opțiune **Reducerea efectului de clipire** care să se potrivească frecvenței sursei locale de alimentare cu curent alternativ (□ 213).

Apar benzi luminoase în modul vizualizare în timp real sau al înregistrării unui film: în timpul vizualizării în timp real sau al înregistrării unui film a fost folosit un indicator cu lumină intermitentă, un bliț sau o altă sursă de lumină de scurtă durată.

Elementul din meniu nu poate fi selectat: unele opțiuni nu sunt disponibile în toate modurile.

Fotografieri (P, S, A, M)

Declanșator dezactivat:

- Obiectivul atașat nu este de tip E sau G: rotiți selectorul de moduri al aparatului foto la **M** (□ 105, 253).
 - Selectorul de moduri este rotit la **S** după ce este selectat timpul de expunere „Bulb” sau „Durată” în modul **M**: alegeți un nou timp de expunere (□ 101).
-

Nu este disponibilă întreaga gamă de timpi de expunere:

- Blițul este în uz (□ 91).
 - Când este selectat **Activat** pentru **Setări film** > **Setări manuale film** din meniul fotografieri, gama timpilor de expunere disponibili variază în funcție de cadența cadrelor (□ 142).
-

Nu poate fi selectată diafragma dorită: gama diaframelor disponibile variază în funcție de obiectivul utilizat.

Culorile nu sunt naturale:

- Reglați balansul de alb pentru a se potrivi cu sursa de lumină (□ 121).
 - Reglați setările **Setare Picture Control** (□ 132).
-

Nu se poate măsura balansul de alb: subiectul este prea întunecat sau prea luminos (□ 128).

Imaginea nu poate fi selectată ca sursă pentru presetarea balansului de alb: imaginea nu a fost creată cu D3400 (□ 130).

Efectele Picture Control diferă de la o imagine la alta: este selectat **A** (automat) pentru detaliere, claritate, contrast sau saturație. Pentru rezultate consecvente într-o serie de fotografii, alegeți o altă setare (□ 136).

Nu se poate modifica măsurarea: este activă blocarea expunerii automate (□ 113).

Nu se poate folosi compensarea expunerii: aparatul foto este în modul **M**. Alegeți un alt mod (□ 98, 116).

Apare zgomot (zone roșiatice sau alte artefacte) în expunerile îndelungate: dezactivați reducerea zgomotului (□ 195).

Redare

Imaginea NEF (RAW) nu este redată: fotografia a fost efectuată la o calitate a imaginii de NEF (RAW) + JPEG (☐ 84).

Nu se pot vizualiza fotografiile înregistrate cu alte aparate foto: este posibil ca fotografiile înregistrate cu alte mărci de aparate foto să nu fie afișate corect.

Unele imagini nu sunt afișate în timpul redării: selectați **Toate** pentru **Dosar redare** (☐ 187).

Fotografiile în orientarea „pe înalt” (portret) sunt afișate în orientarea „pe lat” (peisaj):

- Selectați **Activată** pentru **Rotire pe înalt** (☐ 189).
 - Fotografia a fost făcută cu **Dezactivată** selectat pentru **Rotire automată a imaginii** (☐ 188).
 - Fotografia este afișată în examinare imagine (☐ 188, 189).
 - Aparatul foto a fost orientat în sus sau în jos când a fost făcută fotografia (☐ 188).
-

Nu se poate șterge imaginea:

- Imaginea este protejată: îndepărtați protecția (☐ 168).
 - Cardul de memorie este blocat (☐ 291).
-

Nu se poate retușa fotografia: fotografia nu mai poate fi editată cu acest aparat foto (☐ 228).

Nu se poate selecta fotografia pentru imprimare: fotografia este în format NEF (RAW). Transferați fotografiile pe computer și imprimați-le folosind Capture NX-D (☐ 177). Fotografiile NEF (RAW) pot fi salvate în format JPEG folosind **Procesare NEF (RAW)** (☐ 230).

Imaginea nu este afișată pe televizor: cablul HDMI (☐ 184) nu este conectat corect.

Aparatul foto nu răspunde la telecomanda televizorului HDMI-CEC:

- Selectați **Activat** pentru **HDMI > Control dispozitiv** din meniul setare (☐ 185).
 - Reglați setările HDMI-CEC pentru televizor conform descrierii din documentația furnizată împreună cu dispozitivul.
-

Nu pot fi transferate fotografiile pe computer: sistemul de operare nu este compatibil cu aparatul foto sau cu software-ul de transfer. Utilizați un cititor de carduri pentru a copia fotografiile pe computer (☐ 177).

Computerul afișează imaginile NEF (RAW) diferit față de aparatul foto: software-ul de la alți producători nu afișează efectele opțiunilor Picture Control, D-Lighting activ sau control vignetație. Folosiți Capture NX-D (☐ 177).

Bluetooth

Indicatorul luminos acces card memorie (☐ 36) **se aprinde când aparatul foto este oprit:** aparatul foto transmite date către un dispozitiv inteligent. Aceasta nu este o defecțiune.

Nu se poate conecta la imprimante fără fir și alte dispozitive fără fir: acest aparat foto se poate conecta doar la dispozitivele pe care a fost instalată aplicația SnapBridge.

Diverse



Data înregistrării nu este corectă: setați ceasul intern al aparatului foto (☐ 25, 205).







Nu se poate selecta elementul de meniu: unele opțiuni nu sunt disponibile la anumite combinații de setări sau când nu este introdus niciun card de memorie (☐ 13, 227, 281).





Mesaje de eroare

Această secțiune enumeră indicatoarele și mesajele de eroare care apar în vizor și pe monitor.

Pictograme de avertizare

Un  care clipește pe monitor sau un  care clipește în vizor indică faptul că un avertisment sau un mesaj de eroare poate fi afișat pe monitor apăsând butonul  (?).

Indicator		Soluție	
Monitor	Vizor		
Obiectivul nu este atașat	 (dipește)	<ul style="list-style-type: none">• Atașați un obiectiv compatibil.• Dacă obiectivul nu este de tip E sau G, selectați modul M.	252 105
Înainte de a realiza fotografia, rotiți inelul de zoom pentru a extinde obiectivul.	 (dipește)	Este atașat un obiectiv cu buton corp obiectiv retractabil având corpul obiectivului retras. Apăsăți butonul corpului obiectivului retractabil și rotiți inelul de zoom pentru a extinde obiectivul.	16
Declanșare dezactivată. Reîncărcați acumulatorul.	 (dipește)	Opriiți aparatul foto și reîncărcați sau înlocuiți acumulatorul.	12, 13
Acest acumulator nu se poate utiliza. Acesta nu comunică în mod adecvat cu aparatul foto. Pt. a utiliza în siguranță ap. foto, alegeți un acumulator conceput special pt. acesta.	 (dipește)	Utilizați un acumulator aprobat de Nikon.	267
Eroare de inițializare. Opriiți aparatul foto, apoi reporniți-l.	 (dipește)	Opriiți aparatul foto, scoateți și puneți la loc acumulatorul și apoi porniți aparatul foto din nou.	13, 18

Indicator		Soluție	📖
Monitor	Vizor		
Nivelul de încărcare a acumulatorului este scăzut. Finalizați operația și opriți imediat aparatul foto.	—	Încheiați curățarea și opriți aparatul foto și reîncărcați sau înlocuiți acumulatorul.	275
Ceasul nu este setat	 (clipește)	Setați ceasul intern al aparatului foto.	25, 205
Niciun card de mem. introdus	(- E -)/  (clipește)	Opriți aparatul foto și asigurați-vă că respectivul card este introdus corect.	13
Cardul de memorie este blocat. Glisați elementul de blocare la poziția „scriere”.	 (clipește)	Cardul de memorie este blocat (protejat la scriere). Deplasați comutatorul de protecție la scriere al cardului în poziția „write (scriere)”.	—
Acest card de memorie nu se poate utiliza. Cardul poate fi deteriorat. Introduceți alt card.	 /E r r (clipește)	<ul style="list-style-type: none"> • Utilizați un card aprobat. 269 • Formatați cardul. Dacă problema persistă, cardul poate fi deteriorat. Contactați reprezentantul de service autorizat Nikon. 201 • Eroare la crearea unui folder nou. Ștergeți fișiere sau introduceți un card de memorie nou. 13, 171 • Introduceți un card de memorie nou. 13 • Cardul Eye-Fi emite încă semnal fără fir după ce a fost selectat Dezactivare pentru Încărcare Eye-Fi. Pentru a încheia transmisia fără fir, opriți aparatul foto și scoateți cardul. 224 	
Nu este disponibil când cardul Eye-Fi este blocat.	 /E r r (clipește)	Cardul Eye-Fi este blocat (protejat la scriere). Deplasați comutatorul de protecție la scriere al cardului în poziția „write (scriere)”.	—
Acest card nu este formatat. Formatați cardul.	(F o r) (clipește)	Formatați cardul sau opriți aparatul foto și introduceți un card de memorie nou.	13, 201

Indicator		Soluție	📖
Monitor	Vizor		
Cardul este plin	$F_{uL}/B/?$ (dipește)	<ul style="list-style-type: none"> • Reduceți calitatea sau dimensiunea. • Ștergeți fotografiile. • Introduceți un card de memorie nou. 	84 171 13
—	● (dipește)	Aparatul foto nu poate focaliza utilizând focalizarea automată. Schimbați compoziția sau focalizați manual.	35, 72, 81
Subiectul este prea luminos	? (dipește)	• Utilizați o sensibilitate ISO mai redusă.	93
		• Utilizați un filtru comercial ND.	267
		• În modul: S Alegeți un timp de expunere mai scurt	102
		A Alegeți o diafragmă mai închisă (număr f/ mai mare)	104
		Alegeți un alt mod de fotografiere	5
Sub. este prea întunecat		• Utilizați o sensibilitate ISO mai ridicată.	93
		• Utilizați blițul.	87
		• În modul: S Alegeți un timp de expunere mai lung	102
		A Alegeți o diafragmă mai deschisă (număr f/ mai mic)	104
Fără „Bulb” în modul S	$b u i b / ?$ (dipește)	Modificați timpul de expunere sau selectați modul M.	102, 105
Fără „Timp” în modul S	- / ? (dipește)		
—	⚡ (dipește)	Blițul s-a declanșat la putere maximă. Verificați fotografia pe monitor; dacă este subexpusă, reglați setările și încercați din nou.	—

Indicator		Soluție	📖
Monitor	Vizor		
—	🔋/🔋 (clipește)	<ul style="list-style-type: none"> • Utilizați blițul. • Modificați distanța față de subiect, diafragma, raza blițului sau sensibilitatea ISO. • Distanța focală a obiectivului este mai mică de 18 mm: folosiți o distanță focală mai mare. • Este atașată o unitate bliț opțională SB-400 sau SB-300: blițul este în poziție de difuzie sau distanța focală este foarte scurtă. Continuați fotografierea; dacă este necesar, măriți distanța focală pentru a preveni apariția umbrelor în fotografie. 	87 92, 93, 104 — —
Eroare. Apăsați din nou butonul de declanșare.	E r r (clipește)	Declanșați obturatorul. Dacă eroarea persistă sau apare frecvent, consultați reprezentantul de service autorizat Nikon.	—
Eroare de pornire. Contactați un reprezentant de service autorizat Nikon.		Consultați reprezentantul de service autorizat Nikon.	—
Eroare de măsurare			
Imposibil de pornit vizualizarea în timp real. Așteptați să se răcească aparatul foto.	—	Așteptați ca circuitele interne să se răcească înainte de a relua vizualizarea în timp real sau înregistrarea filmului.	286
Dosarul nu conține nicio imagine.	—	Folderul selectat pentru redare nu conține imagini. Selectați un folder care conține imagini din meniul Dosar redare sau introduceți un card de memorie care conține imagini.	13, 187







Indicator		Soluție	📖
Monitor	Vizor		
Imposibil de afișat acest fișier.	—	Fișierul nu poate fi redat pe aparatul foto.	—
Imposibil de selectat acest fișier.	—	Imaginile create cu alte dispozitive nu pot fi retușate.	228
Acest film nu poate fi editat.	—	• Filmele create cu alte dispozitive nu pot fi editate.	138
		• Filmele trebuie să aibă o lungime de cel puțin două secunde.	149
Nicio imagine pentru retușare.	—	Cardul de memorie nu conține imagini NEF (RAW) care să fie utilizate cu Procesare NEF (RAW) .	230
Accesul la rețea nu este disponibil până când aparatul foto nu se răcește.	—	Opriiți aparatul foto și încercați din nou după ce ați așteptat să se răcească.	—
Verificați imprimanta.	—	Verificați imprimanta. Pentru a relua, selectați Continuare (dacă este disponibilă).	—*
Verificați hârtia.	—	Hârtia nu este de dimensiunea selectată. Introduceți hârtia de dimensiunea corectă și selectați Continuare .	—*
Blocaj de hârtie.	—	Eliminați blocajul hârtiei și selectați Continuare .	—*
Hârtia a fost epuizată.	—	Introduceți hârtie de dimensiunea selectată și selectați Continuare .	—*
Verificați alimentarea cu cerneală.	—	Verificați cerneala. Pentru a relua, selectați Continuare .	—*
Cerneala a fost epuizată.	—	Înlocuiți cerneala și selectați Continuare .	—*

















* Pentru informații suplimentare, consultați manualul imprimantei.







Specificații



■ Aparat foto digital Nikon D3400

Tip	
Tip	Aparat foto digital reflex cu vizare prin obiectiv
Montură obiectiv	Montură Nikon F (cu contacte AF)
Unghi de câmp efectiv	Nikon format DX; distanță focală echivalentă cu aproximativ 1,5× cea a obiectivelor cu unghi de câmp format FX
Pixeli efectivi	
Pixeli efectivi	24,2 milioane
Senzor imagine	
Senzor imagine	Senzor CMOS 23,5 × 15,6 mm
Pixeli totali	24,72 milioane
Sistem de reducere a prafului	Date de referință pentru eliminarea prafului de pe imagine (necesită software-ul Capture NX-D)
Stocare	
Dimensiune imagine (pixeli)	<ul style="list-style-type: none">• 6.000 × 4.000 (Mare)• 4.496 × 3.000 (Medie)• 2.992 × 2.000 (Mică)
Format fișier	<ul style="list-style-type: none">• NEF (RAW): 12 biți, comprimat• JPEG: JPEG standard corespunzător compresiei fine (aprox. 1 : 4), normale (aprox. 1 : 8) sau de bază (aprox. 1 : 16)• NEF (RAW) + JPEG: se înregistrează o singură fotografie în ambele formate NEF (RAW) și JPEG
Sistem Picture Control	Standard, Neutru, Intens, Monocrom, Portret, Peisaj, Uniform; opțiunea Picture Control selectată poate fi modificată
Suport	Carduri de memorie SD (Secure Digital) și SDHC și SDXC conforme cu UHS-I
Sistem de fișiere	DCF 2.0, Exif 2.3, PictBridge

Vizor	
Vizor	Vizor cu pentaoghindă la nivelul ochilor cu vizare prin obiectiv
Acoperire cadru	Aprox. 95 % orizontal și 95 % vertical
Mărire	Aprox. 0,85× (obiectiv 50 mm f/1.4 la infinit, $-1,0 \text{ m}^{-1}$)
Punct perspectivă	18 mm ($-1,0 \text{ m}^{-1}$; de la suprafața centrală a lentilei ocularului vizorului)
Reglare dioptrie	$-1,7 - +0,5 \text{ m}^{-1}$
Ecran focalizare	Ecran tip B BriteView Clear Matte Mark VII
Oglindă reflex	Revenire rapidă
Diafragmă obiectiv	Revenire instantanee, controlată electronic
Obiectiv	
Compatibilitatea cu focalizarea automată	Focalizarea automată este disponibilă cu obiective AF-P și AF-S de tip E și G.
Obturator	
Tip	Obturator controlat electronic cu cursă verticală în plan focal
Timpe de expunere	$\frac{1}{4.000}$ –30 s în pași de $\frac{1}{3}$ EV; Bulb; Durată
Viteză sincronizare bliț	$X = \frac{1}{200}$ s; se sincronizează cu obturatorul la un timp de $\frac{1}{200}$ s sau mai lung
Declanșare	
Mod declanșare	 (cadru unic),  (continuu),  (declanșare silențioasă),  (autodeclanșator),  2s (telecomandă cu întârziere; ML-L3),  (telecomandă cu răspuns rapid; ML-L3)
Viteză avansare cadre	Până la 5 fps Notă: Cadențele cadrelor presupun focalizarea manuală, expunerea manuală sau mod automat prioritate de timp, un timp de expunere de $\frac{1}{250}$ s sau mai scurt, iar celelalte setări la valori implicite.
Autodeclanșator	2 s, 5 s, 10 s, 20 s; 1–9 expuneri

Expunere	
Măsurare	Măsurare expunere TTL folosind senzorul RGB de 420 pixeli
Metodă de măsurare	<ul style="list-style-type: none"> • Măsurare matricială: măsurare matricială culoare 3D II (obiective de tip E și G) • Măsurare central-evaluativă: pondere de 75 % acordată cercului de 8 mm din centrul cadrului • Măsurare spot: măsoară cercul de 3,5 mm (aproximativ 2,5 % din cadru) centrat pe punctul de focalizare selectat
Rază (ISO 100, obiectiv f/1.4, 20 °C)	<ul style="list-style-type: none"> • Măsurare matricială sau central-evaluativă: 0–20 EV • Măsurare spot: 2–20 EV
Correspondență măsurare expunere	CPU
Mod	Moduri automate (AUTO automat;  automat, bliț dezactivat); automat programat cu program flexibil (P); automat prioritate de timp (S); automat prioritate de diafragmă (A); manual (M); moduri scenă ( portret;  peisaj;  copil;  sport;  close-up;  portret de noapte); moduri efecte speciale ( vedere nocturnă; VI foarte intens; POP artă pop;  ilustrație foto;  efect aparat foto jucărie;  efect de miniaturizare;  culoare selectivă;  siluetă;  cheie înaltă;  cheie joasă)
Compensare expunere	Poate fi reglată cu -5 – +5 EV în trepte de 1/3 EV în modurile P, S, A, M, scenă și 
Blocare expunere	Luminozitatea blocată la valoarea detectată cu butonul AE-L/AF-L ()
Sensibilitate ISO (indice de expunere recomandat)	ISO 100–25600 în pași de 1 EV. Este disponibil controlul sensibilității ISO automat
D-Lighting activ	Activat, dezactivat

Focalizare	
Focalizare automată	Modulul cu senzor de focalizare automată Nikon Multi-CAM 1000 cu detecție de față TTL, 11 puncte de focalizare (inclusiv un senzor de tip încrucișat) și dispozitiv de iluminare asistență AF (distanță aprox. 0,5–3 m)
Interval de detecție	–1 – +19 EV (ISO 100, 20 °C)
Servo obiectiv	<ul style="list-style-type: none"> • Focalizare automată (AF): AF servo unică (AF-S); AF servo continuă (AF-C); selecție AF-S/AF-C automată (AF-A); urmărirea focalizării predictive activată automat în funcție de starea subiectului • Focalizare manuală (MF): poate fi folosit telemetrul electronic
Punct focalizare	Poate fi selectat dintre 11 puncte de focalizare
Mod zonă AF	Punct unic AF, zonă dinamică AF, zonă AF automată, urmărire 3D (11 puncte)
Blocare focalizare	Focalizarea poate fi blocată prin apăsarea butonului de declanșare la jumătate (AF servo unică) sau prin apăsarea butonului  (AF-ON)
Bliț	
Bliț încorporat	 ,  ,  ,  , VI, POP,  ,  : bliț automat cu ridicarea automată a blițului P, S, A, M: ridicare manuală cu buton de eliberare
Număr de ghid	Aprox. 7, 8 cu bliț manual (m, ISO 100, 20 °C)
Control bliț	TTL: controlul bliț i-TTL folosind senzorul RGB de 420 pixeli este disponibil cu blițul încorporat; blițul de umplere compensat i-TTL pentru SLR digital se utilizează cu măsurarea matricială și central-evaluativă, iar blițul i-TTL standard pentru SLR digital cu măsurarea spot
Mod bliț	Automat, automat cu reducere ochi roșii, sincronizare lentă automată, sincronizare lentă automată cu reducere ochi roșii, bliț de umplere, reducere ochi roșii, sincronizare lentă, sincronizare lentă cu reducere ochi roșii, perdea posterioară cu sincronizare lentă, sincronizare perdea posterioară, dezactivat

Bliț	
Compensare bliț	Poate fi reglată cu -3 – $+1$ EV în trepte de $\frac{1}{3}$ EV în modurile P, S, A, M și scenă
Indicator bliț pregătit	Se aprinde când blițul încorporat sau unitatea bliț opțională este complet încărcată; clipește după ce blițul s-a declanșat la puterea maximă
Cuplă accesorii	Cuplă ISO 518 cu contacte de sincronizare și date și blocare de siguranță
Sistem creativ de iluminare Nikon (CLS)	CLS Nikon acceptat
Terminal de sincronizare	Adaptor terminal de sincronizare AS-15 (disponibil separat)
Balans de alb	
Balans de alb	Automat, incandescent, fluorescent (7 tipuri), lumina directă a soarelui, bliț, înnorat, umbră, presetare manuală, toate cu excepția presetării manuale cu reglare fină
Vizualizare în timp real	
Servo obiectiv	<ul style="list-style-type: none"> • Focalizare automată (AF): AF servo unică (AF-S); AF servo permanentă (AF-F) • Focalizare manuală (MF)
Mod zonă AF	AF prioritate față, AF zonă largă, AF zonă normală, AF urmărire subiect
Focalizare automată	AF cu detectarea contrastului oriunde în cadru (aparatură foto selectează automat punctul de focalizare când este selectată AF prioritate față sau AF urmărire subiect)
Selectare automată scenă	Disponibilă în modurile  și 
Film	
Măsurare	Măsurarea expunerii TTL utilizând senzorul de imagine principal
Metodă de măsurare	Matricială
Dimensiune cadru (pixeli) și cadență cadre	<ul style="list-style-type: none"> • 1.920 × 1.080; 60p (progresiv), 50p, 30p, 25p, 24p • 1.280 × 720; 60p, 50p Cadențele reale ale cadrelor pentru 60p, 50p, 30p, 25p și 24p sunt 59,94, 50, 29,97, 25 și 23,976 fps; opțiunile acceptate atât calitatea imaginii ★ ridicat, cât și normal

Film	
Format fișier	MOV
Compresie video	Codare video H.264/MPEG-4 avansată
Format înregistrare audio	PCM liniar
Dispozitiv înregistrare audio	Microfon monaural încorporat; sensibilitate reglabilă
Sensibilitate ISO	ISO 100–25600
Monitor	
Monitor	7,5 cm (3 in), aprox. 921.000 puncte (VGA), monitor TFT LCD cu un unghi de vizualizare de 170°, acoperire cadru aprox. 100 % și reglarea luminozității
Redare	
Redare	Redare cadru întreg și miniatură (4, 9 sau 72 imagini sau calendar) cu zoom redare, tăiere în zoom redare, zoom redare față, redare film, prezentare diapozitive fotografii și/sau filme, afișaj histograme, zone luminoase, informații fotografie, afișaj date de locație, rotire automată a imaginii, evaluare imagine și comentariu imagine (până la 36 de caractere)
Interfață	
USB	USB Hi-Speed cu conector micro-USB; se recomandă conectarea la portul USB încorporat
Ieșire HDMI	Conector HDMI tip C
Bluetooth	
Protocoale de comunicare	Specificație Bluetooth versiunea 4.1
Rază de acțiune (fără obstacole)	Aproximativ 10 m, considerată fără interferențe; raza de acțiune poate varia în funcție de intensitatea semnalului și de prezența sau lipsa obstacolelor

Limbi acceptate	
Limbi acceptate	Arabă, bengali, bulgară, cehă, chineză (simplificată și tradițională), coreeană, daneză, engleză, finlandeză, franceză, germană, greacă, hindi, indoneziană, italiană, japoneză, maghiară, marathi, norvegiană, persană, poloneză, portugheză (Portugalia și Brazilia), olandeză, română, rusă, sârbă, spaniolă, suedeză, tamilă, telugu, thai, turcă, ucraineană, vietnameză

Sursă de alimentare

Acumulator	Un acumulator Li-ion EN-EL14a
Adaptor la rețeaua electrică	Adaptor la rețeaua electrică EH-5b; necesită conectorul de alimentare EP-5A (disponibile separat)

Montură tripod

Montură tripod	1/4 in (ISO 1222)
-----------------------	-------------------

Dimensiuni/greutate

Dimensiuni (L × l × A)	Aprox. 124 × 98 × 75,5 mm
Greutate	Aprox. 445 g cu acumulatorul și cardul de memorie, dar fără capacul corpului; aprox. 395 g (numai corpul aparatului foto)

Medii de operare

Temperatură	0 °C–40 °C
Umiditate	85 % sau mai puțin (fără condens)

- Dacă nu este specificat altfel, toate măsurătorile sunt realizate în conformitate cu standardele sau orientările Camera and Imaging Products Association (CIPA).
- Toate valorile se referă la un aparat foto cu un acumulator complet încărcat.
- Nikon își rezervă dreptul de a modifica oricând aspectul și specificațiile hardware și software descrise în acest manual fără vreun avertisment prealabil. Nikon nu va fi răspunzător pentru nicio daună rezultată din erorile apărute în acest manual.

■ ■ Încărcător acumulator MH-24

Putere consumată nominală	100–240 V c.a., 50/60 Hz, maximum 0,2 A
Putere nominală	8,4 V c.c./0,9 A
Acumulatori acceptați	Acumulatori Li-ion EN-EL14a Nikon
Timp de încărcare	Aprox. 1 oră și 50 minute la o temperatură ambientală de 25 °C când este complet descărcat
Temperatură de funcționare	0 °C–40 °C
Dimensiuni (L × Î × A)	Aprox. 70 × 26 × 97 mm, fără adaptorul pentru priză
Greutate	Aprox. 96 g, fără adaptorul pentru priză

Simbolurile de pe acest produs reprezintă următoarele:

~ c.a., --- c.c.,  Echipament de clasa II (din punct de vedere constructiv, produsul are izolație dublă).

■ ■ Acumulator Li-ion EN-EL14a

Tip	Acumulator litiu-ion
Capacitate nominală	7,2 V/1.230 mAh
Temperatură de funcționare	0 °C–40 °C
Dimensiuni (L × Î × A)	Aprox. 38 × 53 × 14 mm
Greutate	Aprox. 49 g, fără capacul terminal

Nikon își rezervă dreptul de a modifica oricând aspectul și specificațiile hardware și software descrise în acest manual fără vreun avertisment prealabil. Nikon nu va fi răspunzător pentru nicio daună rezultată din erorile apărute în acest manual.

■ ■ *Standarde aplicabile*

- **DCF versiunea 2.0:** Design Rule for Camera File Systems (Regulă aranjare sistem fișiere aparat foto) (DCF) este un standard frecvent utilizat în industria aparatelor foto digitale pentru a asigura compatibilitatea între diferite mărci de aparate foto.
- **Exif versiunea 2.3:** aparatul foto D3400 este compatibil cu Exif (Exchangeable Image File Format for Digital Still Cameras–Format fișier imagine interschimbabil pentru aparatele foto digitale) versiunea 2.3, un standard care permite utilizarea informațiilor stocate împreună cu fotografiile pentru reproducerea optimă a culorii când imaginile sunt transferate pe imprimante compatibile Exif.
- **PictBridge:** un standard dezvoltat de industria aparatelor foto digitale și a imprimantelor, care permite transferul fotografiilor direct pe o imprimantă, fără a mai fi necesară transferarea lor pe un computer.
- **HDMI:** High-Definition Multimedia Interface (Interfață Multimedia de Înaltă Definiție) este un standard pentru interfețe multimedia folosit în aparatele electronice pentru publicul larg și în dispozitivele AV care pot transmite date audiovizuale și semnale de control către dispozitive compatibile HDMI printr-o conexiune unică prin cablu.

Informații privind mărcile comerciale

IOS este o marcă comercială sau o marcă comercială înregistrată Cisco Systems, Inc., în Statele Unite ale Americii și/sau în alte țări și este utilizată sub licență. Windows este fie marcă comercială înregistrată, fie marcă comercială Microsoft Corporation în Statele Unite ale Americii și/sau în alte țări. Mac, OS X, Apple®, App Store®, siglele Apple, iPhone®, iPad® și iPod touch® sunt mărci comerciale Apple Inc. înregistrate în SUA și/sau în alte țări. Android este o marcă comercială deținută de Google Inc. Robotul Android este reprodus sau modificat pornind de la lucrări create și distribuite de Google și utilizat în conformitate cu termenii descriși de licența Creative Commons 3.0 Atribuire. Sigla PictBridge este o marcă comercială. Siglele SD, SDHC și SDXC sunt mărci comerciale SD-3C, LLC. HDMI, sigla HDMI și High-Definition Multimedia Interface sunt mărci comerciale sau mărci comerciale înregistrate HDMI Licensing LLC.

HDMI

Filigranul și siglele Bluetooth® sunt mărci comerciale înregistrate deținute de Bluetooth SIG, Inc. și orice utilizare a acestor mărci de către Nikon Corporation se realizează sub licență.

Toate celelalte denumiri comerciale menționate în acest manual sau în documentația furnizată cu produsul dumneavoastră Nikon sunt mărci comerciale sau mărci comerciale înregistrate ale respectivilor lor deținători.

“Made for iPod,” “Made for iPhone,” and “Made for iPad” mean that an electronic accessory has been designed to connect specifically to iPod, iPhone, or iPad, respectively, and has been certified by the developer to meet Apple performance standards. Apple is not responsible for the operation of this device or its compliance with safety and regulatory standards. Please note that the use of this accessory with iPod, iPhone, or iPad may affect wireless performance.

Marcaj de conformitate

Standardele cărora li se conformează aparatul foto pot fi văzute folosind opțiunea **Marcaj de conformitate** din meniul setare (□ 225).

 **Licență FreeType (FreeType2)**

Drepturile de autor asupra unor porțiuni din acest software aparțin The FreeType Project © 2012 (<http://www.freetype.org>). Toate drepturile rezervate.

 **Licență MIT (HarfBuzz)**

Drepturile de autor asupra unor porțiuni din acest software aparțin The HarfBuzz Project © 2016 (<http://www.freedesktop.org/wiki/Software/HarfBuzz>). Toate drepturile rezervate.

 **Certificate**

• **Indonesia**

44633/SDPPI/2016
4588

44168/SDPPI/2016
4593

• الإمارات العربية المتحدة

TRA
REGISTERED No:
ER45170/16
DEALER No:
DA39487/15

• **México**

**IFETEL: RCPMUTY16-0164
TYPE1FJ**

Módulo WLAN instalado adentro de esta computadora

La operación de este equipo está sujeta a las siguientes dos condiciones:

- (1) es posible que este equipo o dispositivo no cause interferencia perjudicial y
- (2) este equipo o dispositivo debe aceptar cualquier interferencia, incluyendo la que pueda causar su operación no deseada.

• **Paraguay**

Número del Registro: 2015-12-I-0000358

Este producto contiene un transmisor aprobado por la CONATEL.

• **Brasil**



Kituri cu obiectiv

Aparatul foto poate fi achiziționat sub forma unui kit cu obiectivele enumerate mai jos. Obiectivul utilizat în general în acest manual în scopuri ilustrative este un AF-P DX NIKKOR 18–55mm f/3.5–5.6G VR.

AF-P DX NIKKOR 18–55mm f/3.5–5.6G VR și

AF-P DX NIKKOR 18–55mm f/3.5–5.6G

Aceste obiective retractabile sunt destinate exclusiv utilizării cu aparatele foto digitale SLR Nikon format DX; aparatele foto SLR cu film și aparatele foto digitale SLR din seria D4, seria D3, seria D2, seria D1, seria D800, D700, D610, D600, seria D300, D200, D100, D90, D80, seria D70, D60, D50, seria D40, D7000, D5100, D5000, D3200, D3100, D3000 nu sunt acceptate. Atunci când aceste obiective se utilizează cu D5500, D5300 sau D3300, asigurați-vă că firmware-ul aparatului foto a fost actualizat la cea mai recentă versiune. Mai jos sunt enumerate părțile componente ale obiectivului.

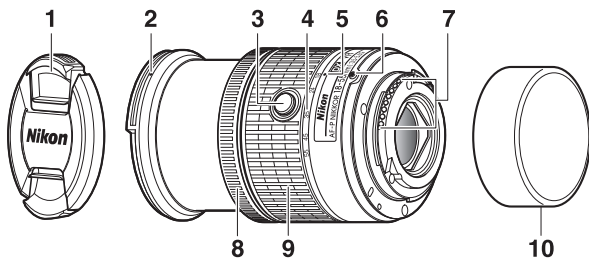

1 Capac obiectiv

2 Marcaj montare parasolar obiectiv

3 Buton corp obiectiv retractabil 16

4 Scală lungime focală

5 Marcaj lungime focală

6 Marcaj montură obiectiv..... 15

7 Contacte CPU 253

8 Inel focalizare 81

9 Inel zoom 34

10 Capac posterior obiectiv

■ ■ Focalizare

Modul de focalizare poate fi selectat folosind comenzile aparatului foto (□ 69).

Focalizare automată

Focalizarea se ajustează automat atunci când aparatul foto este în modul focalizare automată (□ 69). Inelul de focalizare poate fi folosit și pentru a focaliza aparatul foto dacă butonul de declanșare este menținut apăsat la jumătate (sau dacă butonul AF-ON este menținut apăsat); această operație este cunoscută sub denumirea de „focalizare automată cu supracomandă manuală” (M/A). Focalizarea automată se va relua când butonul de declanșare este apăsat la jumătate (sau butonul AF-ON este apăsat) a doua oară. Rețineți că atingerea inelului de focalizare în timp ce focalizarea automată este activă va modifica poziția focalizării.

Focalizare manuală

Când aparatul foto este în modul focalizare manuală, focalizarea poate fi reglată prin rotirea inelului de focalizare a obiectivului (□ 81). Când aparatul foto este oprit sau când temporizatorul standby s-a oprit, inelul de focalizare nu poate fi folosit pentru a focaliza și rotirea inelului de zoom va modifica poziția focalizării; înainte de a focaliza, porniți aparatul foto sau apăsați butonul de declanșare pentru a reactiva temporizatorul standby.

Utilizatorii aparatelor foto D5, seria D810, Df, D750, D7200, D7100 și D5200 trebuie să aibă în vedere faptul că dacă temporizatorul standby este lăsat să se oprească, poziția de focalizare se va modifica la repornirea temporizatorului. Refocalizați înainte de a fotografia. Se recomandă timpi de așteptare mai lungi pentru focalizarea manuală și în alte situații în care este posibil să nu declanșați obturatorul imediat după ce ați focalizat.

■ ■ **Utilizarea blițului încorporat**

Când se utilizează blițul încorporat, asigurați-vă că subiectul este la o distanță de cel puțin 0,6 m și scoateți parasolarele obiectivului pentru a împiedica vignetarea (umbre create acolo unde capătul obiectivului acoperă blițul încorporat).

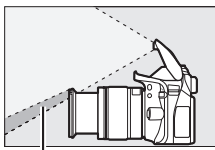

Umbră

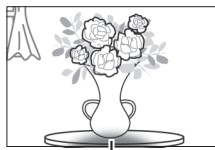

Vignetare

Aparat foto	Poziție zoom	Distanță minimă fără vigneta
D5500/D5300/D5200/ D3400/D3300	18 mm	1,0 m
	24, 35, 45 și 55 mm	Fără vigneta

■ ■ Reducerea vibrațiilor (VR, numai AF-P DX NIKKOR 18–55mm f/3.5–5.6G VR)

Când pe aparatul foto este montat un obiectiv AF-P DX NIKKOR 18–55mm f/3.5–5.6G VR, reducerea vibrațiilor poate fi activată sau dezactivată folosind opțiunea **VR optic** din meniul fotografierii (☐ 198). Dacă este selectat **Activat**, reducerea vibrațiilor se va aplica ori de câte ori butonul de declanșare este apăsat la jumătate. Reducerea vibrațiilor reduce estomparea cauzată de tremuratul aparatului foto, permițând timpi de expunere cu până la 4,0 stopuri mai lungi decât ar fi posibil altfel, crescând gama timpilor de expunere disponibili. Efectele VR asupra timpului de expunere se măsoară în conformitate cu standardele Camera and Imaging Products Association (CIPA); obiectivele format FX se măsoară utilizând aparate foto digitale SLR format FX, iar obiectivele format DX utilizând aparate foto format DX. Obiectivele cu zoom se măsoară la zoom maxim.

✓ Reducere vibrații

- Când se utilizează reducerea vibrațiilor, apăsați butonul de declanșare la jumătate și așteptați ca imaginea din vizor să se stabilizeze înainte de a apăsa butonul de declanșare până la capăt.
- Când reducerea vibrațiilor este activă, imaginea din vizor poate fi mișcată după declanșarea obturatorului. Acest lucru nu indică o defecțiune.
- Când aparatul foto este rotit panoramic, reducerea vibrațiilor se aplică numai mișcării care nu este cuprinsă în rotirea panoramică (de exemplu, dacă aparatul foto este rotit panoramic orizontal reducerea vibrațiilor se va aplica numai tremuraturii pe verticală), ceea ce face mult mai ușoară rotirea panoramică uniformă a aparatului foto într-un arc de cerc larg.
- Dacă aparatul foto este dotat cu un bliț încorporat, reducerea vibrațiilor va fi dezactivată în timp ce blițul se încarcă.
- În general, reducerea vibrațiilor se recomandă atunci când aparatul foto este montat pe un trepied, deși, în funcție de condițiile de fotografiere și de tipul de trepied, ați putea prefera să o opriți.
- Se recomandă reducerea vibrațiilor când aparatul foto este montat pe un monopod.

■ **Accesorii furnizate**

- Capac frontal obiectiv cu clic LC-55A de 55 mm
- Capac posterior obiectiv

■ **Accesorii compatibile**

- Filtre cu înșurubare de 55 mm
- Capac posterior obiectiv LF-4
- Husă obiectiv CL-0815
- Parasolar baionetă HB-N106

Aliniați marcajul pentru montarea parasolarului obiectivului (●) cu marcajul de aliniere a parasolarului obiectivului (┐) așa cum este arătat în Figura ① și apoi rotiți parasolarul (②) până când marcajul ● este aliniat cu marcajul de fixare a parasolarului obiectivului (—○).

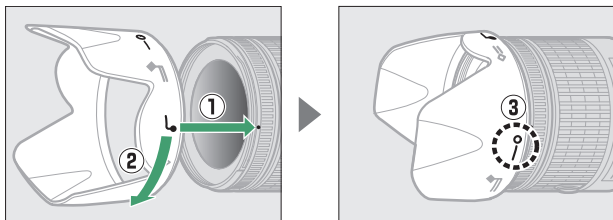

Când atașați sau scoateți parasolarul, apucați-l aproape de simbolul de pe baza acestuia și evitați să îl strângeți prea tare. Dacă parasolarul nu este atașat corect poate apărea vigneta. Când nu este folosit, parasolarul poate fi întors și montat pe obiectiv.

■ ■ Specificații

Tip	Obiectiv AF-P DX tip G cu CPU încorporat și cu montură F
Distanță focală	18–55 mm
Diafragmă maximă	f/3.5–5.6
Construcție obiectiv	12 elemente în 9 grupuri (inclusiv 2 elemente asferice)
Unghi de câmp	76°–28° 50'
Scală lungime focală	Gradată în milimetri (18, 24, 35, 45, 55)
Informații distanță	leșirea către aparatul foto
Zoom	Zoom manual folosind inelul de zoom independent
Focalizare	Focalizare automată controlată de motorul pas cu pas; inel de focalizare separat pentru focalizarea manuală
Reducerea vibrațiilor (numai AF-P DX NIKKOR 18–55mm f/3.5–5.6G VR)	Deplasare obiectiv folosind motoare electromagnetice (VCM)
Distanță focală minimă	0,25 m de la planul focal (□ 82) la toate pozițiile de zoom
Lamele diafragmă	7 (diafragmă circulară)
Diafragmă	Complet automată
Plajă diafragmă	<ul style="list-style-type: none">• Distanță focală de 18 mm: f/3.5–22• Distanță focală de 55 mm: f/5.6–38 Diafragma minimă afișată poate varia în funcție de mărimea treptei de expunere selectate cu aparatul foto.
Măsurare	Diafragmă completă
Dimensiune filtru atașat	55 mm (P = 0,75 mm)
Dimensiuni	Aprox. 64,5 mm diametru maxim × 62,5 mm (distanța de la flanșa aparatului foto pentru montura obiectivului atunci când obiectivul este retras)
Greutate	<ul style="list-style-type: none">• AF-P DX NIKKOR 18–55mm f/3.5–5.6G VR: aprox. 205 g• AF-P DX NIKKOR 18–55mm f/3.5–5.6G: aprox. 195 g

AF-P DX NIKKOR 70–300mm f/4.5–6.3G ED VR și

AF-P DX NIKKOR 70–300mm f/4.5–6.3G ED

Aceste obiective sunt destinate exclusiv utilizării cu aparatele foto digitale SLR Nikon format DX; aparatele foto SLR cu film și aparatele foto digitale SLR din seria D4, seria D3, seria D2, seria D1, seria D800, D700, D610, D600, seria D300, D200, D100, D90, D80, seria D70, D60, D50, seria D40, D7000, D5100, D5000, D3200, D3100, D3000 nu sunt acceptate. Atunci când se utilizează cu D5500, D5300 sau D3300, asigurați-vă că firmware-ul aparatului foto a fost actualizat la cea mai recentă versiune. Mai jos sunt enumerate părțile componente ale obiectivului.

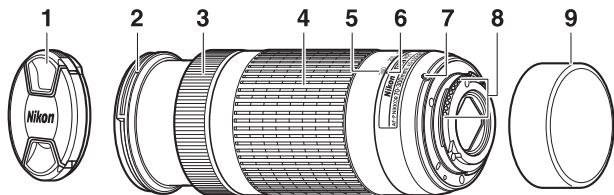

1 Capac obiectiv

2 Marcaj montare parasolar obiectiv

3 Inel focalizare..... 81

4 Inel zoom 34

5 Scală lungime focală

6 Marcaj lungime focală

7 Marcaj montură obiectiv..... 15

8 Contacte CPU 253

9 Capac posterior obiectiv

■ ■ Focalizare

Modul de focalizare poate fi selectat folosind comenzile aparatului foto (□ 69). Funcțiile focalizare automată și telemetru sunt acceptate la toate distanțele focale. La utilizarea acestui obiectiv, ignorați orice secțiuni ale manualului aparatului foto care menționează restricții pentru focalizarea automată și pentru telemetru pentru obiectivele cu diafragmă maximă mai mică de f/5.6.

Focalizare automată

Focalizarea se ajustează automat atunci când aparatul foto este în modul focalizare automată (□ 69). Inelul de focalizare poate fi folosit și pentru a focaliza aparatul foto dacă butonul de declanșare este menținut apăsat la jumătate (sau dacă butonul AF-ON este menținut apăsat); această operație este cunoscută sub denumirea de „focalizare automată cu supracomandă manuală” (M/A). Focalizarea automată se va relua când butonul de declanșare este apăsat la jumătate (sau butonul AF-ON este apăsat) a doua oară. Rețineți că atingerea inelului de focalizare în timp ce focalizarea automată este activă va modifica poziția focalizării.

Focalizare manuală

Când aparatul foto este în modul focalizare manuală, focalizarea poate fi reglată prin rotirea inelului de focalizare a obiectivului (□ 81). Când aparatul foto este oprit sau când temporizatorul standby s-a oprit, inelul de focalizare nu poate fi folosit pentru a focaliza și rotirea inelului de zoom va modifica poziția focalizării; înainte de a focaliza, porniți aparatul foto sau apăsați butonul de declanșare pentru a reactiva temporizatorul standby.

Utilizatorii aparatelor foto D5, seria D810, Df, D750, D7200, D7100 și D5200 trebuie să aibă în vedere faptul că dacă temporizatorul standby este lăsat să se oprească, poziția de focalizare se va modifica la repornirea temporizatorului. Refocalizați înainte de a fotografia. Se recomandă timpi de așteptare mai lungi pentru focalizarea manuală și în alte situații în care este posibil să nu declanșați obturatorul imediat după ce ați focalizat.

■ Reducerea vibrațiilor (VR, numai AF-P DX NIKKOR 70–300mm f/4.5–6.3G ED VR)

Când pe aparatul foto este montat un obiectiv AF-P DX NIKKOR 70–300mm f/4.5–6.3G ED VR, reducerea vibrațiilor poate fi activată sau dezactivată folosind opțiunea **VR optic** din meniul fotografiere (☐ 198). Dacă este selectat **Activat**, reducerea vibrațiilor se va aplica ori de câte ori butonul de declanșare este apăsat la jumătate. Reducerea vibrațiilor reduce estomparea cauzată de tremuraturul aparatului foto, permițând timpi de expunere cu până la 4,0 stopuri mai lungi decât ar fi posibil altfel, crescând gama timpilor de expunere disponibili. Efectele VR asupra timpului de expunere se măsoară în conformitate cu standardele Camera and Imaging Products Association (CIPA); obiectivele format FX se măsoară utilizând aparate foto digitale SLR format FX, iar obiectivele format DX utilizând aparate foto format DX. Obiectivele cu zoom se măsoară la zoom maxim.

✓ Reducere vibrații

- Când se utilizează reducerea vibrațiilor, apăsați butonul de declanșare la jumătate și așteptați ca imaginea din vizor să se stabilizeze înainte de a apăsa butonul de declanșare până la capăt.
- Când reducerea vibrațiilor este activă, imaginea din vizor poate fi mișcată după declanșarea obturatorului. Acest lucru nu indică o defecțiune.
- Când aparatul foto este rotit panoramic, reducerea vibrațiilor se aplică numai mișcării care nu este cuprinsă în rotirea panoramică (de exemplu, dacă aparatul foto este rotit panoramic orizontal reducerea vibrațiilor se va aplica numai tremuraturului pe verticală), ceea ce face mult mai ușoară rotirea panoramică uniformă a aparatului foto într-un arc de cerc larg.
- Dacă aparatul foto este dotat cu un bliț încorporat, reducerea vibrațiilor va fi dezactivată în timp ce blițul se încarcă.
- În general, reducerea vibrațiilor se recomandă atunci când aparatul foto este montat pe un trepied, deși, în funcție de condițiile de fotografiere și de tipul de trepied, ați putea prefera să o opriți.
- Se recomandă reducerea vibrațiilor când aparatul foto este montat pe un monopod.

■ ■ **Accesorii furnizate**

- Capac frontal obiectiv cu clic LC-58 de 58 mm
- Capac posterior obiectiv

■ ■ **Accesorii compatibile**

- Filtre cu înșurubare de 58 mm
- Capac posterior obiectiv LF-4
- Husă obiectiv CL-1020
- Parasolar baionetă HB-77

Aliniați marcajul pentru montarea parasolarului obiectivului (●) cu marcajul de aliniere a parasolarului obiectivului (◡) așa cum este arătat în Figura ① și apoi rotiți parasolarul (②) până când marcajul ● este aliniat cu marcajul de fixare a parasolarului obiectivului (—○).

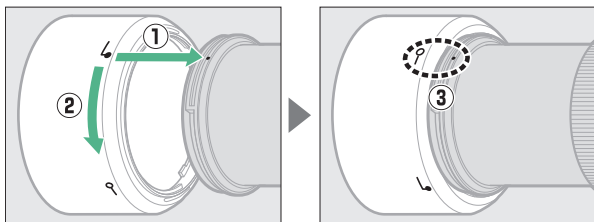

Când atașați sau scoateți parasolarul, apucați-l aproape de simbolul de pe baza acestuia și evitați să îl strângeți prea tare. Dacă parasolarul nu este atașat corect poate apărea vigneta. Când nu este folosit, parasolarul poate fi întors și montat pe obiectiv. Când parasolarul este întors, acesta poate fi atașat și scos prin rotire în timp ce îl țineți de lângă marcajul de blocare (—○).

■ ■ Specificații

Tip	Obiectiv AF-P DX tip G cu CPU încorporat și cu montură F
Distanță focală	70–300 mm
Diafragmă maximă	f/4.5–6.3
Construcție obiectiv	14 elemente în 10 grupuri (inclusiv 1 element ED)
Unghi de câmp	22° 50'–5° 20'
Scală lungime focală	Gradată în milimetri (70, 100, 135, 200, 300)
Informații distanță	leșirea către aparatul foto
Zoom	Zoom manual folosind inelul de zoom independent
Focalizare	Focalizare automată controlată de motorul pas cu pas; inel de focalizare separat pentru focalizarea manuală
Reducerea vibrațiilor (numai AF-P DX NIKKOR 70–300mm f/4.5–6.3G ED VR)	Deplasare obiectiv folosind motoare electromagnetice (VCM)
Distanță focală minimă	1,1 m de la planul focal (□ 82) la toate pozițiile de zoom
Lamele diafragmă	7 (diafragmă circulară)
Diafragmă	Complet automată
Plajă diafragmă	<ul style="list-style-type: none">• Distanță focală de 70 mm: f/4.5–22• Distanță focală de 300 mm: f/6.3–32 Diafragma minimă afișată poate varia în funcție de mărimea treptei de expunere selectate cu aparatul foto.
Măsurare	Diafragmă completă
Dimensiune filtru atașat	58 mm (P = 0,75 mm)
Dimensiuni	Aprox. 72 mm diametru maxim × 125 mm (distanța de la flanșa aparatului foto pentru montura obiectivului)
Greutate	<ul style="list-style-type: none">• AF-P DX NIKKOR 70–300mm f/4.5–6.3G ED VR: aprox. 415 g• AF-P DX NIKKOR 70–300mm f/4.5–6.3G ED: aprox. 400 g

AF-S DX NIKKOR 55–200mm f/4–5.6G ED VR II

Acest obiectiv retractabil este destinat utilizării exclusiv cu aparatele foto digitale Nikon format DX. Mai jos sunt enumerate părțile componente ale obiectivului.

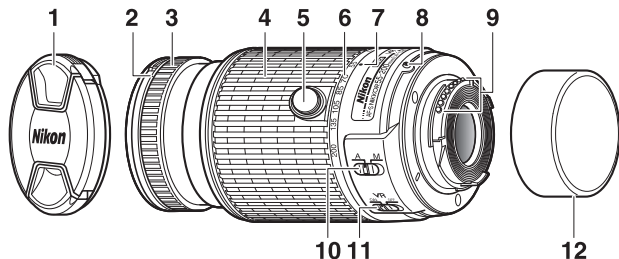

1	Capac obiectiv	8	Marcaj montură obiectiv..... 15
2	Marcaj montare parasolar obiectiv	9	Contacte CPU253
3	Inel focalizare..... 81	10	Comutator mod A-M..... 81
4	Inel zoom 34	11	Comutator ON/OFF (ACTIVAT/ DEZACTIVAT) pentru reducerea vibrațiilor318
5	Buton corp obiectiv retractabil 16	12	Capac posterior obiectiv
6	Scală lungime focală		
7	Marcaj lungime focală		

■ Focalizare

Modul de focalizare este determinat de modul de focalizare al aparatului foto și de poziția comutatorului modului A-M de pe obiectiv (□ 81).

■ Reducere vibrații (VR)

Reducerea vibrațiilor poate fi activată prin deplasarea comutatorului reducere vibrații la **ON** și se aplică ori de câte ori butonul de declanșare este apăsat la jumătate. Reducerea vibrațiilor reduce estomparea cauzată de tremuratul aparatului foto, permițând timpi de expunere cu până la 4,0 stopuri mai lungi decât ar fi posibil altfel și crescând gama timpilor de expunere disponibili. Efectele VR asupra timpului de expunere se măsoară în conformitate cu standardele Camera and Imaging Products Association (CIPA); obiectivele format FX se măsoară utilizând aparate foto digitale SLR format FX, iar obiectivele format DX utilizând aparate foto format DX. Obiectivele cu zoom se măsoară la zoom maxim.



✓ Reducere vibrații

- Când se utilizează reducerea vibrațiilor, apăsați butonul de declanșare la jumătate și așteptați ca imaginea din vizor să se stabilizeze înainte de a apăsa butonul de declanșare până la capăt.
- Când reducerea vibrațiilor este activă, imaginea din vizor poate fi mișcată după declanșarea obturatorului. Acest lucru nu indică o defecțiune.
- Când aparatul foto este rotit panoramic, reducerea vibrațiilor se aplică numai mișcării care nu este cuprinsă în rotirea panoramică (de exemplu, dacă aparatul foto este rotit panoramic orizontal reducerea vibrațiilor se va aplica numai tremurăturii pe verticală), ceea ce face mult mai ușoară rotirea panoramică uniformă a aparatului foto într-un arc de cerc larg.
- Nu opriți aparatul foto și nu scoateți obiectivul în timp ce reducerea vibrațiilor este activă.
- Dacă aparatul foto este dotat cu un bliț încorporat, reducerea vibrațiilor va fi dezactivată în timp ce blițul se încarcă.
- Selectați **OFF** (DEZACTIVAT) când aparatul foto este montat pe un trepied, cu excepția cazului în care capul trepiedului nu este fixat sau când aparatul foto este montat pe un monopod, situație în care se recomandă selectarea **ON** (ACTIVAT).

■ ■ **Accesorii furnizate**

- Capac frontal obiectiv cu clic LC-52 de 52 mm
- Capac posterior obiectiv

■ ■ **Accesorii compatibile**

- Filtre cu înșurubare de 52 mm
- Capac posterior obiectiv LF-4
- Husă obiectiv CL-0915
- Parasolar baionetă HB-37

Aliniați marcajul pentru montarea parasolarului obiectivului (●) cu marcajul de aliniere a parasolarului obiectivului (◡) așa cum este arătat în Figura ① și apoi rotiți parasolarul (②) până când marcajul ● este aliniat cu marcajul de fixare a parasolarului obiectivului (—○).

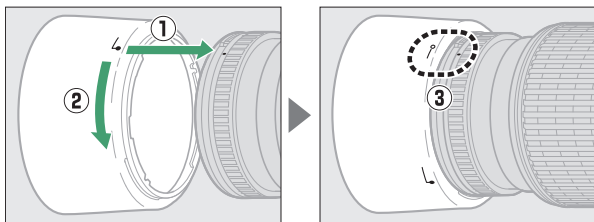

Când atașați sau scoateți parasolarul, apucați-l aproape de simbolul de pe baza acestuia și evitați să îl strângeți prea tare. Dacă parasolarul nu este atașat corect poate apărea vigneta. Când nu este folosit, parasolarul poate fi întors și montat pe obiectiv. Când parasolarul este întors, acesta poate fi atașat și scos prin rotire în timp ce îl țineți de lângă marcajul de blocare (—○).

■ ■ Specificații

Tip	Obiectiv AF-S DX tip G cu CPU încorporat și cu montură F
Distanță focală	55–200 mm
Diafragmă maximă	f/4–5.6
Construcție obiectiv	13 elemente în 9 grupuri (inclusiv 1 element ED)
Unghi de câmp	28° 50'–8°
Scală lungime focală	Gradată în milimetri (55, 70, 85, 105, 135, 200)
Informații distanță	leșirea către aparatul foto
Zoom	Zoom manual folosind inelul de zoom independent
Focalizare	Sistem intern de focalizare (IF) Nikon cu focalizare automată controlată de motorul SWM (Silent Wave Motor) și inel de focalizare separat pentru focalizarea manuală
Reducere vibrații	Deplasare obiectiv folosind motoare electromagnetice (VCM)
Distanță focală minimă	1,1 m de la planul focal (□ 82) la toate pozițiile de zoom
Lamele diafragmă	7 (diafragmă circulară)
Diafragmă	Complet automată
Plajă diafragmă	<ul style="list-style-type: none">• Distanță focală de 55 mm: f/4–22• Distanță focală de 200 mm: f/5.6–32
Măsurare	Diafragmă completă
Dimensiune filtru atașat	52 mm (P = 0,75 mm)
Dimensiuni	Aprox. 70,5 mm diametru maxim × 83 mm (distanța de la flanșa aparatului foto pentru montura obiectivului atunci când obiectivul este retras)
Greutate	Aprox. 300 g

Nikon își rezervă dreptul de a modifica oricând aspectul și specificațiile hardware și software descrise în acest manual fără vreun avertisment prealabil. Nikon nu va fi răspunzător pentru nicio daună rezultată din erorile apărute în acest manual.

✓ Îngrijirea obiectivului

- Păstrați contactele CPU curate.
- Utilizați o suflantă pentru a îndepărta praful și scamele de pe suprafețele obiectivului. Pentru a îndepărta petele și urmele de degete, aplicați o cantitate mică de etanol sau soluție de curățat lentilele pe o lavetă moale și curată din bumbac sau folosiți un șervețel pentru curățarea lentilelor și curățați din centru spre exterior folosind o mișcare circulară, având grijă să nu lăsați pete sau să nu atingeți sticla cu degetele.
- Nu folosiți niciodată solvenți organici, cum sunt diluantul pentru vopsea sau benzenul, pentru a curăța obiectivul.
- Parasolarul obiectivului și filtrele NC pot fi folosite pentru a proteja elementul frontal al obiectivului.
- Atașați capacele frontal și posterior înainte de a pune obiectivul în husă.
- Când este atașat un parasolar pentru obiectiv, nu ridicați și nu țineți obiectivul sau aparatul foto folosind numai parasolarul.
- Dacă obiectivul nu va fi folosit pe o perioadă îndelungată, depozitați-l într-un loc răcoros și uscat pentru a împiedica formarea mucegaiului și a ruginii. Nu depozitați în lumina directă a soarelui sau cu granule de naftalină sau camfor împotriva moliiilor.
- Păstrați obiectivul uscat. Ruginirea mecanismului intern poate provoca deteriorări ireparabile.
- Lăsarea obiectivului în locuri extrem de încinse ar putea deteriora sau deforma părțile făcute din plastic ranforsat.

Notă privind obiectivele pentru unghi larg și unghi super-larg

Este posibil ca focalizarea automată să nu asigure obținerea rezultatelor dorite în situații de genul celei prezentate mai jos.

1 Obiectele din fundal ocupă punctul de focalizare într-o măsură mai mare decât subiectul principal:

Dacă punctul de focalizare include atât obiecte din prim-plan, cât și obiecte din fundal, este posibil ca aparatul foto să focalizeze asupra fundalului, iar subiectul poate fi neclar, în special în cazul obiectivelor pentru unghi larg și unghi super-larg.



Exemplu: un subiect portret îndepărtat aflat la o anumită distanță de fundal

2 Subiectul conține multe detalii fine.

Aparatul foto poate avea dificultăți în focalizarea pe subiectele care conțin multe detalii fine.

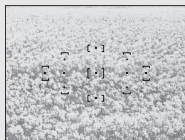

Exemplu: un câmp cu flori

În aceste cazuri, folosiți focalizarea manuală sau folosiți blocarea focalizării pentru a focaliza pe un alt subiect aflat la aceeași distanță și apoi recompuneți fotografia. Pentru informații suplimentare, consultați „Obținerea rezultatelor bune cu focalizarea automată” (□ 72).

Capacitatea cardurilor de memorie

Tabelul următor prezintă numărul aproximativ de imagini care pot fi stocate pe un card SanDisk SDHC Extreme Pro UHS-I de 16 GB la diferite setări ale calității și dimensiunii imaginii.

Calitate imagine	Dimensiune imagine	Dimensiune fișier ¹	Nr. de imagini ¹	Capacitate memorie tampon ²
NEF (RAW) + JPEG fine ³	Mare	33,0 MB	320	6
NEF (RAW)	—	20,5 MB	505	17
JPEG fine	Mare	12,6 MB	920	100
	Medie	7,6 MB	1.500	100
	Mică	3,9 MB	2.900	100
JPEG normal	Mare	6,5 MB	1.800	100
	Medie	3,9 MB	3.000	100
	Mică	2,0 MB	5.600	100
JPEG basic	Mare	2,5 MB	3.500	100
	Medie	1,8 MB	5.700	100
	Mică	1,1 MB	10.300	100

- 1 Toate valorile sunt aproximative. Rezultatele vor diferi în funcție de tipul cardului, setările aparatului foto și scena înregistrată.
- 2 Numărul maxim de expuneri care pot fi stocate în memoria tampon la ISO 100. Scade când este activată reducerea zgomotului (☐ 195), controlul automat al distorsiunii (☐ 196) sau **Înregistrare dată** (☐ 202).
- 3 Dimensiunea imaginii se aplică numai imaginilor JPEG. Dimensiunile imaginilor NEF (RAW) nu pot fi modificate. Dimensiunea fișierului reprezintă valoarea totală pentru imaginile NEF (RAW) și JPEG.

Durata de funcționare a acumulatorului

Segmentele de film sau numărul de fotografii care pot fi înregistrate cu acumulatorii complet încărcăți variază în funcție de starea acumulatorului, temperatură, intervalul dintre fotografii și perioada de timp în care sunt afișate meniurile. Mai jos sunt prezentate valori de referință pentru acumulatorii EN-EL14a (1.230 mAh).

- **Fotografii, mod declanșare cadru unic (standard CIPA ¹):**
aproximativ 1.200 fotografii
 - **Filme:** aproximativ 60 minute la 1.080/60p²
- 1 Măsurat la 23 °C (±2 °C) cu un obiectiv AF-P DX NIKKOR 18–55mm f/3.5–5.6G VR în următoarele condiții de testare: obiectivul efectuează un ciclu de la infinit la distanța minimă și se face câte o fotografie la setările implicite o dată la fiecare 30 s; după ce s-a făcut fotografia, monitorul este pornit timp de 4 s; cel care realizează testul așteaptă ca temporizatorul standby să se oprească după ce monitorul se oprește; bliț declanșat la putere maximă o dată la fiecare a doua fotografie. Vizualizarea în timp real nu este utilizată.
 - 2 Măsurat la 23 °C (±2 °C) cu aparatul foto la setările implicite și cu un obiectiv AF-P DX NIKKOR 18–55mm f/3.5–5.6G VR în condițiile specificate de Camera and Imaging Products Association (CIPA). Filmele individuale pot avea până la 20 minute lungime sau o dimensiune de până la 4 GB; înregistrarea se poate încheia înainte de atingerea acestor limite dacă temperatura aparatului foto crește.

Următoarele acțiuni pot reduce durata de funcționare a acumulatorului:































- utilizarea monitorului,
- menținerea butonului de declanșare apăsat la jumătate,
- operațiunile repetate de focalizare automată,
- realizarea fotografiilor NEF (RAW),
- timpii de expunere lungi,
- folosirea funcției Bluetooth a aparatului foto,
- folosirea aparatului foto cu accesoriile opționale conectate,
- utilizarea modului VR (reducere vibrații) cu obiectivele VR,
- mărirea și micșorarea repetată cu un obiectiv AF-P.















Pentru a vă asigura că obțineți performanțele maxime de la acumulatorii Nikon EN-EL14a:

- Păstrați curate contactele acumulatorului. Contactele murdare pot reduce performanțele acumulatorului.
- Utilizați acumulatorii imediat după încărcare. Acumulatorii se vor descărca dacă nu sunt utilizați.

Index

Simboluri

 (Mod automat).....	5, 32
 (Mod automat (fără bliț)).....	5, 32
 (Portret).....	5, 48
 (Peisaj).....	5, 49
 (Copil).....	5, 49
 (Sport).....	5, 49
 (Close up).....	5, 50
 (Portret de noapte).....	5, 50
 EFFECTS (Efecte speciale).....	5, 51
 (Vedere nocturnă).....	52
VI (Foarte intens).....	52
POP (Artă pop).....	52
 (Ilustrație foto).....	53, 56
 (Efect aparat foto jucărie).....	53, 57
 (Efect de miniaturizare).....	53, 58
 (Culoare selectivă).....	54, 60
 (Siluetă).....	54
 (Cheie înaltă).....	54
 (Cheie joasă).....	55
P (Mod automat program).....	5, 98, 99
S (Mod automat prioritate de timp).....	5, 98, 101
A (Mod automat prioritate de diafragmă) ..	5, 98, 103
M (Manual).....	5, 98, 105
GUIDE (Ghid).....	42
 (program flexibil).....	100
 (Cadru unic).....	62
 (Continuu).....	62, 63
 (Autodeclanșator).....	62, 66
 (Declanșare silențioasă).....	62, 65
 2s (Telecom. cu întârziere (ML-L3)).....	62, 95
 (Telecom. cu răsp. rapid (ML-L3))... ..	62, 95
 (Punct unic AF).....	74
 (Zonă dinamică AF).....	74
 (Zonă AF automată).....	74
 (urmărire 3D).....	74
 (AF prioritate față).....	75
 (AF zonă largă).....	75

 (AF zonă normală).....	75
 (AF urmărire subiect).....	76
 (Măsurare matricială).....	111
 (Măsur. central-evaluativă).....	111
 (Măsurare spot).....	111
AUTO (bliț automat).....	88
 (reducere ochi roșii).....	88, 90
SLOW (sincronizare lentă).....	88, 90
REAR (sincronizare perdea posterioară)90	
 (Compensare bliț).....	117
 (Compensare expunere).....	115
WB (Balans de alb).....	121
PRE (Presetare manuală).....	126
 (indicator „Bip”).....	213
 (indicator focalizare).....	35, 79, 82
 (indicator bliț pregătit).....	4, 38, 265
Buton  (vizualizare live).....	32, 138
Buton  i	11, 143, 155
Buton  Info	6
 (memorie tampon).....	64, 323

A

Accesorii.....	267
Activare AF.....	215
Acumulator.....	12, 13, 31, 267, 302
Acumulator ceas.....	13
Adaptor la rețeaua electrică.....	267, 270
Adobe RGB.....	194
AE-L.....	113
AF.....	69–80
AF prioritate față.....	75
AF servo automată.....	69
AF servo continuă.....	69
AF servo permanentă.....	70
AF servo unică.....	69, 70
AF urmărire subiect.....	76
AF zonă largă.....	75
AF zonă normală.....	75
AF-A.....	69
AF-C.....	69

AF-F	70
Afișaj informații.....	6, 206
Afișaj informații automat	206
AF-S	69, 70
Ajutor.....	28
Alb-negru.....	240
Alegere pct. pornire/oprire.....	146
Apăsăți butonul de declanșare la jumătate 35, 36	
Apăsăți butonul de declanșare până la capăt.....	36
Atenuare (efecte filtru).....	239
Autodeclanșator	62, 66, 208
Automat (balans de alb)	121

B

Balans de alb.....	121
Bip.....	213
Bliț.....	38, 87, 197, 262
Bliț (balans de alb)	121
Bliț automat.....	88
Bliț de umplere compensat i-TTL pentru SLR digital	198, 262
Bliț de umplere i-TTL standard pentru SLR digital	198, 262
Bliț încorporat.....	38, 87, 258
Bliț opțional.....	197, 262
Bloc. oglindă sus pt. curățare.....	273
Blocare AE.....	113
Blocare decl. în lipsă card	226
Blocare expunere	113
Blocare expunere automată.....	113
Blocare focalizare	79
Bluetooth	xx, 223
Bulb	107
Butoane	214
Buton AE-L/AF-L	80, 113, 215
Buton corp obiectiv retractabil 16, 17, 306, 317	
Buton declanșare	36, 79, 113, 215
Buton Fn	214
Buton înregistrare film	139

C

Cablu USB.....	178, 181, 268
Cadru unic (mod declanșare).....	62
Calitate film	141
Calitate imagine.....	84
Capac corp	2, 268
Capac ocular vizor.....	68
Capacitatea cardurilor de memorie.....	323
Capture NX-D.....	177
Card memorie.....	13, 201, 269, 323
Ceas.....	25, 205
CEC	185
Chenar (PictBridge)	182
Cianotipie.....	240
CLS.....	262
Ctrl. bliț pt. bliț încorporat.....	197
Comentariu imagine	211
Comparație una lângă alta	249
Compensare bliț	117
Compensare expunere.....	115
Comutator mod A-M.....	81, 317
Comutator mod focalizare.....	81
Comutator reducere vibrații obiectiv 17, 318	
Conectare la dispozitiv inteligent.....	222
Conector alimentare	267, 270
Contacte CPU.....	253
Continuu (mod declanșare).....	62, 63
Contor dată	202, 203
Control ajustare dioptrii.....	26, 268
Control automat al distorsiunilor	196
Control bliț.....	198
Control dispozitiv (HDMI).....	185
Control distorsiune.....	237
Control perspectivă.....	238
Control sensibilitate ISO auto.....	193
Control sensibilitate ISO automat.....	194
Control vignetație	195
Contur culoare	243
Corecție ochi roșii.....	236
Culoare selectivă	60, 246

D

Data și ora	205
Date de locație	164, 221
Date fotografiere	160
Date prezentare generală	163
DCF versiunea 2.0.....	303
Declanșare silențioasă.....	62, 65
Decupare.....	166, 232
Decupare (PictBridge)	182
Decuparea filmelor	146
Denumirea fișierului.....	221
Diafragmă	103, 106
Dim. cadru/cadență cadre	141
Dimensiune	86, 141
Dimensiune imagine.....	86
Dimensiune pagină (PictBridge).....	182
Dispozitiv iluminare asistență AF ...	73, 196, 256
Dispozitiv iluminare asistență AF încorporat	73, 196, 256
Distanță focală.....	261
D-Lighting	235
D-Lighting activ	119
Dosar redare.....	187
Dosar stocare	219
Durată.....	107
Durată activare telecom. (ML-L3)	208

E

Ecran focalizare	296
Editare film	146, 150
Efect de miniaturizare.....	58, 245
Efecte filtru	135, 137, 239
Evaluare	169, 176
Examinare imagine	188
Exif versiunea 2.3.....	303
Exponometre	37
Expunere.....	111, 113, 115

F

Filme	138
Filtre	267

Filtru cald (efecte filtru)	239
Fluorescent (balans de alb).....	121, 123
Focalizare	69–83
Focalizare automată.....	69–80
Focalizare manuală.....	69, 70, 81
Format afișare informații	206
Format dată	25, 205
Formatare card memorie	201
Foto. ref. elim. praf imagine.....	209
Fus orar	25, 205
Fus orar și dată	25, 205

H

H.264.....	300
HDMI	184, 303
HDMI-CEC.....	185
Histogramă	158, 187
Histogramă RGB.....	158

I

Ilustrație foto.....	56, 244
Imprimare	181
Imprimare dată (PictBridge)	182
Incandescent (balans de alb)	121
Indicator bliț pregătit.....	4, 38, 265
Indicator expunere	10, 106
Indicator focalizare	35, 79, 82
Indicator imagine focalizată.....	35, 79, 82
Indicator luminos acces	36
Inel focal. manuală în mod AF	217
Inel focalizare obiectiv.....	81, 306, 312, 317
Informații drept de autor	212
Informații fișier	156, 157
Informații fotografie.....	156, 187
Informații redare.....	156, 187
Intensă (setare Picture Control)	132
Interval între cadre (prezentare diapozitive).....	176
i-TTL.....	197, 198, 262

Î

Înaltă definiție.....	184, 303
Încărcare Eye-Fi	224

Încărcător	12, 267, 302
Îndreptare	237
Înnorat (balans de alb)	121
Înregistrare dată	202

J

JPEG	84
JPEG basic	84
JPEG fine	84
JPEG normal	84

L

Limbă (Language)	18, 205
Lumina directă a soarelui (balans de alb)...	121
Luminozitate monitor	205

M

Manual	81, 105
Marcaj de conformitate	225
Marcaj montură	15, 306, 312, 317
Marcaj plan focal	82
Mare (Dimensiune imagine)	86
Măsur. central-evaluativă	111
Măsurare	111
Măsurare matricială	111
Măsurare spot	111
Medie (dimensiune imagine)	86
Memorie tampon	64, 323
Meniu fotografiere	190
Meniu redare	186
Meniu retușare	227
Meniu setare	199
Mică (dimensiune imagine)	86
Microfon	141
Mired	125
Mod automat prioritate de diafragmă ..	103
Mod automat prioritate de timp	101
Mod automat program	99
Mod avion	222
Mod bliț	88, 90
Mod declanșare	62
Mod efecte speciale	51

Mod expunere	98
Mod focalizare	69
Mod ghid	42
Mod scenă	48
Mod zonă AF	74
Monitor	152, 205
Monocrom	240
Monocrom (setare Picture Control)	132
Montură obiectiv	2, 15, 82

N

NEF (RAW)	84, 221, 230
Neutră (setare Picture Control)	132
Nikon Transfer 2	179
Nuanțare	135, 137
Număr de copii (PictBridge)	182
Număr de expuneri rămase	31
Număr de fotografii	324
Număr f/	103

O

Obiectiv	15, 252, 306
Obiectiv CPU	252
Obiectiv non-CPU	254
Obiectiv tip D	253
Obiectiv tip E	253
Obiectiv tip G	253
Obiective compatibile	252
Obținerea unei imagini clare în vizor	26
Oglindă	2, 273
Opțiuni de afișare a redării	187
Opțiuni Picture Control	132, 134
Ora de vară	205
Oră de vară	25, 205
Ordine numere fișiere	218

P

Peisaj (setare Picture Control)	132
PictBridge	181, 303
Pictură	248
Pornire imprimare (PictBridge)	182, 183
Portocaliu (efecte filtru)	239
Portret (setare Picture Control)	132

Presetare manuală (balans de alb)	121, 126
Prezentare diapozitive	174
Procesare NEF (RAW)	230
Program flexibil	100
Protejarea fotografiilor	168
Punct focalizare	34, 74, 76, 82
Punct unic AF (mod zonă AF)	74

R

Rază bliț	92
Receptor infraroșu	96
Redare	40, 152
Redare cadru întreg	152
Redare calendar	154
Redare miniaturi	153
Redimensionare	233
Reducere ochi roșii	88, 90
Reducere vibrații	17, 198, 309, 314, 318
Reducere zgomot	195
Reducere zgomot vânt	142
Reducerea efectului de clipire	140, 213
Reglarea fină a balansului de alb	124
Resetare	192, 201, 226
Resetare meniu fotografie	192
Resetare opțiuni setare	201
Resetare totală setări	226
Retușare rapidă	236
Rețea încăldare	8
Rezoluție ieșire (HDMI)	185
RGB	158, 194
Ridicată (sensibilitate)	93
Rotire automată a imaginii	188
Rotire pe înalt	189

S

Salvare cadru selectat	150
Scală lungime focală	306, 312, 317
Schiță color	244
Selectare imprimantă	183
Selectare pt. trimit. la disp. intel.	189
Selector automat scenă	37
Selector moduri	5
Sensibilitate	93, 192

Sensibilitate ISO	93, 192
Sensibilitate maximă	193
Senzor RGB 420 pixeli	198, 297, 298
Sepia	240
Serie	63
Setare Picture Control	134
Setări disponibile	281
Setări film	141
Setări manuale film	142
Setări recente	251
Sincroniz. cu dispozitiv inteligent	205
Sincronizare lentă	88, 90
Sincronizare perdea frontală	90
Sincronizare perdea posterioară	90
Sistem creativ de iluminare	262
SnapBridge	i, 18
Spațiu culoare	194
Speedlight	262
sRGB	194
Standard (setare Picture Control)	132
Stea (efecte filtru)	239
Superangular	238
Suprapunere imagine	241

Ș

Ștergere	41, 171
Ștergeți imaginea curentă	171
Ștergeți imaginile selectate	172
Ștergeți toate imaginile	172

T

Telecom. cu întârziere (ML-L3)	62, 95
Telecom. cu răsp. rapid (ML-L3)	62, 95
Telecomandă	95, 269
Telemetru	82, 216
Telemetru electronic	82, 216
Televizor	184
Temperatură culoare	123
Temporiz. oprire automată	207
Temporizator	66
Temporizator standby	37, 207
Timp expunere maxim	193
Tip imagine (prezentare diapozitive)	176

Trimitere către disp. intel. (auto)223

U

Umbră (balans de alb) 121

Unghi de câmp261

Uniform (Setare Picture Control) 132

Urmărire 3D (mod zonă AF)..... 74

V

Versiune firmware.....226

ViewNX-i 177

Viteză sincronizare bliț..... 91, 296

Vizor 4, 26, 296

Vizualizare în timp real..... 32, 138

Volum 145, 174

VR optic..... 198

W

WB..... 121

Z

Zonă AF automată (mod zonă AF)..... 74

Zonă dinamică AF 74

Zone luminoase..... 157, 187

Zoom față.....167

Zoom redare 165

Acest manual nu poate fi reprodus sub nicio formă, în întregime sau pe părți fără autorizație scrisă din partea NIKON CORPORATION (excepție făcând citarea critică în articole sau recenzii).

NIKON CORPORATION

© 2016 Nikon Corporation



SB6E01(Y5)
6MB354Y5-01