

Nikon

with **WARRANTY**

APARAT FOTO DIGITAL

D7500

Manualul utilizatorului
(cu garanție)

- Citiți cu atenție acest manual înainte de a folosi aparatul foto.
- Pentru a vă asigura că folosiți aparatul foto în mod corespunzător, aveți grijă să citiți capitolul „Pentru siguranța dumneavoastră” (de la pagina xii).
- După ce ați citit acest manual, păstrați-l într-un loc ușor accesibil pentru a-l putea consulta pe viitor.

Ro



Procurați-vă SnapBridge acum!

Utilizați SnapBridge pentru a controla aparatul foto de la distanță de pe propriul smartphone sau tabletă (dispozitiv inteligent) și pentru a descărca imagini de pe aparatul foto.

Descărcați-l azi gratuit!

SnapBridge este disponibil gratuit din Apple App Store®, de pe Google Play™ și de pe următorul site:

<http://snapbridge.nikon.com>

Vizitați site-ul Nikon pentru cele mai recente știri privind SnapBridge.



Download on the
App Store



GET IT ON
Google Play

Conectați-vă aparatul foto și dispozitivul inteligent

Urmați pașii de mai jos pentru a vă împerechea aparatul foto și dispozitivul inteligent:

1 Lansați expertul pentru conectare pe aparatul foto.



2 Atingeți numele aparatului foto pe dispozitivul dumneavoastră inteligent.



3 Apăsați butonul  al aparatului foto și selectați Pair (Împerechere) pe dispozitivul inteligent (afișajul variază în funcție de dispozitiv și de sistemul de operare).

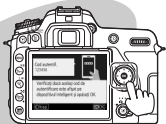

Pentru mai multe informații privind împerecherea, consultați pagina 28.



Îmbunătățiți-vă experiența în prelucrarea imaginilor cu SnapBridge.



Descărcați fotografiile de pe aparatul foto pe dispozitivul dumneavoastră inteligent prin intermediul unei conexiuni „deschise permanent”, făcând partajarea online a fotografiilor mai ușoară și mai puțin stresantă ca niciodată.

NIKON IMAGE SPACE



Încărcați fotografiile și miniaturi în serviciul de stocare în cloud NIKON IMAGE SPACE.

Îmbogățiți-vă experiența în lucrul cu imagini folosind SnapBridge ca să:

- Controlați aparatul foto de la distanță
- Adăugați credite (orice două dintre informațiile privind dreptul de autor, comentarii, text sau sigle) direct pe fotografiile dumneavoastră
- Încărcați automat ora și locul de pe dispozitivul dumneavoastră inteligent pe aparatul foto
- Primiți actualizări pentru firmware-ul aparatului foto

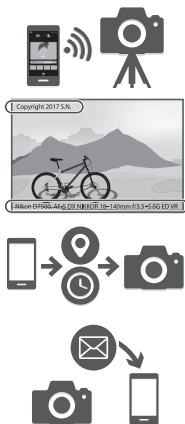

🔪 Mai multe despre SnapBridge

Pentru mai multe informații, utilizați funcția de ajutor online din aplicația SnapBridge.

Pentru a obține randamentul maxim de la aparatul dumneavoastră foto, vă rugăm să citiți cu atenție toate instrucțiunile și să le păstrați într-un loc unde vor putea fi citite de toți cei care utilizează produsul.

Simboluri și convenții

Pentru a vă fi mai ușor să găsiți informațiile de care aveți nevoie, sunt utilizate următoarele simboluri și convenții:



Această pictogramă indică precauțiile; informații care trebuie citite înainte de utilizare pentru a preveni deteriorarea aparatului foto.



Această pictogramă indică notele; informații care trebuie citite înainte de a utiliza aparatul foto.



Această pictogramă indică referințele la alte secțiuni din acest manual.

Elementele din meniu, opțiunile și mesajele afișate pe monitorul aparatului foto sunt afișate în **caractere bold**. Meniurile aparatului foto și ale dispozitivului inteligent pot diferi de cele prezentate aici.

În cuprinsul acestui manual, smartphone-urile și tabletele sunt numite „dispozitive inteligente”.

Setările aparatului foto

Explicațiile din acest manual presupun că se folosesc setările implicite.

Pentru siguranța dumneavoastră

Înainte de a utiliza aparatul foto pentru prima dată, citiți instrucțiunile de siguranță din secțiunea „Pentru siguranța dumneavoastră” (□ xii).

Asistență pentru utilizatori Nikon

Vizitați site-ul de mai jos pentru a înregistra aparatul dvs. foto și a fi la curent cu cele mai noi informații despre produse. Veți găsi răspunsuri la întrebări frecvente (FAQ) și ne veți putea contacta pentru asistență tehnică.

<http://www.europe-nikon.com/support>

■ Ghidul meniurilor

Pentru mai multe informații privind opțiunile și subiectele meniurilor, cum ar fi conectarea aparatului foto la o imprimantă sau un televizor, descărcați *Ghidul meniurilor* aparatului foto de pe site-ul Nikon conform descrierii de mai jos. *Ghidul meniurilor* este în format pdf și poate fi vizualizat utilizând Adobe Reader sau Adobe Acrobat Reader.

- 1 Lansați un navigator de internet pe computerul dumneavoastră și deschideți site-ul pentru descărcarea manualului Nikon la adresa <http://downloadcenter.nikonimglib.com/>
- 2 Navigați la pagina pentru produsul dorit și descărcați manualul.



Conținutul ambalajului

Asigurați-vă că toate articolele enumerate aici au fost livrate cu aparatul foto.

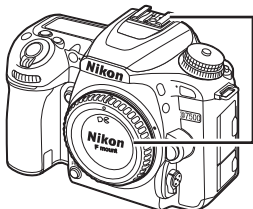

- Vizor din cauciuc DK-28 (☐ 90; este livrat atașat la aparatul foto)



- Capac corp BF-1B (☐ 24, 287)

- Aparat foto D7500 (☐ 1)

- Acumulator Li-ion EN-EL15a cu capac terminal (☐ 19, 21)

- Încărcător acumulator MH-25a (este livrat cu un adaptor pentru priza rețelei electrice sau cu un cablu de alimentare ale cărui tip și formă variază în funcție de țara sau regiunea de comercializare; ☐ 19)

- Capac ocular DK-5 (☐ 90)

- Garanție (tipărită pe coperta spate a acestui manual)

- Curea AN-DC3 BK (☐ 19)

- Cablu USB UC-E20

- Manualul utilizatorului (acest ghid)

Cumpărătorii kitului cu obiectiv trebuie să se asigure că pachetul conține și un obiectiv. *Cardurile de memorie sunt comercializate separat.*

Aparatele foto achiziționate în Japonia afișează meniuri și mesaje numai în engleză și japoneză; nu sunt acceptate alte limbi. Ne cerem scuze pentru orice neplăcere care ar putea fi cauzată de acest lucru.

Software-ul pentru computer ViewNX-i și Capture NX-D

Utilizați ViewNX-i pentru a regla fin fotografiile sau pentru a copia imagini pe un computer pentru a le vizualiza sau utilizați Capture NX-D pentru a regla fin imaginile care au fost copiate pe un computer și pentru a converti imaginile NEF (RAW) în alte formate. Aceste aplicații sunt disponibile pentru descărcare de la adresa: <http://downloadcenter.nikonimglib.com/>

De asemenea, puteți vizita acest site pentru cele mai recente informații privind software-ul Nikon, inclusiv cerințele de sistem.

Cuprins

Conținutul ambalajului.....	iv
Pentru siguranța dumneavoastră.....	xii
Note	xvi
Introducere	1
Familiarizarea cu aparatul foto	1
Corpul aparatului foto.....	1
Selectorul de moduri	6
Panoul de control	8
Vizorul	9
Controlul ajustării dioptriilor	11
Utilizarea monitorului cu înclinare	12
Utilizarea ecranului tactil.....	14
Selectorul multiplu.....	18
Primii pași	19
Atașați curea aparatului foto	19
Încărcați acumulatorul	19
Introduceți acumulatorul și un card de memorie	21
Atașați un obiectiv.....	24
Porniți aparatul foto.....	26
Conectarea folosind SnapBridge	28
Ce poate face SnapBridge pentru dumneavoastră	29
De ce veți avea nevoie	30
Pregătirea dispozitivului inteligent.....	31
Împerecherea și conectarea.....	32
Sfaturi pentru conectare.....	37
Solicitarea Wi-Fi (numai pentru iOS).....	37
Mai multe despre împerechere și conectare	39
„Imposibil de conectat.”	39
Probleme privind împerecherea	39
Descărcarea fotografiilor.....	40

Tutorial	41
Meniuri aparat foto: Prezentare generală	41
Utilizarea meniurilor aparatului foto	42
Nivelul acumulatorului și numărul de expuneri rămase.....	46
Fotografiere de bază și redare	48
Fotografierea simplă (modurile ^{AUTO} și )	48
Sfaturi pentru vizualizarea în timp real.....	56
Noțiuni de bază privind redarea.....	59
Ștergerea fotografiilor nedorite	60
Potrivirea setărilor cu subiectul sau situația (mod scenă)	61
Alegerea unui mod scenă	61
Efecte speciale	64
Alegerea efectelor speciale	64
Opțiuni disponibile în vizualizarea în timp real	66
Modurile P, S, A și M	72
Alegerea unui mod.....	72
P: Mod automat program	73
S: Mod automat prioritate de timp	74
A: Mod automat prioritate de diafragmă.....	75
M: Manual.....	76
Expuneri îndelungate (numai modul M).....	79
Setări utilizator: modurile U1 și U2	83
Salvarea setărilor utilizator.....	83
Reapelarea setărilor utilizator	84
Resetarea setărilor utilizator	85

Mod declanșare	86
<hr/>	
Alegerea unui mod de declanșare	86
Mod autodeclanșator (☺)	89
Mod oglindă sus (MUP)	91
Opțiuni înregistrare imagine	93
<hr/>	
Zonă imagine	93
Calitate imagine	97
Dimensiune imagine	99
Focalizare	100
<hr/>	
Focalizare automată	100
Mod focalizare automată	100
Mod zonă AF	103
Blocare focalizare	111
Focalizare manuală	115
Sensibilitate ISO	118
<hr/>	
Setări sensibilitate ISO	118
Control sensibilitate ISO automat	120
Expunere	123
<hr/>	
Măsurare	123
Blocare expunere automată	125
Compensare expunere	127

Balans de alb	130
Opțiuni balans de alb.....	130
Reglarea fină a balansului de alb.....	134
Alegerea unei temperaturi a culorii.....	137
Presetare manuală	139
Fotografierea prin vizor.....	139
Vizualizarea în timp real (balans de alb în punct unic)	143
Gestionarea presetărilor.....	146
Îmbunătățire imagine	148
Opțiuni Picture Control	148
Selectarea unei opțiuni Picture Control	148
Modificarea opțiunilor Picture Control	150
Păstrarea detaliilor în zonele luminoase și în zonele umbrite.....	153
D-Lighting activ.....	153
High Dynamic Range (HDR)	155
Fotografierea cu bliț	159
Utilizarea blițului încorporat	159
Moduri ridicare automată.....	159
Moduri ridicare manuală.....	161
Mod control bliț	164
Compensare bliț	167
Blocare FV	169
Vizualizarea informațiilor privind blițul încorporat.....	172
Unități de bliț opționale	174
Fotografierea cu telecomandă	175
Utilizarea unei telecomenzi ML-L3 opționale	175

Înregistrarea și vizualizarea filmelor **179**

Înregistrarea filmelor	179
Utilizarea butonului z	183
Afișajul vizualizării în timp real: Filme	185
Vizualizarea și ascunderea indicatorilor	187
Dimensiune cadru, cadență cadre și calitate film	188
Indexuri.....	189
Decuparea filmului.....	190
Realizarea fotografiilor în modul film	191
Vizualizarea filmelor	194
Editarea filmelor	196
Decuparea filmelor.....	196
Salvarea cadrelor selectate.....	200

Alte opțiuni de fotografiere **201**

Butonul in (fotografierea prin vizor)	201
Butonul i	205
Reinițializare prin două butoane: Restabilirea setărilor implicite	206
Bracketing	209
Date de locație.....	223

Mai multe despre redare **225**



Vizualizarea imaginilor	225
Redare cadru întreg	225
Redare miniaturi.....	225
Redare calendar.....	226
Utilizarea ecranului tactil.....	228
Butonul z	230
Informații fotografie	231
O privire mai de aproape: Zoom redare	240

Protejarea fotografiilor împotriva ștergerii.....	242
Evaluarea fotografiilor.....	243
Evaluarea fotografiilor individuale.....	243
Evaluarea mai multor fotografii.....	244
Selectarea fotografiilor pentru încărcare	245
Selectarea fotografiilor individuale.....	245
Selectarea mai multor fotografii	246
Ștergerea fotografiilor.....	247
În timpul redării.....	247
Meniul redare.....	248

Listă meniuri 250

Meniuri aparat foto

Mai multe informații privind meniurile aparatului foto sunt disponibile în *Ghidul meniurilor* care poate fi descărcat de pe site-ul Nikon ([□□ iii](#)).

 Meniul redare: <i>Gestionarea imaginilor</i>	250
 Meniul fotografiere: <i>Opțiuni fotografiere</i>	252
 Meniul filmare: <i>Opțiuni filmare</i>	257
 Setări personalizate: <i>Reglarea fină a setărilor aparatului foto</i>	260
 Meniul setare: <i>Setarea aparatului foto</i>	268
 Meniul retușare: <i>Crearea copiilor retușate</i>	275
 Meniul meu/  Setări recente	278

Note tehnice 279

Obiective compatibile	279
Obiective CPU compatibile	279
Obiective non-CPU compatibile	285
Alte accesorii	287

Îngrijirea aparatului foto	288
Păstrare.....	288
Curățarea.....	288
Curățarea senzorului de imagine	289
Îngrijirea aparatului foto și a acumulatorului: Atenționări.....	296
Localizarea defectelor	301
Acumulator/Afișaj.....	301
Fotografiere (toate modurile).....	302
Fotografiere (P, S, A, M)	305
Redare	306
Bluetooth și Wi-Fi (rețele fără fir).....	308
Diverse	308
Mesaje de eroare.....	309
Specificații	315
Obiective AF-S DX NIKKOR 18–140mm f/3.5–5.6G ED VR.....	329
Obiective AF-S DX NIKKOR 18–200mm f/3.5–5.6G ED VR II.....	336
Carduri de memorie aprobate.....	346
Capacitatea cardului de memorie.....	347
Durată de funcționare a acumulatorului.....	349
Index.....	351
Termeni de garanție – Garanție de service Nikon în Europa	359

Pentru siguranța dumneavoastră

Pentru a preveni deteriorarea bunurilor sau rănirea dumneavoastră sau a celorlalți, citiți în totalitate capitolul „Pentru siguranța dumneavoastră” înainte de a folosi acest produs.

Păstrați aceste instrucțiuni de siguranță într-un loc în care vor putea fi citite de către toți cei care folosesc acest produs.

⚠ PERICOL: În cazul nerespectării precauțiilor marcate cu această pictogramă există un risc ridicat de deces sau vătămare gravă.

⚠ AVERTIZARE: În cazul nerespectării precauțiilor marcate cu această pictogramă se poate produce decesul sau vătămarea gravă.

⚠ ATENȚIE: În cazul nerespectării precauțiilor marcate cu această pictogramă se pot produce vătămări sau daune materiale.



AVERTIZARE

- **A nu se utiliza în timpul mersului sau al manevrării unui autovehicul.**
Nerespectarea acestei precauții poate duce la accidente sau vătămări.
- **A nu se demonta sau modifica acest produs. A nu se atinge componentele interne care devin vizibile în urma căderii sau a unui alt accident.**
Nerespectarea acestor precauții poate duce la electrocutare sau vătămări.
- **În cazul în care sesizați anomalii, cum ar fi faptul că produsul scoate fum, emite căldură sau mirosuri neobișnuite, deconectați imediat acumulatorul sau sursa de alimentare.**
Continuarea operării ar putea provoca incendiu, arsuri sau alte vătămări.
- **A se menține uscat. A nu se manipula cu mâinile ude. A nu se manipula ștecărul cu mâinile ude.**
Nerespectarea acestor precauții ar putea provoca incendiu sau electrocutare.
- **Nu lăsați pielea în contact prelungit cu acest produs cât timp este pornit sau conectat la priză.**
Nerespectarea acestei precauții ar putea cauza arsuri la temperatură scăzută.
- **Nu folosiți acest produs în prezența prafului sau a gazelor inflamabile, cum ar fi propan, benzină sau aerosoli.**
Nerespectarea acestei precauții ar putea provoca explozie sau incendiu.

- **Nu priviți soarele sau altă sursă de lumină puternică direct prin obiectiv sau prin aparatul foto.**

Nerespectarea acestei precauții ar putea duce la afectarea vederii.

- **Nu îndreptați blițul sau dispozitivul de iluminare asistență AF către operatorul unui autovehicul.**

Nerespectarea acestei precauții ar putea duce la accidente.

- **A nu se lăsa produsul la îndemâna copiilor.**

Nerespectarea acestei precauții ar putea cauza vătămări sau defectarea produsului. În plus, rețineți că elementele componente de mici dimensiuni prezintă pericol de sufocare. În cazul în care un copil înghite orice componentă a acestui produs, solicitați imediat asistență medicală.

- **Nu innodați, înfășurați sau răsuciți curelele în jurul gâtului.**

Nerespectarea acestei precauții ar putea duce la accidente.

- **Nu folosiți acumulatori, încărcătoare sau adaptoare la rețeaua electrică care nu sunt indicate în mod specific spre a fi folosite cu acest produs. Când se utilizează acumulatori, încărcătoare și adaptoare la rețeaua electrică indicate spre a fi folosite cu acest produs:**

- **Nu deteriorați, modificați, trageți cu forță sau îndoți firele și cablurile, nu le puneți sub obiecte grele și nu le expuneți la căldură sau la flacără deschisă.**

- **Nu utilizați convertoare sau adaptoare de voiaj, concepute pentru a transforma de la o tensiune la alta, sau cu invertoare de la c.c. la c.a.**

Nerespectarea acestor precauții ar putea provoca incendiu sau electrocutare.

- **Nu manipulați ștecărul când produsul se încarcă sau când folosiți adaptorul la rețeaua electrică în timpul furtunilor cu descărcări electrice.**

Nerespectarea acestei precauții ar putea duce la electrocutare.

- **Nu manipulați cu mâinile goale în locuri expuse la temperaturi foarte mari sau foarte scăzute.**

Nerespectarea acestei precauții ar putea cauza arsuri sau degerături.



ATENȚIE

- **Nu lăsați obiectivul îndreptat spre soare sau alte surse puternice de lumină.**

Lumina focalizată prin obiectiv ar putea provoca incendiu sau ar putea deteriora componentele interne ale produsului. Când fotografiați subiecte cu fundal iluminat, mențineți soarele în afara cadrului. Lumina solară focalizată în aparatul foto atunci când soarele este în apropierea cadrului ar putea provoca incendiu.

- **Opriiți produsul când utilizarea acestuia este interzisă. Dezactivați funcțiile fără fir atunci când utilizarea echipamentelor fără fir este interzisă.**

Emissiile de radiofrecvență ale acestui produs ar putea interfera echipamentele de la bordul aeronavelor sau din spitale sau din alte unități medicale.

- **Scoateți acumulatorul și deconectați adaptorul la rețeaua electrică dacă produsul nu va fi folosit o perioadă îndelungată.**

Nerespectarea acestei precauții ar putea provoca incendiu sau defectarea produsului.

- **Nu atingeți componentele mobile ale obiectivului sau alte componente mobile.**

Nerespectarea acestei precauții ar putea cauza vătămări.

- **Nu declanșați blițul în contact cu sau în imediata apropiere a pielii sau a altor obiecte.**

Nerespectarea acestei precauții ar putea cauza arsuri sau incendiu.

- **Nu lăsați produsul perioade îndelungate în locuri în care va fi expus la temperaturi foarte mari, cum ar fi într-un automobil închis sau la lumina directă a soarelui.**

Nerespectarea acestei precauții ar putea provoca incendiu sau defectarea produsului.



PERICOL (Acumulatori)

- **Nu manipulați necorespunzător acumulatorii.**

Nerespectarea următoarelor precauții ar putea duce la scurgeri din acumulatori sau la supraîncălzirea, fisurarea sau aprinderea acestora:

- Folosiți numai acumulatori aprobați pentru utilizarea în acest produs.
- Nu expuneți acumulatorii la flacără deschisă sau la căldură în exces.
- Nu dezasamblați.
- Nu scurtcircuitați terminalele prin atingerea acestora de lăntișoare, agrafe de păr sau alte obiecte din metal.
- Nu expuneți acumulatorii sau produsele în care aceștia sunt introduși la șocuri fizice puternice.

- **Nu încercați să reincărcați acumulatori EN-EL15a folosind încărcătoare care nu sunt destinate în mod specific acestui scop.**

Nerespectarea acestei precauții ar putea duce la scurgeri din acumulatori sau la supraîncălzirea, fisurarea sau aprinderea acestora.

- **Dacă lichidul din acumulator intră în contact cu ochii, clătiți cu multă apă curată și solicitați imediat asistență medicală.**

Achționarea cu întârziere ar putea cauza vătămări ale ochilor.



AVERTIZARE (Acumulatori)

- **A nu se lăsa acumulatorii la îndemâna copiilor.**

În cazul în care un copil înghite un acumulator, solicitați imediat asistență medicală.

- **Nu introduceți acumulatorii în apă și nu îi expuneți la ploaie.**

Nerespectarea acestei precauții ar putea provoca incendiu sau defectarea produsului. Dacă produsul se udă, uscați-l imediat cu un prosop sau un obiect similar.

- **Încetați imediat folosirea în cazul în care observați orice modificări la acumulatori, cum ar fi decolorare sau deformare. Opriiți încărcarea acumulatorilor EN-EL15a dacă aceștia nu se încarcă în perioada de timp specificată.**

Nerespectarea acestor precauții ar putea duce la scurgeri din acumulatori sau la supraîncălzirea, fisurarea sau aprinderea acestora.

- **Înainte de a-l arunca, izolați terminalele acumulatorului cu bandă izolatoare.**

Este posibil să se producă supraîncălzire, fisurare sau incendiu în cazul în care obiecte metalice intră în contact cu terminalele. Reciclați sau aruncați acumulatorii în conformitate cu reglementările locale.

- **Dacă lichidul din acumulator intră în contact cu pielea sau hainele unei persoane, clătiți imediat zona afectată cu multă apă curată.**

Nerespectarea acestei precauții ar putea cauza iritarea pielii.

Note

- Nicio parte din manualele incluse în pachetul acestui produs nu poate fi reprodusă, transmisă mai departe, transcrisă, stocată pe un sistem mobil sau tradusă într-o altă limbă în nicio formă, în nicio circumstanță, fără aprobarea prealabilă scrisă a Nikon.
- Nikon își rezervă dreptul de a modifica oricând aspectul și specificațiile hardware și software descrise în aceste manuale fără vreun avertisment prealabil.
- Nikon nu se face responsabil pentru niciun prejudiciu rezultat din utilizarea acestui produs.
- Am depus toate eforturile pentru a ne asigura că informațiile cuprinse în aceste manuale sunt corecte și complete și am fi recunoscători dacă ați semnala erorile sau omisiunile reprezentantului Nikon din zona dumneavoastră (adresa este furnizată separat).

Avertismente pentru clienții din Europa

ATENȚIE: EXISTĂ RISCUL DE EXPLOZIE ÎN CAZUL ÎN CARE ACUMULATORUL ESTE ÎNLOCUIT CU UNUL DE TIP INCORECT. ARUNCAȚI ACUMULATORII UZAȚI ÎN CONFORMITATE CU INSTRUCȚIUNILE.

Acest simbol indică faptul că echipamentele electrice și electronice trebuie colectate separat.



Următoarele vizează doar utilizatori din țările europene:

- Acest produs este proiectat pentru colectarea separată la un centru adecvat de colectare. Nu aruncați la un loc cu deșeurile menajere.
- Colectarea separată și reciclarea ajută la conservarea resurselor naturale și la prevenirea consecințelor negative asupra sănătății umane și mediului care ar putea rezulta din cauza eliminării incorecte.
- Pentru mai multe informații, contactați distribuitorul sau autoritățile locale responsabile cu gestionarea deșeurilor.

Acest simbol de pe baterie/acumulator indică faptul că bateria/acumulatorul trebuie colectată/colectat separat.



Următoarele vizează doar utilizatori din țările europene:

- Toate bateriile/toți acumulatorii, fie că sunt marcate/marcați cu acest simbol sau nu, sunt proiectate/proectați pentru colectarea separată la un centru adecvat de colectare. Nu aruncați la un loc cu deșeurile menajere.
- Pentru mai multe informații, contactați distribuitorul sau autoritățile locale responsabile cu gestionarea deșeurilor.

Notă privind interzicerea copierii și reproducerii

Rețineți că simpla posesie a materialului copiat sau produs digital prin intermediul unui scanner, aparat foto digital sau al altor dispozitive poate fi sancționată prin lege.

• Elementele a căror copiere sau reproducere este interzisă prin lege

Nu copiați sau nu reproduceți bancnote de hârtie, monede, elemente de siguranță, obligațiuni guvernamentale, obligațiuni municipale, nici măcar dacă acele copii sau reproduceri sunt stampilate ca „Mostre”.

Copierea sau reproducerea bancnotelor, monedelor sau elementelor de securitate aflate în circulație într-un alt stat este interzisă.

În lipsa unui acord prealabil al guvernului, copierea sau reproducerea unor timbre poștale sau cărți poștale neutilizate emise de guvern este interzisă.

Copierea sau reproducerea timbrilor guvernamentale sau a altor documente oficiale stipulate prin lege este interzisă.

• Precauții legate de anumite copii și reproduceri

Guvernul a emis atenționări referitoare la copierea și reproducerea elementelor de siguranță emise de companii private (acțiuni, facturi, securi, bonuri valorice etc.), permise pentru navetiști sau cupoane cu excepția cazurilor în care este necesar un număr minim de exemplare pentru a fi utilizate în scop de afaceri de către o companie. De asemenea, nu copiați și nu reproduceți pașapoartele emise de guvern, atestate emise de agenții publice și grupuri private, carduri de identificare și tichete, precum permise și bonuri de masă.

• Respectați notele referitoare la proprietatea intelectuală

În temeiul legii privind drepturile de autor, fotografiile sau înregistrările lucrărilor care intră sub incidența drepturilor de autor, realizate cu aparatul foto, nu pot fi folosite fără permisiunea deținătorului drepturilor de autor. Se aplică excepții pentru folosirea în scop personal însă rețineți că este posibil ca și folosirea în scop personal să fie restricționată în cazul fotografiilor și înregistrărilor realizate la expoziții și spectacole în direct.

Casarea dispozitivelor de stocare a datelor

Rețineți că ștergerea imaginilor sau formatarea cardurilor de memorie sau a altor dispozitive de stocare a datelor nu șterge definitiv datele de imagine originale. Fișierele șterse pot fi uneori recuperate de pe dispozitivele de stocare aruncate utilizând software disponibil pe piață, putând da ocazie utilizării rău voitoare a datelor personale sub formă de imagini. Asigurarea caracterului privat al acestor date este responsabilitatea utilizatorului.

Înainte de a arunca orice dispozitiv de stocare a datelor sau de a-l transfera în proprietatea altei persoane, ștergeți datele folosind un software comercial de ștergere sau formatați dispozitivul și apoi umpleți-l complet cu imagini care nu conțin informații private (de exemplu imagini cu cerul liber). Trebuie să se procedeze cu grijă pentru a se evita rănirea când sunt distruse fizic dispozitivele de stocare a datelor.

Înainte de a arunca aparatul foto sau de a-l transfera în proprietatea altei persoane, ar trebui să utilizați și opțiunea **Resetare totală setări** din meniul setare al aparatului foto pentru a șterge orice informații personale privind rețeaua.

AVC Patent Portfolio License

ACEST PRODUS ESTE LICENȚIAT PE BAZA AVC PATENT PORTFOLIO LICENSE PENTRU UTILIZAREA PERSONALĂ, ÎN SCOPURI NELUCRATIVE DE CĂTRE UN CLIENT PENTRU (i) CODIFICAREA MATERIALELOR VIDEO ÎN CONFORMITATE CU STANDARDUL AVC („AVC VIDEO”) ȘI/SAU (ii) DECODIFICAREA MATERIALELOR VIDEO AVC CODIFICATE DE UN CLIENT ANGAJAT ÎNTR-O ACTIVITATE PERSONALĂ, FĂRĂ SCOP LUCRATIV ȘI/SAU CARE A FOST OBTINUT DE LA UN FURNIZOR DE MATERIALE VIDEO LICENȚIAT PENTRU FURNIZAREA MATERIALELOR VIDEO AVC. NICIO LICENȚĂ NU ESTE ACORDATĂ SAU IMPLICATĂ PENTRU ALTE UTILIZĂRI. PUTEȚI BENEFICIA DE INFORMAȚII SUPLIMENTARE DE LA MPEG LA, L.L.C. VIZITAȚI <http://www.mpegla.com>.

Utilizați doar accesoriile electronice marca Nikon

Aparatele foto Nikon sunt proiectate la cele mai înalte standarde și includ un ansamblu complex de circuite electronice. Doar accesoriile electronice marca Nikon (inclusiv încărcătoarele, acumuloarele, adaptoarele la rețeaua electrică și accesoriile pentru bliț) atestate explicit de Nikon pentru utilizarea cu acest aparat foto digital sunt proiectate și verificate pentru a opera în limitele cerințelor de funcționare și de siguranță ale acestui ansamblu de circuite electronice.

Utilizarea altor accesorii decât cele Nikon ar putea deteriora aparatul foto și poate anula garanția Nikon. Utilizarea acumulatorilor Li-ion furnizați de terțe părți ce nu prezintă sigiliul holografic Nikon arătat în dreapta ar putea împiedica funcționarea normală a aparatului foto și ar putea provoca încălzirea excesivă, aprindere, fisurări sau scurgeri.

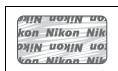

Pentru mai multe informații legate de accesoriile marca Nikon, contactați furnizorul autorizat Nikon.

Utilizați doar accesorii marca Nikon

Doar accesoriile marca Nikon aprobate de Nikon explicit pentru utilizarea cu aparatul dumneavoastră foto digital Nikon sunt proiectate și verificate să funcționeze în limitele cerințelor operaționale și de siguranță. UTILIZAREA ALTOR ACCESORII DECÂT CELE ALE NIKON AR PUTEA DETERIORA APARATUL FOTO ȘI POATE ANULA GARANȚIA NIKON.

Înainte de efectuarea fotografiilor importante

Înainte de efectuarea fotografiilor la ocazii importante (precum nunți sau înainte de a pleca cu aparatul foto în excursie) efectuați o fotografie de probă pentru a vă asigura că aparatul foto funcționează normal. Nikon nu se face responsabil pentru niciun prejudiciu sau pierdere financiară rezultată din defectarea acestui produs.

Învățarea continuă

Ca parte din angajamentul pentru „Învățare continuă” pentru sprijin continuu și educare privind produsele, informații actualizate permanent sunt disponibile pe următoarele situri:

- **Pentru utilizatorii din S.U.A.:** <http://www.nikonusa.com/>
- **Pentru utilizatorii din Europa și Africa:** <http://www.europe-nikon.com/support/>
- **Pentru utilizatorii din Asia, Oceania și Orientul Mijlociu:** <http://www.nikon-asia.com/>

Vizitați aceste situri pentru a fi la curent cu cele mai noi informații legate de produs, sugestii, răspunsuri la întrebări frecvente (FAQ) și sfaturi generale referitoare la imaginea și fotografierea digitală. Informații suplimentare sunt disponibile la reprezentanța Nikon din zona dumneavoastră. Consultați următorul URL pentru informații de contact: <http://imaging.nikon.com/>

■ ■ **Bluetooth și Wi-Fi (LAN fără fir)**

Acest produs se află sub incidența reglementărilor Administrației pentru exporturi a Statelor Unite ale Americii. Nu este necesară permisiunea guvernului Statelor Unite ale Americii pentru exportul produsului în alte țări cu excepția următoarelor asupra cărora, la momentul redactării acestui text, sunt instituite embargouri sau care se află sub control special: Cuba, Iran, Coreea de Nord, Sudan și Siria (această listă se poate modifica).

Este posibil ca utilizarea dispozitivelor fără fir să fie interzisă în unele țări sau regiuni. Contactați un reprezentant de service autorizat Nikon înainte de a utiliza funcțiile fără fir ale acestui produs în afara țării de achiziție.

Avertismente pentru clienții din Europa

Prin prezenta, Nikon Corporation declară că tipul de echipamente radio D7500 este în conformitate cu Directiva 2014/53/UE.



Textul integral al declarației UE de conformitate este disponibil la următoarea adresă internet:

http://imaging.nikon.com/support/pdf/DoC_D7500.pdf.

Securitate

Deși unul dintre beneficiile acestui produs este acela că permite celorlalți să se conecteze liber pentru a schimba date fără fir oriunde în raza de acțiune a acestuia, în cazul în care funcția de securitate nu este activată pot apărea următoarele:

- Furt de date: Terți răuvoitori pot intercepta transmisiunile fără fir pentru a fura date de identificare a utilizatorului, parole și alte informații personale.
- Acces neautorizat: Utilizatori neautorizați pot obține acces la rețea și pot modifica date sau efectua alte acțiuni răuvoitoare. Rețineți că, datorită concepției rețelelor fără fir, atacuri specializate pot permite accesul neautorizat chiar și atunci când securitatea este activată.
- Rețele nesecurizate: Conectarea la rețele deschise poate avea ca rezultat accesul neautorizat. Utilizați numai rețele sigure.



Introducere

Familiarizarea cu aparatul foto

Rezervați-vă un răgaz pentru a vă familiariza cu comenzile și afișajele aparatului foto. Ar putea fi util să puneți un semn în dreptul acestei secțiuni pentru a o folosi ca referință pe măsură ce parcurgeți restul manualului.

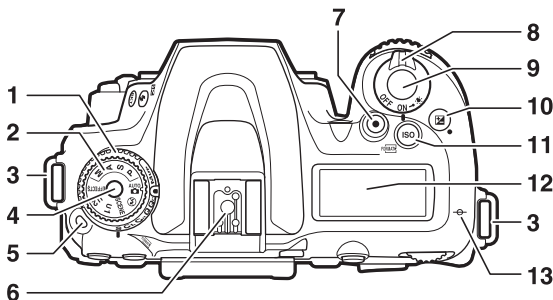
Corpul aparatului foto



1	Selector mod de declanșare.....	86	7	Buton înregistrare film	179
2	Selector moduri.....	6	8	Comutator alimentare	5, 26
3	Bucă pentru curea aparat foto	19	9	Buton declanșare	52, 53
4	Buton deblocare selector moduri.....	6	10	Buton 	127, 206
5	Buton deblocare selector mod de declanșare	86	11	Buton ISO/ 	118, 268
6	Cuplă accesorii (pentru unitatea bliț opțională).....	287	12	Panou de control.....	8
			13	Marcaj plan focal ()	116

Corpul aparatului foto (continuare)

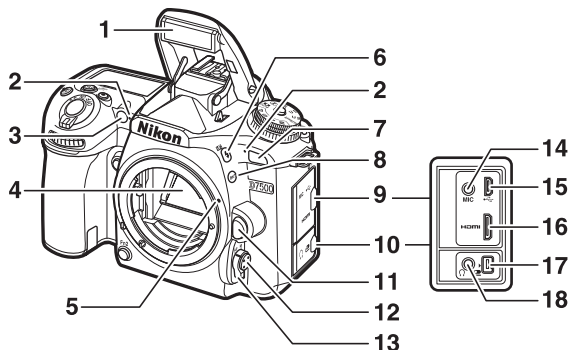

1 Bliț încorporat	55, 159	10 Capac pentru terminalul pentru accesorii și pentru conectorul căștilor	184, 223
2 Microfon stereo	183, 259	11 Buton decuplare obiectiv.....	25
3 Dispozitiv iluminare asistență AF	52, 261	12 Buton mod AF	100, 103
Indicator luminos autodeclanșator ...	89	13 Selector mod focalizare.....	100, 115
Lumină reducere ochi roșii	160, 162	14 Conector pentru microfon extern	184, 287
4 Oglindă	91, 292	15 Conector USB	287
5 Marcaj montură obiectiv.....	24	16 Conector HDMI	287
6 Buton $\frac{1}{2}$	159, 161, 167	17 Terminal pentru accesorii	223, 287
7 Receptor infraroșu	176	18 Conector căști	184
8 Buton BKT.....	158, 209		
9 Capac pentru conectorii USB, HDMI și ai microfonului extern.....	287		

Închideți capacul conectorului

Închideți capacul conectorului când conectorii nu sunt în uz. Prezența corpurilor străine în conectori poate interfera cu transferul datelor.

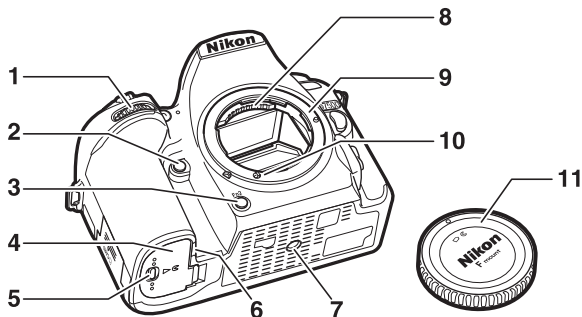

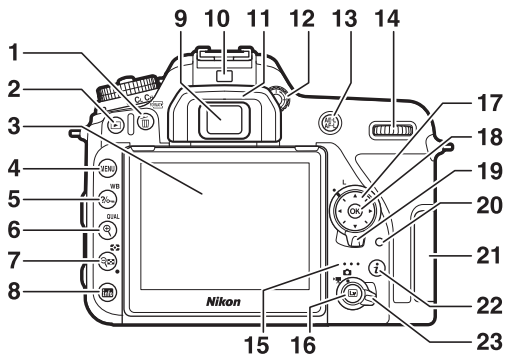

1	Selector secundar de comandă.....	266	7	Montură tripod	
2	Buton Fn1	266, 267	8	Contacte CPU	
3	Buton Fn2	266, 267	9	Montură obiectiv.....	24, 116
4	Capac locaş acumulator	21, 23	10	Cuplare AF	
5	Zăvor capac locaş acumulator	21, 23	11	Capac corp	iv, 24, 287
6	Capac conector alimentare				

Corpul aparatului foto (continuare)



1	Buton /POMAX	60, 247, 268	14	Selector principal de comandă	266
2	Buton	59, 225	15	Difuzor	5, 194
3	Monitor cu înclinare	12, 14, 269	16	Buton Lv	49, 179
4	Buton MENU	41, 250	17	Selector multiplu	18, 42
5	Buton /WB	42, 130, 242	18	Buton	18, 42, 266
6	Buton /QUAL	57, 97, 99, 240	19	Blocare selector focalizare	107
7	Buton	123, 225	20	Indicator luminos acces card memorie	53, 87
8	Buton	187, 201	21	Capac fantă card memorie	21, 23
9	Ocular vizor	9, 11	22	Buton	183, 205, 230
10	Senzor de ochi	13	23	Selector vizualizare în timp real	49, 179
11	Vizor din cauciuc	90			
12	Control ajustare dioptrii	11			
13	Buton	111, 125, 266, 267			

Luminatoare LCD

Rotirea comutatorului de alimentare spre  activează temporizatorul standby și iluminarea de fundal a panoului de control (luminatorul LCD), permițând citirea afișajului în întuneric. După ce comutatorul de alimentare este eliberat, luminatoarele vor rămâne aprinse timp de câteva secunde cât timp temporizatorul standby este activ sau până când obturatorul este declanșat sau comutatorul de alimentare este rotit din nou spre .



*Comutator
alimentare*

Difuzorul

Nu amplasați difuzorul în imediata apropiere a dispozitivelor magnetice. Nerespectarea acestei precauții ar putea afecta datele înregistrate pe dispozitivele magnetice.

Selectorul de moduri

Aparatul foto oferă modurile prezentate mai jos. Pentru a alege un mod, apăsați butonul de deblocare a selectorului de moduri și rotiți selectorul de moduri.

Selector moduri

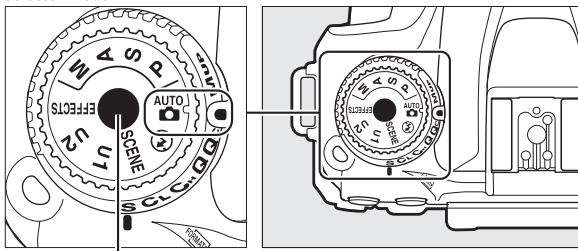

Buton deblocare selector moduri

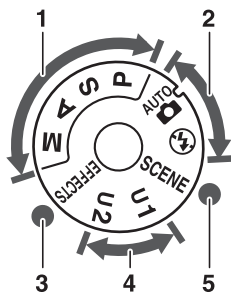

1	Moduri P, S, A și M :	
	P —Mod automat program	73
	S —Mod automat prioritate de timp	74
	A —Mod automat prioritate de diafragmă.....	75
	M —Manual.....	76
2	Moduri automate:	
	Automat	48
	Automat (fără bliț)	48
3	Moduri efecte speciale	64
4	Moduri U1 și U2	83
5	Moduri scenă	61

Obiective non-CPU

Obiectivele non-CPU (□ 285) pot fi utilizate numai în modul **M**. Selectarea altui mod când este atașat un obiectiv non-CPU dezactivează declanșarea obturatorului.

 **Bipuri în timpul vizualizării în timp real**

Este posibil să se audă un bip dacă rotiți selectorul de moduri în timpul vizualizării în timp real. Acest lucru nu indică o eroare sau o defecțiune.

Panoul de control

Panoul de control prezintă o varietate de setări ale aparatului foto când aparatul foto este pornit. Elementele prezentate aici apar la prima pornire a aparatului foto; informațiile privind alte setări pot fi găsite în secțiunile relevante ale acestui manual.

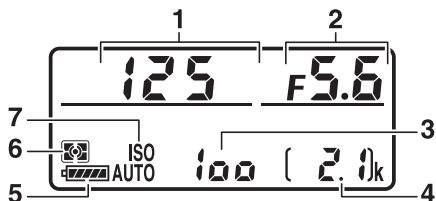

1	Timp de expunere	74, 76	5	Indicator acumulator	46
2	Diafragmă (număr f/)	75, 76	6	Măsurare	123
3	Sensibilitate ISO	118	7	Indicator sensibilitate ISO	118
4	Număr de expuneri rămase.....	47		Indicator sensibilitate ISO automat	121

Afișaj aparat foto oprit

Dacă aparatul foto este oprit cu un acumulator și un card de memorie introduse, va fi afișat numărul de expuneri rămase (este posibil ca, în cazuri rare, unele carduri de memorie să afișeze aceste informații numai când aparatul foto este pornit).



Panou de control

Vizorul

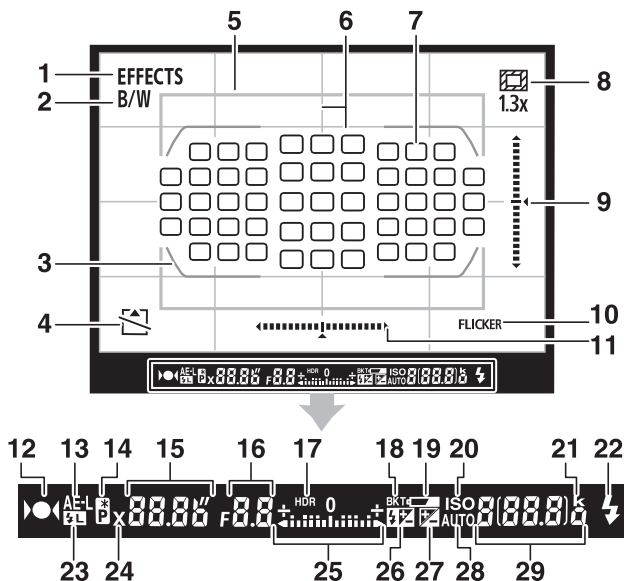

1	Indicator mod efecte speciale	64	7	Puncte de focalizare.....	52, 107, 260
2	Indicator monocrom	64, 148	8	Indicator decupare DX 1,3x	93, 94
3	Marcaje zonă AF	11, 51	9	Indicator înclinare longitudinală ^{1,2}	
4	Indicator „Niciun card de memorie”	21	10	Detectare clipire	255
5	Decupare DX 1,3x.....	93, 94	11	Indicator înclinare laterală ^{1,3}	
6	Rețea încadrare (afișată când este selectat Activat pentru setarea personalizată d6, Afișare grilă vizor)	264	12	Indicator focalizare	52, 111, 116
			13	Blocare expunere automată (AE)	125
			14	Indicator program flexibil	73

15	Timp de expunere	74, 76	24	Indicator sincronizare bliț	265
16	Diafragmă (număr f/)	75, 76	25	Indicator expunere	77
17	Indicator HDR.....	156		Afișaj compensare expunere	127
18	Indicator bracketing expunere/bliț	210	26	Indicator compensare bliț.....	167
	Indicator bracketing WB	215	27	Indicator compensare expunere.....	128
	Indicator bracketing ADL.....	219	28	Indicator sensibilitate ISO automat	121
19	Avertizare acumulator descărcat	46	29	Număr de expuneri rămase.....	47
20	Indicator sensibilitate ISO.....	118		Număr de fotografii rămase înainte de ocuparea completă a memoriei tampon	87, 347
21	„k” (apare atunci când rămâne memorie pentru mai mult de 1.000 de expuneri)	47		Sensibilitate ISO	118
22	Indicator bliț pregătit.....	55, 271		Indicator înregistrare balans de alb presetat manual.....	139
23	Indicator blocare FV	169			

- Poate fi afișat prin apăsarea unui buton cărui i-a fost asociată opțiunea **Orizont virtual în vizor** utilizând setarea personalizată f1 (**Asociere control personalizat**, □ 266).
- Funcționează ca indicator al înclinării laterale atunci când aparatul foto este rotit pentru a face fotografii în orientarea „pe înalt” (portret).
- Funcționează ca indicator al înclinării longitudinale atunci când aparatul foto este rotit pentru a face fotografii în orientarea „pe înalt” (portret).

Notă: Afișaj prezentat cu toate indicatoarele active în scopuri ilustrative.

Fără acumulator

Când acumulatorul este complet descărcat sau când nu este introdus niciun acumulator, afișajul vizorului se va întuneca. Acest lucru este normal și nu indică o defecțiune. Afișajul vizorului va reveni la normal când este introdus un acumulator complet încărcat.

Afișajele panoului de control și vizorului

Luminozitatea afișajelor panoului de control și vizorului variază în funcție de temperatură, iar timpii de răspuns ai afișajelor se pot mări la temperaturi scăzute. Acest lucru este normal și nu indică o defecțiune.

Controlul ajustării dioptriilor

Rotiți controlul de ajustare a dioptriilor până când marcajele zonei AF se văd clar. Când acționați controlul cu ochiul pe vizor, fiți atenți să nu vă băgați degetele sau unghiile în ochi.

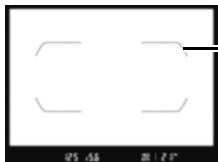
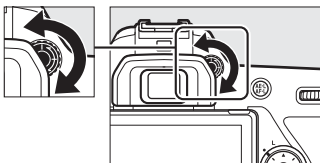

Imagine din vizor neclară

Marcaje zonă AF

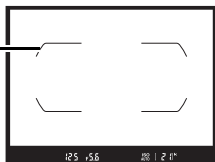

Imagine din vizor clară

Utilizarea monitorului cu înclinare

Monitorul poate fi înclinat după cum este arătat mai jos.

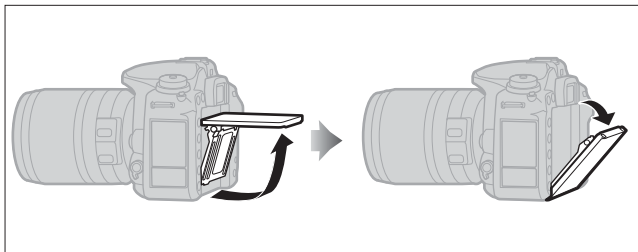

Utilizare normală: În mod obișnuit, monitorul se utilizează în poziția rabatată pe aparatul foto.

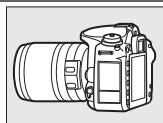

Fotografii în poziție joasă: Înclinați monitorul pentru a face fotografii în vizualizarea în timp real cu aparatul foto ținut jos.

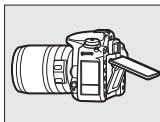

Fotografii în poziție înaltă: Înclinați monitorul pentru a face fotografii în vizualizarea în timp real cu aparatul foto ținut sus.

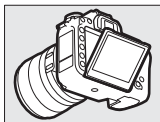

✔ Utilizarea monitorului

Rotiți monitorul ușor, oprindu-vă când întâmpinați rezistență. *Nu forțați.* Nerespectarea acestor precauții ar putea duce la deteriorarea aparatului foto sau a monitorului. Dacă aparatul foto este montat pe un trepied, trebuie avut grijă ca monitorul să nu atingă trepiedul.

Nu ridicați și nu transportați aparatul foto ținându-l de monitor. Nerespectarea acestei precauții ar putea duce la deteriorarea aparatului foto. Dacă monitorul nu este folosit pentru a face fotografii, readuceți-l în poziție rabatată pe aparatul foto.

Gripul și suprafețele aparatului foto din jurul monitorului pot deveni foarte fierbinți. Acest lucru nu indică o defecțiune.

Nu lăsați lichidele să intre în contact cu suprafața interioară a monitorului. Nerespectarea acestei precauții ar putea cauza defectarea produsului.

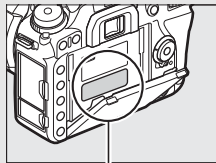

Această zonă devine deosebit de fierbinte.

🔧 Dezactivare automată afișaj informații

Senzorul de ochi va dezactiva automat afișajul informațiilor dacă puneți ochiul pe vizor în timp ce temporizatorul standby este activ. Afișajul se va reactiva după ce luați ochiul de pe vizor. Dacă doriți, puteți preveni dezactivarea afișajului informațiilor folosind opțiunea **Dez. automată afișaj informații** (☐ 269) din meniul setare. Rețineți totuși că, indiferent de opțiunea selectată, afișajul informațiilor se va dezactiva la oprirea temporizatorului standby.

Utilizarea ecranului tactil

Monitorul sensibil la atingere acceptă următoarele operații:

Glisare

Glisați un deget pe o distanță scurtă, spre stânga sau spre dreapta, pe monitor.

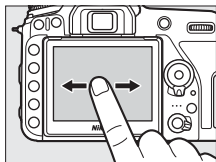

Glisare

Glisați un deget pe monitor.

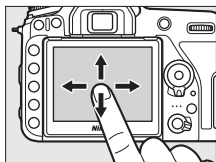

Depărtare/apropiere

Puneți două degete pe monitor și depărtați-le sau apropiați-le unul de celălalt.

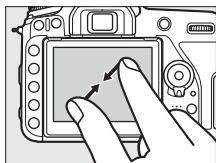
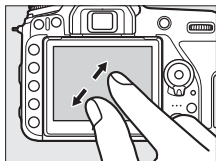

■ Utilizarea ecranului tactil

În timpul redării (☞ 228), ecranul tactil poate fi folosit pentru:

- vizualizarea altor imagini;
- mărire sau micșorare;
- vizualizarea miniaturilor;
- vizualizarea filmelor.

În timpul vizualizării în timp real, ecranul tactil poate fi folosit pentru a face fotografii (declanșare la atingere; ☞ 16) sau pentru a măsura o valoare pentru balansul de alb în punct unic (☞ 143). De asemenea, ecranul tactil poate fi folosit pentru scriere (☞ 270) sau pentru a naviga prin meniuri (☞ 45).

☑ Ecranul tactil

Ecranul tactil răspunde la electricitatea statică și este posibil să nu răspundă atunci când este acoperit cu folii de protecție de la alți producători sau când este atins cu unghiile sau cu mâinile acoperite cu mănuși. Nu utilizați forța în exces și nu atingeți ecranul cu obiecte ascuțite.

☑ Utilizarea ecranului tactil

Este posibil ca ecranul tactil să nu răspundă conform așteptărilor dacă încercați să îl folosiți în timp ce țineți palma sau un alt deget într-un alt loc de pe acesta. Este posibil ca acesta să nu recunoască alte gesturi dacă atingerea este prea ușoară, vă mișcați degetele prea rapid sau pe o distanță prea scurtă sau dacă acestea nu rămân în contact cu ecranul sau dacă mișcarea de apropiere sau depărtare a celor două degete nu este coordonată în mod corect.

☑ Activarea sau dezactivarea comenzilor tactile

Comenzile tactile pot fi activate sau dezactivate folosind opțiunea **Comenzi tactile** din meniul setare (☞ 271).

☑ Consultați de asemenea

Pentru informații privind alegerea direcției în care să glisați degetul pentru a vizualiza alte imagini în redare cadru întreg, consultați **Y > Comenzi tactile** (☞ 271).

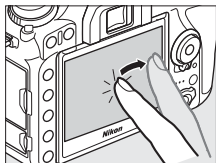

■ Fotografiere la atingere (declanșare la atingere)

Atingeți monitorul pentru a focaliza și ridicați degetul pentru a face fotografia.





Atingeți pictograma indicată în imagine pentru a alege operația realizată prin atingerea monitorului în modul fotografiere. Alegeți dintre următoarele opțiuni:







Opțiune	Descriere
 (Decl./AF la atingere activată)	Atingeți monitorul pentru a poziționa punctul de focalizare și focalizați (numai focalizare automată; declanșarea la atingere nu poate fi utilizată pentru focalizare atunci când selectorul modului de focalizare este rotit la M pentru selectarea focalizării manuale). Focalizarea se blochează cât timp degetul este menținut pe monitor; pentru a declanșa obturatorul, ridicați degetul de pe ecran.
 (AF la atingere activată)	La fel ca mai sus, cu excepția faptului că ridicarea degetului de pe ecran nu declanșează obturatorul. Dacă urmărirea subiectului este activă, puteți focaliza pe subiectul curent prin atingerea monitorului.
 (Declanșare/AF la atingere dez.)	Declanșarea la atingere și AF sunt dezactivate.

Pentru informații privind focalizarea în fotografierea la atingere, consultați „Focalizare” (100).





Realizarea fotografiilor folosind opțiunile de fotografiere la atingere

Butonul de declanșare poate fi folosit pentru a focaliza și pentru a face fotografii chiar și atunci când este afișată pictograma  pentru a indica faptul că opțiunile de fotografiere la atingere sunt active. Folosiți butonul de declanșare pentru a face fotografii în modul declanșare continuă ( 86) și în timpul înregistrării unui film. Opțiunile de fotografiere la atingere pot fi folosite numai pentru a face fotografii una câte una în modul declanșare continuă și nu pot fi folosite pentru a face fotografii în timpul înregistrării unui film.

Ecranul tactil nu poate fi folosit pentru a poziționa punctul de focalizare atunci când blocarea selectorului de focalizare este în poziția **L** (blocat) ( 107), dar poate fi folosit în continuare pentru a selecta subiectul atunci când este selectată opțiunea AF prioritate față pentru modul zonă AF ( 103).

În modul autodeclanșator ( 89), focalizarea se blochează pe subiectul selectat atunci când atingeți monitorul, iar temporizatorul pornește când ridicați degetul de pe ecran. La setări implicite, obturatorul se declanșează la aproximativ 10 s după pornirea temporizatorului; întârzierea și numărul de fotografii pot fi modificate folosind setarea personalizată c3 (**Autodeclanșator**,  263). Dacă opțiunea selectată pentru **Număr de fotografii** este mai mare de 1, aparatul foto va face automat fotografii una după alta până când se înregistrează numărul de fotografii selectate.

Selectorul multiplu

În acest manual, operațiunile care folosesc selectorul multiplu sunt reprezentate prin pictogramele , ,  și .

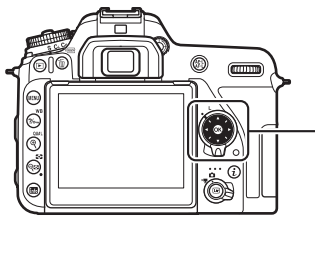

: Apăsați selectorul multiplu în sus

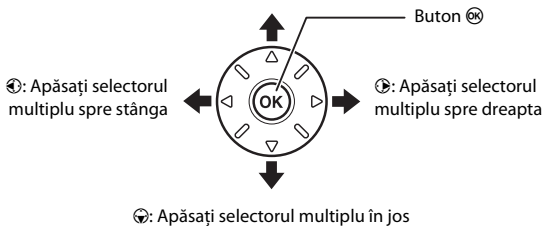

Primii pași

Atașați cureaua aparatului foto

Atașați bine cureaua de buclele aparatului foto.

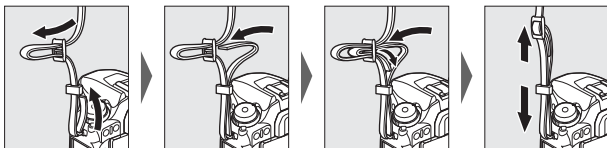

Încărcați acumulatorul

Introduceți acumulatorul și conectați încărcătorul la priză (în funcție de țară sau regiune, încărcătorul este livrat fie cu un adaptor pentru priza rețelei electrice, fie cu un cablu de alimentare). Încărcarea completă a unui acumulator consumat se va realiza în aproximativ două ore și 35 de minute.

- **Adaptor pentru priza rețelei electrice:** Introduceți adaptorul pentru priza rețelei electrice în racordul la curent alternativ al încărcătorului (1). Deplasați dispozitivul de blocare al adaptorului pentru priza rețelei electrice așa cum este arătat (2) și rotiți adaptorul cu 90° pentru a-l fixa pe poziție (3). Introduceți acumulatorul și conectați încărcătorul la priză.

*Dispozitiv de blocare a
adaptorului pentru priza rețelei
electrice*

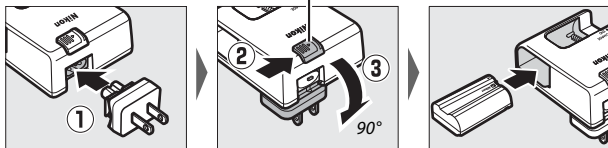

- **Cablu de alimentare:** După conectarea cablului de alimentare cu conectorul în orientarea indicată, introduceți acumulatorul și conectați cablul la priză.

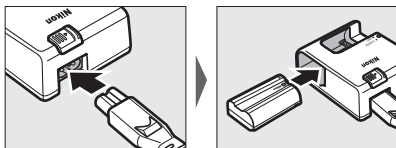

Indicatorul luminos **CHARGE** (ÎNCĂRCARE) va clipi în timp ce acumulatorul se încarcă.

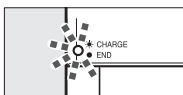

Acumulatorul se încarcă

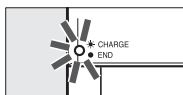

Încărcare finalizată

Introduceți acumulatorul și un card de memorie

Înainte de a introduce sau de a scoate acumulatorul sau cardurile de memorie, asigurați-vă că aveți comutatorul de alimentare în poziția **OFF** (OPRIT). Introduceți acumulatorul în orientarea indicată, utilizând acumulatorul pentru a menține zăvorul portocaliu al acumulatorului apăsat într-o parte. Zăvorul blochează acumulatorul pe poziție când acumulatorul este introdus complet.

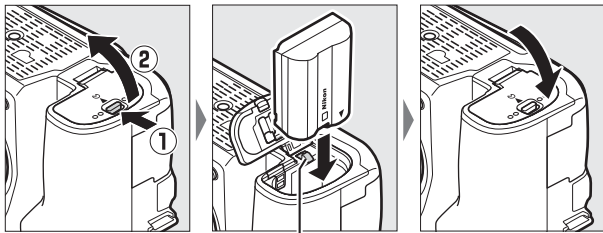

Zăvor acumulator

Ținând cardul de memorie în poziția arătată, introduceți-l în fantă ținându-l drept până când se fixează pe poziție cu un clic.

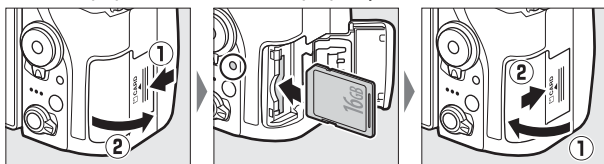

Acumulatorul și încărcătorul

Citiți și respectați avertizările și atenționările de la secțiunile „Pentru siguranța dumneavoastră” (□ xii) și „Îngrijirea aparatului foto și a acumulatorului: atenționări” (□ 296).

✓ Carduri de memorie

- Cardurile de memorie pot fi fierbinți după utilizare. Procedați cu atenție când scoateți cardurile de memorie din aparatul foto.
- Opriiți alimentarea înainte de a introduce sau de a scoate cardurile de memorie. Nu scoateți cardurile de memorie din aparatul foto, nu îl opriți și nu scoateți sau deconectați sursa de alimentare pe durata formatării sau în timp ce sunt înregistrate, șterse sau copiate date pe un computer. Nerespectarea acestor precauții poate duce la pierderea datelor sau la deteriorarea aparatului foto sau a cardului.
- Nu atingeți terminalele cardului cu degetele sau cu obiecte de metal.
- Nu îndoiți, nu lăsați să cadă și nu supuneți la șocuri fizice puternice.
- Nu aplicați forță pe carcasa cardului. Nerespectarea acestei precauții ar putea duce la deteriorarea cardului.
- Nu expuneți la apă, căldură, niveluri mari de umiditate sau la lumina directă a soarelui.
- Nu formatați cardurile de memorie într-un computer.

✍ Niciun card de memorie

Dacă nu este introdus niciun card de memorie, panoul de control și vizorul vor afișa [- E -]. Dacă aparatul foto este oprit cu un acumulator încărcat și fără niciun card de memorie introdus, pe panoul de control va fi afișat [- E -].

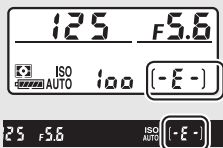

✍ Comutatorul protejare la scriere

Cardurile de memorie SD sunt prevăzute cu un comutator de protejare la scriere pentru a preveni pierderea accidentală de date. Când acest comutator este pe poziția „închis” cardul de memorie nu poate fi formatat, iar fotografiile nu pot fi șterse sau înregistrate (pe monitor va fi afișat un avertisment dacă încercați să declanșați obturatorul). Pentru deblocarea cardului de memorie, deplasați comutatorul la poziția „scriere”.

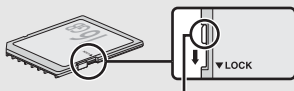

Comutator de protejare la scriere

■ Scoaterea acumulatorului și a cardurilor de memorie

Scoaterea acumulatorului

Pentru a scoate acumulatorul, opriți aparatul foto și deschideți capacul locașului acumulatorului. Apăsați zăvorul acumulatorului în direcția indicată de săgeată pentru a elibera acumulatorul, apoi scoateți acumulatorul cu mâna.

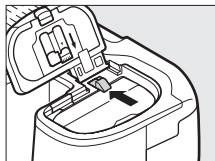

Scoaterea cardurilor de memorie

După ce v-ați asigurat că indicatorul luminos acces card memorie este stins, opriți aparatul foto, deschideți capacul fantei cardului de memorie și apăsați cardul înăuntru pentru a-l ejecta (①). Cardul poate fi apoi scos cu mâna (②).

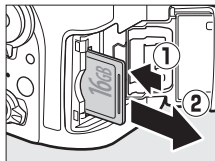

Atașați un obiectiv

Aveți grijă să protejați aparatul foto împotriva pătrunderii prafului atunci când este scos obiectivul sau capacul corpului. Obiectivul folosit în general în acest manual în scopuri ilustrative este un AF-S DX NIKKOR 18–140mm f/3.5–5.6G ED VR.

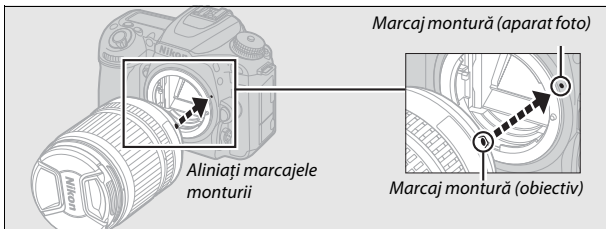
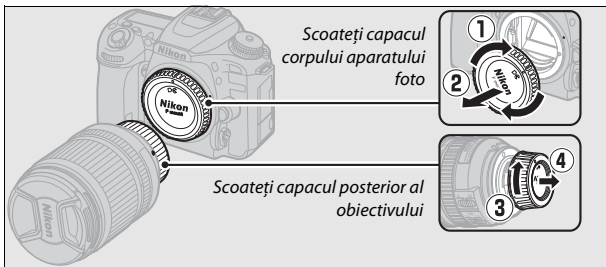

Asigurați-vă că scoateți capacul obiectivului înainte de a face fotografii.

Decuplarea obiectivului

Asigurați-vă că aparatul foto este oprit atunci când scoateți sau schimbați obiectivele. Pentru a scoate obiectivul, apăsați și mențineți apăsat butonul de decuplare a obiectivului (1) în timp ce răsuciți obiectivul în sensul acelor de ceasornic (2). După scoaterea obiectivului, puneți la loc capacele obiectivului și capacul corpului aparatului foto.

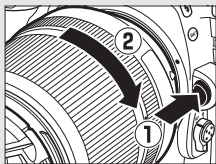

Obiective CPU cu inele pentru diafragmă

Când folosiți un obiectiv CPU prevăzut cu un inel pentru diafragmă (□ 280), blocați diafragma la setarea minimă (cel mai mare număr f/).

Porniți aparatul foto

Atunci când porniți aparatul foto pentru prima oară vi se va solicita să alegeți o limbă folosind selectorul multiplu și butonul **OK**.

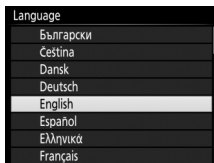
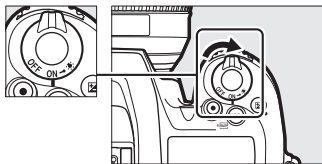

Va fi afișat un expert pentru conectare; pentru a împerechea aparatul foto și dispozitivul inteligent treceți la „Connecting Using SnapBridge (Conectarea folosind SnapBridge)” (☞ 28).



Pentru a continua fără să utilizați SnapBridge pentru a împerechea aparatul foto cu dispozitivul inteligent, apăsați **MENU** și utilizați selectorul multiplu și butonul **OK** pentru a seta ceasul intern al aparatului foto. Nu pot fi efectuate alte operații până când ceasul nu este setat.

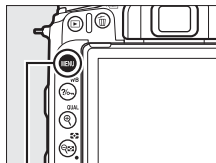

Buton MENU

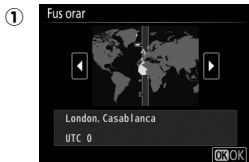

Selectați fusul orar

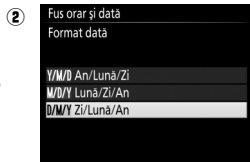

Selectați formatul datei

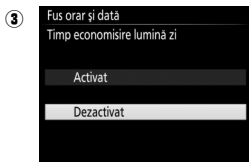

Selectați opțiunea oră de vară

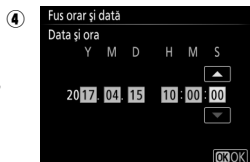

Setați ora și data (rețineți că aparatul foto utilizează un ceas în formatul 24 de ore)

✓ Repornirea ulterioară a împerecherii

Dacă nu finalizați împerecherea la prima pornire a aparatului foto, puteți începe împerecherea oricând prin selectarea opțiunii **Conectare la dispozitiv inteligent** din meniul setare al aparatului foto (☐ 272).

Conectarea folosind SnapBridge

Utilizați SnapBridge pentru a controla aparatul foto de la distanță de pe dispozitivul inteligent și pentru a descărca imagini de pe aparatul foto. Această secțiune descrie cum se utilizează aplicația SnapBridge pentru conexiuni fără fir între aparatul foto și dispozitivul inteligent.

Instrucțiunile care urmează se referă la versiunea 2.0 a aplicației SnapBridge; pentru informații privind cea mai recentă versiune, consultați *SnapBridge Ghid de conectare* (pdf), disponibil pentru descărcare de pe următorul site:

<http://downloadcenter.nikonimglib.com>

Interfața

Aplicația SnapBridge are un meniu (1) și trei file (2-4).

- 1 Reglați setările sau vizualizați ajutorul sau notificările privind aplicația de la Nikon.
- 2 Reglați setările, în special pentru conectarea la aparatul foto.
- 3 Vizualizați fotografiile descărcate de pe aparatul foto sau ștergeți sau distribuiți imagini.
- 4 Accesați NIKON IMAGE SPACE printr-o aplicație dedicată (este necesară instalarea aplicației și ID-ul Nikon).

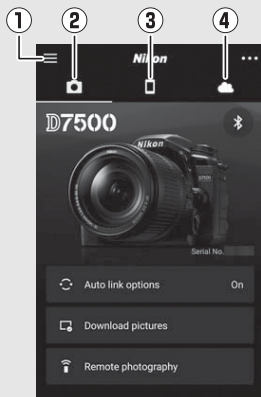

Mai multe despre SnapBridge

Pentru informații detaliate, consultați ajutorul online (după finalizarea împerecherii, puteți vizualiza ajutorul online selectând **Help (Ajutor)** din meniul aplicației SnapBridge).

<https://nikonimglib.com/snbr/onlinehelp/en/index.html>

Ce poate face SnapBridge pentru dumneavoastră

Utilizați aplicația SnapBridge pentru:

- **a descărca fotografiile** pe măsură ce acestea sunt realizate sau pentru a selecta pentru descărcare fotografiile realizate anterior,
- **a face fotografii de la distanță** folosind comenzile din aplicația SnapBridge; fotografiile sunt descărcate pe dispozitivul inteligent pe măsură ce sunt realizate,
- **a încărca datele despre locația dispozitivului inteligent** pe aparatul foto,
- **a sincroniza ceasul intern al aparatului foto** cu ora raportată de dispozitivul inteligent,
- **a imprima pe fotografii** comentarii, ora înregistrării și alte informații pe măsură ce acestea sunt realizate.

De ce veți avea nevoie

Aparat foto

Dispozitiv inteligent

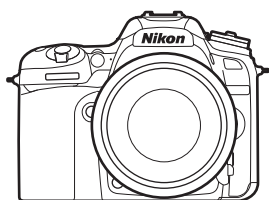

Card de memorie

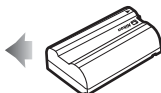

Acumulator



Pregătirea dispozitivului inteligent

Înainte de conectare, pregătiți dispozitivul inteligent prin instalarea aplicației SnapBridge și activarea Bluetooth și Wi-Fi.

- 1** Căutați „snapbridge” în Apple App Store® (iOS) sau în Google Play™ (Android™) și instalați aplicația SnapBridge.



Informații privind sistemele de operare compatibile sunt disponibile pentru descărcare de pe site. Acest aparat foto nu este compatibil cu aplicația SnapBridge 360/170.

- 2** Activați Bluetooth și Wi-Fi pe dispozitivul inteligent. Rețineți că realizarea efectivă a conexiunii la aparatul foto se va face folosind aplicația SnapBridge; nu încercați să vă conectați folosind aplicația Settings (Setări) de pe dispozitiv.

Împerecherea și conectarea

Înainte de împerechere, asigurați-vă că există spațiu disponibil pe cardul de memorie al aparatului foto. Pentru a preveni întreruperile neprevăzute, ar trebui să verificați și dacă acumulatorul aparatului foto este complet încărcat.

În instrucțiunile care urmează este folosit în scopuri ilustrative un dispozitiv inteligent Android.

- 1 Aparat foto: Apăsați butonul MENU și selectați pictograma  pentru a afișa meniul setare.**

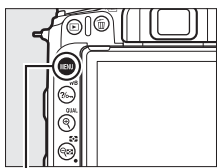

Buton MENU



- 2 Aparat foto: Selectați Conectare la dispozitiv inteligent în meniul setare, apoi evidențiați Pornire și apăsați .**

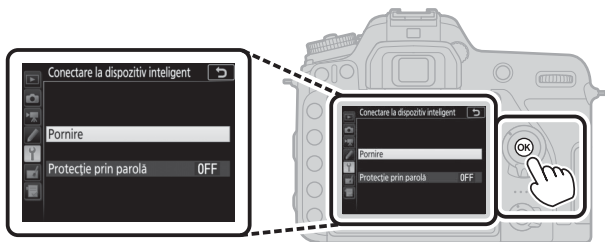

3 Aparat foto: Apăsați  când este afișat mesajul următor.



4 Aparat foto: Asigurați-vă că aparatul foto afișează mesajul prezentat în partea dreaptă și pregătiți dispozitivul inteligent.



5 Dispozitiv inteligent: Lansați aplicația SnapBridge și atingeți Pair with camera (împerechere cu aparatul foto).
Dacă vi se solicită să alegeți un aparat foto, atingeți numele aparatului foto.



6 Dispozitiv inteligent: Atingeți numele aparatului foto în caseta de dialog „Pair with camera (Împerechere cu aparatul foto)”.

Utilizatorilor care împerechează un aparat foto cu un dispozitiv iOS pentru prima dată li se vor prezenta mai întâi instrucțiunile de împerechere; după citirea instrucțiunilor, derulați până la partea de jos a afișajului și atingeți **Understood (Am înțeles)**. Dacă vi se solicită apoi să alegeți un accesoriu, atingeți din nou numele aparatului foto (este posibil să existe o întârziere înainte ca numele aparatului foto să fie afișat).



7 Aparat foto/dispozitiv inteligent: Asigurați-vă că aparatul foto și dispozitivul inteligent afișează același număr format din șase cifre. Este posibil ca unele versiuni ale iOS să nu afișeze un număr; dacă nu este afișat niciun număr, treceți la pasul 8.



8 Aparat foto/dispozitiv inteligent: Apăsați **OK** pe aparatul foto și atingeți **PAIR** (ÎMPERECHERE) pe dispozitivul inteligent (afișajul variază în funcție de dispozitiv și de sistemul de operare).

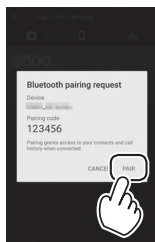
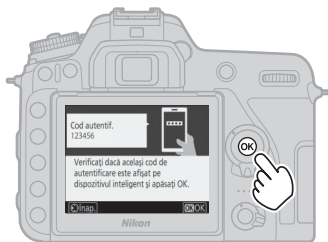

9 Aparat foto/dispozitiv inteligent: Finalizați împerecherea.



- **Aparat foto:** Apăsați **OK** când este afișat mesajul din partea dreaptă.

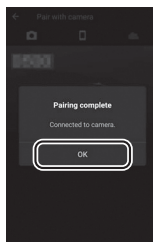

- **Dispozitiv inteligent:** Atingeți **OK** când este afișat mesajul din partea dreaptă.



10 Aparat foto: Urmați instrucțiunile de pe ecran pentru a finaliza configurarea.

- Pentru a permite aparatului foto să adauge datele de locație la fotografiile, selectați **Da** ca răspuns la „Descărcați datele de locație de pe dispozitivul inteligent?” și apoi activați serviciile de localizare pe dispozitivul inteligent și activați **Auto link options (Opțiuni legare rapidă) > Synchronize location data (Sincronizare date de locație)** în fila  din aplicația SnapBridge.
- Pentru a sincroniza ceasul intern al aparatului foto cu ora furnizată de dispozitivul inteligent, selectați **Da** ca răspuns la „Sincronizați ceasul intern cu dispozitivul inteligent?” și apoi activați **Auto link options (Opțiuni legare automată) > Synchronize clocks (Sincronizare ceasuri)** în fila  din aplicația SnapBridge.

Dispozitivul inteligent și aparatul foto sunt acum conectate. Orice fotografie realizată cu aparatul foto se va încărca automat pe dispozitivul inteligent.

Sfaturi pentru conectare

Citiți această secțiune pentru a obține ajutor la conectare sau la descărcarea fotografiilor de pe aparatul foto.

Solicitarea Wi-Fi (numai pentru iOS)

De obicei, SnapBridge se bazează pe Bluetooth pentru conectarea între aparatul foto și dispozitivul inteligent, dar va trece la Wi-Fi pentru fotografierea de la distanță și altele similare. În unele versiuni ale iOS, SnapBridge vă va solicita să efectuați manual comutarea, caz în care va trebui să urmați pașii de mai jos.

- 1** După ce ați notat numele de rețea al aparatului foto (SSID) și parola, atingeți **View options** (Vizualizare opțiuni). SSID-ul implicit este același cu numele aparatului foto.

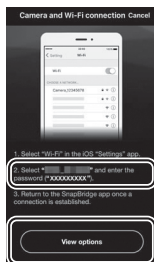

- 2** În lista de rețele, selectați SSID-ul pe care l-ați notat la pasul 1.



- 3** Când vă conectați prin Wi-Fi pentru prima dată, vi se va solicita să introduceți parola aparatului foto. Introduceți parola pe care ați notat-o la pasul 1 (rețineți că parolele sunt sensibile la litere mari și mici). După stabilirea unei conexiuni, lângă SSID-ul aparatului foto va apărea un ✓, așa cum se arată în dreapta; reveniți la aplicația SnapBridge. La următoarea conectare la aparatul foto nu vi se va mai cere să introduceți o parolă. SSID-ul și parola Wi-Fi ale aparatului foto pot fi schimbate folosind opțiunea **Wi-Fi > Setări rețea** din meniul setare al aparatului foto. Vă recomandăm să modificați periodic parola pentru a vă proteja confidențialitatea.



Mai multe despre împerechere și conectare

Această secțiune descrie unele situații cu care vă puteți confrunta în timpul utilizării aplicației SnapBridge.

„Imposibil de conectat.”

Dacă aparatul foto afișează un mesaj care informează că nu s-a putut conecta, apăsați **OK** și reveniți la pasul 3 (📄 33) de la secțiunea „Împerecherea și conectarea”. Pentru a anula împerecherea, apăsați butonul **MENU**.

Probleme privind împerecherea

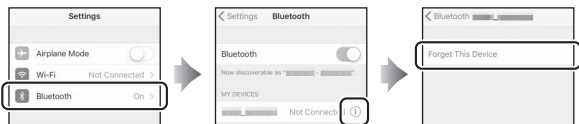

Dacă aveți probleme la conectarea aparatului foto, încercați:

- **Să ieșiți și să lansați din nou aplicația SnapBridge.** Ieșiți din aplicația SnapBridge și asigurați-vă că nu rulează în fundal. Atingeți pictograma aplicației pentru a lansa din nou aplicația și apoi reluați „Împerecherea și conectarea” de la pasul 1.
- **Să solicitați iOS să „uite” aparatul foto (numai pentru iOS).** În cazul în care împerecherea nu reușește pe un dispozitiv iOS, este posibil ca dispozitivul să continue să își reamintească numele aparatului foto, caz în care va trebui să solicitați iOS să „uite” aparatul foto așa cum se arată mai jos.



Descărcarea fotografiilor

Dacă vă confrunțați cu descărcări lente sau cu alte probleme la descărcarea fotografiilor pe dispozitivul inteligent, terminați împerecherea și încercați să împerecheați dispozitivele din nou.

- 1** Dispozitiv inteligent: În aplicația SnapBridge, deschideți fila , atingeți  > **Forget camera (Uitare aparat foto)** > **D7500 și atingeți Yes (Da)** pentru a termina împerecherea atunci când vi se solicită. Utilizatorii iOS vor trebui apoi să solicite iOS să „uite” aparatul foto așa cum se arată mai jos.

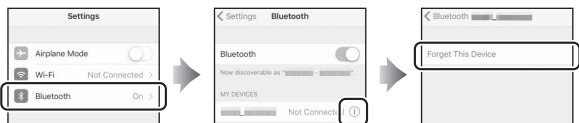
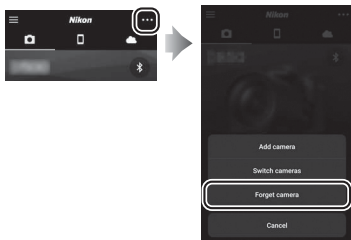

- 2** Aparat foto: Selectați **Conectare la dispozitiv inteligent** din meniul setare al aparatului foto, evidențiați **Pornire**, apăsați  și urmați instrucțiunile de la pasul 2 (📖 32) de la secțiunea „Împerecherea și conectarea” pentru a împerechea aparatul foto cu dispozitivul inteligent.

Tutorial

Meniuri aparat foto: Prezentare generală

Majoritatea opțiunilor de fotografiere, redare și setare pot fi accesate din meniurile aparatului foto. Pentru a vizualiza meniurile, apăsați butonul MENU.

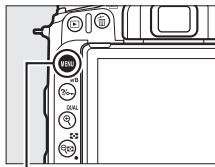

Buton MENU

File

Alegeți dintre următoarele meniuri:

- : Redare (☐ 250)
- : Fotografiere (☐ 252)
- : Filmare (☐ 257)
- : Setări personalizate (☐ 260)
- : Setare (☐ 268)
- : Retușare (☐ 275)
- : MENIUL MEU sau SETĂRI RECENTE (implicit la MENIUL MEU; ☐ 278)



Cursorul indică poziția în meniul curent.

Setările curente sunt indicate prin pictograme.

Opțiuni meniu
Opțiuni în meniul curent.

Pictogramă ajutor (☐ 42)

Utilizarea meniurilor aparatului foto

■ Comenzi meniuri

Puteți naviga în meniuri prin intermediul ecranului tactil sau utilizând selectorul multiplu și butonul **OK**.

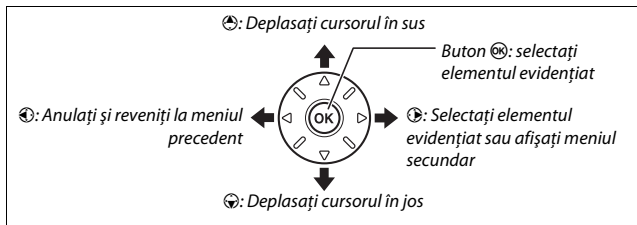

■ Pictograma ? (Ajutor)

Dacă este afișată o pictogramă **?** în colțul din stânga jos al monitorului, prin apăsarea butonului **?/WB** poate fi afișată o descriere a opțiunii sau a meniului selectat în acel moment. Apăsăți **?** sau **?** pentru a derula pe afișaj. Apăsăți butonul **?/WB** din nou pentru a reveni la meniuri.

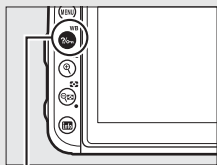

Buton **?/WB** (**WB**)

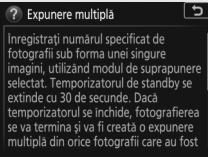

■ Navigarea în meniuri

Urmați pașii de mai jos pentru a naviga prin meniuri.

1 Afișați meniurile.

Apăsați butonul MENU pentru a afișa meniurile.

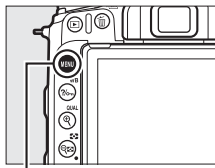



Buton MENU

2 Evidențiați pictograma pentru meniul curent.

Apăsați  pentru a evidenția pictograma pentru meniul curent.



3 Selectați un meniu.

Apăsați  sau  pentru a selecta meniul dorit.



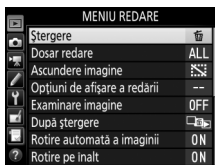

4 Poziționați cursorul în meniul selectat.

Apăsați  pentru a poziționa cursorul în meniul selectat.



5 Evidențiați un element din meniu.

Apăsați  sau  pentru a evidenția un element din meniu.

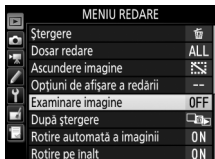

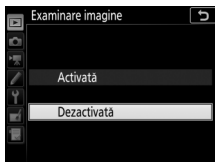

6 Afișați opțiunile.

Apăsați  pentru a afișa opțiunile pentru elementul selectat din meniu.



7 Evidențiați o opțiune.

Apăsați  sau  pentru a evidenția o opțiune.

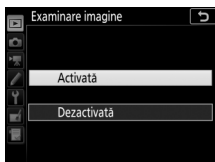



8 Selectați elementul evidențiat.

Apăsați  pentru a selecta elementul evidențiat. Pentru a ieși fără a face o selecție, apăsați butonul MENU.





Rețineți următoarele:

- Elementele din meniu afișate în culoarea gri nu sunt disponibile în acel moment.
- În timp ce apăsarea  are în general același efect ca apăsarea , sunt anumite cazuri în care selectarea poate fi făcută numai prin apăsarea .
- Pentru a ieși din meniuri și a reveni la modul fotografiere, apăsați butonul de declanșare la jumătate.

■ ■ Utilizarea ecranului tactil

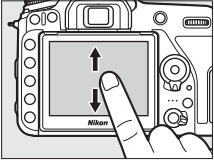
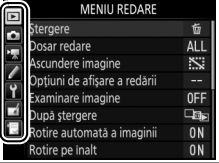
Puteți naviga în meniuri și folosind următoarele operații ale ecranului tactil.

Derulare	Glisați în sus sau în jos pentru a derula.	
Alegerea unui meniu	Atingeți o pictogramă meniu pentru a alege un meniu.	
Selectare opțiuni/ reglare setări	Atingeți elemente din meniu pentru a afișa opțiuni și atingeți pictograme sau cursoare pentru a modifica. Pentru a ieși fără a modifica setările, atingeți ↵.	

Nivelul acumulatorului și numărul de expuneri rămase

■ Nivel acumulator

Nivelul acumulatorului este afișat pe panoul de control și în vizor.



Panou de control

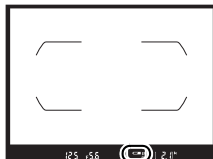

Vizor

Panou de control	Vizor	Descriere
	—	Acumulator complet încărcat.
	—	Acumulator descărcat parțial.
	—	
	—	
		Acumulator descărcat. Încărcați acumulatorul sau pregătiți un acumulator de schimb.
 (clipește)	 (clipește)	Declanșare obturator dezactivată. Încărcați sau schimbați acumulatorul.

■ ■ Număr de expuneri rămase

Panoul de control și vizorul afișează numărul de fotografii care pot fi realizate la setările curente (valorile de peste 1.000 sunt rotunjite în minus la cea mai apropiată sută; de exemplu, valorile între 2.100 și 2.199 sunt afișate ca 2,1 k).

Număr de expuneri rămase

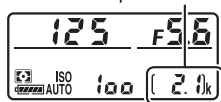



Panou de control



Vizor

Fotografiere de bază și redare

Fotografierea simplă (modurile ^{AUTO} și și)

Această secțiune descrie cum să faceți fotografii în modurile ^{AUTO} și . ^{AUTO} și  sunt moduri automate simple în care majoritatea setărilor sunt controlate de aparatul foto ca răspuns la condițiile de fotografiere; singura diferență între cele două moduri constă în faptul că blițul nu se va declanșa în modul .





1 Porniți aparatul foto.

Afișajul informațiilor și panoul de control se vor lumina.

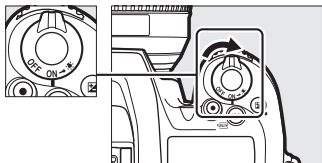
Comutator alimentare



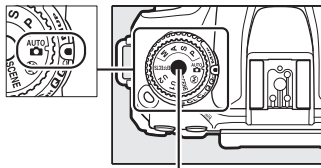

2 Apăsați butonul deblocare selector moduri de pe partea superioară a aparatului foto și rotiți selectorul de moduri la  sau .

Selector moduri



Buton deblocare selector moduri

Fotografiile pot fi încadrate în vizor sau pe monitor (vizualizare în timp real). Pentru a porni vizualizarea în timp real, rotiți selectorul vizualizare în timp real la  și apăsați butonul .

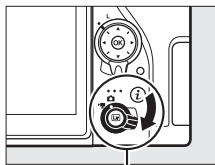

Selector vizualizare în timp real

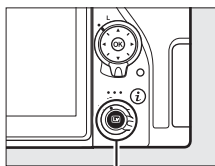

Buton Lv



Încadrarea fotografiilor în vizor



Încadrarea fotografiilor pe monitor (vizualizare în timp real)

3 Pregătiți aparatul foto.

Fotografierea prin vizor: Atunci când încadrați fotografiile în vizor, țineți gripul cu mâna dreaptă și sprijiniți corpul aparatului foto sau obiectivul cu mâna stângă. Lipiți-vă coatele de părțile laterale ale pieptului.



Vizualizare în timp real: Atunci când încadrați fotografiile pe monitor, țineți gripul cu mâna dreaptă și sprijiniți obiectivul cu mâna stângă.

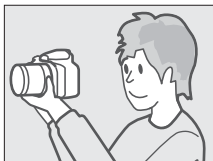

Încadrarea fotografiilor în orientarea portret (pe înalt)

Când încadrați fotografiile în orientarea portret (pe înalt), țineți aparatul foto așa cum se arată mai jos.

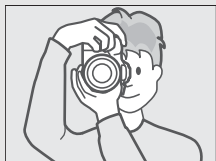

Încadrarea fotografiilor în vizor



Încadrarea fotografiilor pe monitor

4 Încadrați fotografia.

Fotografierea prin vizor: Încadrați o fotografie în vizor cu subiectul principal în interiorul marcajelor zonei AF.

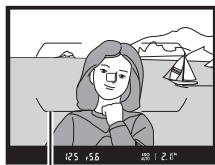

Marcaje zonă AF

Vizualizare în timp real: La setări implicite, aparatul foto detectează automat fețele și selectează punctul de focalizare. Dacă nu este detectată nicio față, utilizați selectorul multiplu pentru a poziționa punctul de focalizare peste subiectul principal.



Punct focalizare

Utilizarea unui obiectiv cu zoom

Utilizați inelul de zoom pentru a apropia subiectul astfel încât acesta să acopere o zonă cât mai mare din cadru sau pentru a depărta pentru a mări zona vizibilă în fotografia finală (selectați distanțe focale mai mari pe scala lungimii focale a obiectivului pentru a apropia, distanțe focale mai mici pentru a depărta).

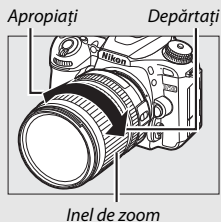

5 Apăsați butonul de declanșare la jumătate.



Fotografierea prin vizor: Apăsați butonul de declanșare la jumătate pentru a focaliza (este posibil ca dispozitivul de iluminare asistență AF să se aprindă dacă subiectul este slab luminat). Când operația de focalizare este finalizată, punctul de focalizare activ și indicatorul imagine focalizată (●) vor apărea în vizor.

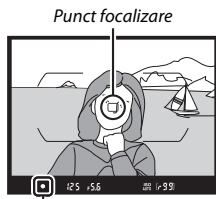

Indicator focalizare

Indicator imagine focalizată	Descriere
●	Subiect focalizat.
▶	Punctul de focalizare este între aparatul foto și subiect.
◀	Punctul de focalizare este în spatele subiectului.
▶ ◀ (clipește)	Aparatul foto nu poate focaliza utilizând focalizarea automată (□ 114).

Vizualizare în timp real: Punctul de focalizare clipește în culoarea verde în timp ce aparatul foto focalizează. Dacă aparatul foto poate focaliza, punctul de focalizare va fi afișat în culoarea verde; în caz contrar, punctul de focalizare va clipi în culoarea roșie.

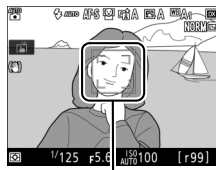

Punct focalizare

6 Fotografați.

Apăsați ușor butonul de declanșare până la capăt pentru a face fotografia. Indicatorul luminos acces card memorie se va aprinde, iar fotografia va fi afișată pe monitor timp de câteva secunde. *Nu scoateți cardul de memorie și nu scoateți sau deconectați sursa de alimentare înainte ca indicatorul luminos să se stingă și înregistrarea să fie finalizată.*

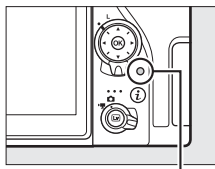

Indicator luminos acces card memorie

Pentru a opri vizualizarea în timp real, apăsați butonul .

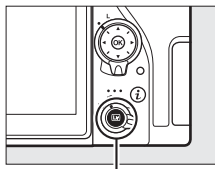

Buton 

Temporizatorul standby (fotografierea prin vizor)

Vizorul și unele afișaje de pe panoul de control se vor opri dacă nu se va realiza nicio operație timp de aproximativ șase secunde, reducându-se consumul acumulatorului. Apăsăți butonul de declanșare la jumătate pentru a reactiva afișajul. Durata până la oprirea automată a temporizatorului standby poate fi selectată utilizând setarea personalizată c2 (**Temporizator standby**,  263).

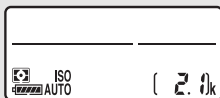
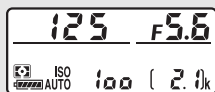



125 F5.6

ISO
AUTO (2.0k)

Exponometre activate

Exponometre dezactivate

Blițul încorporat

Dacă este nevoie de mai multă lumină pentru expunerea corectă în modul , blițul încorporat se va ridica automat când butonul de declanșare este apăsat la jumătate. Dacă blițul este ridicat, fotografiile pot fi făcute numai când este afișat indicatorul bliț pregătit (). Dacă indicatorul bliț pregătit nu este afișat, blițul se încarcă; luați pentru scurt timp degetul de pe butonul de declanșare și încercați din nou.

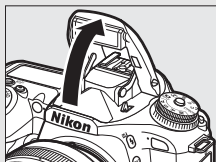

Vizor



Vizualizare în timp real

Pentru a economisi energie când blițul nu este utilizat, apăsați-l ușor în jos până când dispozitivul de închidere se fixează pe poziție cu un clic.

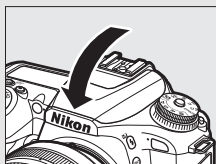

Sfaturi pentru vizualizarea în timp real

■ Vizualizarea și ascunderea indicatorilor

Apăsarea butonului **info** derulează următoarele afișaje.

Orizont virtual



Informații activate

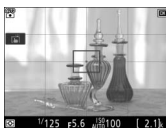

Ghiduri de încadrare



Informații dezactivate

■ ■ **Previzualizare zoom vizualizare în timp real**

Apăsați butonul **Q (QUAL)** pentru a mări vizualizarea pe monitor până la un maximum de aproximativ 17x. În colțul din dreapta jos al afișajului va apărea o fereastră de navigare într-un cadru gri. Utilizați selectorul multiplu pentru a derula spre zone ale cadrului care nu sunt vizibile pe monitor sau apăsați **Q** (**Q**) pentru a micșora.

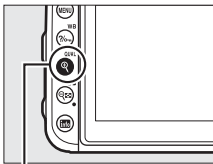

Buton **Q (QUAL)**



Fereastră navigare

✓ **Afișajul numărătoare inversă**

O numărătoare inversă va fi afișată cu 30 s înainte ca vizualizarea în timp real să se încheie automat (temporizatorul devine roșu dacă vizualizarea în timp real este pe cale să se încheie pentru a proteja circuitele interne sau dacă este selectată o opțiune diferită de **Fără limite** pentru setarea personalizată c4—**Întârziere stingere monitor** > **Vizualizare în timp real**; □ 263—cu 5 s înainte ca monitorul să se stingă automat). În funcție de condițiile de fotografiere, temporizatorul poate apărea imediat când este selectată vizualizarea în timp real.

✓ **Întârzierea stingerii monitorului (vizualizare în timp real)**

Monitorul se va stinge dacă nu sunt efectuate operații timp de aproximativ zece minute. Durata până la oprirea automată a temporizatorului standby poate fi selectată utilizând setarea personalizată c4 (**Întârziere stingere monitor**, □ 263) > **Vizualizare în timp real**.

✓ **Expunere**

În funcție de scenă, expunerea poate diferi de ceea ce s-ar obține când nu este utilizată vizualizarea în timp real.

✓ **Fotografierea în vizualizare în timp real**

Pentru a împiedica lumina care pătrunde prin vizor să interfereze cu fotografiile și cu expunerea, înainte de fotografiere vizorul din cauciuc poate fi scos, iar vizorul poate fi acoperit cu capacul ocular furnizat (☐ 90).

Cu toate că nu vor apărea în imaginea finală, marginile neregulate, franjele de culoare, efectul moire și petele luminoase pot apărea pe monitor, în timp ce pe unele suprafețe pot apărea zone sau benzi luminoase datorită indicatoarelor care clipește și a altor surse de lumină intermitentă sau dacă subiectul este luminat pentru scurt timp de un bliț electronic sau de o altă sursă de lumină strălucitoare de scurtă durată. În plus, pot apărea distorsiuni dacă subiectele sunt în mișcare, în special dacă aparatul foto este rotit panoramic orizontal sau dacă un obiect se deplasează pe orizontală cu viteză mare prin cadru. Clipirea și benzile vizibile pe monitor la iluminări fluorescente, cu vapori de mercur sau cu vapori de sodiu pot fi reduse utilizând opțiunea **Reducerea efectului de clipire** din meniul filmare (☐ 259), deși acestea pot fi încă vizibile în fotografia finală la anumiți timpi de expunere. Atunci când fotografiați în vizualizarea în timp real, evitați îndreptarea aparatului foto spre soare sau spre alte surse puternice de lumină. Nerespectarea acestei precauții poate avea ca rezultat deteriorarea circuitelor interne ale aparatului foto.

Folosirea vizualizării în timp real pe perioade îndelungate poate determina încălzirea puternică a gripului și a suprafețelor aparatului foto din jurul monitorului. Acest lucru nu indică o defecțiune.

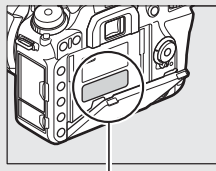



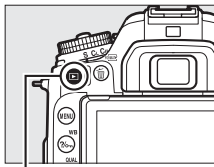

*Această zonă devine
deosebit de fierbinte.*

Noțiuni de bază privind redarea

- 1 Apăsați butonul .**
Pe monitor va fi afișată o fotografie.



Buton 

- 2 Vizualizați fotografiile suplimentare.**
Pot fi afișate fotografiile suplimentare prin apăsarea  sau  sau prin glisarea degetului spre stânga sau spre dreapta pe afișaj. Pentru a vizualiza informații suplimentare despre fotografia curentă, apăsați  și  ( 231).

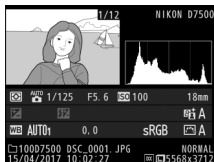

Pentru a finaliza redarea și a reveni în modul fotografierii, apăsați butonul de declanșare la jumătate.

Examinare imagine

Când este selectat **Activată** pentru **Examinare imagine** în meniul redare ( 250), fotografiile sunt afișate automat pe monitor după fotografiere.

Ștergerea fotografiilor nedorite

Pentru a șterge fotografia afișată în acel moment pe monitor, apăsați butonul  (FORMAT). *Rețineți că odată șterse fotografiile nu pot fi recuperate.*

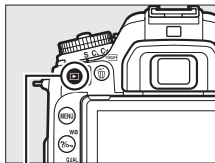

1 Afișați fotografia.

Afișați fotografia pe care doriți să o ștergeți conform descrierii de la „Noțiuni de bază privind redarea” (p. 59).



Buton 

2 Ștergeți fotografia.

Apăsați butonul  (FORMAT). Va fi afișat un dialog de confirmare; apăsați butonul  (FORMAT) din nou pentru a șterge imaginea și a reveni la redare. Pentru a ieși fără a șterge fotografia, apăsați .

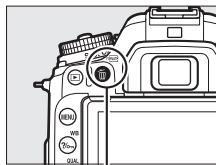



Buton  (FORMAT)



Ștergere

Pentru a șterge imaginile selectate (p. 248), toate imaginile realizate la o dată selectată (p. 249) sau toate imaginile dintr-o locație aleasă de pe cardul de memorie (p. 248), utilizați opțiunea **Ștergere** din meniul redare.

Potrivirea setărilor cu subiectul sau situația (mod scenă)

Aparatul foto oferă o varietate de moduri „scenă”. Alegerea unui mod scenă optimizează automat setările pentru a se potrivi cu scena selectată, făcând fotografierea creativă la fel de simplă precum selectarea unui mod, încadrarea unei fotografii și fotografierea conform descrierii de la „Fotografierea simplă (modurile  și )” (□ 48).

Alegerea unui mod scenă

Următoarele scene pot fi selectate prin rotirea selectorului de moduri la **SCENE** și rotirea selectorului principal de comandă până când scena dorită apare pe monitor.

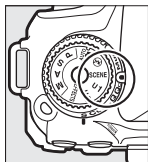

Selector moduri

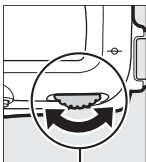



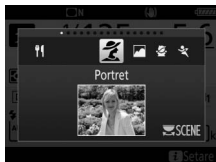





Selector principal
de comandă











Monitor

Rețineți că scena nu poate fi schimbată în timpul înregistrării unui film.

■ Scene

Opțiune	Descriere
 Portret	Utilizați pentru portrete cu tonuri atenuate, naturale ale pielii. Dacă subiectul este departe de fundal sau dacă este folosit un obiectiv telefotografic, detaliile de fundal vor fi atenuate pentru a-i conferi compoziției un aspect de profunzime.
 Peisaj	Utilizați pentru fotografiile cu peisaje intense la lumina zilei. ^{1,2}
 Copil	Utilizați pentru instantanee ale copiilor. Îmbrăcămintea și detaliile de fundal sunt redade intens, în timp ce tonurile pielii rămân atenuate și naturale.
 Sport	Timpii de expunere scurți îngheață mișcarea pentru fotografiile ale sporturilor dinamice în care subiectul principal se distinge clar. ^{1,2}
 Close-up	Utilizați pentru fotografiile de aproape ale florilor, insectelor și ale altor obiecte mici (poate fi folosit un obiectiv macro pentru a focaliza la distanțe foarte mici).
 Portret de noapte	Utilizați pentru a obține un echilibru natural între subiectul principal și fundal în portrete realizate la lumină slabă.
 Peisaj de noapte	Reduceți zgomotul și culorile nenaturale la fotografierea peisajelor de noapte, inclusiv iluminatul stradal și indicatoarele cu neon. ^{1,2}
 Petrecre/interior	Surprindeți efectele iluminării de fundal în interior. Utilizați pentru petreceri și alte scene de interior.
 Plajă/zăpadă	Surprindeți strălucirea soarelui pe întinderi de apă, zăpadă sau nisip. ^{1,2}

Opțiune	Descriere
 Apus	Păstrează nuanțele intense prezente în răsărituri și apusuri. ^{1,2}
 Amurg/zori	Păstrează culorile observate în lumina naturală slabă înainte de răsărit sau după apus. ^{1,2}
 Portret animal de casă	Utilizați pentru portrete ale animalelor de casă vivoaie. ²
 Lumânări	Pentru fotografiile realizate la lumina lumânărilor. ¹
 Flori	Utilizați pentru câmpuri cu flori, livezi înflorite și alte peisaje care prezintă întinderi înflorite. ¹
 Culori de toamnă	Surprinde nuanțele strălucitoare de roșu și galben ale frunzelor toamna. ¹
 Mâncare	Utilizați pentru fotografiile viu colorate cu mâncare. Pentru fotografierea cu bliț, apăsați butonul  pentru a ridica blițul (☐ 161).

1 Blițul încorporat se oprește.

2 Dispozitivul iluminare asistentă AF se oprește.

Prevenirea estompării

Utilizați un trepied pentru a împiedica estomparea cauzată de tremuratul aparatului foto la timpi de expunere lungi.

Efecte speciale

Efectele speciale pot fi folosite la realizarea fotografiilor și filmelor.

Alegerea efectelor speciale

Următoarele efecte pot fi selectate prin rotirea selectorului de moduri la **EFFECTS** și rotirea selectorului principal de comandă până când opțiunea dorită apare pe monitor.

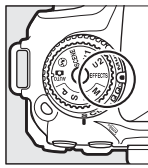

Selector moduri





Selector principal de comandă







Monitor

Rețineți că efectul nu poate fi schimbat în timpul înregistrării unui film.

■ Efecte speciale

Opțiune	Descriere
 Vedere nocturnă	Utilizați în condiții de întuneric pentru a înregistra imagini monocrome la sensibilități ISO ridicate (dacă aparatul foto nu poate focaliza este disponibilă focalizarea manuală). ¹
VI Foarte intens	Saturația și contrastul generale sunt mărite pentru o imagine mai vibrantă.
POP Artă pop	Saturația generală este mărită pentru o imagine mai vie.
 Ilustrație foto	Accentuați contururile și simplificați coloritul pentru a obține un efect de poster care poate fi reglat în vizualizarea în timp real (□ 66). Filmele realizate în acest mod sunt redată ca o prezentare de diapozitive alcătuită dintr-o serie de imagini statice.
 Efect aparat foto jucărie	Creați fotografii și filme care par a fi fost făcute cu un aparat foto de jucărie. Efectul poate fi reglat în vizualizarea în timp real (□ 67).

Opțiune	Descriere
 Efect de miniaturizare	Creați fotografii care par a fi imagini ale unor diorame. Funcționează cel mai bine la fotografierea dintr-un punct aflat la înălțime. Filmele cu efect de miniaturizare sunt redată la viteză ridicată, comprimând circa 45 de minute de segment de film realizat la 1.920 × 1.080/30p într-un film fără sunet care este redat în circa trei minute. Efectul poate fi reglat în vizualizarea în timp real (□ 68). ^{1,2}
 Culoare selectivă	Toate culorile în afară de cele selectate sunt înregistrate în alb-negru. Efectul poate fi reglat în vizualizarea în timp real (□ 70). ¹
 Siluetă	Subiecte siluetă pe fundaluri luminoase. ¹
 Cheie înaltă	Utilizați când fotografiați scene luminoase pentru a crea imagini strălucitoare care par umplute de lumină. ¹
 Cheie joasă	Utilizați când fotografiați scene întunecate pentru a crea imagini mohorâte, în cheie joasă cu zone luminoase pronunțate. ¹





1 Blițul încorporat se oprește.

2 Dispozitivul iluminare asistență AF se oprește.

Prevenirea estompării

Utilizați un trepied pentru a împiedica estomparea cauzată de tremuratul aparatului foto la timpi de expunere lungi.

NEF (RAW)

Înregistrarea NEF (RAW) nu este disponibilă în modurile , VI, POP, , ,  și . Fotografiile efectuate cu o opțiune NEF (RAW) sau NEF (RAW) + JPEG selectată în aceste moduri vor fi înregistrate ca imagini JPEG. Imaginile JPEG create la setări NEF (RAW) + JPEG vor fi înregistrate la calitatea JPEG selectată, în timp ce imaginile înregistrate la o setare NEF (RAW) vor fi înregistrate ca imagini de calitate superioară.

Modurile și

Focalizarea automată nu este disponibilă în timpul înregistrării filmelor. Rata de reîmprospătare a vizualizării în timp real va scădea, împreună cu cadența cadrelor pentru modul declanșare continuă; utilizarea focalizării automate în timpul vizualizării în timp real va întrerupe previzualizarea.

Opțiuni disponibile în vizualizarea în timp real

Setările pentru efectul selectat se reglează pe afișajul vizualizării în timp real.

■ ■ *Ilustrație foto*

- 1** **Selectați vizualizarea în timp real.**
Apăsați butonul **Lv**. Vizualizarea prin obiectiv va fi afișată pe monitor.

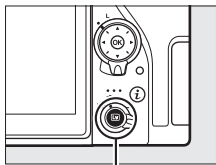

Buton **Lv**

- 2** **Reglați grosimea conturului.**
Apăsați **OK** pentru a afișa opțiunile. Apăsați **↻** sau **▶** pentru a face contururile mai groase sau mai subțiri.





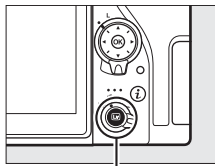

- 3** **Apăsați **OK**.**
Apăsați **OK** pentru a ieși când setările sunt finalizate.



- 1** **Selectați vizualizarea în timp real.**
Apăsați butonul . Vizualizarea prin obiectiv va fi afișată pe monitor.



Buton 

- 2** **Reglați opțiunile.**
Apăsați  pentru a afișa opțiunile. Apăsați  sau  pentru a evidenția **Intensitate** sau **Vignetare** și apăsați  sau  pentru a modifica. Reglați intensitatea pentru a face culorile mai saturate sau mai puțin saturate, respectiv vignetarea pentru a controla gradul de vignetare.



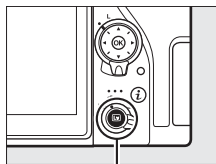

- 3** **Apăsați .**
Apăsați  pentru a ieși când setările sunt finalizate.

- 1** **Selectați vizualizarea în timp real.**
Apăsați butonul . Vizualizarea prin obiectiv va fi afișată pe monitor.



Buton 





- 2** **Poziționați punctul de focalizare.**
Utilizați selectorul multiplu pentru a poziționa punctul de focalizare în zona care va fi focalizată și apoi apăsați butonul de declanșare la jumătate pentru a verifica focalizarea. Pentru a face să dispară temporar de pe afișaj opțiunile efectului de miniaturizare și pentru a mări vizualizarea pe monitor pentru o focalizare precisă, apăsați  (QUAL). Apăsați  pentru a restabili afișajul efectului de miniaturizare.



- 3** **Afișați opțiunile.**
Apăsați  pentru a afișa opțiunile efectului de miniaturizare.



4 Reglați opțiunile.

Apăsați  sau  pentru a alege orientarea zonei care va fi focalizată și apăsați  sau  pentru a ajusta lățimea acesteia.

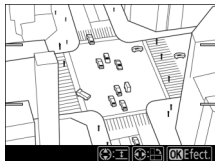

5 Apăsați .

Apăsați  pentru a ieși când setările sunt finalizate.

- 1** **Selectați vizualizarea în timp real.**
Apăsați butonul **Lv**. Vizualizarea prin obiectiv va fi afișată pe monitor.

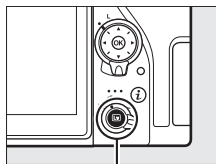

Buton **Lv**

- 2** **Afișați opțiunile.**
Apăsați **OK** pentru a afișa opțiunile culorii selective.





- 3** **Selectați o culoare.**
Încadrați un obiect în pătratul alb din centrul afișajului și apăsați **OK** pentru a alege culoarea obiectului ca fiind culoarea ce va rămâne în copia finală (aparatul foto poate avea dificultăți în detectarea culorilor nesaturate; alegeți o culoare saturată). Pentru a mări centrul afișajului pentru o selectare mai precisă a culorii, apăsați **QUAL**. Apăsați **Q** (**QUAL**) pentru a micșora.

Culoare selectată



4 Alegeți gama de culori.

Apăsați  sau  pentru a mări sau reduce gama de nuanțe similare care vor fi incluse în imaginea finală. Alegeți dintre valori cuprinse între 1 și 7; rețineți că valorile mai ridicate pot include nuanțe din alte culori.

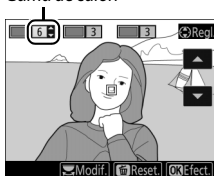

Gamă de culori



5 Selectați culori suplimentare.

Pentru a selecta culori suplimentare, rotiți selectorul principal de comandă pentru a evidenția o altă casetă din cele trei casete de culori aflate în partea de sus a afișajului și repetați pașii 3 și 4 pentru a



selecta o altă culoare. Dacă se dorește, repetați pentru o a treia culoare. Pentru a anula selecția culorii evidențiate, apăsați  (FORMAT). Pentru a elimina toate culorile, apăsați și mențineți apăsat  (FORMAT). Va fi afișat un dialog de confirmare; selectați **Da**.



6 Apăsați .

Apăsați  pentru a ieși când setările sunt finalizate. În timpul fotografierii, numai obiectele ale căror nuanțe au fost selectate vor fi înregistrate color; toate celelalte vor fi înregistrate în alb-negru.

Modurile P, S, A și M

Modurile P, S, A și M oferă diferite grade de control asupra timpului de expunere și diafragmei.



Alegerea unui mod

Mod	Descriere
P	Mod automat program (□ 73): Aparatul foto setează timpul de expunere și diafragma pentru expunere optimă. Recomandat pentru instantanee și în alte situații în care este puțin timp pentru a regla setările aparatului foto.
S	Mod automat prioritate de timp (□ 74): Utilizatorul alege timpul de expunere; aparatul foto selectează diafragma pentru rezultate optime. Utilizați pentru a îngheța sau estompa mișcarea.
A	Mod automat prioritate de diafragmă (□ 75): Utilizatorul alege diafragma; aparatul foto selectează timpul de expunere pentru rezultate optime. Utilizați pentru a estompa fundalul sau pentru a avea atât prim-planul, cât și fundalul clare.
M	Manual (□ 76): Utilizatorul controlează atât timpul de expunere, cât și diafragma. Setati timpul de expunere la Bulb (b u l b) sau Durată (- -) pentru expuneri îndelungate.

Tipuri de obiective



Când folosiți un obiectiv CPU prevăzut cu un inel pentru diafragmă (□ 280), blocați inelul diafragmei la diafragma minimă (cel mai mare număr f/). Obiectivele de tip G și E nu sunt prevăzute cu un inel pentru diafragmă.

Obiectivele non-CPU pot fi folosite numai în modul M (manual), când diafragma poate fi reglată numai utilizând inelul diafragmei obiectivului. Selectarea oricărui alt mod dezactivează declanșarea obturatorului. Pentru informații suplimentare, consultați „Obiective compatibile” (□ 279).

P: Mod automat program

În acest mod, aparatul foto reglează automat timpul de expunere și diafragma conform unui program încorporat pentru a asigura expunerea optimă în majoritatea situațiilor.

Program flexibil

În modul **P**, pot fi selectate diferite combinații ale timpului de expunere și diafragmei prin rotirea selectorului principal de comandă în timp ce exponometrele sunt activate („program flexibil”). Rotiți selectorul spre dreapta pentru diafragme deschise (numere *f/* mici) ce estompează detaliile fundalului sau pentru timpi de expunere scurți care „îngheață” mișcarea. Rotiți selectorul spre stânga pentru diafragme închise (numere *f/* mari) care măresc profunzimea de câmp sau pentru timpi de expunere lungi care estompează mișcarea. Toate combinațiile produc aceeași expunere. Când programul flexibil este activ, este afișat un indicator program flexibil ( sau ). Pentru a restabili setările implicite ale timpului de expunere și diafragmei, rotiți selectorul principal de comandă până când indicatorul nu mai este afișat, alegeți un alt mod sau opriți aparatul foto.

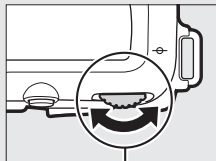

Selector principal de comandă

 1/60 f5

Vizor

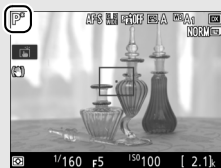

Monitor

Consultați de asemenea

Pentru informații privind activarea exponometrelor, consultați „Temporizatorul standby (fotografierea prin vizor)” (□ 54).

S: Mod automat prioritate de timp

În modul automat prioritate de timp, alegeți timpul de expunere în timp ce aparatul foto selectează automat diafragma care va produce expunerea optimă.

Pentru a alege un timp de expunere, rotiți selectorul principal de comandă în timp ce exponometrele sunt activate. Timpul de expunere poate fi setat la „x 250” sau la valori cuprinse între 30 s și $\frac{1}{8.000}$ s.

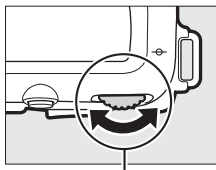

Selector principal de comandă

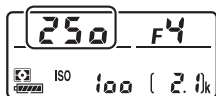

Panou de control



Monitor

Consultați de asemenea

Pentru informații referitoare la ce trebuie făcut dacă pe afișajele timpului de expunere apare un indicator „b u l b” („Bulb”) sau „- -” („Durată”) care clipește, consultați „Mesaje de eroare” (□ 309).

A: Mod automat prioritate de diafragmă

În modul automat prioritate de diafragmă, alegeți diafragma în timp ce aparatul foto selectează automat timpul de expunere care va produce expunerea optimă.

Pentru a alege o diafragmă cuprinsă între valorile minimă și maximă pentru obiectiv, roțiți selectorul secundar de comandă în timp ce exponometrele sunt activate.

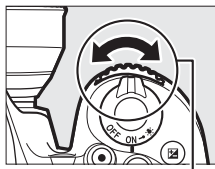

Selector secundar de comandă

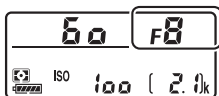

Panou de control



Monitor

Bipuri în timpul vizualizării în timp real

Este posibil să se audă un bip dacă reglați diafragma, dacă folosiți selectorul vizualizării în timp real sau dacă roțiți selectorul de moduri în timpul vizualizării în timp real. Acest lucru nu indică o eroare sau o defecțiune.

M: Manual

În modul expunere manuală, utilizatorul controlează atât timpul de expunere, cât și diafragma. În timp ce exponometrele sunt activate, rotiți selectorul principal de comandă pentru a alege un timp de expunere și selectorul secundar de comandă pentru a seta diafragma. Timpul de expunere poate fi setat la „x 250” sau la valori cuprinse între 30 s și 1/8.000 s sau obturatorul poate fi menținut deschis pe o perioadă nedeterminată pentru o expunere îndelungată (b u l b sau - , □ 79). Diafragma poate fi setată la valori cuprinse între valorile minimă și maximă pentru obiectiv. Folosiți indicatorii expunerii pentru a verifica expunerea.

Diafragmă:

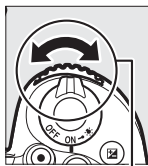

Selector secundar
de comandă

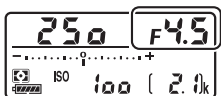

Timp de expunere:



Selector principal
de comandă

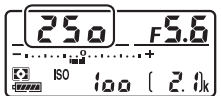

Obiective NIKKOR Micro AF

Dacă se folosește un exponometru extern, raportul de expunere trebuie luat în calcul numai atunci când se folosește inelul diafragmei obiectivului pentru a seta diafragma.

Indicatorii expunerii

Dacă este selectat un timp de expunere diferit de „bulb” sau „durată”, indicatorii expunerii arată dacă fotografia ar urma să fie subexpusă sau supraexpusă la setările curente. În funcție de opțiunea aleasă pentru setarea personalizată b2 (**Stopuri EV pt. control exp.**,  262), gradul de subexpunere sau supraexpunere este afișat în trepte de $\frac{1}{3}$ EV sau $\frac{1}{2}$ EV. Dacă limitele sistemului de măsurare a expunerii sunt depășite, afișajul va clipi.

Setarea personalizată b2 setată la $\frac{1}{3}$ stop			
	Expunere optimă	Subexpusă cu $\frac{1}{3}$ EV	Supraexpusă cu 2 EV
Panou de control			
Vizor (fotografierea prin vizor)			
Monitor (vizualizare în timp real)			

Bipuri în timpul vizualizării în timp real

Este posibil să se audă un bip dacă reglați diafragma, dacă folosiți selectorul vizualizării în timp real sau dacă rotiți selectorul de moduri în timpul vizualizării în timp real. Acest lucru nu indică o eroare sau o defecțiune.

Previzualizare expunere

În modurile **P**, **S**, **A** și **M**, puteți utiliza vizualizarea în timp real pentru a previzualiza modul în care modificările timpului de expunere, diafragmei și sensibilității ISO afectează expunerea: este suficient să apăsați butonul **z** și să selectați **Activată** pentru **Previzualizare expunere**

(rețineți că, deși compensarea expunerii poate fi setată la valori cuprinse între -5 și +5 EV, numai valorile cuprinse între -3 și +3 pot fi previzualizate pe monitor). Previzualizarea expunerii nu este disponibilă la timpi de expunere de **b**, **u**, **t**, **b** (bulb) și - - (durată), în timp ce este posibil ca aceasta să nu reflecte cu acuratețe rezultatul final în timpul bracketing-ului, la un timp de expunere **x** **25 a**, atunci când previzualizarea expunerii este utilizată împreună cu D-Lighting activ (□ 153) sau HDR (high dynamic range; □ 155), când este selectat **A** (automat) pentru parametrul Contrast din Picture Control (□ 151) sau atunci când este utilizat blițul încorporat sau când este atașată o unitate bliț opțională. Dacă subiectul este foarte luminos sau foarte întunecat, este posibil ca expunerea să nu se reflecte cu acuratețe pe afișaj, iar indicatorul expunerii va clipi.

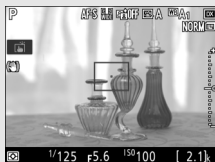

Consultați de asemenea

Pentru informații privind inversarea indicatorilor expunerii astfel încât valorile negative să fie afișate în dreapta și valorile pozitive în stânga, consultați  > setarea personalizată **f5 (Inversare indicatori, □ 267)**.

Expuneri îndelungate (numai modul M)

Selectați următorii timpi de expunere pentru expuneri îndelungate ale luminilor în mișcare, stelelor, peisajelor de noapte sau focurilor de artificii.

- **Bulb (b u l b):** Obturatorul rămâne deschis cât timp butonul de declanșare este menținut apăsat. Pentru a preveni estomparea, utilizați un trepied, o telecomandă fără fir (☐ 287) sau o telecomandă prin cablu (☐ 287), opționale.
- **Dură (- -):** Porniți expunerea utilizând butonul de declanșare de pe aparatul foto sau de pe o telecomandă, telecomandă prin cablu sau telecomandă fără fir, opționale. Obturatorul rămâne deschis până când butonul este apăsat a doua oară.



*Timp de expunere: b u l b
(expunere de 35 de secunde)
Diafragmă: f/25*

Înainte de a începe, montați aparatul foto pe un trepied sau puneți-l pe o suprafață stabilă, plană. Pentru a împiedica lumina care pătrunde prin vizor să apară în fotografie sau să interfereze cu expunerea, scoateți vizorul din cauciuc și acoperiți vizorul cu capacul ocular furnizat (☐ 90). Nikon recomandă utilizarea unui acumulator complet încărcat sau a unui adaptor la rețeaua electrică și a unui conector de alimentare, pentru a evita pierderea alimentării în timp ce obturatorul este deschis. Rețineți că în expunerile îndelungate poate fi prezent zgomot (pete luminoase, pixeli luminoși repartizați aleatoriu sau ceață). Petele luminoase și ceața pot fi reduse prin alegerea **Activată** pentru **Reducere zgomot exp. lungă** din meniul fotografiere (☐ 255).

1 Rotiți selectorul de moduri la M.

Selector moduri

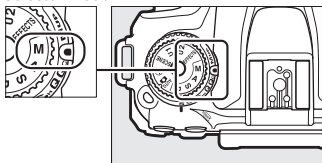

2 Alegeți un timp de expunere.

În timp ce expondometrele sunt activate, rotiți selectorul principal de comandă pentru a alege un timp de expunere „Bulb” (**b u l b**).



Selector principal de comandă

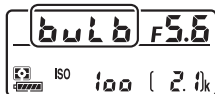

Panou de control

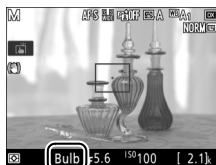

Monitor

3 Faceți fotografia.

După focalizare, apăsați până la capăt butonul de declanșare de pe aparatul foto sau de pe telecomanda fără fir sau de pe telecomanda prin cablu, opțională. Luați degetul de pe butonul declanșare când expunerea este finalizată.

1 Rotiți selectorul de moduri la M.

Selector moduri

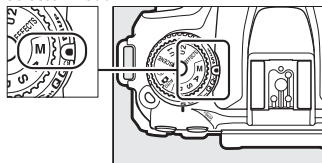

2 Alegeți un timp de expunere.

În timp ce exponometrele sunt activate, rotiți selectorul principal de comandă spre stânga pentru a alege un timp de expunere „Durată” (- -).



Selector principal de comandă

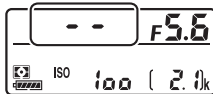

Panou de control

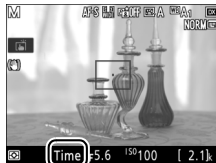

Monitor

3 Deschideți obturatorul.

După focalizare, apăsați până la capăt butonul de declanșare de pe aparatul foto sau de pe telecomandă, telecomanda prin cablu sau de pe telecomanda fără fir, opționale.

4 Închideți obturatorul.

Repețați operația de la pasul 3.

Telecomenzi ML-L3

Dacă utilizați o telecomandă ML-L3, selectați un mod telecomandă (**Telecomandă cu întârziere**, **Telecom. cu răspuns rapid** sau **Oglindă sus la distanță**) folosind opțiunea **Mod telecomandă (ML-L3)** din meniul fotografiere (☐ 175). Rețineți că în cazul în care folosiți o telecomandă ML-L3, fotografiile vor fi făcute în modul „Durată”, chiar și atunci când este selectat „Bulb”/bulb pentru timpul de expunere. Expunerea pornește când este apăsat butonul de declanșare de pe telecomandă și se oprește după 30 de minute sau când butonul este apăsat din nou.

Setări utilizator: modurile U1 și U2

Asociați setările utilizate frecvent pozițiilor **U1** și **U2** de pe selectorul de moduri.

Salvarea setărilor utilizator

1 **Selecționați un mod.**

Rotiți selectorul de moduri la modul dorit.

Selector moduri

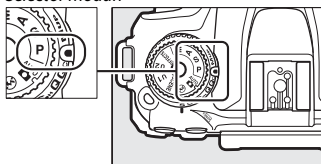

2 **Reglați setările.**

Faceți ajustările dorite pentru programul flexibil (modul **P**), timpul de expunere (modurile **S** și **M**), diafragma (modurile **A** și **M**), compensarea expunerii și a blițului, modul bliț, punctul de focalizare, măsurare, focalizarea automată și modurile zonă AF, bracketing și setările din meniurile fotografierie, filmare și setări personalizate.

Setări utilizator

Următoarele nu pot fi salvate pe **U1** sau **U2**.

Meniu fotografierie:

- Dosar stocare
- Alegere zonă imagine
- Gestionare Picture Control
- Mod telecomandă (ML-L3)
- Expunere multiplă
- Fotograf. cu temporiz. interval

Meniu filmare:

- Alegere zonă imagine
- Gestionare Picture Control
- Filmare secvențială

Meniu setare personalizată:

- a10 (Inel focal. manuală în mod AF)
- d9 (VR optic)

- 3** **Selectați Salvare setări utilizator.**
Apăsați butonul **MENU** pentru a afișa meniurile. Evidențiați **Salvare setări utilizator** în meniul setare și apăsați **↵**.

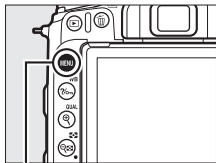

Buton MENU



- 4** **Selectați Salvare pe U1 sau Salvare pe U2.**
Evidențiați **Salvare pe U1** sau **Salvare pe U2** și apăsați **↵**.

- 5** **Salvați setările utilizator.**
Evidențiați **Salvare setări** și apăsați **⊗** pentru a asocia setările selectate la pașii 1 și 2 poziției selectorului de moduri selectate la pasul 4.

Reapelarea setărilor utilizator

Rotiți pur și simplu selectorul de moduri la **U1** pentru a reapela din memorie setările asociate poziției **Salvare pe U1** sau **U2** pentru a reapela setările asociate poziției **Salvare pe U2**.

Selector moduri

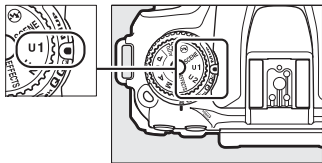

Resetarea setărilor utilizator

Pentru a reseta setările pentru **U1** sau **U2** la valorile implicite:

- 1** **Selectați Resetare setări utilizator.**
Apăsați butonul **MENU** pentru a afișa meniurile. Evidențiați **Resetare setări utilizator** în meniul setare și apăsați **↩**.

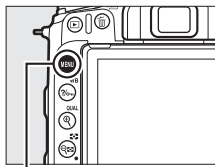

Buton MENU



- 2** **Selectați Resetare U1 sau Resetare U2.**
Evidențiați **Resetare U1** sau **Resetare U2** și apăsați **↩**.

- 3** **Resetați setările utilizator.**
Evidențiați **Resetare** și apăsați **OK**.

Mod declanșare

Alegerea unui mod de declanșare

Pentru a alege un mod de declanșare, apăsați butonul de deblocare a selectorului modului de declanșare și rotiți selectorul modului de declanșare astfel încât indicatorul să fie aliniat cu setarea dorită.

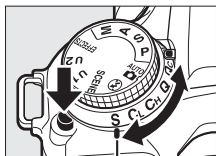

Indicator

Mod	Descriere
S	Cadru unic: Aparatul foto face câte o fotografie de fiecare dată când este apăsat butonul de declanșare.
CL	Continuu cu viteză redusă: În timp ce butonul de declanșare este ținut apăsat, aparatul foto înregistrează 1-7 cadre pe secundă. * Cadența cadrelor poate fi aleasă folosind setarea personalizată d1 (Viteză fotografie mod CL , □ 263).
CH	Continuu cu viteză ridicată: În timp ce butonul de declanșare este ținut apăsat, aparatul foto înregistrează până la 8 cadre pe secundă. * Utilizați pentru subiecte în mișcare.
Q	Declanșare silențioasă: Ca și în cazul cadrului unic, cu excepția faptului că oglinda nu revine cu un clic înapoi pe poziție în timp ce butonul de declanșare este complet apăsat, permițând utilizatorului să controleze temporizarea clicului făcut de oglindă, care este, de asemenea, mai silențios decât în modul cadru unic. În plus, bipul nu se aude indiferent de setarea selectată pentru Opțiuni bip în meniul setare (□ 271).
QC	DECLANȘARE QC (silențioasă continuă): În timp ce butonul de declanșare este ținut apăsat, aparatul foto înregistrează până la 3 cadre pe secundă. * Zgomotul aparatului foto este redus.
☺	Autodeclanșator: Faceți fotografii cu autodeclanșatorul (□ 89).
MUP	Oglindă sus: Alegeți acest mod pentru a reduce la minimum tremuratul aparatului foto în telefotografie sau în fotografia close-up sau în alte situații în care cea mai mică mișcare a aparatului foto poate avea ca rezultat fotografii estompate (□ 91).

- * Cadența medie a cadrelor cu un acumulator EN-EL15a, AF servo continuă, expunere manuală sau automat prioritate de timp, un timp de expunere de $\frac{1}{250}$ s sau mai scurt, celelalte setări (sau în cazul **CL**, celelalte setări în afară de setarea personalizată d1) la valori implicite și spațiu rămas în memoria tampon. Cadențele menționate este posibil să nu fie disponibile în anumite condiții. Cadențele cadrelor este posibil să scadă la sensibilități ISO ridicate (Hi 0,3-Hi 5) sau la diafragme extrem de mici (numere f/ mari) sau la timp de expunere lungi, atunci când reducerea vibrațiilor (disponibilă cu obiective VR) sau controlul sensibilității ISO automat (☐ 120) este activat, atunci când se folosesc anumite obiective sau când acumulatorul este descărcat sau dacă se detectează clipire când reducerea efectului de clipire este activată în meniul fotografierie (☐ 255). Dacă blițul se declanșează, se va realiza doar o singură fotografie.

📷 Memoria tampon

Aparatul foto este dotat cu o memorie tampon pentru stocarea temporară, permițând fotografierii să continue în timp ce fotografiile sunt salvate pe cardul de memorie. Cadența cadrelor va scădea când memoria tampon este plină (99).

Numărul aproximativ de imagini care pot fi stocate în memoria tampon la setările curente este indicat pe afișajele de contorizare a expunerilor în timp ce butonul de declanșare este apăsat.

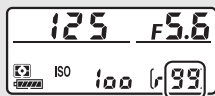



În timp ce fotografiile sunt înregistrate pe cardul de memorie, indicatorul luminos acces card memorie se va aprinde. În funcție de condițiile de fotografiere și de performanțele cardului de memorie, înregistrarea poate dura de la câteva secunde până la câteva minute. *Nu scoateți cardul de memorie și nu scoateți sau deconectați sursa de alimentare până când indicatorul luminos de acces nu s-a stins.* Dacă aparatul foto este oprit în timp ce în memoria tampon se află date, alimentarea nu se va opri până când nu au fost înregistrate toate imaginile din memoria tampon. Dacă acumulatorul este consumat în timp ce în memoria tampon se află imagini, declanșarea obturatorului va fi dezactivată și imaginile vor fi transferate pe cardul de memorie.

Vizualizare în timp real

Dacă se utilizează un mod de declanșare continuu în timpul fotografierii cu vizualizare în timp real, în locul vizualizării prin obiectiv vor fi afișate fotografiile în timp ce butonul declanșare este apăsat.

Consultați de asemenea

Pentru informații privind:

- Alegerea numărului maxim de fotografii care pot fi făcute într-o singură serie, consultați  > setarea personalizată d2 (**Declanșare continuă maximă**,  263).
- Numărul de fotografii care pot fi realizate într-o singură serie, consultați „Capacitatea cardului de memorie” ( 347).

Mod autodeclanșator (☺)

Autodeclanșatorul poate fi folosit pentru a reduce tremuratul aparatului foto sau pentru autoportrete.

1 Selectați modul autodeclanșator.

Apăsați butonul de deblocare a selectorului modului de declanșare și rotiți selectorul modului de declanșare la ☺.

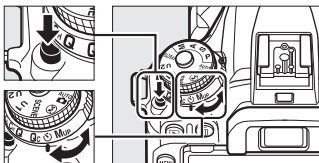

Selector mod de declanșare

2 Încadrați fotografia și focalizați.

Autodeclanșatorul nu poate fi utilizat dacă aparatul foto nu poate focaliza folosind AF servo unică sau în alte situații în care obturatorul nu poate fi declanșat.



3 Porniți temporizatorul.

Apăsați butonul de declanșare până la capăt pentru a porni temporizatorul. Indicatorul luminos al autodeclanșatorului va începe să clipească. Cu două secunde înainte ca fotografia să fie efectuată, indicatorul luminos al autodeclanșatorului se va opri din clipit. Obturatorul se va declanșa la aproximativ zece secunde după pornirea temporizatorului.





Pentru a opri autodeclanșatorul înainte de efectuarea unei fotografii, rotiți selectorul modului de declanșare la o altă setare.

Acoperiți vizorul

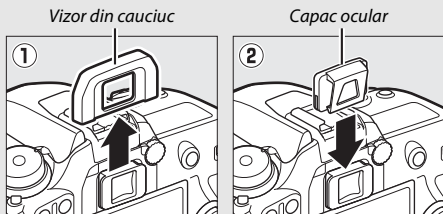
Când faceți fotografii fără să aveți ochiul pe vizor, scoateți vizorul din cauciuc (①) și introduceți capacul ocular furnizat așa cum este arătat (②). Astfel este împiedicată lumina care pătrunde prin vizor să apară în fotografiile sau să interfereze cu expunerea. Țineți bine aparatul foto când scoateți vizorul din cauciuc.





Utilizarea blițului încorporat

Înainte de a face o fotografie cu blițul în modurile care necesită ridicarea manuală a blițului, apăsați butonul  (B2) pentru a ridica blițul și așteptați ca indicatorul bliț pregătit () să fie afișat (□ 161). Fotografiera va fi întreruptă dacă blițul este ridicat după ce autodeclanșatorul a pornit. Rețineți că la declanșarea blițului se va face numai câte o fotografie, indiferent de numărul de expuneri selectat pentru setarea personalizată c3 (**Autodeclanșator**; □ 263).

Consultați de asemenea

Pentru informații privind:

- Alegerea duratei autodeclanșatorului, numărului de fotografii realizate și a intervalului dintre fotografii, consultați  > setarea personalizată c3 (**Autodeclanșator**; □ 263).
- Bipurile care se aud când este folosit autodeclanșatorul, consultați  > **Opțiuni bip** (□ 271).

Mod oglindă sus (MUP)

Alegeți acest mod pentru a reduce la minim estomparea cauzată de mișcarea aparatului foto la ridicarea oglinzii. Pentru a utiliza modul oglindă sus, apăsați butonul de deblocare a selectorului modului de declanșare și rotiți selectorul modului de declanșare la **MUP** (oglină sus).

Buton deblocare selector mod de declanșare

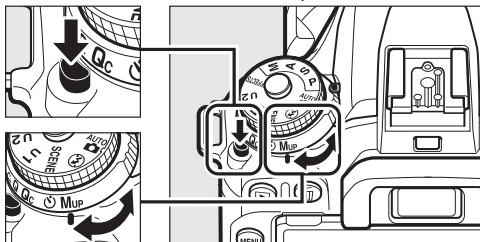

Selector mod de declanșare

După apăsarea butonului de declanșare la jumătate—pentru setarea focalizării și expunerii—apăsați butonul de declanșare până la capăt pentru a ridica oglinda. Pe panoul de control va fi afișat **rdy**; apăsați din nou butonul de declanșare până la capăt pentru a face fotografia (în vizualizarea în timp real, nu este necesară ridicarea oglinzii; fotografia se face la prima apăsare a butonului de declanșare până la capăt). Se va auzi un bip, cu excepția cazului în care este selectat **Dezactivare** pentru **Opțiuni bip > Activare/dezactivare bip** în meniul setare (☰ 271). Oglinda coboară când fotografierea se încheie.

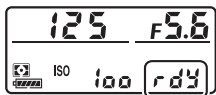

Oglindă sus

În timp ce oglinda este ridicată, fotografiile nu pot fi încadrate în vizor și focalizarea automată și măsurarea nu vor fi efectuate.

Mod oglindă sus

Va fi realizată automat o fotografie dacă nu sunt efectuate operații timp de aproximativ 30 s cu oglinda ridicată.

Prevenirea estompării

Pentru a preveni estomparea provocată de mișcarea aparatului foto, apăsați ușor butonul de declanșare sau utilizați o telecomandă, o telecomandă fără fir sau o telecomandă prin cablu (□ 287), opționale. Pentru informații privind utilizarea telecomenzii ML-L3 opționale pentru fotografierea în modul oglindă-sus, consultați „Fotografierea cu telecomandă” (□ 175). Se recomandă utilizarea unui trepied.



Consultați de asemenea

Pentru informații privind utilizarea obturatorului electronic cu perdea frontală pentru a reduce suplimentar estomparea, consultați  > setarea personalizată d4 (**Obt. electr. cu perdea frontală**, □ 264).

Opțiuni înregistrare imagine

Zonă imagine

Alegeți o zonă imagine dintre **DX (24×16)** și **1,3× (18×12)**.

Opțiune	Descriere
 DX (24×16)	Imaginile sunt înregistrate utilizând o zonă imagine de 23,5 × 15,7 mm (format DX).
 1,3× (18×12)	Imaginile sunt înregistrate utilizând o zonă imagine de 18,0 × 12,0 mm, producând un efect telefotografic fără a fi necesară schimbarea obiectivelor.

Afișaj vizor

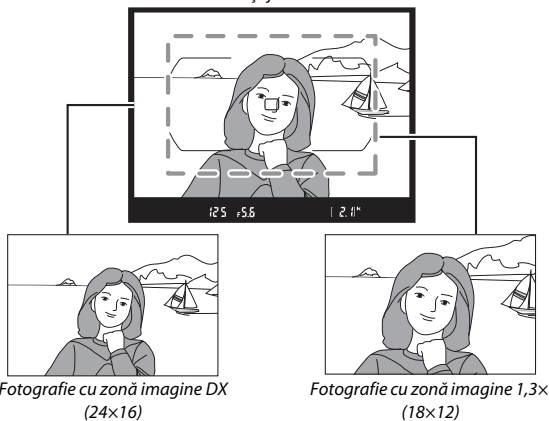

Zonă imagine

Opțiunea selectată este afișată pe afișaj.



Afișaj informații



Afișaj fotografiere

Afișajul vizorului

Când este selectată decuparea DX 1,3x, în vizor este afișată o pictogramă .



Decupare DX 1,3x

Consultați de asemenea

Pentru informații privind:



- Tăierile disponibile pentru înregistrarea filmelor, consultați „Decuparea filmului” (□ 190).
- Numărul de imagini care pot fi stocate la diferite setări ale zonei imagine, consultați „Capacitatea cardului de memorie” (□ 347).

Zona imaginii poate fi selectată folosind opțiunea **Alegere zonă imagine** din meniul fotografierii sau prin apăsarea unei comenzi și rotirea unui selector de comandă.

Meniul alegere zonă imagine

- 1** Selectați **Alegere zonă imagine**. Evidențiați **Alegere zonă imagine** în meniul fotografierii și apăsați .



- 2** Reglați setările. Alegeți o opțiune și apăsați . Tăierea selectată este afișată în vizor ( 94).

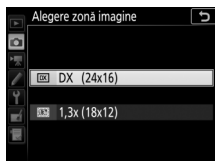

Dimensiune imagine

Dimensiunea imaginii variază în funcție de opțiunea selectată pentru zonă imagine ( 99).

- 1 Asociați selectarea zonei imaginii unei comenzi a aparatului foto.**
Utilizați setarea personalizată f1 (**Asociere control personalizat**, □ 266) pentru a asocia **Alegere zonă imagine** unei comenzi.

- 2 Utilizați comanda selectată pentru a alege o zonă a imaginii.**
Zona imaginii poate fi selectată prin apăsarea comenzii selectate și rotirea selectorului principal sau secundar de comandă până când tăierea dorită este afișată în vizor (□ 94).

Opțiunea curentă selectată pentru zonă imagine poate fi vizualizată prin apăsarea comenzii pentru a afișa zona imaginii pe panoul de control sau pe afișajul informațiilor. Formatul DX este afișat ca „24-16”, iar formatul 1,3× ca „18-12”.

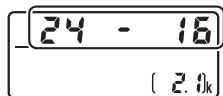

Calitate imagine

D7500 acceptă următoarele opțiuni pentru calitatea imaginii:

Opțiuni	Tip fișier	Descriere
NEF (RAW)	NEF	Datele RAW de la senzorul de imagine sunt salvate fără nicio procesare suplimentară. Setările, cum sunt balansul de alb și contrastul, pot fi reglate după fotografiere.
NEF (RAW)+ JPEG fine★/ NEF (RAW)+ JPEG fine	NEF/ JPEG	Sunt înregistrate două imagini, o imagine NEF (RAW) și o imagine JPEG de calitate superioară.
NEF (RAW)+ JPEG normal★/ NEF (RAW)+ JPEG normal		Sunt înregistrate două imagini, o imagine NEF (RAW) și o imagine JPEG de calitate normală.
NEF (RAW)+ JPEG basic★/ NEF (RAW)+ JPEG basic		Sunt înregistrate două imagini, o imagine NEF (RAW) și o imagine JPEG de calitate de bază.
JPEG fine★/ JPEG fine	JPEG	Înregistrați imagini JPEG la un nivel de compresie de aproximativ 1 : 4 (calitate superioară).
JPEG normal★/ JPEG normal		Înregistrați imagini JPEG la un nivel de compresie de aproximativ 1 : 8 (calitate normală).
JPEG basic★/ JPEG basic		Înregistrați imagini JPEG la un nivel de compresie de aproximativ 1 : 16 (calitate de bază).

Consultați de asemenea

Pentru informații privind numărul de imagini ce pot fi înregistrate la diferite setări de calitate și dimensiune a imaginii, consultați „Capacitatea cardului de memorie” (📖 347).

Calitatea imaginii poate fi setată prin apăsarea butonului  (**QUAL**) și rotirea selectorului principal de comandă până când setarea dorită este afișată pe afișajul informațiilor.

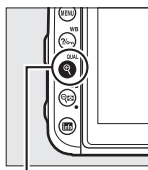

Buton  (**QUAL**)



Selector principal
de comandă



Compresie JPEG

Opțiunile de calitate a imaginii marcate cu o stea („★”) utilizează compresia destinată asigurării calității maxime; dimensiunea fișierelor variază în funcție de scenă. Opțiunile fără stea folosesc o compresie destinată producerii unor fișiere de dimensiuni mai mici; fișierele tind să aibă aproximativ aceeași dimensiune indiferent de scena înregistrată.

Imagini NEF (RAW)

Selectarea unei opțiuni NEF (RAW) fixează dimensiunea imaginii la **Mare**. Copiile JPEG ale imaginilor NEF (RAW) pot fi create folosind Capture NX-D sau alt software sau opțiunea **Procesare NEF (RAW)** din meniul retușare (□ 275).





NEF + JPEG

Atunci când fotografiile efectuate ca NEF (RAW) + JPEG sunt vizualizate pe aparatul foto, va fi afișată numai imaginea JPEG. Atunci când fotografiile efectuate la aceste setări sunt șterse, vor fi șterse atât imaginea NEF, cât și imaginea JPEG.

Meniul fotografiere

Calitatea imaginii poate fi ajustată și utilizând opțiunea **Calitate imagine** din meniul fotografiere (□ 253).

Dimensiune imagine

Dimensiunea imaginii este măsurată în pixeli. Alegeți dintre  **Mare**,  **Medie** sau  **Mică** (rețineți că dimensiunea imaginii variază în funcție de opțiunea selectată pentru **Alegere zonă imagine**,  93):

Zonă imagine	Opțiune	Dimensiune (pixeli)
DX (24×16)	Mare	5.568 × 3.712
	Medie	4.176 × 2.784
	Mică	2.784 × 1.856
1,3× (18×12)	Mare	4.272 × 2.848
	Medie	3.200 × 2.136
	Mică	2.128 × 1.424

Dimensiunea imaginii poate fi setată prin apăsarea butonului  (**QUAL**) și rotirea selectorului secundar de comandă până când setarea dorită este afișată pe afișajul informațiilor.

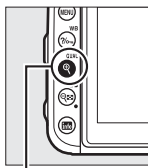

Buton  (**QUAL**)

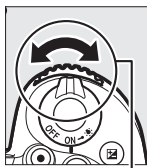

Selector secundar de comandă



Meniul fotografiere

Dimensiunea imaginii poate fi ajustată și utilizând opțiunea **Dimensiune imagine** din meniul fotografiere ( 253).

Focalizare

Focalizarea poate fi reglată automat (☐ 100) sau manual (☐ 115). De asemenea, utilizatorul poate selecta punctul de focalizare pentru focalizarea automată sau manuală (☐ 107) sau poate folosi blocarea focalizării pentru a focaliza și a recompune fotografiile după focalizare (☐ 111).

Focalizare automată

Pentru a utiliza focalizarea automată, rotiți selectorul modului de focalizare la **AF**.

Selector mod focalizare

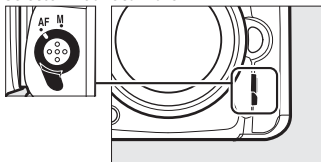

Mod focalizare automată

În timpul fotografierii prin vizor pot fi selectate următoarele moduri de focalizare automată:

Mod	Descriere
AF-A	AF servo automată: Aparatul foto selectează automat focalizarea automată servo unică dacă subiectul este imobil, respectiv focalizarea automată servo continuă dacă subiectul este în mișcare.
AF-S	AF servo unică: Pentru subiecte imobile. Focalizarea se blochează când butonul de declanșare este apăsat la jumătate. La setările implicite, obturatorul poate fi declanșat numai când este afișat indicatorul imagine focalizată (●) (<i>prioritate focalizare</i> ; ☐ 260).
AF-C	AF servo continuă: Pentru subiecte în mișcare. Aparatul foto focalizează continuu în timp ce butonul de declanșare este apăsat la jumătate; dacă subiectul se mișcă, aparatul foto va activa <i>urmărirea focalizării predictive</i> (☐ 102) pentru a prevedea distanța finală până la subiect și pentru a regla focalizarea în funcție de necesități. La setări implicite, obturatorul poate fi declanșat indiferent dacă subiectul este sau nu focalizat (<i>prioritate declanșare</i> ; ☐ 260).

În timpul vizualizării în timp real pot fi selectate următoarele moduri de focalizare automată:

Mod	Descriere
AF-S	AF servo unică: Pentru subiecte imobile. Focalizarea se blochează când butonul de declanșare este apăsat la jumătate. Puteți focaliza și prin atingerea subiectului pe monitor, caz în care focalizarea se blochează până când ridicați degetul de pe afișaj pentru a face fotografia.
AF-F	AF servo permanent: Pentru subiecte în mișcare. Aparatul foto focalizează continuu până când butonul de declanșare este apăsat la jumătate. Focalizarea se blochează când butonul de declanșare este apăsat la jumătate. Puteți focaliza și prin atingerea subiectului pe monitor, caz în care focalizarea se blochează până când ridicați degetul de pe afișaj pentru a face fotografia.

Modul focalizare automată poate fi selectat prin apăsarea butonului mod AF și rotirea selectorului principal de comandă până când setarea dorită este afișată.

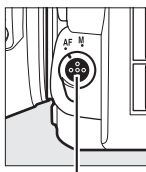

Buton mod AF



Selector principal de comandă

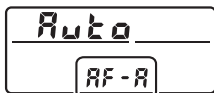

Panou de control



Vizor

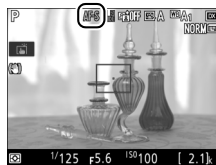



Monitor

Urmărire focalizare predictivă (fotografierea prin vizor)

În modul **AF-C** sau când este selectată focalizarea automată servo continuă în modul **AF-A**, aparatul foto va iniția urmărirea focalizării predictive dacă subiectul se deplasează spre sau dinspre aparatul foto în timp ce butonul de declanșare este apăsat la jumătate. Acest lucru îi permite aparatului foto să urmărească focalizarea în timp ce încearcă să prevadă unde va fi subiectul când obturatorul se va declanșa.

Consultați de asemenea

Pentru informații privind:

- Utilizarea priorității focalizare în modul AF servo continuă, consultați  > setarea personalizată a1 (**Selecție prioritate AF-C**, □ 260).
- Utilizarea priorității declanșare în modul AF servo unică, consultați  > setarea personalizată a2 (**Selecție prioritate AF-S**, □ 260).
- Utilizarea selectorului secundar de comandă pentru a alege modul de focalizare, consultați  > setarea personalizată f3 (**Personaliz. selectoare com.**) > **Schimbare princ./sec.** (□ 266).

Mod zonă AF

Modul zonă AF controlează modul în care aparatul foto selectează punctul de focalizare pentru focalizarea automată. În timpul fotografierii prin vizor sunt disponibile următoarele opțiuni:

- **Punct unic AF:** Selectați punctul de focalizare; aparatul foto va focaliza numai pe subiectul din punctul de focalizare selectat. Utilizați cu subiecte imobile.
- **Zonă dinamică AF:** Selectați punctul de focalizare. În modurile de focalizare **AF-A** și **AF-C**, aparatul foto va focaliza pe baza informațiilor de la punctele de focalizare înconjurătoare dacă subiectul părăsește pentru scurt timp punctul de focalizare selectat. Numărul de puncte de focalizare variază în funcție de modul selectat:
 - **Zonă dinamică AF cu 9 puncte:** Alegeți în cazul în care aveți timp pentru a compune fotografia sau când fotografiați subiecte care se deplasează într-un mod predictibil (de exemplu, alergători sau mașini de curse pe o pistă).
 - **Zonă dinamică AF cu 21 puncte:** Alegeți când fotografiați subiecte care se deplasează imprevizibil (de exemplu, jucători într-un meci de fotbal).
 - **Zonă dinamică AF cu 51 puncte:** Alegeți când fotografiați subiecte care se deplasează rapid și nu pot fi încadrate cu ușurință în vizor (de exemplu, păsări).

- **Urmărire 3D:** Selectați punctul de focalizare. În modurile de focalizare **AF-A** și **AF-C**, aparatul foto va urmări subiectele care părăsesc punctul de focalizare selectat și va selecta puncte de focalizare noi, în funcție de necesități. Folosiți pentru a compune rapid fotografii cu subiecte care se deplasează aleatoriu dintr-o parte în alta (de exemplu, jucători de tenis). Dacă subiectul iese din vizor, luați degetul de pe butonul de declanșare și recompuneți fotografia cu subiectul în punctul de focalizare selectat.



- **Zonă AF grup:** Aparatul foto focalizează folosind un grup de puncte de focalizare selectate de utilizator, reducând astfel riscul ca aparatul foto să focalizeze pe fundal în locul subiectului principal. Alegeți pentru subiecte dificil de fotografiat cu folosirea unui singur punct focalizare. În cazul în care se detectează fețe în AF servo unică (**AF-S** sau AF servo unică selectată în **AF-A**), aparatul foto va acorda prioritate subiectelor portret.

- **Zonă AF automată:** Aparatul foto detectează automat subiectul și selectează punctul de focalizare (în cazul subiectelor portret, aparatul foto poate distinge subiectul de fundal pentru o detectare îmbunătățită a subiectului). Punctele de focalizare active sunt evidențiate pentru scurt timp după ce aparatul foto focalizează; în modurile **AF-C** și **AF-A** punctul de focalizare principal rămâne evidențiat după ce celelalte puncte de focalizare au dispărut.



Urmărire 3D

Când butonul de declanșare este apăsat la jumătate, culorile din zona care înconjoară punctul de focalizare sunt salvate în aparatul foto. Prin urmare, este posibil ca funcția urmărire 3D să nu producă rezultatele dorite cu subiectele care au aceeași culoare cu a fundalului sau care ocupă o zonă foarte mică din cadru.

În timpul vizualizării în timp real pot fi selectate următoarele moduri zonă AF:

- **AF prioritate față:** Utilizați pentru portrete.

Aparatul foto detectează automat și focalizează pe subiecții portret; subiectul selectat este indicat de un chenar dublu galben (dacă sunt detectate mai multe fețe, aparatul foto va focaliza pe subiectul cel mai apropiat; pentru a alege un alt subiect, folosiți selectorul multiplu). Dacă aparatul foto nu mai poate detecta subiectul (de exemplu, deoarece subiectul și-a întors fața de la aparatul foto), chenarul nu va mai fi afișat. Dacă atingeți monitorul, aparatul foto va focaliza pe fața cea mai apropiată de degetul dumneavoastră și va face o fotografie când ridicați degetul de pe ecran.



- **AF zonă largă:** Folosiți pentru fotografierea din mână a peisajelor și a altor subiecte care nu sunt portrete.



- **AF zonă normală:** Utilizați pentru focalizarea precisă asupra unui punct selectat din cadru. Se recomandă un trepied.

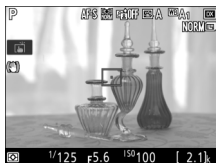

- **AF urmărire subiect:** Utilizați selectorul multiplu pentru a poziționa punctul de focalizare peste subiect și apăsați **OK** pentru a porni urmărirea. Punctul de focalizare va urmări subiectul selectat pe măsură ce se deplasează prin cadru. Pentru a încheia urmărirea, apăsați **OK** din nou. Alternativ, puteți porni urmărirea prin atingerea subiectului pe monitor; pentru a încheia urmărirea și a face fotografia, ridicați degetul de pe ecran. Dacă urmărirea este deja în curs, atingerea monitorului în orice loc va determina aparatul foto să focalizeze pe subiectul curent și va fi făcută o fotografie după ce ridicați degetul de pe ecran. Rețineți că este posibil ca aparatul foto să nu poată urmări subiectele dacă acestea se deplasează rapid, ies din cadru sau sunt ascunse vederii de alte obiecte, își schimbă vizibil dimensiunea, culoarea sau luminozitatea, sunt prea mici, prea mari, prea luminoase sau prea întunecate sau asemănătoare cu fundalul ca luminozitate sau culoare.



Selectarea manuală a punctului de focalizare

Selectorul multiplu poate fi utilizat pentru selectarea punctului de focalizare. Rotirea blocării selectorului de focalizare la **L** dezactivează selectarea manuală a punctului de focalizare.

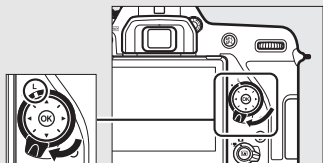

Blocare selector focalizare

Modul zonă AF poate fi selectat prin apăsarea butonului mod AF și rotirea selectorului secundar de comandă până când setarea dorită este afișată.

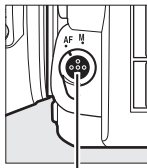

Buton mod AF

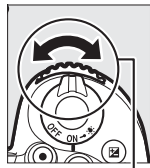

Selector secundar de comandă

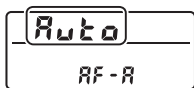

Panou de control

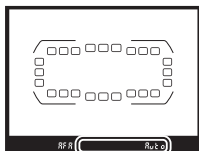



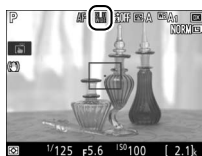











Vizor



Monitor

Mod zonă AF (fotografierea prin vizor)

Modul zonă AF este afișat pe panoul de control și în vizor.

Mod zonă AF	Panou de control	Vizor	Afișare punct de focalizare în vizor
Punct unic AF	S		
Zonă dinamică AF cu 9 puncte*	d 9		
Zonă dinamică AF cu 21 puncte*	d21		
Zonă dinamică AF cu 51 puncte*	d51		
Urmărire 3D	3d		
Zonă AF grup	GrP		
Zonă AF automată	Auto		

* Numai punctul de focalizare activ este afișat în vizor. Punctele de focalizare rămase furnizează informații în sprijinul operației de focalizare.

Teleconvertoare AF-S/AF-I (fotografierea prin vizor)



Dacă este selectată urmărire 3D sau zonă AF automată pentru modul zonă AF când se utilizează un teleconvertoare AF-S/AF-I, punctul unic AF va fi selectat automat la diafragme combinate mai mici de f/5.6.

✔ Utilizarea focalizării automate în vizualizarea în timp real

Utilizați un obiectiv AF-S sau AF-P. Este posibil ca rezultatele dorite să nu fie obținute cu alte obiective sau cu teleconvertoare. Rețineți că, în vizualizarea în timp real, focalizarea automată este mai lentă și monitorul poate deveni mai luminos sau mai întunecat în timp ce aparatul foto focalizează. Uneori, este posibil ca punctul de focalizare să fie afișat în culoarea verde, deși aparatul foto nu poate focaliza. Este posibil ca aparatul foto să nu poată focaliza în următoarele situații:







- Subiectul conține linii paralele cu marginea lungă a cadrului.
- Subiectul nu are un contrast puternic.
- Subiectul din punctul de focalizare conține zone cu contrast puternic sau include un spot luminos sau un indicator cu neon sau o altă sursă de lumină cu intensitate variabilă.
- Apar clipiri sau benzi la iluminări fluorescente, cu vapori de mercur, cu vapori de sodiu sau similare acestora.
- Este utilizat un filtru în cruce (stea) sau orice alt filtru special.
- Subiectul are dimensiuni mai mici decât punctul de focalizare.
- Subiectul este dominat de șabloane geometrice regulate (de exemplu, jaluzele sau un rând de ferestre ale unui zgârie-nori).
- Subiectul este în mișcare.



✍ Selectarea punctului de focalizare

Cu excepția AF urmărire subiect, apăsarea  în timpul selectării punctului de focalizare selectează punctul de focalizare central. În cazul AF urmărire subiect, apăsarea  pornește urmărirea subiectului. Selectarea manuală a punctului de focalizare nu este disponibilă în zonă AF automată.

✍ Consultați de asemenea

Fotografierea prin vizor—Pentru informații privind:

- Alegerea numărului de puncte de focalizare care pot fi selectate folosind selectorul multiplu, consultați  > setarea personalizată a4 (**Număr de puncte focalizare**,  260).
- Alegerea unor puncte de focalizare separate pentru orientările verticală și orizontală, consultați  > setarea personalizată a5 (**Stocare puncte după orientare**,  261).
- Setarea selectării punctelor de focalizare la „înconjurare”, consultați  > setarea personalizată a7 (**Înconjurare puncte focaliz.**,  261).

Fotografierea prin vizor/cu vizualizare în timp real: Pentru informații privind utilizarea selectorului principal de comandă pentru a alege un mod zonă AF, consultați  > setarea personalizată f3 (**Personaliz. selectoare com.**) > **Schimbare princ./sec.** ( 266).

Blocare focalizare

Blocarea focalizării poate fi utilizată pentru a modifica compoziția după focalizare, oferind posibilitatea de a focaliza pe un subiect ce nu se va afla într-un punct de focalizare în compoziția finală. Dacă aparatul foto nu poate focaliza utilizând focalizarea automată (☐ 114), poate fi folosită și blocarea focalizării pentru a recompune fotografia după focalizarea asupra unui alt obiect aflat la aceeași distanță cu subiectul original. Blocarea focalizării are eficiență maximă când este selectată o opțiune diferită de zonă AF automată pentru modul zonă AF (☐ 103).

1 Focalizați.

Poziționați subiectul în punctul de focalizare selectat și apăsați butonul de declanșare la jumătate pentru a iniția focalizarea. Verificați ca indicatorul imagine focalizată (●) să apară în vizor (fotografierea prin vizor) sau ca punctul de focalizare să se fi colorat în verde (vizualizare în timp real).



Fotografierea prin vizor

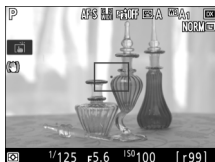

Vizualizare în timp real

2 Blocați focalizarea.

Modurile de focalizare **AF-A și AF-C**

(fotografierea prin vizor): Cu butonul de declanșare apăsat la jumătate (1), apăsați butonul **AE-L/AF-L** (2) pentru a bloca atât focalizarea, cât și expunerea (în vizor va apărea o pictogramă **AE-L**). Focalizarea va rămâne blocată cât timp butonul **AE-L/AF-L** este apăsat, chiar dacă ulterior ridicați degetul de pe butonul de declanșare.

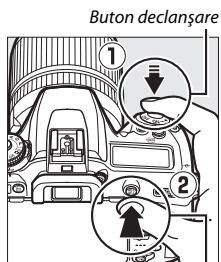

Buton **AE-L/AF-L**



AF-S (fotografierea prin vizor) și vizualizarea în timp real: Focalizarea se blochează automat și rămâne blocată până când ridicați degetul de pe butonul de declanșare. Focalizarea poate fi blocată și prin apăsarea butonului **AE-L/AF-L** (vezi mai sus).

3 **Recompuneți fotografia și fotografiați.**

Focalizarea va rămâne blocată între fotografiile dacă țineți butonul de declanșare apăsat la jumătate (**AF-S** și vizualizarea în timp real) sau dacă țineți butonul **AE-L/AF-L** apăsat, permițând efectuarea mai multor fotografii în succesiune la aceeași setare a focalizării.



Fotografierea prin vizor

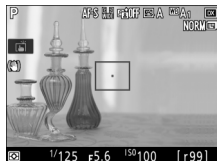

Vizualizare în timp real

Nu modificați distanța dintre aparatul foto și subiect în timp ce este activată blocarea focalizării. Dacă subiectul se deplasează, focalizați din nou la noua distanță.

Consultați de asemenea

Pentru informații privind utilizarea butonului de declanșare pentru blocarea expunerii, consultați  > setarea personalizată c1 (**Buton declanșare AE-L**, □ 262).

Obținerea rezultatelor bune cu focalizarea automată

Focalizarea automată nu are rezultate bune în condițiile enumerate mai jos. Este posibil ca declanșarea obturatorului să fie dezactivată dacă aparatul foto nu poate focaliza în aceste condiții sau este posibil ca indicatorul imagine focalizată (●) să fie afișat și aparatul foto să producă un bip, permițând declanșarea obturatorului și atunci când subiectul nu este focalizat. În aceste cazuri, focalizați manual (☐ 115) sau folosiți blocarea focalizării (☐ 111) pentru a focaliza pe un alt subiect la aceeași distanță și apoi recompușteți fotografia.

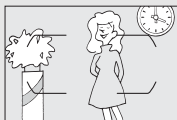

Contrastul între subiect și fundal este slab sau inexistent.

Exemplu: Subiectul are aceeași culoare cu fundalul.



Punctul de focalizare include obiecte aflate la distanțe diferite de aparatul foto.

Exemplu: Subiectul este în interiorul unei cuști.



Subiectul este dominat de șabloane geometrice regulate.

Exemplu: Jaluzele sau un rând de ferestre ale unui zgârie-nori.

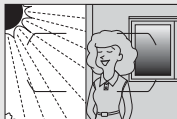

Punctul de focalizare conține zone cu contrast puternic.

Exemplu: Subiectul este pe jumătate în umbră.



Obiectele din fundal apar mai mari decât subiectul.

Exemplu: În cadrul din spatele subiectului se află o clădire.

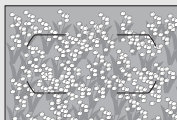

Subiectul conține multe detalii fine.

Exemplu: Un câmp de flori sau alte subiecte care sunt mici sau a căror luminozitate nu variază.

Focalizare manuală

Focalizarea manuală este disponibilă pentru obiectivele care nu acceptă focalizarea automată (obiective NIKKOR non-AF) sau atunci când focalizarea automată nu produce rezultatele dorite (📖 114).

- **Obiective AF:** Treceți comutatorul modului de focalizare al obiectivului (dacă există) și selectorul modului de focalizare al aparatului foto la **M**.

Selector mod focalizare

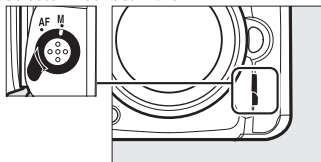

✓ Obiective AF

Nu folosiți obiectivele AF cu comutatorul modului de focalizare al obiectivului pe poziția **M** și selectorul modului de focalizare al aparatului foto pe poziția **AF**. Nerespectarea acestei precauții poate duce la deteriorarea aparatului foto sau a obiectivului. Această măsură nu este aplicabilă obiectivelor AF-S, care pot fi utilizate în modul **M** fără ca selectorul modului de focalizare al aparatului foto să fie pe poziția **M**.

- **Obiective cu focalizare manuală:** Focalizați manual.

Pentru a focaliza manual, reglați inelul de focalizare al obiectivului până când subiectul se vede clar. Fotografiiile pot fi făcute în orice moment, chiar și atunci când imaginea nu este clară.

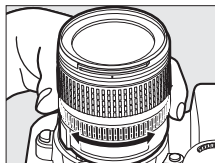

■ Telemetrul electronic (fotografierea prin vizor)

Indicatorul de focalizare prin vizor poate fi folosit pentru a verifica dacă subiectul din punctul de focalizare selectat este focalizat (punctul de focalizare poate fi selectat din oricare dintre cele 51 de puncte de focalizare).

După poziționarea subiectului în punctul de focalizare selectat, apăsați butonul de

declanșare la jumătate și rotiți inelul de focalizare al obiectivului până când este afișat indicatorul imagine focalizată (●). Rețineți că, în cazul subiectelor enumerate la „Obținerea rezultatelor bune cu focalizarea automată” (□ 114), este posibil ca uneori indicatorul imagine focalizată să fie afișat atunci când subiectul nu este focalizat; verificați focalizarea în vizor înainte de a fotografia. Pentru informații privind utilizarea telemetrului electronic cu teleconvertoarele opționale AF-S/AF-I, consultați „Teleconvertoare AF-S/AF-I” (□ 281).



■ Obiective AF-P

Atunci când un obiectiv AF-P (□ 279) este utilizat în modul focalizare manuală, indicatorul imagine focalizată va clipi în vizor (sau, în vizualizarea în timp real, punctul de focalizare va clipi pe monitor) pentru a avertiza că prin continuarea rotirii inelului de focalizare în direcția curentă nu se va obține focalizarea subiectului.

■ Poziție plan focal

Pentru a determina distanța dintre subiectul dumneavoastră și aparatul foto, măsurați de la marcajul planului focal (⊖) de pe corpul aparatului foto. Distanța dintre flanșa monturii obiectivului și planul focal este de 46,5 mm.

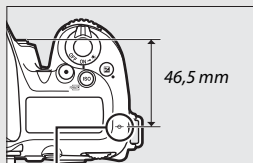

Marcaj plan focal

Vizualizare în timp real

Apăsați butonul  (**QUAL**) pentru a mări în scopul unei focalizări exacte în vizualizarea în timp real (☞ 57).

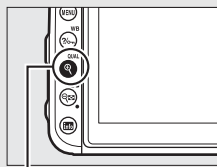

Buton  (**QUAL**)

Sensibilitate ISO

Sensibilitatea aparatului foto la lumină poate fi reglată în funcție de gradul de iluminare disponibil.

Setări sensibilitate ISO

Alegeți dintre setări situate în intervalul ISO 100 și ISO 51200 în pași echivalenți cu $\frac{1}{3}$ EV. Pentru situații speciale sunt disponibile setări de la aproximativ 0,3 până la 1 EV sub ISO 100 și setări de la 0,3 până la 5 EV peste ISO 51200. Modurile automat, scenă și efecte speciale oferă, de asemenea, o opțiune **AUTO**, care îi permite aparatului foto să seteze automat sensibilitatea ISO ca răspuns la condițiile de iluminare.

Moduri	Opțiuni
P, S, A, M	Lo 1–Lo 0,3; 100–51200; Hi 0,3–Hi 5
	Automat
Alte moduri de fotografiere	Automat; Lo 1–Lo 0,3; 100–51200; Hi 0,3–Hi 5

Sensibilitatea ISO poate fi reglată prin apăsarea butonului **ISO** () și rotirea selectorului principal de comandă până când setarea dorită este afișată.

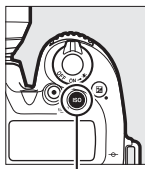

Buton ISO ()



Selector principal de comandă



Panou de control



Vizor

Meniul fotografiere

Sensibilitatea ISO poate fi reglată și din meniul fotografiere. Alegeți **Setări sensibilitate ISO** din meniul fotografiere pentru a regla setările pentru fotografii (☐ 253).

Vizualizare în timp real

În vizualizarea în timp real, valoarea selectată este afișată pe monitor.

Sensibilitate ISO

Cu cât sensibilitatea ISO este mai ridicată, cu atât este necesară mai puțină lumină pentru a face o expunere, permițând timpi de expunere mai scurți sau diafragme mai închise, fiind însă mult mai probabil ca imaginea să fie afectată de zgomot (pixeli luminoși repartizați aleatoriu, ceață sau linii). Apariția zgomotului este mult mai probabilă la setări cuprinse între **Hi 0,3** și **Hi 5**.

Hi 0,3-Hi 5



Setările **Hi 0,3** până la **Hi 5** corespund sensibilităților ISO de 0,3-5 EV peste ISO 51200 (echivalent ISO 64000-1640000).

Lo 0,3-Lo 1

Setările **Lo 0,3** până la **Lo 1** corespund sensibilităților ISO de 0,3-1 EV sub ISO 100 (echivalent ISO 80-50). Utilizați pentru diafragme mai deschise când iluminatul este puternic. Contrastul este ușor mai ridicat decât este normal; în majoritatea cazurilor, sensibilitățile ISO recomandate sunt de ISO 100 sau mai mari.

Consultați de asemenea

Pentru informații privind:

- Alegerea dimensiunii treptei sensibilității ISO, consultați  > setarea personalizată b1 (**Valoare treaptă sensib. ISO**; ☐ 261).
- Reducerea zgomotului în fotografiile făcute la sensibilități ISO ridicate, consultați  > **ISO NR ridicat** (☐ 255).
- Reducerea zgomotului în filmele făcute la sensibilități ISO ridicate, consultați  > **ISO NR ridicat** (☐ 259).

Control sensibilitate ISO automat

(Numai modurile P, S, A și M)

Dacă este selectat **Activat** pentru **Setări sensibilitate ISO > Control sensibilitate ISO auto.** din meniul fotografierii, sensibilitatea ISO va fi reglată automat dacă expunerea optimă nu poate fi obținută la valoarea selectată de utilizator (sensibilitatea ISO este reglată în mod corespunzător atunci când se utilizează blițul).

- 1** **Selectați Control sensibilitate ISO auto.**
Selectați **Setări sensibilitate ISO** din meniul fotografierii, evidențiați **Control sensibilitate ISO auto.** și apăsați .



- 2** **Selectați Activat.**
Evidențiați **Activat** și apăsați  (dacă este selectat **Dezactivat**, sensibilitatea ISO va rămâne fixată la valoarea selectată de utilizator).



3 Reglați setările.

Valoarea maximă pentru sensibilitatea ISO automată poate fi selectată folosind

Sensibilitate maximă (valoarea minimă pentru sensibilitatea ISO automată este setată automat la ISO 100; rețineți că dacă sensibilitatea ISO selectată de utilizator este mai ridicată decât cea aleasă pentru **Sensibilitate maximă**, în locul acesteia va fi utilizată valoarea selectată de utilizator). În modurile **P** și **A**, sensibilitatea va fi reglată numai dacă ar rezulta subexpunere la timpul de expunere selectat pentru **Timp expunere maxim** (1/4.000–30 s sau **Automat**; în modurile **S** și **M**, sensibilitatea ISO va fi reglată pentru expunere optimă la timpul de expunere selectat de utilizator). Dacă este selectat **Automat**, aparatul foto va alege timpul de expunere maxim pe baza distanței focale a obiectivului; alegerea unor timpi de expunere mai scurți când se fotografiază subiecte care se deplasează rapid va reduce estomparea. Apăsăți **OK** pentru a ieși când setările sunt finalizate.



Pentru a alege sensibilitatea ISO maximă pentru fotografiile realizate cu folosirea blițului încorporat sau a unei unități bliț opționale, utilizați **Sensibilitate maximă cu** **f**. Selectarea **La fel ca în mod fără bliț** setează sensibilitatea ISO maximă pentru fotografierea cu bliț la valoarea selectată în acel moment pentru **Sensibilitate maximă**.

Când este selectat **Activat** se afișează **ISO AUTO**. Când sensibilitatea este modificată de la valoarea selectată de utilizator, acești indicatori clipeșc și valoarea modificată este prezentată pe panoul de control.





Vizualizare în timp real

În vizualizarea în timp real, pe monitor este afișat indicatorul control sensibilitate ISO automat.

Timp expunere maxim

Selecția automată a timpului de expunere poate fi reglată fin prin evidențierea **Automat** și apăsarea : de exemplu, valorile mai mici decât cele selectate de obicei automat pot fi utilizate cu obiective telefotografice pentru a reduce estomparea. Totuși, rețineți că opțiunea **Automat** funcționează numai cu obiective CPU. Este posibil ca timpii de expunere să depășească maximumul selectat dacă expunerea optimă nu poate fi obținută cu sensibilitatea ISO aleasă pentru **Sensibilitate maximă**.

Control sensibilitate ISO automat

Când este utilizat un bliț, timpul de expunere maxim va fi setat la valoarea selectată pentru **Timp expunere maxim** cu excepția cazului în care această valoare este mai mică decât setarea personalizată e1 (**Timp sincronizare bliț**,  265) sau mai mare decât setarea personalizată e2 (**Timp expunere cu bliț**,  265), situație în care va fi folosită setarea personalizată e2. Rețineți că sensibilitatea ISO poate fi ridicată automat când controlul sensibilității ISO automat este folosit în combinație cu modurile bliț cu sincronizare lentă (disponibile cu blițul încorporat și cu unitățile bliț opționale compatibile), fiind posibil să împiedice aparatul foto să selecteze timp de expunere lungi.

Activarea și dezactivarea controlului sensibilității ISO automat





Puteți activa sau dezactiva controlul sensibilității ISO automat prin apăsarea butonului **ISO** () și rotirea selectorului secundar de comandă. Când controlul sensibilității ISO automat este activat se afișează **ISO AUTO**.

Expunere

Măsurare

(Numai modurile P, S, A și M)

Alegeți modul în care aparatul foto setează expunerea în modurile P, S, A și M (în alte moduri, aparatul foto selectează metoda de măsurare în mod automat).

Opțiune	Descriere
	Matricială: Produce rezultate naturale în majoritatea situațiilor. Aparatul foto măsoară zona largă a cadrului și setează expunerea conform distribuției tonurilor, culorii, compoziției și, cu obiectivele de tip G, E sau D (□ 280), a informațiilor privind distanța (măsurare matricială culoare 3D III; cu alte obiective CPU, aparatul foto utilizează măsurarea matricială culoare III, care nu include informații 3D privind distanța).
	Central-evaluativă: Aparatul foto măsoară întregul cadru, dar atribuie cea mai mare pondere zonei centrale (dimensiunea zonei pentru fotografierea prin vizor poate fi selectată utilizând setarea personalizată b5, Zonă central-evaluativă , □ 262). Măsurare clasică pentru portrete; recomandată când se folosesc filtre cu un factor de expunere (factor de filtrare) de peste 1x.
	Spot: Aparatul foto măsoară cercul centrat pe punctul de focalizare curent, făcând posibilă măsurarea subiecților care nu se află în centru (dacă zonă AF automată este activată, aparatul foto va măsura punctul de focalizare central). Diametrul cercului pentru fotografierea prin vizor este de 3,5 mm sau de aproximativ 2,5% din cadru. Asigură că subiectul va fi expus corect chiar și atunci când fundalul este mult prea luminos sau prea întunecat.
	Evaluativă zone luminoase: Aparatul foto atribuie cea mai mare pondere zonelor luminoase. Utilizați pentru a reduce estomparea detaliilor în zone luminoase, de exemplu atunci când fotografiați artiști luminați de reflectoare pe scenă.

Pentru a alege o opțiune de măsurare, apăsați butonul  și rotiți selectorul principal de comandă până când setarea dorită este afișată.

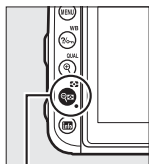

Buton 



Selector principal
de comandă



Panou de control

Vizualizare în timp real



În vizualizarea în timp real, opțiunea selectată este afișată pe monitor.

Măsurarea evaluativă a zonelor luminoase

Măsurarea central-evaluativă poate fi utilizată dacă este selectată măsurarea evaluativă a zonelor luminoase cu anumite obiective CPU (obiective AI-P NIKKOR și obiective AF care nu sunt de tipul G, E sau D; □ 280).

Consultați de asemenea

Pentru informații privind:

- Alegerea utilizării detectării fețelor de către măsurarea matricială, consultați  > setarea personalizată b4 (**Măsurare matricială**, □ 262).
- Realizarea reglajelor separate în vederea expunerii optime pentru fiecare metodă de măsurare, consultați  > setarea personalizată b6 (**Regl. fină expunere optimă**, □ 262).

Blocare expunere automată

Utilizați blocarea expunerii automate pentru a recompune fotografiile după utilizarea măsurării central-evaluative și a măsurării spot (☐ 123) pentru măsurarea expunerii.

1 Blocați expunerea.

Poziționați subiectul în punctul de focalizare selectat și apăsați butonul de declanșare la jumătate. Cu butonul de declanșare apăsat la jumătate și subiectul poziționat în punctul de focalizare, apăsați butonul ^{AE-L}/_{AF-L} **AE-L/AF-L** pentru a bloca expunerea (dacă folosiți focalizarea automată, asigurați-vă că indicatorul imagine focalizată ● apare în vizor).

În timp ce blocarea expunerii este activă, în vizor și pe monitor va apărea un indicator **AE-L**.

Buton declanșare

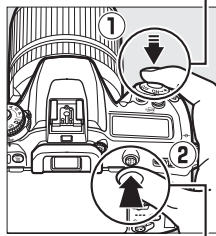

Buton ^{AE-L}/_{AF-L} **AE-L/AF-L**

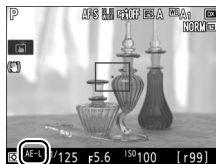

- 2** **Recompuneți fotografia.**
Menținând butonul  **AE-L/AF-L** apăsat, recompuneți fotografia și fotografiați.



Măsurare spot

În măsurarea spot, expunerea se va bloca la valoarea măsurată în punctul de focalizare selectat.

Reglarea timpului de expunere și a diafragmei



În timp ce blocarea expunerii este activă, următoarele setări pot fi reglate fără a modifica valoarea măsurată a expunerii:

Mod	Setare
P	Timp de expunere și diafragmă (program flexibil;  73)
S	Timp de expunere
A	Diafragmă

Valorile noi pot fi verificate pe afișajele aparatului foto.

Rețineți că măsurarea nu poate fi schimbată în timp ce blocarea expunerii este activă.

Consultați de asemenea

Pentru informații privind utilizarea butonului de declanșare pentru blocarea expunerii, consultați  > setarea personalizată c1 (**Buton declanșare AE-L**,  262). Dacă este selectat **Activat (apăsare la jumătate)**, expunerea se va bloca când butonul de declanșare este apăsat la jumătate.

Compensare expunere

(Numai modurile P, S, A, M, SCENE și EFFECTS)

Compensarea expunerii este folosită pentru a modifica expunerea de la valoarea sugerată de aparatul foto, făcând imaginile mai luminoase sau mai întunecate. Are eficiență maximă când este utilizată cu măsurarea central-evaluativă sau spot (123). Alegeți dintre valori cuprinse între -5 EV (subexpunere) și +5 EV (supraexpunere) în trepte de $\frac{1}{3}$ EV. În general, valorile pozitive fac subiectul mai luminos, în timp ce valorile negative îl fac mai întunecat.



-1 EV



Fără compensarea
expunerii



+1 EV

Pentru a alege o valoare pentru compensarea expunerii, apăsați butonul  și rotiți selectorul principal de comandă până când este afișată valoarea dorită.

Buton 

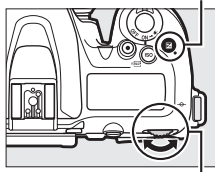

Selector principal de
comandă





± 0 EV
(butonul  apăsat)



-0,3 ($-\frac{1}{3}$) EV



+2,0 EV

La valori diferite de ± 0 , cifra 0 din centrul indicatorilor expunerii va clipi (mai puțin în modul M), iar pe panoul de control și în vizor va fi afișată o pictogramă  după ce ați eliberat butonul . Valoarea curentă pentru compensarea expunerii poate fi verificată în indicatorul expunerii prin apăsarea butonului .

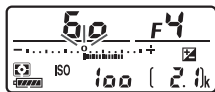

Expunerea normală poate fi restabilită prin setarea compensării expunerii la ± 0 . Cu excepția modurilor **SCENE** și **EFFECTS**, compensarea expunerii nu se resetează când aparatul foto este oprit (în modurile **SCENE** și **EFFECTS**, compensarea expunerii se va reseta la selectarea altui mod sau când aparatul foto este oprit).

Mod M







În modul M, compensarea expunerii afectează numai indicatorul expunerii; timpul de expunere și diafragma nu se modifică.

Fotografierea cu bliț

Când se utilizează un bliț, compensarea expunerii afectează atât nivelul blițului, cât și expunerea, modificând atât luminozitatea subiectului principal, cât și pe cea a fundalului. Setarea personalizată e3 (**Comp. expunere pentru bliț**,  265) poate fi utilizată pentru a limita efectele compensării expunerii numai la fundal.

Consultați de asemenea

Pentru informații privind:

- Alegerea mărimii treptelor disponibile pentru compensarea expunerii, consultați  > setarea personalizată b2 (**Stopuri EV pt. control exp.**,  262).
- Efectuarea de reglaje ale compensării expunerii fără apăsarea butonului , consultați  > setarea personalizată b3 (**Compensare expunere facilă**,  262).
- Modificarea automată a nivelului expunerii, blițului, balansului de alb sau D-Lighting-ului activ, consultați „Bracketing” ( 209).



Balans de alb





(Numai modurile P, S, A și M)

Balansul de alb asigură că respectivele culori nu sunt afectate de culoarea sursei de lumină.

Opțiuni balans de alb

În alte moduri decât P, S, A și M, balansul de alb este setat automat de aparatul foto. Balansul de alb automat este recomandat pentru majoritatea surselor de lumină în modurile P, S, A și M, dar, dacă este necesar, pot fi selectate și alte valori în funcție de tipul sursei:

Opțiune (Temp. culoare °)	Descriere
AUTO Automat	Balansul de alb se reglează automat. Pentru rezultate optime, utilizați obiective de tip G, E sau D. Dacă blițul se declanșează, rezultatele sunt ajustate în mod corespunzător.
Normal (3.500-8.000 K)	
Menț. culori ilumin. caldă (3.500-8.000 K)	
 Incandescent (3.000 K)	Utilizați în condiții de iluminare incandescentă.
 Fluorescent	Utilizați cu:
Lămpi cu vapori de sodiu (2.700 K)	• Iluminare cu vapori de sodiu (întâlnită la evenimente sportive).
Fluorescent cu alb cald (3.000 K)	• Lumini fluorescente cu alb cald.
Alb fluorescent (3.700 K)	• Lumini fluorescente albe.
Fluorescent cu alb rece (4.200 K)	• Lumini fluorescente cu alb rece.
Fluorescent tip alb diurn (5.000 K)	• Lumini fluorescente albe de tipul luminii zilei.
Fluorescent tip lumină zi (6.500 K)	• Lumini fluorescente de tipul luminii zilei.
Vapori mercur temp. ridic. (7.200 K)	• Surse de lumină cu temperatură ridicată a culorii (de exemplu, lămpi cu vapori de mercur).

Opțiune (Temp. culoare *)	Descriere
 Lumina directă a soarelui (5.200 K)	Utilizați cu subiecte luminate de lumina directă a soarelui.
 Bliț (5.400 K)	Pentru fotografierea cu bliț.
 Înnorat (6.000 K)	Utilizați la lumina zilei în condiții de cer acoperit.
 Umbră (8.000 K)	Utilizați la lumina zilei cu subiecte aflate în umbră.
 Alegere temp. culoare (2.500-10.000 K)	Alegeți temperatura culorii din lista de valori (☐ 137).
PRE Presetare manuală	Utilizați subiectul, sursa de lumină sau fotografia existentă ca referință pentru balansul de alb (☐ 139).

* Toate valorile sunt aproximative și nu reflectă reglajul fin (dacă este cazul).

Balansul de alb se setează prin apăsarea butonului  (**WB**) și rotirea selectorului principal de comandă până când setarea dorită este afișată.

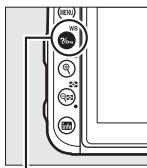

Buton  (**WB**)



Selector principal de comandă



Vizualizare în timp real

În vizualizarea în timp real, opțiunea selectată este afișată pe monitor.

Meniurile fotografiere și filmare

Balansul de alb poate fi reglat și utilizând opțiunea **Balans de alb** din meniul fotografiere sau din meniul filmare (☐ 254, 258), care poate fi folosită și pentru reglarea fină a balansului de alb (☐ 134) sau pentru gestionarea presetărilor balansului de alb (☐ 139). Opțiunea **Automat** din meniul **Balans de alb** permite alegerea între **Normal** și **Menț. culori ilumin. caldă**, care păstrează culorile calde produse de iluminatul incandescent, în timp ce opțiunea  **Fluorescent** poate fi utilizată pentru a selecta sursa de lumină dintre tipurile de becuri.

Iluminarea cu bliț în studio

Este posibil ca balansul de alb automat să nu producă rezultatele dorite cu unitățile de bliț mari pentru studiouri. Folosiți balansul de alb presetat manual sau setați balansul de alb la **Bliț** și folosiți reglarea fină pentru a ajusta balansul de alb.

Temperatură culoare

Culoarea percepută a sursei de lumină variază în funcție de privitor și de alte condiții. Temperatura culorii este o măsură obiectivă a culorii unei surse de lumină, definită în raport cu temperatura la care obiectul ar trebui încălzit pentru a radia lumina pe aceeași lungime de undă. În timp ce sursele de lumină cu o temperatură a culorii apropiată de 5.000–5.500 K apar albe, sursele de lumină cu o temperatură a culorii mai scăzută, cum sunt becurile cu lumină incandescentă, apar ușor galbene sau roșii. Sursele de lumină cu o temperatură a culorii mai ridicată apar nuanțate în albastru.

Culori „mai calde” (mai roșii)

Culori „mai reci” (mai albastre)

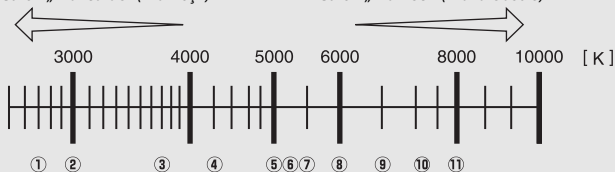

① ☀️ (lămpi cu vapori de sodiu): 2.700 K

② ⚡️ (incandescent)/💡 (fluorescent cu alb cald): 3.000 K

③ 💡 (alb fluorescent): 3.700 K

④ 💡 (fluorescent cu alb rece): 4.200 K

⑤ 💡 (fluorescent tip alb diurn): 5.000 K

⑥ ☀️ (lumina directă a soarelui): 5.200 K

⑦ ⚡️ (bliț): 5.400 K

⑧ ☁️ (înnorat): 6.000 K

⑨ 💡 (fluorescent tip lumină zi): 6.500 K

⑩ 💡 (vapori mercur temp. ridic.): 7.200 K

⑪ 🏠 (umbră): 8.000 K

Notă: Toate cifrele sunt aproximative.

Reglarea fină a balansului de alb

La setări diferite de **☑ (Alegere temp. culoare)**, balansul de alb poate fi „reglat fin” pentru a compensa variațiile de culoare ale sursei de lumină sau pentru a introduce intenționat o nuanță de culoare într-o imagine.

■ Meniul balans de alb

Pentru a regla fin balansul de alb din meniul fotografiere, selectați **Balans de alb** și urmați pașii de mai jos.

1

Afișați opțiunile de reglare fină.

Evidențiați o opțiune pentru balansul de alb și apăsați **⏏** (dacă este afișat un meniu secundar, selectați opțiunea dorită și apăsați din nou **⏏** pentru a afișa opțiunile de reglare fină; pentru informații privind reglarea fină a balansului de alb presetat manual, consultați „Reglarea fină a balansului de alb presetat manual”, □ 147).



2

Reglați fin balansul de alb.

Utilizați selectorul multiplu pentru a regla fin balansul de alb. Balansul de alb poate fi reglat fin pe axa galben (A)–albastru (B) în pași de 0,5 și pe axa verde (G)–magenta (M) în pași de 0,25. Axa orizontală (galben-albastru) corespunde temperaturii culorii, în timp ce axa verticală (verde-magenta) are efecte similare filtrelor compensare culoare (CC) corespunzătoare. Axa orizontală este gradată în trepte echivalente cu aproximativ 5 mired, iar axa verticală în trepte de aproximativ 0,05 unități de densitate difuză.

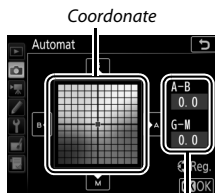





Reglare

3 Apăsați .

Apăsați  pentru a salva setările și a reveni la meniul fotografierii.

■ Butonul (WB)

La setări diferite de  (**Alegere temp. culoare**) și **PRE** (**Presetare manuală**), butonul  (WB) poate fi folosit pentru reglarea fină a balansului de alb pe axa galben (A)–albastru (B) ( 134; pentru a regla fin balansul de alb când este selectat **PRE**, folosiți meniurile fotografierii și filmare conform descrierii de la „Reglarea fină a balansului de alb presetat manual”,  147). Apăsați butonul  (WB) și rotiți selectorul secundar de comandă pentru a regla fin balansul de alb în pași de 0,5 (fiecare pas complet fiind echivalentul a aproximativ 5 mired) până la afișarea valorii dorite. Rotirea selectorului secundar de comandă spre stânga suplimentează nivelul de galben (A). Rotirea selectorului secundar de comandă spre dreapta suplimentează nivelul de albastru (B).

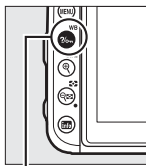

Buton  (WB)

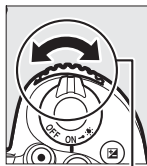

Selector secundar de comandă



Panou de control

Vizualizare în timp real

În vizualizarea în timp real, valoarea selectată este afișată pe monitor.

Reglare fină balans de alb

Dacă balansul de alb a fost reglat fin, va fi afișat un asterisc („*”) lângă setarea balansului de alb. Rețineți că respectivele culori de pe axele de reglare fină sunt relative, nu absolute. De exemplu, deplasarea cursorului la **B** (albastru) când pentru balansul de alb este selectată o setare „caldă”, precum  (Incandescent), va face fotografiile ușor „mai reci”, dar nu le va face chiar albastre.

„Mired”

Orice modificare a temperaturii culorii produce o diferență de culoare mai mare la temperaturi scăzute ale culorii decât ar produce la temperaturi mai ridicate ale culorii. De exemplu, o modificare de 1.000 K produce o modificare mult mai importantă a culorii la 3.000 K decât la 6.000 K. Mired, calculat prin înmulțirea inversului temperaturii culorii cu 10^6 , este o măsură a temperaturii culorii care ține seama de o astfel de variație și, prin urmare, aceasta este unitatea folosită pentru filtrele de compensare a temperaturii culorii. De exemplu:

- 4.000 K–3.000 K (o diferență de 1.000 K)=83 mired
- 7.000 K–6.000 K (o diferență de 1.000 K)=24 mired



Consultați de asemenea

Pentru informații privind modificarea balansului de alb pentru a face „bracketing” valorii curente, consultați „Bracketing” (□ 215).

Alegerea unei temperaturi a culorii

Urmați pașii de mai jos pentru a alege o temperatură a culorii atunci când pentru balansul de alb este selectat  (**Alegere temp. culoare**).

Alegere temperatură culoare

Rețineți că rezultatele dorite nu vor fi obținute la iluminarea cu bliț sau fluorescență. Pentru aceste surse alegeți  (**Bliț**) sau  (**Fluorescent**). Cu alte surse de lumină, faceți o fotografie test pentru a stabili dacă valoarea selectată este adecvată.





Meniul balans de alb

Temperatura culorii poate fi, de asemenea, selectată utilizând opțiunile **Balans de alb** din meniul fotografierii. Introduceți valori pentru axele galben-albastru și verde-magenta ( 134), așa cum este descris mai jos.

1 Selectați **Alegere temp. culoare**.

Selectați **Balans de alb** în meniul fotografierii, apoi evidențiați **Alegere temp. culoare** și apăsați .

2 Selectați valorile pentru galben-albastru și verde-magenta.

Apăsați  sau  pentru a evidenția cifrele de pe axa galben (A)-albastru (B) sau de pe axa verde (G)-magenta (M) și apăsați  sau  pentru a modifica.

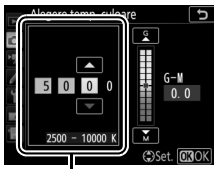

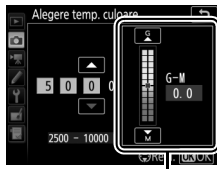

Valoare pentru axa galben (A)-
albastru (B)











Valoare pentru axa verde (G)-
magenta (M)

3 Apăsați .

Apăsați  pentru a salva modificările și a reveni la meniurile fotografiere și filmare. Dacă este selectată o valoare diferită de 0 pentru axa verde (G)–magenta (M), va fi afișat un asterisc („*”) lângă pictograma .

Butonul (WB)

Când este selectat  (**Alegere temp. culoare**), butonul  (WB) poate fi folosit pentru a selecta temperatura culorii, chiar dacă numai pentru axa galben (A)–albastru (B). Apăsați butonul  și rotiți selectorul secundar de comandă până când este afișată valoarea dorită (reglajele se fac în mired;  136). Pentru a introduce temperatura culorii direct, apăsați butonul  și apăsați  sau  pentru a evidenția o cifră și apăsați  sau  pentru a modifica.

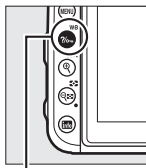

Butonul  (WB)

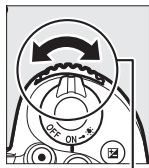

Selector secundar de comandă



Panou de control

Vizualizare în timp real

În vizualizarea în timp real, valoarea selectată este afișată pe monitor.

Presetare manuală

Presetarea manuală este folosită pentru a înregistra și a reapele din memorie setările balansului de alb personalizate pentru fotografierea în condiții mixte de iluminare sau pentru a compensa sursele de lumină cu o nuanță puternică de culoare. Aparatul foto poate stoca până la șase valori pentru balansul de alb presetat manual, în presetări de la d-1 până la d-6. Pentru setarea balansului de alb presetat manual sunt disponibile două metode:

Metodă	Descriere
Măsurare directă	Un obiect gri sau alb neutru este plasat sub iluminarea care va fi utilizată în fotografia finală, iar balansul de alb este măsurat de către aparatul foto. În timpul vizualizării în timp real, balansul de alb poate fi măsurat într-o zonă selectată a cadrului (balans de alb în punct unic, □ 143).
Copiere din fotografia existentă	Balansul de alb este copiat dintr-o fotografie de pe cardul de memorie (□ 146).

Fotografierea prin vizor

1 Iluminați un obiect de referință.

Amplasați un obiect gri sau alb neutru sub iluminarea ce va fi utilizată în fotografia finală. În condiții de studio poate fi utilizat un panou gri standard ca obiect de referință. Rețineți că expunerea este mărită automat cu 1 EV când se măsoară balansul de alb; în modul **M**, reglați expunerea astfel încât indicatorul expunerii să arate ± 0 (□ 77).

2 Setați balansul de alb la PRE (Presetare manuală).

Apăsați butonul  (WB) și rotiți selectorul principal de comandă până când PRE este afișat pe afișajul informațiilor.

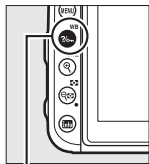

Buton  (WB)





Selector principal de comandă

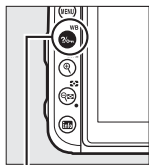

3 Selectați o presetare.

Apăsați butonul  (WB) și rotiți selectorul secundar de comandă până când presetarea dorită a balansului de alb (de la d-1 la d-6) este afișată pe afișajul informațiilor.



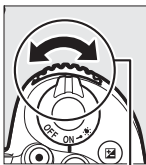

Buton  (WB)



Selector secundar de comandă



Măsurarea balansului de alb presetat manual (fotografierea prin vizor)

Balansul de alb presetat manual nu poate fi măsurat în timpul înregistrării unei filmări secvențiale sau în timp ce faceți o fotografie HDR () 155) sau o expunere multiplă () 256).

4 Selectați modul măsurare directă.

Eliberați scurt butonul $\frac{1}{\infty}$ (WB) și apoi apăsați butonul până când **PrE** începe să clipească pe panoul de control și în vizor.

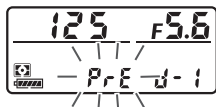

5 Măsurați balansul de alb.

În cele câteva secunde dinaintea ca indicatoarele să se oprească din clipit, încadrați obiectul de referință astfel încât acesta să umple vizorul și apăsați butonul de declanșare până la capăt. Aparatul foto va măsura o valoare pentru balansul de alb și o va stoca în presetarea selectată la pasul 3. Nu va fi înregistrată nicio fotografie; balansul de alb poate fi măsurat cu precizie chiar și atunci când aparatul foto nu focalizează.



Presetări protejate

Dacă presetarea curentă este protejată (□ 147), **PrE** va clipi pe panoul de control și în vizor dacă încercați să măsurați o valoare nouă.

6 Verificați rezultatele.

Dacă aparatul foto a putut măsura o valoare pentru balansul de alb, **Good** va clipi pe panoul de control, în timp ce vizorul va afișa un **Ed** care clipește. Pentru a ieși în modul fotografie, apăsați butonul de declanșare la jumătate.

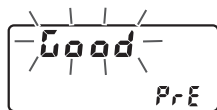

Dacă iluminarea este prea slabă sau prea puternică, este posibil ca aparatul foto să nu poată măsura balansul de alb. Un **noEd** care clipește va apărea pe panoul de control și în vizor. Apăsați butonul de declanșare la jumătate pentru a reveni la pasul 5 și măsurați din nou balansul de alb.

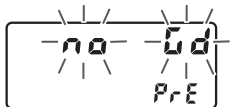

Mod de măsurare directă

Dacă nu sunt efectuate operații în cursul fotografierii prin vizor în timp ce afișajele clipeșc, modul măsurare directă se va încheia la momentul selectat pentru setarea personalizată c2 (**Temporizator standby**, 263).

Selectarea unei presetări

Selectarea elementului **Presetare manuală** pentru opțiunea **Balans de alb** din meniul fotografie afișează presetările balansului de alb; evidențiați o presetare și apăsați **OK**. Dacă în acel moment nu există nicio valoare pentru presetarea selectată, balansul de alb va fi setat la 5.200 K, la fel ca în cazul **Lumina directă a soarelui**.



Vizualizarea în timp real (balans de alb în punct unic)

În timpul vizualizării în timp real, balansul de alb poate fi măsurat într-o zonă selectată a cadrului, eliminând necesitatea pregătirii unui obiect de referință sau a schimbării obiectivelor în timpul telefotografierii.

1 Apăsați butonul .

Oglinda va fi ridicată, iar vizualizarea prin obiectiv va fi afișată pe monitorul aparatului foto.

2 Setează balansul de alb la PRE (Presetare manuală).

Apăsați butonul  (**WB**) și rotiți selectorul principal de comandă până când **PRE** este afișat pe monitor.

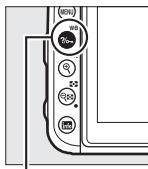

Buton  (**WB**)



Selector principal
de comandă



Monitor

3 Selectați o presetare.

Apăsați butonul **WB** și rotiți selectorul secundar de comandă până când presetarea dorită a balansului de alb (de la d-1 la d-6) este afișată pe monitor.

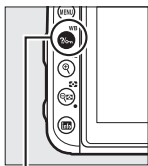

Buton **WB**

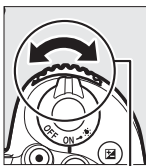

Selector secundar de comandă



4 Selectați modul măsurare directă.

Eliberați scurt butonul **WB** și apoi apăsați-l până când pictograma **PRE** de pe monitor începe să clipească. O țintă a balansului de alb în punct unic (□) va fi afișată în punctul de focalizare selectat.



5 Poziționați ținta pe o zonă albă sau gri.

În timp ce **PRE** clipește pe afișaj, folosiți selectorul multiplu pentru a poziționa □ pe o zonă albă sau gri a subiectului. Pentru a mări zona din jurul țintei pentru o poziționare mai precisă, apăsați butonul **QUAL**. Puteți măsura balansul de alb oriunde în cadru și prin atingerea subiectului pe monitor, caz în care nu mai este necesar să apăsați butonul **OK** sau butonul de declanșare conform descrierii de la pasul 6.



6 Măsurați balansul de alb.

Apăsați butonul  sau apăsați butonul de declanșare până la capăt pentru a măsura balansul de alb. Timpul disponibil pentru măsurarea balansului de alb este cel selectat pentru setarea personalizată c4 (**Întârziere stingere monitor**) > **Vizualizare în timp real** (☐ 263).

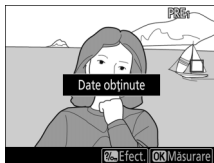

Dacă aparatul foto nu poate măsura balansul de alb, va fi afișat un mesaj. Alegeți o altă țintă a balansului de alb și repetați procesul de la pasul 5.



7 Ieșiți din modul măsurare directă.

Apăsați butonul  (**WB**) pentru a ieși din modul măsurare directă.

Presetările balansului de alb pot fi vizualizate prin selectarea **Presetare manuală** pentru **Balans de alb** în meniul fotografierie sau în meniul filmare. Poziția țintelor folosite pentru măsurarea balansului de alb presetat este afișată în presetările înregistrate în timpul vizualizării în timp real.



Măsurarea balansului de alb presetat manual (vizualizare în timp real)

Presetarea manuală a balansului de alb nu poate fi setată în timp ce o expunere HDR este în curs (☐ 155).

Gestionarea presetărilor

■ Copierea balansului de alb dintr-o fotografie

Urmați pașii de mai jos pentru a copia o valoare pentru balansul de alb dintr-o fotografie existentă la o presetare selectată.

1 Selectați Presetare manuală.

Selectați **Balans de alb** în meniul fotografierii, apoi evidențiați **Presetare manuală** și apăsați .

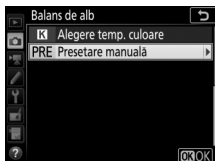

2 Selectați o destinație.

Evidențiați presetarea de destinație (d-1 până la d-6) și apăsați .



3 Alegeți Selectare imagine.

Evidențiați **Selectare imagine** și apăsați .

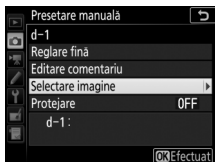



4 Evidențiați o imagine sursă.

Evidențiați imaginea sursă. Pentru a vizualiza imaginea evidențiată în cadru întreg, apăsați și mențineți apăsat butonul  (QUAL).



5 Copiați balansul de alb.

Apăsați  pentru a copia valoarea balansului de alb pentru fotografia evidențiată la presetarea selectată. Dacă fotografia evidențiată are un comentariu ( 270), comentariul va fi copiat la comentariul pentru presetarea selectată.

Reglarea fină a balansului de alb presetat manual

Presetarea selectată poate fi reglată fin prin selectarea opțiunii **Reglare fină** și reglarea balansului de alb conform descrierii de la „Reglarea fină a balansului de alb” ( 134).

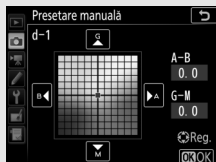

Editare comentariu

Pentru a introduce un comentariu descriptiv de până la 36 de caractere pentru presetarea curentă a balansului de alb, selectați **Editare comentariu** în meniul balans de alb presetat manual și introduceți un comentariu.



Protejare

Pentru a proteja presetarea curentă a balansului de alb, selectați **Protejare** din meniul balans de alb presetat manual, apoi evidențiați **Activată** și apăsați . Presetările protejate nu pot fi modificate, iar opțiunile **Reglare fină** și **Editare comentariu** nu pot fi utilizate.

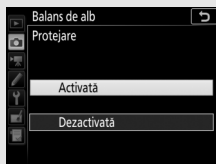

Îmbunătățire imagine









Opțiuni Picture Control

(Numai modurile P, S, A și M)

În modurile P, S, A și M, opțiunea Picture Control pe care o alegeți determină modul în care sunt procesate imaginile (în alte moduri, aparatul foto selectează automat o opțiune Picture Control).

Selectarea unei opțiuni Picture Control

Alegeți o opțiune Picture Control în funcție de subiect sau de tipul de scenă.

Opțiune	Descriere
 A Automată	Aparatul foto reglează automat nuanțele și tonurile pe baza opțiunii Picture Control Standard . Culoarea fețelor subiecților portret vor apărea mai atenuate, iar culorile frunzelor și cerului din fotografiile realizate la exterior vor fi mai intense decât în fotografiile realizate cu opțiunea Picture Control Standard .
 SD Standard	Procesare standard pentru rezultate echilibrate. Recomandată pentru majoritatea situațiilor.
 NL Neutră	Procesare minimă pentru rezultate naturale. Alegeți pentru fotografiile care ulterior vor fi procesate sau retușate.
 VI Intensă	Fotografiile sunt îmbunătățite pentru a da un efect de intensitate, de fotocopiere. Alegeți pentru fotografii ce pun accent pe culori primare.
 MC Monocrom	Realizați fotografii monocromatice.
 PT Portret	Procesați portrete pentru o piele cu textură naturală și o senzație de rotunjime.
 LS Peisaj	Produce peisaje naturale și urbane în tonuri vibrante.
 FL Uniform	Se păstrează detaliile într-un interval larg de tonuri, de la zone luminoase la zone umbrite. Alegeți pentru fotografiile care ulterior vor fi procesate sau retușate extensiv.

- 1** **Selecțaiți Setare Picture Control.**
Evidențiați **Setare Picture Control** în
meniul fotografiere și apăsați .



- 2** **Selecțaiți o opțiune Picture Control.**
Evidențiați o opțiune Picture Control și
apăsați .

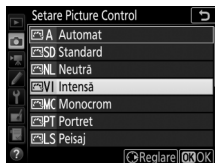

Opțiuni Picture Control personalizate

Opțiunile Picture Control personalizate sunt create prin modificări ale opțiunilor Picture Control existente folosind opțiunea **Gestionare Picture Control** din meniul fotografiere sau filmare (□ 254, 258). Opțiunile Picture Control personalizate pot fi salvate pe un card de memorie pentru a fi partajate cu alte aparate foto de același model și cu software compatibil.

Indicatorul Picture Control

Opțiunea Picture Control curentă este prezentată pe afișaj.

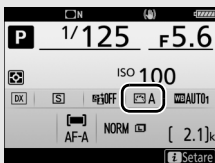

Afișaj informații



Afișaj fotografiere

Modificarea opțiunilor Picture Control

Opțiunile Picture Control existente presetate sau personalizate (📖 149) pot fi modificate pentru a se potrivi cu scena sau scopul creativ al utilizatorului. Alegeți o combinație echilibrată de setări utilizând **Reglare rapidă** sau reglați manual setările individuale.

1 Selectați o opțiune Picture Control.

Evidențiați opțiunea Picture Control dorită în lista de opțiuni Picture Control (📖 148) și apăsați **↵**.

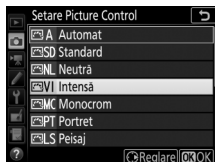

2 Reglați setările.

Apăsați **↶** sau **↷** pentru a evidenția setarea dorită și apăsați **↶** sau **↷** pentru a alege o valoare în trepte de 1 sau rotiți selectorul secundar de comandă pentru a alege o valoare în trepte de 0,25 (📖 151; opțiunile disponibile variază în funcție de opțiunile Picture Control selectate). Repetați acest pas până când sunt reglate toate setările sau selectați o combinație presetată de setări prin evidențierea opțiunii **Reglare rapidă** și apăsarea **↶** sau **↷**. Setările implicite pot fi restabilite prin apăsarea butonului **↶** (🔄).



3 Apăsați **OK**.

✎ Modificări aduse opțiunilor Picture Control originale

Opțiunile Picture Control care au fost modificate față de setările implicite sunt indicate printr-un asterisc („*”).



■ Setări Picture Control

Opțiune	Descriere	
Reglare rapidă	Reduceți sau exagerați efectul opțiunii Picture Control selectate (rețineți că aceasta reinițializează toate reglările manuale). Nu este disponibilă cu opțiunile Picture Control personalizate (□ 149).	
Reglări manuale	Detaliere	Controlați claritatea conturilor. Selectați A pentru a regla automat detalierea în funcție de tipul scenei.
	Claritate	Reglați manual claritatea sau selectați A pentru a lăsa aparatul foto să regleze automat claritatea. În funcție de scenă, la anumite setări pot apărea umbre în jurul obiectelor luminoase sau pot apărea halouri în jurul obiectelor întunecate. Claritatea nu se aplică filmelor.
	Contrast	Reglați manual contrastul sau selectați A pentru a lăsa aparatul foto să regleze automat contrastul.
	Luminozitate	Măriți sau diminueți luminozitatea fără estomparea detaliilor în zone luminoase sau în zone umbrite.
	Saturație	Controlați intensitatea culorilor. Selectați A pentru a regla automat saturația în funcție de tipul scenei.
	Nuanță	Reglați nuanța.
	Efecte filtru	Simulați efectul filtrelor color asupra fotografiilor monocrome (□ 152).
	Nuanțare	Alegeți nuanța utilizată în fotografiile monocrome (□ 152).

☑ Opțiunea Picture Control „A Automat”

Dacă se selectează opțiunea **A Automat** pentru **Setare Picture Control**, setările pot fi ajustate în intervalul cuprins între **A-2** și **A+2**. Rotirea selectorului secundar de comandă nu are efect.

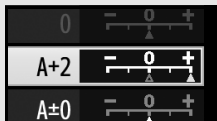

☑ „A” (Automat)

Rezultatele pentru detalierea, claritatea, contrastul și saturația automate variază în funcție de expunere și de poziția subiectului în cadru. Pentru rezultate optime utilizați un obiectiv de tip G, E sau D.

Comutarea între manual și automat

Apăsați butonul **QUAL** pentru a comuta setările pentru detaliere, claritate, contrast și saturație alternativ între manual și automat (A).

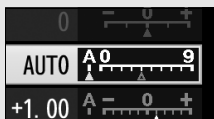

Setări anterioare

Indicatorul **Δ** de sub afișajul valorii din meniul setărilor opțiunilor Picture Control indică valoarea anterioară a setării. Utilizați aceasta ca referință pentru reglarea setărilor.



Efecte filtru (numai monocrom)

Opțiunile din acest meniu simulează efectul filtrelor color asupra fotografiilor monocrome. Sunt disponibile următoarele efecte filtru:

Opțiune	Descriere
Y Galben	Sporește contrastul. Poate fi utilizată pentru a reduce luminozitatea cerului în fotografii de peisaje.
O Portocaliu	Portocaliul produce un contrast mai mare decât galbenul, iar roșul un contrast mai mare decât portocaliul.
R Roșu	
G Verde	Atenuază tonurile pielii. Poate fi utilizată pentru portrete.

Nuanțare (numai monocrom)

Apăsarea **↻** atunci când este selectat **Nuanțare** afișează opțiunile pentru saturație. Apăsați **↻** sau **↺** pentru a regla saturația. Controlul saturației nu este disponibil când este selectat **B&W** (alb-negru).



Păstrarea detaliilor în zonele luminoase și în zonele umbrite

(Numai modurile P, S, A și M)

D-Lighting activ

D-Lighting-ul activ păstrează detaliile din zonele luminoase și din zonele umbrite, creând fotografii cu un contrast natural. Utilizați pentru scene cu un contrast ridicat, de exemplu atunci când fotografiați peisaje luminoase printr-o ușă sau printr-o fereastră sau atunci când fotografiați obiecte umbrite într-o zi însorită. Are eficiență maximă când este utilizat cu măsurarea matricială (☐ 123).



D-Lighting activ dezactivat



D-Lighting activ: ☐ A Automat





☑ „D-Lighting activ” față de „D-Lighting”

Opțiunile **D-Lighting activ** din meniurile fotografierii și filmării reglează expunerea înainte de fotografierii și filmării pentru a optimiza contrastul dinamic, în timp ce opțiunea **D-Lighting** din meniul de retușare (☐ 275) luminează umbrele din imagini după fotografierii.

Pentru a utiliza D-Lighting activ:

- 1 Selectați D-Lighting activ.**
Evidențiați **D-Lighting activ** în meniul fotografiere și apăsați .



- 2 Alegeți o opțiune.**
Evidențiați opțiunea dorită și apăsați .
Dacă este selectat  **Automat**, aparatul foto va regla automat D-Lighting-ul activ în funcție de condițiile de fotografiere (totuși, în modul **M**,  **Automat** este echivalent cu  **Normal**).



D-Lighting activ

În fotografiile realizate cu D-Lighting activ poate apărea zgomot (pixeli luminoși repartizați aleatoriu, ceață sau linii). Este posibil ca pe unele subiecte să fie vizibile umbre inegale. D-Lighting-ul activ nu se aplică la sensibilități ISO ridicate (Hi 0,3-Hi 5).

D-Lighting activ și filme

Dacă este selectată opțiunea **Aceleași setări ca la fotografiile** pentru **D-Lighting activ** din meniul filmare, iar în meniul fotografiere este selectată opțiunea **Automat**, filmele vor fi înregistrate la o setare echivalentă cu **Normal**. D-Lighting-ul activ nu se aplică la o dimensiune a cadrului de 3.840 × 2.160.

Consultați de asemenea

Pentru informații privind modificarea D-Lighting-ului activ într-o serie de fotografii, consultați „Bracketing” (□ 219).

High Dynamic Range (HDR)

Utilizat pentru subiecte cu un contrast ridicat, **High Dynamic Range (HDR)** păstrează detaliile din zonele luminoase și din zonele umbrite prin combinarea a două fotografii realizate la expuneri diferite. HDR are eficiență maximă când este utilizat cu măsurarea matricială (☐ 123; cu măsurarea spot sau central-evaluativă și cu un obiectiv non-CPU, o intensitate **Automat** este echivalentă cu **Normal**). Nu poate fi folosit pentru a înregistra imagini NEF (RAW). Iluminarea cu bliț, bracketing-ul (☐ 209), expunerea multiplă (☐ 256) și filmarea secvențială (☐ 259) nu pot fi folosite în timp ce HDR este activ, iar timpii de expunere **b u l b** și **- -** nu sunt disponibili.



Prima expunere (mai întunecată)



A doua expunere (mai luminoasă)



Imagine HDR combinată

- 1** **Selectați HDR (high dynamic range).**
Evidențiați **HDR (high dynamic range)** în meniul fotografiere și apăsați .

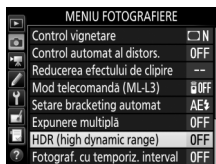

2 Selectați un mod.

Evidențiați **Mod HDR** și apăsați .

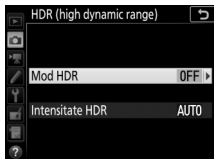

Evidențiați una dintre următoarele opțiuni și apăsați .

- Pentru a face o serie de fotografii HDR, selectați **ON  Activat (serie)**. Fotografierea HDR va continua până când selectați **Dezactivat** pentru **Mod HDR**.
- Pentru a face o fotografie HDR, selectați **Activat (o singură fotogr.)**. Fotografierea normală va fi reluată automat după ce ați creat o singură fotografie HDR.
- Pentru a ieși fără să creați alte fotografii HDR, selectați **Dezactivat**.



Dacă este selectat **Activat (serie)** sau **Activat (o singură fotogr.)**, în vizor va fi afișată o pictogramă HDR.



3 Alegeți o valoare pentru Intensitate HDR.

Pentru a alege diferența de expunere între două fotografii (intensitate HDR), evidențiați **Intensitate HDR** și apăsați .

Evidențiați opțiunea dorită și apăsați . Dacă este selectată **Automat** aparatul foto va regla automat intensitatea HDR pentru a se potrivi scenei.

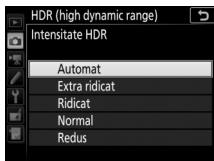
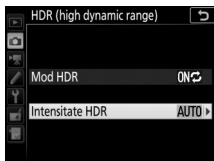

4 Încadrați o fotografie, focalizați și fotografiați.

Aparatul foto realizează două expuneri când butonul de declanșare este apăsat până la capăt. Pe panoul de control va clipi **Job Hdr**, iar în vizor **Job HDR**, în timp ce imaginile sunt combinate; nu se pot face fotografii până când înregistrarea nu se finalizează. Indiferent de opțiunea curentă selectată pentru modul declanșare, se va face o singură fotografie de fiecare dată când butonul de declanșare este apăsat.

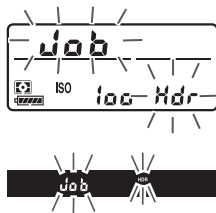









Dacă este selectat **Activat (serie)**, HDR se va dezactiva numai când este selectat **Dezactivat** pentru **Mod HDR**; dacă este selectat **Activat (o singură fotogr.)**, HDR se dezactivează automat după ce este realizată fotografia. Pictograma **HDR** dispare de pe afișaj când fotografierea HDR se încheie.

Încadrarea fotografiilor HDR

Marginile imaginii vor fi tăiate. Este posibil să nu se obțină rezultatele dorite dacă aparatul foto sau subiectul se mișcă în timpul fotografierii. Se recomandă utilizarea unui trepied. În funcție de scenă, este posibil ca efectul să nu fie vizibil, pot apărea umbre în jurul obiectelor luminoase sau pot apărea halouri în jurul obiectelor întunecate. Este posibil ca pe unele subiecte să fie vizibile umbre inegale.

Butonul BKT

Dacă este selectat **HDR (high dynamic range)** pentru setarea personalizată f1 (**Asociere control personalizat**) > **Buton BKT** +  (□ 266), puteți selecta modul HDR prin apăsarea butonului **BKT** și rotirea selectorului principal de comandă, iar intensitatea prin apăsarea butonului **BKT** și rotirea selectorului secundar de comandă. Modul și intensitatea sunt afișate pe panoul de control: pictogramele care reprezintă modul sunt  pentru **Dezactivat**,  pentru **Activat (o singură fotogr.)** și  pentru **Activat (serie)**, în timp ce pictogramele care reprezintă intensitatea sunt  pentru **Automat**,  pentru **Extra ridicat**,  pentru **Ridicat**,  pentru **Normal** și  pentru **Redus**.



Fotografiere cu temporizator de interval

Dacă este selectat **Activat (serie)** pentru **Mod HDR** înainte de a începe fotografierea cu temporizator de interval, aparatul foto va continua să facă fotografii HDR la intervalul selectat (dacă este selectat **Activat (o singură fotogr.)**), fotografierea cu temporizator de interval se va încheia după o singură fotografie).

Fotografierea cu bliț

Utilizarea blițului încorporat

Blițul încorporat poate fi folosit nu doar atunci când iluminarea naturală este inadecvată, ci și pentru a umple umbrele și subiectele cu fundal luminat sau pentru a adăuga o reflexie de lumină ochilor subiectului.

Moduri ridicare automată

În modurile și , , și , blițul încorporat se ridică automat și se declanșează când este necesar.

1 Alegeți un mod bliț.

Menținând apăsat butonul (), rotiți selectorul principal de comandă până când este afișat modul bliț dorit.

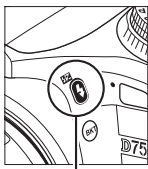

Buton ()



Selector principal de comandă



Vizualizare în timp real

În vizualizarea în timp real, opțiunea selectată este afișată pe monitor.

Consultați de asemenea

Pentru mai multe informații privind unitățile bliț opționale, consultați *Ghidul meniurilor*.

2 Fotografați.

Blițul se va ridica după cum este necesar când butonul de declanșare este apăsat la jumătate și se va declanșa când este făcută o fotografie.

Dacă blițul nu se ridică

automat, NU încercați să-l ridicați cu mâna. Nerespectarea acestei precauții ar putea duce la deteriorarea blițului.

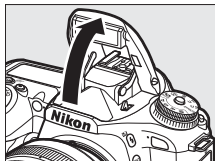

Moduri bliț

Sunt disponibile următoarele moduri bliț:



Bliț automat: Când lumina este slabă sau subiectul este pe un fundal luminat, blițul se ridică automat când butonul de declanșare este apăsat la jumătate și se declanșează după cum este necesar. Nu este disponibil în modul .



Automat cu reducere ochi roșii: Utilizați pentru portrete. Blițul se ridică și se declanșează după cum este necesar, dar înainte de a se declanșa se aprinde lumina reducere ochi roșii pentru a reduce „ochii roșii”. Nu este disponibil în modul .



Sincronizare lentă automată cu reducere ochi roșii: Ca și în cazul automat cu reducere ochi roșii, cu excepția faptului că sunt utilizați timpi de expunere lungi pentru a surprinde iluminarea fundalului. Utilizați pentru portrete realizate noaptea sau la lumină slabă. Disponibil în modul .



Sincronizare lentă automată: Se utilizează timpi de expunere lungi pentru a surprinde iluminarea fundalului în fotografiile realizate noaptea sau la lumină slabă. Disponibil în modul .



Dezactivat: Blițul nu se declanșează.

Moduri ridicare manuală

În modurile **P**, **S**, **A**, **M** și **11**, blițul trebuie ridicat manual. Blițul nu se va declanșa dacă nu este ridicat.

1 Ridicați blițul.

Apăsați butonul  pentru a ridica blițul. Rețineți că, în cazul în care blițul este oprit sau este atașată o unitate de bliț opțională externă, blițul încorporat nu se va ridica; treceți la pasul 2.

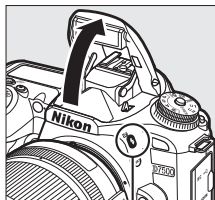

Buton 

2 Alegeți un mod bliț (numai modurile **P**, **S**, **A** și **M**).

Menținând apăsat butonul , rotiți selectorul principal de comandă până când este afișat modul bliț dorit.

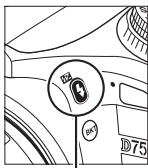

Buton 



Selector principal
de comandă



3 Fotografați.

Dacă este selectată o opțiune diferită de , blițul se va declanșa de câte ori este făcută o fotografie.

■ Moduri bliț

Sunt disponibile următoarele moduri bliț:



Bliț de umplere: Blițul se declanșează la fiecare fotografie.



Reducere ochi roșii: Utilizați pentru portrete. Blițul se declanșează la fiecare fotografie, dar înainte de a se declanșa se aprinde lumina reducere ochi roșii pentru a ajuta la reducerea „ochilor roșii”. Nu este disponibil în modul **¶¶**.



Reducere ochi roșii cu sincronizare lentă: Ca și în cazul „reducerii ochilor roșii” de mai sus, cu excepția faptului că timpul de expunere crește automat pentru a surprinde iluminarea fundalului noaptea sau la lumină redusă. Utilizați când doriți să includeți iluminarea fundalului în portrete. Nu este disponibil în modurile **S, M** și **¶¶**.



Sincronizare lentă: Ca și în cazul „blițului de umplere” de mai sus, cu excepția faptului că timpul de expunere crește automat pentru a surprinde iluminarea fundalului noaptea sau la lumină redusă. Utilizați când doriți să surprindeți atât subiectul, cât și fundalul. Nu este disponibil în modurile **S, M** și **¶¶**.



Sincronizare lentă perdea posterioară: Ca și în cazul „sincronizării perdea posterioară” de mai jos, cu excepția faptului că timpul de expunere crește automat pentru a surprinde iluminarea fundalului noaptea sau la lumină redusă. Utilizați când doriți să surprindeți atât subiectul, cât și fundalul. Nu este disponibil în modurile **S, M** și **¶¶**. **SLOW** este afișat când setarea este finalizată.

Sincronizare perdea posterioară: Blițul se declanșează imediat înainte ca obturatorul să se închidă, creând o urmă de lumină în spatele surselor de lumină în mișcare, așa cum este arătat în dreapta jos. Nu este disponibil în modurile **P, A** și **¶¶**.



Sincronizare perdea frontală



Sincronizare perdea posterioară



Dezactivat: Blițul nu se declanșează. Nu este disponibil în modul **¶¶**.

🔍 Coborârea blițului încorporat

Pentru a economisi energie când blițul nu este utilizat, apăsați-l ușor în jos până când dispozitivul de închidere se fixează pe poziție cu un clic.

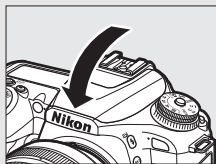

✔ Blițul încorporat

Scoateți parasolarele obiectivelor pentru a preveni formarea umbrelor. Blițul are o rază minimă de acțiune de aproximativ 0,6 m și nu poate fi utilizat în plaja macro a obiectivelor cu zoom cu funcție macro. Utilizați cu obiective cu distanțe focale de la 16 mm la 300 mm; este posibil ca iluminarea periferică să scadă dacă se utilizează blițul cu obiective cu distanțe focale sub 16 mm. Controlul blițului i-TTL este disponibil la sensibilități ISO cuprinse între 100 și 12800; la valori peste 12800, este posibil ca rezultatele dorite să nu poată fi obținute la anumite distanțe sau valori ale diafragmei.

Dacă blițul se declanșează în modurile declanșare continuă (☐ 86), se va face numai câte o fotografie de fiecare dată când butonul de declanșare este apăsat.

Este posibil ca declanșarea obturatorului să fie dezactivată pentru scurt timp pentru a proteja blițul după ce acesta a fost utilizat pentru mai multe fotografii consecutive. Blițul poate fi utilizat din nou după o scurtă pauză.

🔍 Timpi de expunere disponibili cu blițul încorporat

Următorii timpi de expunere sunt disponibili cu blițul încorporat.

Mod	Timpi de expunere
AUTO, , , , , 11, V1, POP, , , P* , A*	$\frac{1}{250}$ – $\frac{1}{60}$ s
	$\frac{1}{250}$ – $\frac{1}{30}$ s
	$\frac{1}{250}$ –1 s
S*	$\frac{1}{250}$ –30 s
M*	$\frac{1}{250}$ –30 s, b, l, b, - -

* Timpii scurți de până la $\frac{1}{8.000}$ s sunt disponibili cu unitățile bliț opționale care acceptă sincronizare rapidă FP automată atunci când este selectat **1/320 s (FP automat)** sau **1/250 s (FP automat)** pentru setarea personalizată e1 (**Timpi sincronizare bliț**, ☐ 265). Când este selectat **1/320 s (FP automat)**, timpi de expunere scurți de până la $\frac{1}{320}$ s sunt disponibili cu blițul încorporat.

Mod control bliț

În modurile **P**, **S**, **A** și **M**, modul control bliț pentru blițul încorporat poate fi selectat folosind opțiunea **Control bliț > Mod control bliț (încorporat)** din meniul fotografiere. Opțiunile disponibile variază în funcție de elementele selectate.



Opțiune	Descriere
TTL	Nivelul blițului este ajustat în mod automat în funcție de condițiile de fotografiere.
Manual	Nivelul blițului este selectat folosind Nivel setări manuale .
Declanșare repetată bliț	Blițul se declanșează în mod repetat în timp ce obturatorul este deschis, producând un efect de expunere multiplă. Alegeți nivelul blițului (leșire), numărul maxim de declanșări al unității (Ori) și de câte ori se declanșează blițul într-o secundă (Frecvență , măsurată în Herti). Opțiunile disponibile pentru Ori variază în funcție de opțiunea selectată pentru leșire ; numărul efectiv de declanșări ale blițului poate fi mai mic la timpi de expunere mai scurți sau la frecvențe mai scăzute.

„Ori”

Opțiunile disponibile pentru **Declanșare repetată bliț > Ori** sunt determinate de puterea blițului.

leșire	Opțiuni disponibile pentru „Ori”	leșire	Opțiuni disponibile pentru „Ori”
1/4	2	1/32	2–10, 15
1/8	2–5	1/64	2–10, 15, 20, 25
1/16	2–10	1/128	2–10, 15, 20, 25, 30, 35

Control bliț pentru unitățile bliț opționale

Când este conectată o unitate bliț opțională, opțiunea **Control bliț > Mod control bliț (incorporat)** din meniul fotografiere se modifică la **Mod control bliț (extern)**.

Mod control bliț

În modul control bliț i-TTL, aparatul foto setează nivelul blițului pe baza luminii reflectate provenite de la o serie de pre-blițuri aproape invizibile (pre-blițuri de control) emise imediat înainte de declanșarea blițului principal. Aparatul foto acceptă următoarele moduri de control bliț i-TTL:

- **Bliț de umplere compensat i-TTL pentru SLR digital:** Pre-blițurile reflectate de obiectele din toate zonele cadrului sunt preluate de senzorul RGB de 180K pixeli (aproximativ 180.000 pixeli) și sunt analizate pentru a regla puterea blițului pentru un echilibru natural între iluminarea subiectului principal și iluminarea ambientală a fundalului. Dacă este folosit un obiectiv de tip G, E sau D, informațiile privind distanța sunt incluse când se calculează puterea blițului. Nu este disponibil când se folosește măsurarea spot.
- **Bliț de umplere i-TTL standard pentru SLR digital:** Puterea blițului este reglată pentru a aduce iluminarea din cadru la nivelul standard; luminozitatea fundalului nu este luată în calcul. Recomandat pentru fotografiile în care subiectul principal este evidențiat în detrimentul detaliilor de fundal sau când este folosită compensarea expunerii. Blițul de umplere i-TTL standard pentru SLR digital se activează automat când este selectată măsurarea spot.

Diafragmă, sensibilitate și rază de acțiune a blițului

Raza de acțiune a blițului variază în funcție de sensibilitate (echivalența ISO) și diafragmă.

Diafragmă la echivalent ISO de								Rază de acțiune aproximativă
100	200	400	800	1600	3200	6400	12800	m
1,4	2	2,8	4	5,6	8	11	16	0,7–8,5
2	2,8	4	5,6	8	11	16	22	0,6–6,0
2,8	4	5,6	8	11	16	22	32	0,6–4,2
4	5,6	8	11	16	22	32	—	0,6–3,0
5,6	8	11	16	22	32	—	—	0,6–2,1
8	11	16	22	32	—	—	—	0,6–1,5
11	16	22	32	—	—	—	—	0,6–1,1
16	22	32	—	—	—	—	—	0,6–0,8



În modul **P**, diafragma maximă (numărul f/ minim) este limitată în funcție de sensibilitatea ISO, așa cum se arată mai jos:

Diafragmă maximă la echivalent ISO de:							
100	200	400	800	1600	3200	6400	12800
2,8	3,5	4	5	5,6	7,1	8	10

Dacă diafragma maximă a obiectivului este mai mică decât cea dată mai sus, valoarea maximă pentru diafragmă va corespunde diafragmei maxime a obiectivului.

Consultați de asemenea

Pentru informații privind:

- Blocarea valorii blițului pentru un subiect măsurată înainte de recompunerea fotografiei, consultați „Blocare FV” (□ 169).
- Activarea sau dezactivarea sincronizării rapide FP automate și alegerea unei viteze de sincronizare a blițului, consultați  > setarea personalizată e1 (**Timp sincronizare bliț**, □ 265).
- Alegerea celui mai lung timp de expunere disponibil la utilizarea blițului, consultați  > setarea personalizată e2 (**Timp expunere cu bliț**, □ 265).

Compensare bliț

(Numai modulele P, S, A, M și SCENE)

Compensarea blițului este folosită pentru a modifica puterea blițului între -3 EV și $+1$ EV, în trepte de $\frac{1}{3}$ EV, modificând luminozitatea subiectului principal față de fundal. Puterea blițului poate fi mărită, pentru a face subiectul principal să apară mai luminos, sau redusă, pentru a împiedica apariția zonelor luminoase sau a reflexiilor nedorite.

Apăsați butonul  și rotiți selectorul secundar de comandă până când este afișată valoarea dorită. În general, alegeți valori pozitive pentru a face subiectul principal mai luminos, negative pentru a-l face mai întunecat.

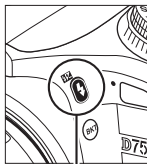

Buton 

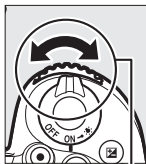

Selector secundar de comandă



± 0 EV
(buton  apăsat)







$-0,3$ ($-\frac{1}{3}$) EV



$+1,0$ EV

Vizualizare în timp real



În vizualizarea în timp real, valoarea selectată este afișată pe monitor în timp ce se reglează compensarea blițului.

La valori diferite de $\pm 0,0$, va fi afișată o pictogramă  după ce eliberați butonul  (). Valoarea curentă pentru compensarea blițului poate fi verificată prin apăsarea butonului  ().

Puterea normală a blițului poate fi restabilită prin setarea compensării blițului la $\pm 0,0$. Cu excepția modului **SCENE**, compensarea blițului nu este resetată când aparatul foto este oprit (în modul **SCENE**, compensarea blițului se va reseta la selectarea altui mod sau când aparatul foto este oprit).

Consultări de asemenea

Pentru informații privind:

- Alegerea mărimii treptelor disponibile pentru compensarea blițului, consultați  > setarea personalizată b2 (**Stopuri EV pt. control exp.**, □ 262).
- Alegerea aplicării compensării blițului pe lângă compensarea expunerii atunci când se utilizează blițul, consultați  > setarea personalizată e3 (**Comp. expunere pentru bliț**, □ 265).
- Modificarea automată a nivelului blițului într-o serie de fotografii, consultați „Bracketing” (□ 209).

Blocare FV

Această funcție se folosește pentru a bloca puterea blițului, permițând recompunerea fotografiilor fără modificarea nivelului blițului și asigurând că puterea blițului este adecvată pentru subiect chiar și atunci când subiectul nu este poziționat în centrul cadrului. Puterea blițului este reglată automat pentru orice modificări ale sensibilității ISO și diafragmei.

Pentru a utiliza blocarea FV:

1 Asociați blocarea FV unei comenzi a aparatului foto.

Asociați **Blocare FV** unei comenzi utilizând setarea personalizată f1 (**Asociere control personalizat**, 266).

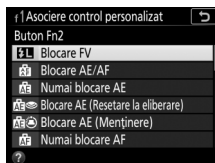

2 Selectați control bliț TTL.

Selectați **TTL** pentru **Control bliț > Mod control bliț (incorporat)** din meniul fotografierie.



3 Ridicați blițul.

În modurile **P**, **S**, **A**, **M** și **11**, blițul poate fi ridicat prin apăsarea butonului **☑** (**☑**). În modurile **AUTO**, **2**, **3**, **4**, **5**, **6**, **7**, **8**, **9**, **10**, **11**, **VI**, **POP**, **12** și **13**, blițul se va ridica automat când este necesar.

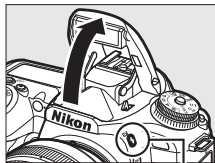

Buton **☑** (**☑**)

4 Focalizați.

Poziționați subiectul în centrul cadrului și apăsați butonul de declanșare la jumătate pentru a focaliza.



5 Blocați nivelul blițului.

După ce v-ați asigurat că indicatorul bliț pregătit (⚡) este afișat, apăsați comanda selectată în pasul 1. Blițul va emite un pre-bliț de control pentru a determina nivelul adecvat pentru bliț. Puterea blițului va fi blocată la acest nivel, iar pe afișaj va apărea o pictogramă blocare FV (FV).



6 Recompuneți fotografia.



7 Faceți fotografia.

Apăsați butonul de declanșare până la capăt pentru a fotografia. Dacă se dorește, pot fi făcute fotografii suplimentare fără ca blocarea FV să fie deblocată.

8 Deblocați blocarea FV.

Apăsați comanda selectată în pasul 1 pentru a debloca blocarea FV. Asigurați-vă că pictograma blocare FV (FV) nu mai este afișată.

Măsurare

Când blițul încorporat se utilizează fără o unitate bliț externă, zona de măsurare pentru blocarea FV este limitată la un cerc de 4 mm din centrul cadrului. Când blițul încorporat se utilizează ca bliț principal pentru comanda unităților bliț cu control la distanță, aparatul foto măsoară întregul cadru.

Vizualizarea informațiilor privind blițul încorporat

În modurile **P**, **S**, **A** și **M**, puteți apăsa butonul **Info** pentru a vedea informațiile despre bliț în afișajul informațiilor (☰ 201) atunci când blițul încorporat este ridicat. Informațiile afișate variază în funcție de modul de control al blițului.

■ TTL

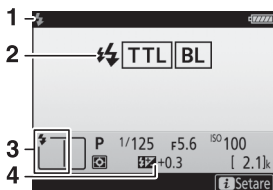

- 1 Indicator bliț pregătit..... 55
- 2 Mod control bliț..... 164
- 3 Mod bliț..... 162
- 4 Compensare bliț..... 167

■ Manual (☰ 164)

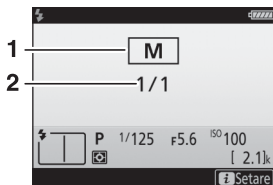

- 1 Mod control bliț
- 2 Nivel bliț

■ Declanșare repetată bliț (☰ 164)

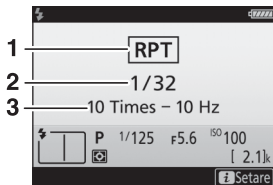

- 1 Mod control bliț
- 2 Nivel bliț
- 3 Număr declanșări (ori)
Frecvență

Informații despre bliț și setările aparatului foto

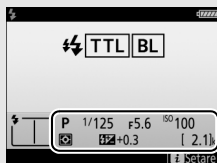

Afișajul informațiilor despre bliț prezintă setările selectate pentru aparatul foto, inclusiv modul de fotografiere, timpul de expunere, diafragma și sensibilitatea ISO.



Mod control bliț

Afișajul informațiilor arată modul control bliț după cum urmează:



i-TTL	
Manual	
Declanșare repetată bliț	

Unități de bliț opționale

Aveți posibilitatea să:

- **Montați o unitate bliț opțională pe cupla pentru accesorii** (consultați manualul furnizat împreună cu unitatea bliț)



- **Comandați unități bliț cu control la distanță cu semnale optice de la blițul încorporat** (consultați *Ghidul meniurilor*)

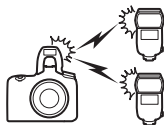

- **Comandați unități bliț cu control la distanță cu semnale optice de pe o unitate bliț opțională montată pe cupla pentru accesorii** (consultați *Ghidul meniurilor*)

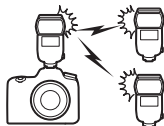

- **Montați un bliț SB-5000 pe cupla pentru accesorii pentru a comanda unități bliț cu control la distanță cu semnale radio transmise prin intermediul unei telecomenzi WR-R10, folosind setările alese cu SB-5000** (consultați *Ghidul meniurilor*)

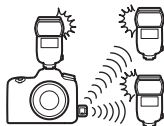

- **Comandați unități bliț cu control la distanță cu semnale optice de la blițul încorporat și cu semnale radio transmise prin intermediul unei telecomenzi WR-R10** (consultați *Ghidul meniurilor*)

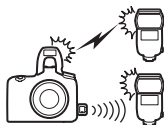

- **Comandați unități bliț cu control la distanță cu semnale radio transmise prin intermediul unei telecomenzi WR-R10** (consultați *Ghidul meniurilor*)



Fotografierea cu telecomandă

Utilizarea unei telecomenzi ML-L3 opționale

Telecomanda ML-L3 opțională (☐ 287) poate fi folosită pentru a reduce tremuratul aparatului foto sau pentru autoportrete.



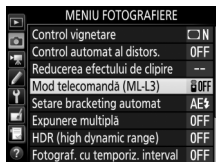

1 Selectați Mod telecomandă (ML-L3).

Evidențiați **Mod telecomandă (ML-L3)** în meniul fotografiere și apăsați .



2 Alegeți un mod telecomandă.

Evidențiați una dintre următoarele opțiuni și apăsați .

Opțiune	Descriere
 Telecomandă cu întârziere	Obturatorul se declanșează la 2 s după ce este apăsat butonul de declanșare al ML-L3.
 Telecom. cu răspuns rapid	Obturatorul se declanșează când este apăsat butonul de declanșare al ML-L3.
 Oglindă sus la distanță	Apăsați butonul de declanșare al ML-L3 o dată pentru a ridica oglinda și încă o dată pentru a declanșa obturatorul și a face fotografia. Împiedică estomparea cauzată de mișcarea aparatului foto la ridicarea oglinzii.
 Dezactivat	Obturatorul nu poate fi declanșat utilizând ML-L3.

3 Încadrați fotografia.

Montați aparatul foto pe un trepied sau puneți-l pe o suprafață stabilă, plană.

4 Faceți fotografia.

De la o distanță de 5 m sau mai puțin, îndreptați transmițătorul de pe ML-L3 către receptorul în infraroșu de pe aparatul foto și apăsați butonul de declanșare al ML-L3. În modul *telecomandă cu întârziere*, indicatorul luminos autodeclanșator se va aprinde timp de aproximativ două

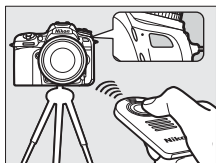

secunde înainte de declanșarea obturatorului. În modul *telecomandă cu răspuns rapid*, indicatorul luminos autodeclanșator va clipi după ce obturatorul a fost declanșat. În modul *oglină sus la distanță*, apăsarea o dată a butonului de declanșare al ML-L3 ridică oglinda; obturatorul se va declanșa și indicatorul luminos autodeclanșator va clipi după 30 s sau când butonul este apăsat pentru a doua oară.

Mod declanșare

Fotografiile efectuate cu o telecomandă opțională ML-L3 se realizează în modul avansare cadru unic, indiferent de opțiunea selectată cu selectorul modului de declanșare.

Înainte de utilizarea telecomenzilor ML-L3 opționale

Înainte de utilizarea telecomenzii pentru prima dată, scoateți folia de plastic transparentă ce izolează bateria.

Utilizarea blițului încorporat

Înainte de a face o fotografie cu blițul în modurile cu ridicare manuală (□ 161), apăsați butonul  (BZ) pentru a ridica blițul și așteptați ca indicatorul bliț pregătit (⚡) să fie afișat (□ 55). Fotografiera va fi întreruptă dacă blițul este ridicat în timp ce modul telecomandă este activat. Dacă este necesar blițul, aparatul foto va răspunde la butonul de declanșare al ML-L3 numai după ce blițul s-a încărcat. În modurile cu ridicare automată (□ 159), blițul va începe să se încarce când este selectat modul telecomandă; după ce blițul s-a încărcat, acesta se va ridica automat și se va declanșa când este necesar.

În modurile bliț care acceptă reducerea ochilor roșii, lumina reducere ochi roșii va lumina timp de aproximativ o secundă înainte de declanșarea obturatorului. În modul telecomandă cu întâziere, indicatorul luminos autodeclanșator va lumina timp de două secunde, urmat de lumina reducere ochi roșii care va lumina pentru o secundă înainte de declanșarea obturatorului.

Focalizarea în modul telecomandă

Aparatul foto nu va regla focalizarea continuu când este selectată focalizarea automată servo continuă; rețineți totuși că, indiferent de modul de focalizare automat selectat, puteți focaliza prin apăsarea la jumătate a butonului de declanșare al aparatului foto înainte de fotografiere. Dacă este selectată focalizarea automată sau focalizarea automată servo unică sau dacă aparatul foto este în vizualizarea în timp real în modul telecomandă cu întâziere sau telecomandă cu răspuns rapid, aparatul foto va regla automat focalizarea înainte de fotografiere; dacă aparatul foto nu poate focaliza în fotografierea prin vizor, va reveni în modul de veghe fără să declanșeze obturatorul.

Modul oglindă sus la distanță

În timp ce oglinda este ridicată, fotografiile nu pot fi încadrate în vizor și focalizarea automată și măsurarea nu vor fi efectuate.

Ieșirea din modul telecomandă

Telecomanda este anulată automat dacă nu este făcută nicio fotografie înainte de expirarea timpului selectat pentru setarea personalizată c5 (**Durată activare telecom. (ML-L3)**, □ 263), este selectat **Dezactivat** pentru **Mod telecomandă (ML-L3)**, este aplicată reinițializarea prin două butoane (□ 206) sau opțiunile de fotografiere sunt resetate utilizând **Resetare meniu fotografiere** (□ 252).

Asociere buton declanșare



Dacă este selectată opțiunea **Înregistrare filme** pentru setarea personalizată g1 (**Asociere control personalizat**) > **Buton declanșare**, ML-L3 nu poate fi utilizată când selectorul vizualizare în timp real este rotit la .

Acoperiți vizorul

Pentru a împiedica lumina care pătrunde prin vizor să apară în fotografii sau să interfereze cu expunerea, scoateți vizorul din cauciuc și acoperiți vizorul cu capacul ocular furnizat (□ 90).

Consultați de asemenea

Pentru informații privind:

- Alegerea intervalului de timp în care aparatul foto va rămâne în modul de veghe așteptând un semnal de la telecomandă, consultați  > setarea personalizată c5 (**Durată activare telecom. (ML-L3)**; □ 263).
- Bipul care se aude când este folosită telecomanda, consultați  > **Opțiuni bip** (□ 271).

Înregistrarea și vizualizarea filmelor

Înregistrarea filmelor

Filmele pot fi înregistrate în vizualizarea în timp real.

- 1 **Rotiți selectorul vizualizare în timp real la**  (vizualizare în timp real film).

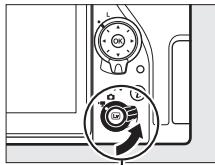

Selector vizualizare în timp real

- 2 **Apăsați butonul** .

Oglinda va fi ridicată, iar vizualizarea prin obiectiv va fi afișată pe monitorul aparatului foto, modificată cu efectele expunerii. Subiectul nu va mai fi vizibil în vizor.

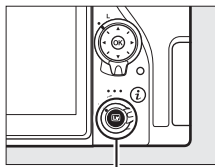

Buton 

Pictograma

O pictogramă  (□ 185) indică faptul că filmele nu pot fi înregistrate.

Balans de alb

În modurile **P**, **S**, **A** și **M**, balansul de alb poate fi setat în orice moment prin apăsarea butonului  (**WB**) și rotirea selectorului principal de comandă (□ 130).

3 Focalizați.

Încadrați primul cadru și apăsați butonul de declanșare la jumătate pentru a focaliza; pentru a mări în scopul unei focalizări mai exacte, conform descrierii de la „Previzualizare zoom vizualizare în timp real” (□ 57), apăsați butonul  (QUAL). Rețineți că numărul de subiecte care pot fi detectate în modul AF prioritate față scade în timpul înregistrării unui film.



Expunere

În modul film pot fi reglate următoarele setări ale expunerii:

	Diafragmă	Timp de expunere	Sensibilitate ISO
P, S ¹	—	—	— ^{2,3}
A	✓	—	— ^{2,3}
M	✓	✓	✓ ^{3,4}
Alte moduri de fotografiere	—	—	—

- 1 Expunerea pentru modul **S** este echivalentă cu cea pentru modul **P**.
- 2 Limita superioară pentru sensibilitatea ISO poate fi selectată folosind opțiunea **Setări sensibilitate ISO > Sensibilitate maximă** din meniul filmare (□ 257).
- 3 Indiferent de opțiunea aleasă pentru **Setări sensibilitate ISO > Sensibilitate maximă** sau pentru **Sensibilitate ISO (mod M)**, limita superioară când este selectat **Activat** pentru **VR electronic** în meniul filmare este ISO 51200.
- 4 Dacă este selectat **Activat** pentru **Setări sensibilitate ISO > Control ISO automat (mod M)** în meniul filmare, limita superioară pentru sensibilitatea ISO poate fi selectată folosind opțiunea **Sensibilitate maximă**.

În modul **M**, timpul de expunere poate fi setat la valori cuprinse între $\frac{1}{25}$ s și $\frac{1}{8.000}$ s (cel mai lung timp de expunere disponibil variază în funcție de cadența cadrelor; □ 188). În alte moduri, timpul de expunere este reglat automat. Dacă subiectul este supraexpus sau subexpus în alte moduri decât **A** sau **M**, opriți și reponiți vizualizarea în timp real sau selectați modul **A** și reglați diafragma.

4 Porniți înregistrarea.

Apăsați butonul înregistrare film pentru a începe înregistrarea. Pe monitor sunt afișate un indicator de înregistrare și timpul disponibil. Expunerea poate fi blocată prin apăsarea butonului **AE-L/AF-L** (☐ 125) sau poate fi modificată cu până la ± 3 EV în pași de $\frac{1}{3}$ EV utilizând compensarea expunerii (☐ 127); măsurarea spot nu este disponibilă. În modul focalizare automată, aparatul foto poate fi refocalizat prin apăsarea butonului de declanșare la jumătate sau prin atingerea subiectului pe monitor.

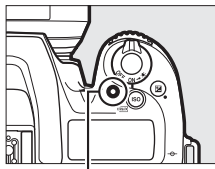

Buton înregistrare film

Indicator înregistrare



Timp rămas

Audio

Aparatul foto poate înregistra atât video, cât și sunet; nu acoperiți microfonul de pe partea frontală a aparatului foto în timpul înregistrării unui film. Rețineți că microfonul încorporat poate înregistra sunetele făcute de aparatul foto sau de obiectiv în timpul focalizării automate, al reducerii vibrațiilor sau al modificărilor diafragmei.

5 Încheiați înregistrarea.

Apăsați butonul înregistrare film din nou pentru a încheia înregistrarea. Înregistrarea se va încheia automat când se ajunge la lungimea maximă sau când cardul de memorie este plin (rețineți că, în funcție de viteza de scriere a cardului de memorie, este posibil ca filmarea să se încheie înainte de atingerea lungimii maxime).

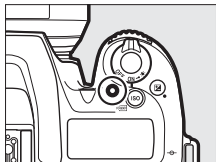

6 Ieșiți din vizualizarea în timp real.

Apăsați butonul  pentru a ieși din vizualizarea în timp real.

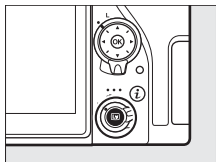

Consultați de asemenea

Pentru informații privind:

- Alegerea modului în care aparatul foto focalizează în modul film, consultați „Focalizare automată” (□ 100).
- Focalizarea utilizând inelul de focalizare al obiectivului, consultați „Focalizare manuală” (□ 115).

Utilizarea butonului **i**

Opțiunile enumerate mai jos pot fi accesate prin apăsarea butonului **i** în modul film. Utilizați ecranul tactil sau navigați prin meniuri folosind selectorul multiplu și butonul **OK**, utilizând selectorul multiplu pentru a evidenția elemente, apăsând **▶** pentru a vedea opțiunile și apăsând **OK** pentru a selecta opțiunea evidențiată și a reveni la meniul butonului **i**. Pentru a ieși în afișajul fotografierii, apăsați din nou butonul **i**.

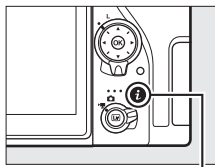







Buton **i**



Opțiune	Descriere
Alegere zonă imagine	Alegeți zona imaginii pentru filme (□ 190).
Dim. cadru/cadență cadre	Selectați o dimensiune și o cadență pentru cadre (□ 188).
Calitate film	Alegeți calitatea filmului (□ 188).
D-Lighting activ	Reglați D-Lighting-ul activ (□ 153). Nu este disponibilă la o dimensiune a cadrului de 3.840 × 2.160 (□ 188).
Sensibilitate microfon	Apăsați ▲ sau ▼ pentru a regla sensibilitatea microfonului. Sunt afectate atât microfonul încorporat, cât și microfoanele externe (□ 287).
Frecvență de răspuns	Controlați frecvența de răspuns a microfonului încorporat sau a celor externe.
Reducere zgomot vânt	Activați sau dezactivați reducerea zgomotului produs de vânt folosind filtrul low-cut al microfonului încorporat.



Opțiune	Descriere
Setare Picture Control	Alegeți opțiunea Picture Control utilizată pentru filme (□ 148).
Luminozitate monitor	Apăsați  sau  pentru a regla luminozitatea monitorului (rețineți că aceasta afectează numai vizualizarea în timp real și nu are niciun efect asupra fotografiilor sau a filmelor sau asupra luminozității monitorului pentru meniuri sau redare; □ 269).
Diafr. electrică selector multiplu	Selectați Activare pentru activarea diafragmei electrice. Apăsați  pentru a mări diafragma, respectiv  pentru a o micșora.
Afișare zone luminoase	<p>Alegeți dacă zonele cele mai luminoase ale cadrului (zone luminoase) sunt indicate prin linii oblice pe afișaj.</p> <div data-bbox="640 409 919 656" style="text-align: right;"> <p><i>Zone luminoase</i></p>  </div>
Volum căști	Apăsați  sau  pentru a regla volumul căștilor.
VR electronic	Selectați Activat pentru activarea reducerii electronice a vibrațiilor în modul film. Nu este disponibilă la o dimensiune a cadrului de 3.840 × 2.160 (□ 188). Rețineți că în cazul în care reducerea electronică a vibrațiilor este activată și este selectat DX pentru Alegere zonă imagine , unghiul de câmp se reduce, iar marginile cadrului vor fi tăiate.

Utilizarea unui microfon extern

Microfonul stereo opțional ME-1 sau microfonul fără fir ME-W1 poate fi folosit pentru a înregistra sunetul pentru filme (□ 287).

Căști

Pot fi utilizate și căști ale altor producători. Rețineți că nivelurile ridicate ale sunetului pot avea ca rezultat un volum ridicat; trebuie procedat cu atenție atunci când sunt folosite căștile.

Afișajul vizualizării în timp real: Filme

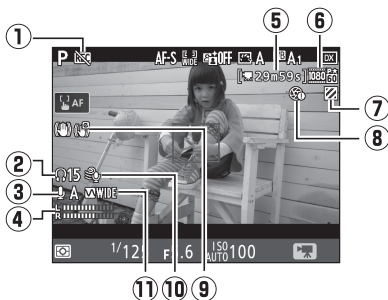



Element	Descriere
① Pictograma „Niciun film”	Indică faptul că filmele nu pot fi înregistrate.
② Volum căști	Volumul ieșirii audio la căști. Afișat atunci când sunt conectate căști de la alți producători (□ 184).
③ Sensibilitate microfon	Sensibilitate microfon (□ 183).
④ Nivel sunet	Nivelul sunetului pentru înregistrarea audio. Afișat în culoarea roșie dacă nivelul este prea ridicat; reglați sensibilitatea microfonului în consecință.
⑤ Timp rămas	Timpul de înregistrare disponibil pentru filme.
⑥ Dimensiune cadru film	Dimensiunea cadrului pentru înregistrarea filmelor (□ 188).
⑦ Indicator afișare zone luminoase	Afișat când opțiunea de afișare a zonelor luminoase este activată (□ 184).
⑧ Indicator „Fără diafragmă electrică”	Indică faptul că diafragma electrică nu este disponibilă (□ 184).
⑨ Indicator VR electronic	Afișat când reducerea electronică a vibrațiilor este activată (□ 184).
⑩ Reducere zgomot vânt	Afișat când opțiunea reducere zgomot vânt este activată (□ 183).
⑪ Frecvență de răspuns	Frecvența de răspuns curentă (□ 183).

Afișajul numărătoare inversă

O numărătoare inversă va fi afișată cu 30 s înainte ca vizualizarea în timp real să se încheie automat (temporizatorul devine roșu dacă vizualizarea în timp real este pe cale să se încheie pentru a proteja circuitele interne sau dacă este selectată o opțiune diferită de **Fără limite** pentru setarea personalizată c4—**Întârziere stingere monitor > Vizualizare în timp real**;  263—cu 5 s înainte ca monitorul să se stingă automat). În funcție de condițiile de fotografiere, temporizatorul poate apărea imediat când este selectată vizualizarea în timp real. Înregistrarea filmului se va încheia automat la oprirea temporizatorului, indiferent de timpul de înregistrare disponibil.

Reglarea setărilor în timpul înregistrării unui film

Volumul căștilor nu poate fi reglat în timpul înregistrării. Dacă în acel moment este selectată o opțiune diferită de  (microfon dezactivat), sensibilitatea microfonului poate fi modificată la orice setare diferită de  atunci când înregistrarea este în curs.





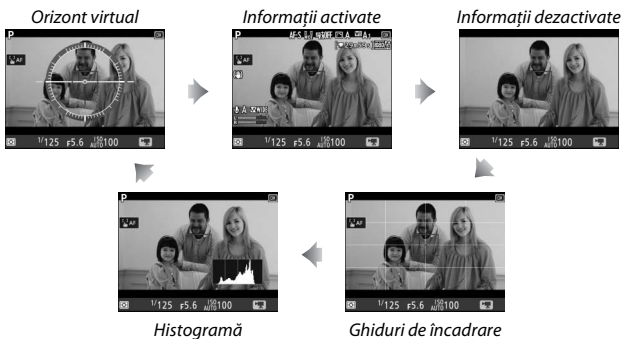





Vizualizarea și ascunderea indicatorilor

Pentru a ascunde sau a afișa indicatoarele pe monitor, apăsați butonul **info**.



Dimensiune cadru, cadență cadre și calitate film

Opțiunea **Dim. cadru/cadență cadre** din meniul filmare se utilizează pentru a alege dimensiunea cadrului filmului (în pixeli) și cadența cadrelor. De asemenea, puteți alege dintre două opțiuni **Calitate film**: înaltă și normală. Împreună, aceste opțiuni determină rata de biți maximă, așa cum se arată în următorul tabel.

Opțiune ¹	Rată maximă biți (Mbps) (calitate înaltă ★/normală)	Lungime maximă
 3840×2160 (4K UHD); 30p²	144	29 min 59 s ³
 3840×2160 (4K UHD); 25p²		
 3840×2160 (4K UHD); 24p²		
 1920×1080; 60p	48/24	
 1920×1080; 50p		
 1920×1080; 30p	24/12	
 1920×1080; 25p		
 1920×1080; 24p		
 1280× 720; 60p		
 1280× 720; 50p		

- Cadența reală a cadrelor este de 29,97 fps pentru valorile menționate ca 30p, 23,976 fps pentru valorile menționate ca 24p și de 59,94 fps pentru valorile menționate ca 60p.
- Când este selectată această opțiune, pe monitor se afișează  și calitatea filmului este fixată la „înaltă”.
- Fiecare film va fi înregistrat în până la 8 fișiere de până la 4 GB fiecare. Numărul de fișiere și dimensiunea fiecărui fișier variază în funcție de opțiunile selectate pentru **Dim. cadru/cadență cadre** și **Calitate film**.

Indexuri





Dacă **Marcare indexuri** este asociată unei comenzi folosind setarea personalizată g1 (**Asociere control personalizat**, □ 267), puteți apăsa comanda selectată în timpul înregistrării pentru a adăuga indexuri ce pot fi utilizate pentru a localiza cadrele în timpul editării și redării (□ 195; rețineți că indexurile nu pot fi adăugate în modul ) . Se pot adăuga până la 20 de indexuri la fiecare film.



Index

Consultați de asemenea

Pentru informații privind:

- Dimensiunea cadrului, cadența cadrelor, sensibilitatea microfonului și sensibilitatea ISO, consultați „Meniul filmare: Opțiuni filmare” (□ 257).
- Alegerea rolului jucat de butonul , consultați  > setarea personalizată f2 (**Buton OK**; □ 266).
- Alegerea rolurilor butoanelor **Fn1**, **Fn2** și  **AE-L/AF-L**, consultați  > setarea personalizată g1 (**Asociere control personalizat**; □ 267).
- Alegerea posibilității de utilizare a butonului de declanșare pentru a porni vizualizarea în timp real sau pentru a porni sau a opri înregistrarea filmului, consultați  > setarea personalizată g1 (**Asociere control personalizat**) > **Buton declanșare** (□ 267).

Decuparea filmului

Filmele au un format al imaginii de 16 : 9 și sunt înregistrate utilizând o tăiere care variază în funcție de dimensiunea cadrului și de opțiunea selectată pentru **Alegere zonă imagine** din meniul filmare (📖 188, 257).

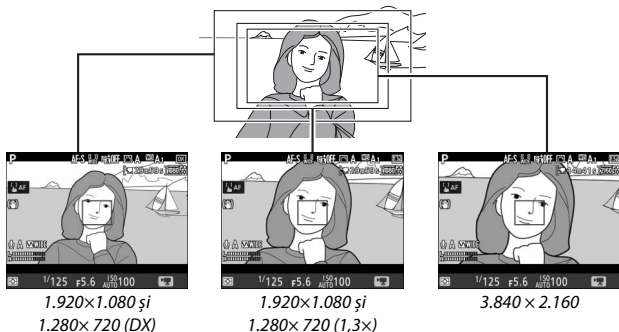

Dimensiunile pentru decuparea filmului sunt prezentate mai jos:

- La o dimensiune a cadrului de 3.840×2.160 , tăierea filmului este de aproximativ $16,2 \times 9,1$ mm, indiferent de opțiunea selectată pentru **Alegere zonă imagine**. Distanța focală aparentă este de aproximativ $1,5\times$ mai mare decât cea pentru formatul DX.
- Cu **DX** selectat pentru **Alegere zonă imagine** și cu o dimensiune a cadrului de 1.920×1.080 sau de 1.280×720 , tăierea filmului este de aproximativ $23,5 \times 13,3$ mm.
- Cu **1,3x** selectat pentru **Alegere zonă imagine** și o dimensiune a cadrului de 1.920×1.080 sau de 1.280×720 , tăierea filmului este de aproximativ $18,0 \times 10,1$ mm. Distanța focală aparentă este de aproximativ $1,3\times$ mai mare decât cea pentru formatul DX.



Realizarea fotografiilor în modul film

Pentru a face fotografii în modul film (fie în vizualizarea în timp real, fie în timpul înregistrării filmului), selectați

Realizare fotografii pentru setarea personalizată g1 (**Asociere control personalizat**) > **Buton declanșare**



(☐ 267). Fotografiile cu un format al imaginii de 16 : 9 pot fi făcute oricând prin apăsarea butonului de declanșare până la capăt. Dacă înregistrarea filmului este în curs, înregistrarea se va opri și segmentul de film înregistrat până în acel moment va fi salvat.

Cu excepția dimensiunii cadrului de 3.840×2.160 (☐ 188), fotografiile sunt înregistrate în formatul selectat pentru **Calitate imagine** din meniul fotografiere (☐ 97); fotografiile realizate la o dimensiune a cadrului de 3.840×2.160 sunt înregistrate la o calitate a imaginii JPEG fine★. Pentru informații privind dimensiunea imaginii, consultați „Dimensiune imagine” (☐ 192). Rețineți că expunerea pentru fotografii nu poate fi previzualizată atunci când selectorul vizualizare în timp real este rotit la ; se pot obține rezultate precise în modul M prin previzualizarea expunerii cu selectorul vizualizare în timp real rotit la .

■ Dimensiune imagine

Dimensiunile fotografiilor realizate în modul film variază în funcție de dimensiunea cadrului filmului (☐ 188) și, în cazul fotografiilor realizate la dimensiuni ale cadrelor de 1.920×1.080 și 1.280×720 , în funcție de zona imaginii și de opțiunea selectată pentru **Dimensiune imagine** din meniul fotografiere (☐ 99).

Dimensiune cadru	Zonă imagine	Dimensiune imagine	Dimensiune (pixeli)
3.840×2.160	—		3.840×2.160
1.920×1.080 1.280×720	DX	Mare	5.568×3.128
		Medie	4.176×2.344
		Mică	2.784×1.560
	1,3×	Mare	4.272×2.400
		Medie	3.200×1.800
		Mică	2.128×1.192

🔗 HDMI

Dacă aparatul foto este conectat la un dispozitiv HDMI, vizualizarea prin obiectiv va apărea atât pe monitorul aparatului foto, cât și pe dispozitivul HDMI.

🔗 Telecomenzi fără fir și telecomenzi prin cablu

Dacă este selectat **Înregistrare filme** pentru setarea personalizată g1 (**Asociere control personalizat**) > **Buton declanșare** (☐ 267), butoanele de declanșare de pe telecomenzile fără fir și de pe telecomenzile prin cablu (☐ 287) pot fi apăstate la jumătate pentru a porni vizualizarea în timp real sau pot fi apăstate până la capăt pentru a porni sau a opri înregistrarea filmului.

✓ Înregistrarea filmelor

Filmele sunt înregistrate în spațiul culoare sRGB. Pe monitor și în filmul final pot fi vizibile clipiri, benzi sau distorsiuni la lumina becurilor fluorescente, cu vapori de mercur sau cu sodiu sau cu subiecte în mișcare, în special dacă aparatul foto este rotit panoramic orizontal sau dacă un obiect se deplasează orizontal cu viteză mare prin cadru (pentru informații privind reducerea efectului de clipire și a benzilor, consultați **Reducerea efectului de clipire**, □ 259). De asemenea, clipirea poate apărea în timpul utilizării diafragmei electrice. Pot apărea și margini neregulate, franje de culoare, efect moire și pete luminoase. În unele părți ale cadrului pot apărea zone sau benzi luminoase datorită indicatoarelor care clipesc și a altor surse de lumină intermitentă sau dacă subiectul este iluminat pentru scurt timp de un bliț electronic sau de o altă sursă de lumină strălucitoare de scurtă durată. Evitați îndreptarea aparatului foto spre soare sau alte surse de lumină puternică. Nerespectarea acestei precauții poate avea ca rezultat deteriorarea circuitelor interne ale aparatului foto. Rețineți că este posibil să apară zgomot (pixeli luminoși repartizați aleatoriu, ceață sau linii) și culori neașteptate dacă măriți în vizualizarea prin obiectiv (□ 57) în modul film.

Iluminarea cu bliț nu poate fi folosită.

Înregistrarea se încheie automat dacă obiectivul este scos sau dacă selectorul de moduri sau selectorul vizualizare în timp real este rotit la o nouă setare.

Folosirea vizualizării în timp real pe perioade îndelungate poate determina încălzirea puternică a gripului și a suprafețelor aparatului foto din jurul monitorului. Acest lucru nu indică o defecțiune.

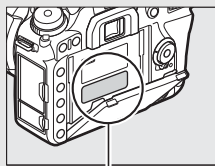





Această zonă devine deosebit de fierbinte.

🔍 Bipuri în timpul vizualizării în timp real

Este posibil să se audă un bip dacă reglați diafragma, dacă folosiți selectorul vizualizării în timp real sau dacă rotiți selectorul de moduri în timpul vizualizării în timp real. Acest lucru nu indică o eroare sau o defecțiune.

Vizualizarea filmelor

Filmele sunt indicate printr-o pictogramă  în redarea cadru întreg (□ 225). Atingeți pictograma  de pe monitor sau apăsați  pentru a porni redarea; poziția dumneavoastră curentă este indicată de bara de progres a filmului.

Pictogramă  Lungime



Pictogramă 

Poziție curentă/lungime totală















Bară de
progres film

Volum



Ghid

Pot fi realizate următoarele operații:

Pentru	Descriere
Pauză	Apăsați  pentru a întrerupe redarea.
Redare	Apăsați  pentru a relua redarea când filmul este întrerupt sau în timpul derulării/avansării.
Derulare/avansare	Apăsați  pentru a derula, respectiv  pentru a avansa. Viteza crește cu fiecare apăsare, de la 2x la 4x la 8x la 16x; țineți comanda apăsată pentru a face un salt la începutul sau la sfârșitul filmului (primul cadru este indicat de  în colțul din dreapta sus al monitorului, iar ultimul cadru este indicat de ). Dacă redarea este întreruptă, filmul se derulează sau avansează cadru cu cadru; țineți apăsată comanda pentru derulare sau avansare continuă.
Pornire redare cu încetinitorul	Apăsați  în timp ce filmul este întrerupt pentru a porni redarea cu încetinitorul.

Pentru	Descriere
Salt 10 s	Rotiți selectorul principal de comandă cu o treaptă pentru a face un salt înainte sau înapoi cu 10 s.
Salt înainte/înapoi	Rotiți selectorul secundar de comandă pentru a sări la indexul următor sau anterior sau pentru a sări la ultimul cadru sau la primul cadru dacă filmul nu conține indexuri.
Reglare volum	Apăsați  (QUAL) pentru a mări volumul, respectiv  pentru a-l reduce.
Decupare film	Apăsați butonul  pentru a vizualiza opțiunile pentru editarea filmului ( 196).
Ieșire	Apăsați  sau  pentru a ieși în redare cadru întreg.
Revenire la modul fotografiere	Pentru a ieși în modul fotografiere, apăsați butonul de declanșare la jumătate.



Pictograma

Filmele cu indexuri ( 189) sunt indicate de o pictogramă  în redarea cadru întreg.



Editarea filmelor

Decupați segmente din film pentru a crea copii editate ale filmelor sau salvați cadrele selectate ca imagini statice JPEG.

Opțiune	Descriere
 Alegere pct. pornire/oprire	Creați o copie din care segmentul de film nedorit a fost îndepărtat.
 Salvare cadru selectat	Salvați un cadru selectat ca o imagine statică JPEG.



Decuparea filmelor



Pentru a crea copii decupate ale filmelor:

1 Afișați un film în cadru întreg (📖 225).

2 Întrerupeți filmul la noul cadru de început.

Redați filmul conform descrierii de la „Vizualizarea filmelor” (📖 194), apăsând **OK** pentru a porni și a relua redarea și  pentru a întrerupe și apăsând  sau  sau rotind selectorul principal sau secundar de comandă pentru a localiza cadrul dorit.

Poziția dumneavoastră aproximativă în film poate fi stabilită din bara de progres al filmului. Întrerupeți redarea când ați ajuns la noul cadru de început.



Bară de progres film

- 3** **Selecțați Alegere pct. pornire/oprire.**
Apăsați butonul **i**, apoi evidențiați **Alegere pct. pornire/oprire** și apăsați **OK**.



- 4** **Selecțați Punct por.**

Pentru a crea o copie care începe de la cadrul curent, evidențiați **Punct por.** și apăsați **OK**. Atunci când salvați copia, la pasul 9, cadrele dinaintea cadrului curent vor fi eliminate.

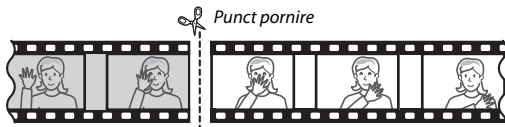
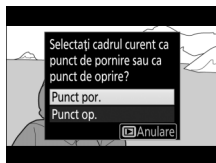

- 5** **Confirmați noul punct de pornire.**

În cazul în care cadrul dorit nu este afișat în acel moment, apăsați **◀** sau **▶** pentru a avansa sau derula (pentru a face un salt de 10 s înainte sau înapoi, rotiți selectorul principal de comandă cu un stop; pentru a face un salt la un index sau la primul sau la ultimul cadru, dacă filmul nu conține indexuri, rotiți selectorul secundar de comandă).



6 Alegeți punctul de oprire.

Apăsați **?** (WB) pentru a comuta de la instrumentul de selecție a punctului de pornire (P) la instrumentul de selecție a punctului de oprire (F) și apoi selectați cadrul de închidere conform descrierii de la punctul 5. Atunci când salvați copia, la pasul 9, cadrele de după cadrul selectat vor fi eliminate.

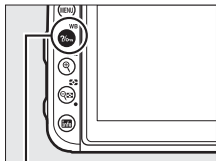

Buton **?** (WB)

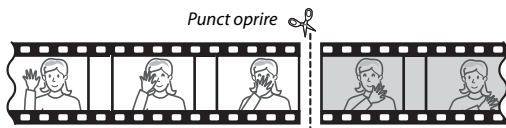

7 Creați copia.

După ce cadrul de sfârșit dorit este afișat, apăsați **⏏**.

8 Previzualizați filmul.

Pentru a previzualiza copia, evidențiați **Previzualizare** și apăsați **OK** (pentru a întrerupe previzualizarea și a reveni la meniul opțiunilor de salvare, apăsați **⏏**). Pentru a renunța la copia curentă și a selecta un nou punct de pornire sau de oprire conform descrierii de mai sus, evidențiați **Anulare** și apăsați **OK**; pentru a salva copia, treceți la pasul 9.

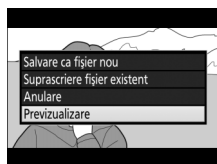

9 Salvați copia.

Evidențiați **Salvare ca fișier nou** și apăsați **OK** pentru a salva copia într-un fișier nou. Pentru a înlocui fișierul filmului original cu copia editată, evidențiați **Suprascriere fișier existent** și apăsați **OK**.

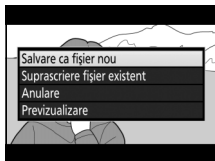

✍ Decuparea filmelor

Filmele trebuie să aibă o lungime de cel puțin două secunde. Copia nu va fi salvată dacă nu este suficient spațiu disponibil pe cardul de memorie.

Copiile au aceeași oră și dată de creare ca și originalul.

✍ Îndepărtarea segmentelor de film de început sau de sfârșit

Pentru a îndepărta din film numai segmentul de început, treceți la pasul 7 fără să apăsați butonul **WB** în pasul 6. Pentru a îndepărta numai segmentul de film de sfârșit, selectați **Punct op.** în pasul 4, selectați cadrul de sfârșit și treceți la pasul 7 fără să apăsați butonul **WB** în pasul 6.

✍ Meniul retușare

Filmele pot fi editate și utilizând opțiunea **Editare film** din meniul retușare (☐ 277).

Salvarea cadrelor selectate

Pentru a salva o copie a unui cadru selectat ca imagine statică JPEG:

- 1** Întrerupeți filmul la cadrul dorit.
Redați filmul conform descrierii de la „Vizualizarea filmelor” (📖 194), apăsând **OK** pentru a porni și a relua redarea și **⏏** pentru a întrerupe. Întrerupeți filmul la cadrul pe care intenționați să-l copiați.



- 2** Alegeți **Salvare cadru selectat**.
Apăsați butonul **i**, apoi evidențiați **Salvare cadru selectat** și apăsați **OK** pentru a crea o copie JPEG a cadrului curent (📖 97).



Salvare cadru selectat

Imaginile statice JPEG din filme create cu opțiunea **Salvare cadru selectat** nu pot fi retușate. Imaginilor statice JPEG din filme le lipsesc unele categorii de informații privind fotografia (📖 231).

Alte opțiuni de fotografiere

Butonul **Info** (fotografierea prin vizor)

În timpul fotografierii prin vizor, puteți apăsa butonul **Info** pentru a vizualiza pe monitor un afișaj al informațiilor care prezintă date cum ar fi timpul de expunere, diafragma, numărul de expuneri rămase și modul zonă AF.

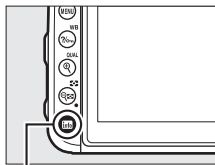

Buton **Info**

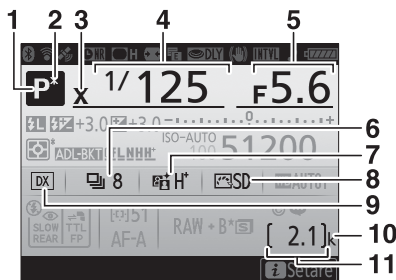

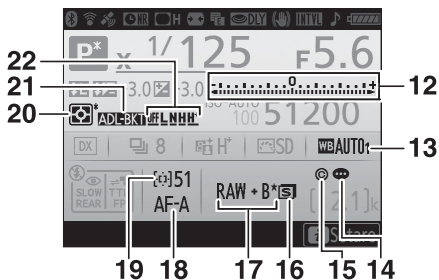

1	Mod fotografiere	6	9	Indicator zonă imagine.....	93
2	Indicator program flexibil	73	10	„k” (apare atunci când rămâne memorie pentru mai mult de 1.000 de expuneri)	47
3	Indicator sincronizare bliț.....	265	11	Număr de expuneri rămase	47
4	Timp de expunere	74, 76		Indicator înregistrare trecere timp	259
5	Diafragmă (număr f/)	75, 76			
6	Mod declanșare	86			
	Viteză fotografiere continuă	86			
7	Indicator D-Lighting activ.....	153			
8	Indicator Picture Control.....	148			



12	Indicator expunere	77	18	Mod focalizare automată	100
	Afișaj compensare expunere	127	19	Indicator mod zonă AF	103
	Indicator progres bracketing		20	Măsurare	123
	Bracketing expunere și bliț	210	21	Indicator bracketing expunere și bliț	210
	Bracketing WB	215		Indicator bracketing WB	215
13	Balans de alb	130		Indicator bracketing ADL	219
	Indicator reglare fină balans de alb			Indicator HDR	155
	134	22	Nivel bracketing ADL	219
14	Indicator comentariu imagine	270		Intensitate HDR	156
15	Informații drept de autor	271		Indicator expunere multiplă	256
16	Dimensiune imagine	99			
17	Calitate imagine	97			

Oprirea monitorului

Pentru a șterge informațiile despre fotografiere sau despre bliț de pe monitor, apăsați butonul  încă o dată sau apăsați butonul de declanșare la jumătate. Monitorul se va stinge automat dacă nu sunt efectuate operații timp de aproximativ 4 secunde. De asemenea, monitorul se va stinge dacă veți acoperi senzorul pentru ochi sau dacă veți privi prin vizor. Pentru informații privind alegerea duratei în care monitorul rămâne deschis înainte de a se stinge automat, consultați setarea personalizată c4 (**Întârziere stingere monitor**,  263).

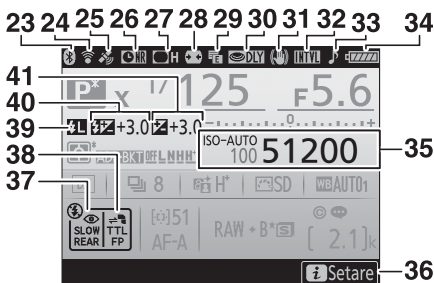

23 Indicator conexiune Bluetooth..... 273	33 Indicator „bip” 271
Mod avion 272	34 Indicator acumulator 46
24 Indicator conexiune Wi-Fi..... 272, 273	35 Indicator sensibilitate ISO 118
Indicator conexiune Eye-Fi..... 273	Sensibilitate ISO 118
25 Indicator semnal satelit..... 224	Indicator sensibilitate ISO automat 120
26 Indicator reducere zgomot expunere lungă..... 255	36 Pictogramă i 205
27 Indicator control vignetare 255	37 Mod bliț..... 159, 161
28 Control automat al distorsiunilor..... 255	38 Indicator control bliț 164
29 Obturator electronic cu perdea frontală 264	39 Indicator blocare FV 169
30 Mod întârziere expunere 264	40 Indicator compensare bliț..... 167
31 Indicator reducere vibrații 265	Valoare compensare bliț 167
32 Indicator temporizator de interval 256	41 Indicator compensare expunere..... 127
Indicator filmare secvențială..... 259	Valoare compensare expunere 127
Indicator „Ceasul nu este setat” 204	

Notă: Afișaj prezentat cu toate indicatoarele active în scopuri ilustrative.

Consultați de asemenea

Pentru informații privind schimbarea culorii literelor de pe afișajul informațiilor, consultați **Y > Afișaj informații** (□ 269).

Pictograma ☹ („Ceasul nu este setat”)

Ceasul intern al aparatului foto este alimentat de o sursă de alimentare independentă, reîncărcabilă, care se încarcă când este necesar atunci când acumulatorul principal este instalat sau când aparatul foto este alimentat de un conector de alimentare și un adaptor la rețeaua electrică, opționale (□ 287).

Două zile de încărcare vor alimenta ceasul timp de aproximativ trei luni. Dacă o pictogramă ☹ clipește pe afișajul informațiilor, ceasul s-a resetat și data și ora înregistrate cu fotografiile noi nu vor fi corecte. Utilizați opțiunea **Fus orar și dată > Data și ora** din meniul setare pentru a seta ceasul la ora și data corecte (□ 268).

Butonul **i**

Pentru a accesa opțiunile de mai jos, apăsați butonul **i** în timpul fotografierii prin vizor și al fotografierii cu vizualizare în timp real. Utilizați ecranul tactil sau navigați prin meniuri folosind selectorul multiplu și butonul **OK**, utilizând selectorul multiplu pentru a evidenția elemente și apăsând **OK** pentru a vizualiza opțiunile. Pentru a reveni în modul de fotografiere, apăsați butonul de declanșare la jumătate.

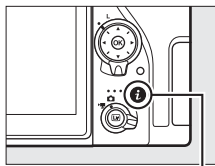

Buton **i**

■ ■ *Fotografierea prin vizor*

Opțiune	
Asociere control personalizat	266
Alegere zonă imagine	93
Setare Picture Control	148
D-Lighting activ	153
Reducere zgomot exp. lungă	255
ISO NR ridicat	255
Mod telecomandă (ML-L3)	175





■ ■ *Fotografierea cu vizualizare în timp real*

Opțiune	
Alegere zonă imagine	93
Calitate imagine	97
Dimensiune imagine	99
Setare Picture Control	148
D-Lighting activ	153
Mod telecomandă (ML-L3)	175
Obt. electr. cu perdea frontală	264
Previzualizare expunere	78
Luminozitate monitor	269



Reinițializare prin două butoane: Restabilirea setărilor implicite

Setările aparatului foto enumerate mai jos pot fi restabilite la valorile implicite ținând apăsată simultan butoanele  și  timp de mai mult de două secunde (aceste butoane sunt marcate cu un punct verde). Panoul de control se stinge pentru scurtă vreme în timp ce setările sunt resetate.

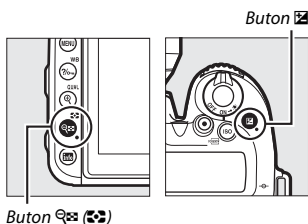

■ Setări accesibile din meniul fotografiere





































Opțiune	Implicită
Calitate imagine	JPEG normal
Dimensiune imagine	Mare
Setări sensibilitate ISO	
Sensibilitate ISO	
P, S, A, M	100
Alte moduri	Automat
Control sensibilitate ISO auto.	Dezactivat
Balans de alb	Automat > Normal
Reglare fină	A-B: 0, G-M: 0
Setări Picture Control ¹	Nemodificate
HDR (high dynamic range)	Dezactivat ²
Reducerea efectului de clipire	
Setare reducere efect clipire	Dezactivare
Indicator reducere efect clipire	Activat
Mod telecomandă (ML-L3)	Dezactivat
Expunere multiplă	Dezactivat ³
Fotograf. cu temporiz. interval	Dezactivată ⁴

- 1 Numai opțiunea Picture Control curentă.
- 2 Intensitatea HDR nu este resetată.
- 3 Dacă expunerea multiplă este în curs, fotografierea se va încheia, iar expunerea multiplă va fi creată din expunerile înregistrate până în acel moment. Modificarea și numărul de fotografii nu sunt resetate.
- 4 Dacă fotografierea cu temporizator de interval este în curs, fotografierea se va încheia. Data de pornire, ora, intervalul de fotografie, numărul de intervale și de fotografii și uniformizarea expunerii nu sunt resetate.

■ ■ Setări accesibile din meniul filmare

Opțiune	Implicită
Setări sensibilitate ISO	
Sensibilitate ISO (mod M)	100
Control ISO automat (mod M)	Dezactivat
Sensibilitate maximă	51200
Balans de alb	Aceleași setări ca la fotografii
D-Lighting activ	Dezactivat
VR electronic	Dezactivat

■ ■ Alte setări

Opțiune	Implicită
Focalizare automată (vizor)	
Mod focalizare automată	
	AF-S
Alte moduri	AF-A
Mod zonă AF	
    	Punct unic AF
 	Zonă dinamică AF cu 51 puncte
                            	

Opțiune	Implicită
Punct focalizare ¹	Central
Previzualizare expunere	Dezactivată
Diafr. electrică selector multiplu	Dezactivare
Afișare zone luminoase	Dezactivată
Volum căști	15
Măsurare	Matricială
Menținere blocare AE	Dezactivată
Bracketing	Dezactivat ²
Compensare bliț	Dezactivată
Compensare expunere	Dezactivată
Mod bliț	
	Automat
	Automat+reducere ochi roșii
	Automat+-sincronizare lentă
TTL, P, S, A, M	Bliț de umplere
	Dezactivat
Blocare FV	Dezactivată
Program flexibil	Dezactivat
Mod întârziere expunere	Dezactivat

- 1 Punctul de focalizare nu este afișat dacă este selectată zonă AF automată pentru modul zonă AF.
- 2 Numărul de fotografii este resetat la zero. Treapta de bracketing este resetată la 1 EV (bracketing expunere/ bliț) sau la 1 (bracketing balans de alb). **Automat** este selectat pentru a doua fotografie din programele de bracketing ADL cu două fotografii.

Bracketing-ul variază automat expunerea, nivelul blițului, D-Lighting-ul activ (ADL) sau balansul de alb, câte puțin cu fiecare fotografie, realizând „bracketing” la valoarea curentă. Alegeți în situații în care este dificilă obținerea setărilor corecte și nu aveți timp să verificați rezultatele și să reglați setările pentru fiecare fotografie sau să experimentați diferite setări pentru același subiect.

Bracketing-ul se reglează folosind opțiunea **Setare bracketing automat** din meniul fotografiere, care include următoarele opțiuni:

- **Bracketing AE și bliț:** Aparatul foto variază expunerea și nivelul blițului într-o serie de fotografii (☐ 210). Rețineți că bracketing bliț este disponibil numai în modulele control bliț i-TTL și, acolo unde este acceptată, diafragmă automată (⊗A) (☐ 165).
- **Bracketing AE:** Aparatul foto variază expunerea într-o serie de fotografii.
- **Bracketing bliț:** Aparatul foto variază nivelul blițului într-o serie de fotografii.
- **Bracketing WB:** Aparatul foto creează mai multe copii ale fiecărei fotografii, fiecare dintre ele cu un balans de alb diferit (☐ 215).
- **Bracketing ADL:** Aparatul foto variază D-Lighting-ul activ într-o serie de fotografii (☐ 219).



■ Bracketing expunere și bliț

Variați expunerea și/sau nivelul blițului într-o serie de fotografii.



Expunere modificată cu:
0 EV



Expunere modificată cu:
-1 EV



Expunere modificată cu:
+1 EV

1 Alegeți numărul de fotografii.

Apăsând butonul **BKT**, rotiți selectorul principal de comandă pentru a alege numărul de fotografii din secvența de bracketing.

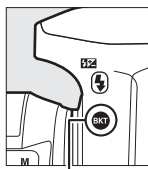

Buton **BKT**

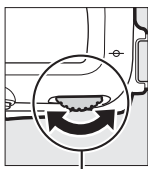

Selector principal
de comandă

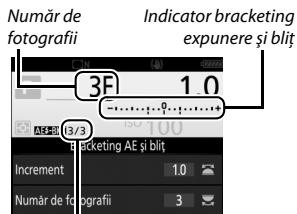

Fotografii rămase/număr de fotografii

La setări diferite de zero, pe panoul de control este afișată o pictogramă **BKT**. **BKT** apare în vizor, în timp ce afișajul informațiilor prezintă un indicator de bracketing și o pictogramă ce arată tipul de bracketing: **AE-BKT** (bracketing expunere și bliț), **AE-BKT** (numai bracketing expunere) sau **B-BKT** (numai bracketing bliț).

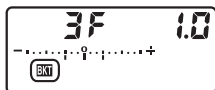

2 Selectați o treaptă de expunere.

Apăsați butonul **BKT** și rotiți selectorul secundar de comandă pentru a alege treapta de expunere.

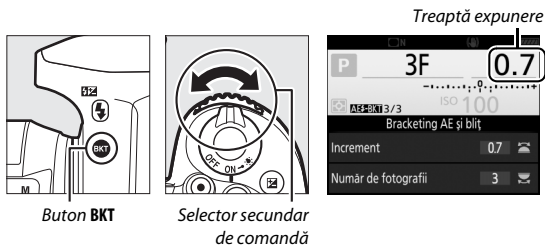

La setări implicite, valoarea treptei poate fi aleasă dintre 0,3 ($\frac{1}{3}$), 0,7 ($\frac{2}{3}$), 1, 2 și 3 EV. Mai jos sunt enumerate programele de bracketing cu o treaptă de 0,3 ($\frac{1}{3}$) EV.

Afișaj informații	Nr. de foto.	Ordine bracketing (EV)
0F 0.3	0	0
+3F 0.3	3	0/+0,3/+0,7
-3F 0.3	3	0/-0,7/-0,3
+2F 0.3	2	0/+0,3
-2F 0.3	2	0/-0,3
3F 0.3	3	0/-0,3/+0,3
5F 0.3	5	0/-0,7/-0,3/+0,3/+0,7
7F 0.3	7	0/-1,0/-0,7/-0,3/+0,3/+0,7/+1,0
9F 0.3	9	0/-1,3/-1,0/-0,7/-0,3/+0,3/+0,7/+1,0/+1,3

Rețineți că pentru trepte ale expunerii de 2 EV sau mai mari, numărul maxim de fotografii este de 5; dacă este selectată o valoare mai mare în pasul 1, numărul de fotografii va fi setat automat la 5.

3 Încadrați o fotografie, focalizați și fotografiați.

Aparatul foto va varia expunerea și/sau nivelul blițului fotografie cu fotografie în funcție de programul de bracketing selectat. Modificările expunerii sunt adăugate la cele făcute cu compensarea expunerii (☐ 127).



Este afișat un indicator progres bracketing cât timp este activat bracketing-ul. După fiecare fotografie va dispărea un segment din indicator.

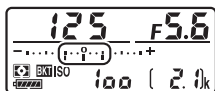

Nr. de fotografii: 3; treaptă: 0,7

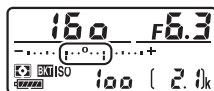

Afișaj după prima fotografie

Vizualizare în timp real

În vizualizarea în timp real, setările de bracketing sunt afișate pe monitor.

Consultați de asemenea

Pentru informații privind:

- Alegerea mărimii treptei, consultați > setarea personalizată b2 (**Stopuri EV pt. control exp.**, ☐ 262).
- Alegerea ordinii în care se efectuează operația de bracketing, consultați > setarea personalizată e5 (**Ordine bracketing**, ☐ 266).
- Alegerea rolului butonului BKT, consultați > setarea personalizată f1 (**Asociere control personalizat**) > **Buton BKT** + (☐ 266).

■ Anularea bracketing-ului

Pentru a anula bracketing-ul, apăsați butonul **BKT** și rotiți selectorul principal de comandă până când nu mai rămân fotografii în secvența de bracketing, iar indicatoarele de bracketing de pe panoul de control și din vizor s-au stins. Ultimul program activ va fi restabilit la următoarea activare a bracketing-ului. Bracketing-ul poate fi anulat și prin executarea unei reinițializări prin două butoane (□ 206), cu toate că în acest caz programul de bracketing nu va fi restabilit la următoarea activare a bracketing-ului.

🔍 Zero fotografii

Afișajul vizualizării în timp real indică „-/–” când nu mai rămân fotografii în secvența de bracketing.

🔍 Bracketing expunere și bliț

În modurile declanșare continuă (□ 86), fotografierea se va întrerupe după ce s-a realizat numărul de fotografii specificat în programul de bracketing.

Fotografierea va fi reluată la următoarea apăsare a butonului de declanșare. În modul autodeclanșator, aparatul foto va face câte o fotografie la fiecare apăsare a butonului de declanșare, indiferent de opțiunea selectată pentru setarea personalizată c3 (**Autodeclanșator**) > **Număr de fotografii** (□ 263); totuși, intervalul dintre fotografii este controlat de setarea personalizată c3 (**Autodeclanșator**) > **Interval între fotografii**. În alte moduri, se va realiza câte o fotografie de fiecare dată când este apăsat butonul de declanșare.

În cazul în care cardul de memorie se umple înainte de a se fi realizat toate fotografiile dintr-o secvență, fotografierea poate fi reluată de la următoarea fotografie din secvență după ce cardul de memorie a fost înlocuit sau după ce au fost șterse fotografiile pentru a crea spațiu pe cardul de memorie. Dacă aparatul foto este oprit înainte de realizarea tuturor fotografiilor dintr-o secvență, bracketing-ul va fi reluat, când este pornit aparatul foto, de la următoarea fotografie din secvență.

Bracketing expunere

Aparatul foto modifică expunerea variind timpul de expunere și diafragma (modul **P**), diafragma (modul **S**) sau timpul de expunere (modurile **A** și **M**). Dacă este selectat **Activat** pentru **Setări sensibilitate ISO > Control sensibilitate ISO auto.** (☐ 120) în modurile **P**, **S** și **A**, aparatul foto va varia automat sensibilitatea ISO pentru expunerea optimă când limitele sistemului de expunere al aparatului foto sunt depășite; în modul **M**, aparatul foto va utiliza mai întâi controlul sensibilității ISO automat pentru a aduce expunerea cât mai aproape cu putință de optim, iar apoi va face bracketing acestei expuneri prin varierea timpului de expunere.

■ Bracketing balans de alb

Aparatul foto creează mai multe copii ale fiecărei fotografii, fiecare dintre ele cu un balans de alb diferit.

1 Alegeți numărul de fotografii.

Apăsând butonul **BKT**, rotiți selectorul principal de comandă pentru a alege numărul de fotografii din secvența de bracketing.



Buton **BKT**

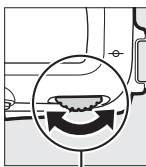

Selector principal de comandă

Număr de fotografii Indicator bracketing WB



La setări diferite de zero, **BKT** și **BKT** sunt afișate pe panoul de control și, respectiv, în vizor; pe afișajul informațiilor apar o pictogramă **WB-BKT** și un indicator de bracketing.



2 Selectați o treaptă pentru balansul de alb.

Apăsând butonul **BKT**, rotiți selectorul secundar de comandă pentru a alege reglarea balansului de alb. Fiecare treaptă este echivalentă cu aproximativ 5 mired.



Buton **BKT**

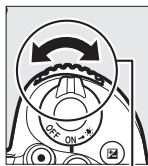

Selector secundar de comandă

Treaptă balans de alb



Alegeți dintre trepte de 1 (5 mired), 2 (10 mired) sau 3 (15 mired). Valorile mai mari de **B** corespund unor niveluri mai ridicate de albastru, valorile mai mari de **A** corespund unor niveluri mai ridicate de galben (☐ 134). Mai jos sunt enumerate programele de bracketing cu o treaptă de 1.

Afișaj informații	Nr. de foto.	Treaptă balans de alb	Ordine bracketing
B2F 1 +.....;9;.....+	2	1B	0/1B
A2F 1 +.....;9;.....+	2	1A	0/1A
3F 1 +.....;9;.....+	3	1A, 1B	0/1A/1B

3 Încadrați o fotografie, focalizați și fotografiați.

Fiecare fotografie va fi procesată pentru a crea numărul de copii specificate în programul de bracketing și fiecare copie va avea un balans de alb diferit. Modificările balansului de alb sunt adăugate la reglarea balansului de alb efectuată cu reglarea fină a balansului de alb.



Dacă numărul de fotografii din programul de bracketing este mai mare decât numărul de expuneri rămase, **FULL** va clipi pe panoul de control, o pictogramă **FuL** care clipește va apărea în vizor și declanșarea obturatorului va fi dezactivată. Fotografierea poate începe odată ce este introdus un nou card de memorie.

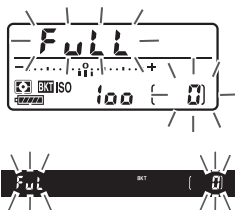

■ Anularea bracketing-ului

Pentru a anula bracketing-ul, apăsați butonul **BKT** și rotiți selectorul principal de comandă până când nu mai rămân fotografii în secvența de bracketing, iar indicatoarele de bracketing de pe panoul de control și din vizor s-au stins. Ultimul program activ va fi restabilit la următoarea activare a bracketing-ului. Bracketing-ul poate fi anulat și prin executarea unei reinițializări prin două butoane (☐ 206), cu toate că în acest caz programul de bracketing nu va fi restabilit la următoarea activare a bracketing-ului.

📷 Vizualizare în timp real

În vizualizarea în timp real, setările de bracketing sunt afișate pe monitor.

📷 Zero fotografii

Afișajul vizualizării în timp real indică „-/-” când nu mai rămân fotografii în secvența de bracketing.

📷 Bracketing balans de alb

Bracketing-ul balansului de alb nu este disponibil la o calitate a imaginii NEF (RAW). Selectarea unei opțiuni NEF (RAW) sau NEF (RAW) + JPEG anulează bracketing-ul balansului de alb.

Bracketing-ul balansului de alb influențează numai temperatura culorii (axa galben-albastru din afișajul reglării fine a balansului de alb, ☐ 134). Nu se realizează reglări pe axa verde-magenta.

În modul autodeclanșator (☐ 89), numărul de copii specificat în programul balansului de alb va fi creat de fiecare dată când obturatorul este declanșat, indiferent de opțiunea selectată pentru setarea personalizată c3 (**Autodeclanșator**) > **Număr de fotografii** (☐ 263).

Dacă aparatul foto este oprit în timp ce indicatorul luminos acces card memorie este aprins, aparatul foto se va închide numai după ce au fost înregistrate toate fotografiile din secvență.

■ Bracketing ADL

Aparatul foto variază D-Lighting-ul activ într-o serie de expuneri.

1 Alegeți numărul de fotografii.

Apăsând butonul **BKT**, rotiți selectorul principal de comandă pentru a alege numărul de fotografii din secvența de bracketing.

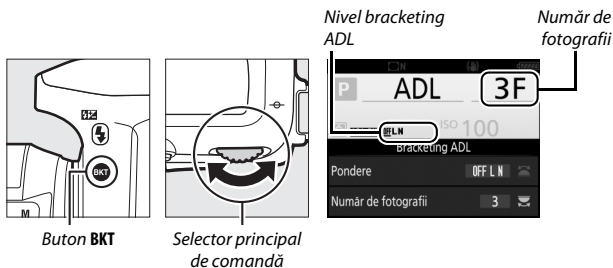

La setări diferite de zero, **BKT** și **BKT** sunt afișate pe panoul de control și, respectiv, în vizor; pe afișajul informațiilor apar o pictogramă **ADL-BKT** și indicatorul nivel bracketing.



Alegeți două expuneri pentru a face o fotografie cu D-Lighting-ul activ dezactivat și o alta la o valoare selectată. Alegeți trei până la cinci expuneri pentru a face o serie de fotografii cu D-Lighting-ul activ setat la **Dezactivat, Redus și Normal** (trei expuneri), **Dezactivat, Redus, Normal și Ridicat** (patru expuneri) sau **Dezactivat, Redus, Normal, Ridicat și Extra ridicat** (cinci expuneri). Dacă alegeți mai mult de două expuneri, treceți la pasul 3.

2 Selectați D-Lighting activ.

Apăsând butonul **BKT**, rotiți selectorul secundar de comandă pentru a alege D-Lighting activ.

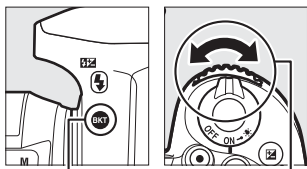

Buton **BKT**

Selector secundar de comandă

D-Lighting-ul activ este afișat pe afișajul informațiilor și pe panoul de control.

D-Lighting activ	Afișaj informații	Afișaj panou de control
A Automat	<u>OFF</u> AUTO	BKT Aut
L Redus	<u>OFF</u> L	BKT L
N Normal	<u>OFF</u> N	BKT n
H Ridicat	<u>OFF</u> H	BKT H
H⁺ Extra ridicat	<u>OFF</u> H ⁺	BKT H ⁺

3 Încadrați o fotografie, focalizați și fotografiați.

Aparatul foto va modifica D-Lighting-ul activ fotografie cu fotografie în funcție de programul de bracketing selectat. Este afișat un indicator progres bracketing cât timp este activat bracketing-ul. După fiecare fotografie va dispărea un segment din indicator.

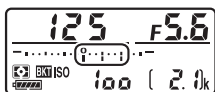

Nr. de exp.: 3

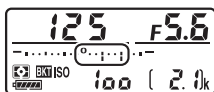

Afișaj după prima expunere

Vizualizare în timp real

În vizualizarea în timp real, setările de bracketing sunt afișate pe monitor.

■ Anularea bracketing-ului

Pentru a anula bracketing-ul, apăsați butonul **BKT** și rotiți selectorul principal de comandă până când nu mai rămân fotografii în secvența de bracketing, iar indicatoarele de bracketing de pe panoul de control și din vizor s-au stins. Ultimul program activ va fi restabilit la următoarea activare a bracketing-ului. Bracketing-ul poate fi anulat și prin executarea unei reinițializări prin două butoane (☐ 206), cu toate că în acest caz programul de bracketing nu va fi restabilit la următoarea activare a bracketing-ului.

Zero fotografii

Afișajul vizualizării în timp real indică „-/-” când nu mai rămân fotografii în secvența de bracketing.

Bracketing ADL

În modurile declanșare continuă (☐ 86), fotografierea se va întrerupe după ce s-a realizat numărul de fotografii specificat în programul de bracketing. Fotografierea va fi reluată la următoarea apăsare a butonului de declanșare. În modul autodeclanșator, aparatul foto va face câte o fotografie la fiecare apăsare a butonului de declanșare, indiferent de opțiunea selectată pentru setarea personalizată c3 (**Autodeclanșator**) > **Număr de fotografii** (☐ 263); totuși, intervalul dintre fotografii este controlat de setarea personalizată c3 (**Autodeclanșator**) > **Interval între fotografii**. În alte moduri, se va realiza câte o fotografie de fiecare dată când este apăsat butonul de declanșare.

În cazul în care cardul de memorie se umple înainte de a se fi realizat toate fotografiile dintr-o secvență, fotografierea poate fi reluată de la următoarea fotografie din secvență după ce cardul de memorie a fost înlocuit sau după ce au fost șterse fotografiile pentru a crea spațiu pe cardul de memorie. Dacă aparatul foto este oprit înainte de realizarea tuturor fotografiilor dintr-o secvență, bracketing-ul va fi reluat, când este pornit aparatul foto, de la următoarea fotografie din secvență.

Date de locație

Dispozitivul GPS GP-1/GP-1A (disponibil separat) poate fi conectat la terminalul pentru accesorii al aparatului foto (□ 1) utilizând cablul furnizat cu GP-1/GP-1A, permițând înregistrarea informațiilor despre poziția curentă a aparatului foto atunci când sunt făcute fotografii. Oprți aparatul foto înainte de a conecta GP-1/GP-1A; pentru mai multe informații, consultați manualul GP-1/GP-1A.

■ ■ Opțiunile meniului setare

Elementul **Date de locație** din meniul setare conține opțiunile enumerate mai jos.

- **Poziție:** latitudine, longitudine, altitudine și ora universală coordonată (UTC) curente.
- **Opțiuni dispozitiv GPS extern > Temporizator standby:** Alegeți dacă temporizatorul standby se activează sau nu atunci când este atașat un dispozitiv GPS.

Opțiune	Descriere
Activare	Temporizator standby activat. Temporizatorul se oprește automat dacă nu sunt efectuate operații pe perioada de timp specificată în setarea personalizată c2 (Temporizator standby , □ 263), reducând consumul acumulatorului. Dacă este conectat un dispozitiv GP-1 sau GP-1A, acesta va rămâne activ pentru o perioadă setată după ce temporizatorul se oprește; pentru a acorda aparatului foto timpul necesar să achiziționeze date de locație, întârzierea este prelungită cu până la un minut după ce exometrele sunt activate sau aparatul foto este pornit.
Dezactivare	Temporizator standby dezactivat, asigurând înregistrarea neîntreruptă a datelor de locație.

- **Opțiuni dispozitiv GPS extern > Setare ceas după satelit:** Selectați **Da** pentru a sincroniza ceasul intern al aparatului foto cu ora comunicată de dispozitivul GPS.

Dispozitive inteligente



Pentru a descărca date de locație de pe un dispozitiv inteligent și a le insera în fotografiile ulterioare, stabiliți o conexiune fără fir și selectați **Da** pentru **Date de locație** > **Descărcare de pe disp. inteligent** în meniul setare (☰ 271).

Ora universală coordonată (UTC)

Datele UTC sunt furnizate de dispozitivul GPS și sunt independente de ceasul intern al aparatului foto.

Pictograma

Starea conectării este indicată de pictograma 

-  (static): Au fost recepționate date de locație.
-  (clipește): Dispozitivul GP-1/GP-1A caută semnal. Fotografiile făcute în timp ce pictograma clipește nu includ date de locație.
- **Nicio pictogramă:** Nu au fost recepționate date de locație noi de la GP-1/GP-1A timp de cel puțin două secunde. Fotografiile făcute când pictograma  nu este afișată nu includ date de locație.



Mai multe despre redare

Vizualizarea imaginilor







Redare cadru întreg

Redare miniaturi

Redare calendar

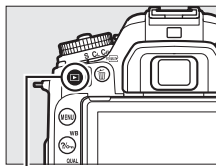

Redare cadru întreg

Pentru a reda fotografii, apăsați butonul . Pe monitor va fi afișată cea mai recentă fotografie. Pot fi afișate fotografiile suplimentare prin glisarea spre stânga sau spre dreapta sau prin apăsarea  sau ; pentru a vizualiza informații suplimentare despre fotografia curentă, apăsați  sau  (□ 231).



Buton 

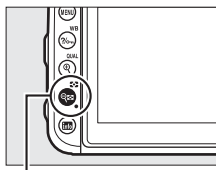

Redare miniaturi

Pentru a vizualiza mai multe imagini, apăsați butonul  când o fotografie este afișată în cadru întreg. Numărul de imagini afișate crește de la 4 la 9 și la 72 de fiecare dată când este apăsat butonul  și scade cu fiecare apăsare a butonului . Glisați un deget pe ecranul tactil pentru a derula în sus sau în jos sau folosiți selectorul multiplu pentru a evidenția imagini.









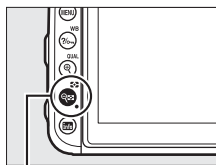



Buton 

Redare calendar

Pentru a vizualiza imagini realizate la o dată selectată, apăsați butonul  () când sunt afișate 72 de imagini.



Buton  ()

Utilizați ecranul tactil sau selectorul multiplu pentru a evidenția date în lista datelor; fotografiile realizate la data selectată vor apărea în lista miniaturilor. Apăsarea butonului  sau  poziționează cursorul în lista miniaturilor, unde puteți folosi selectorul multiplu pentru a selecta imagini pentru redare cadru întreg, zoom redare ( 240), protejare ( 242) sau ștergere ( 247) sau puteți apăsa și menține apăsat butonul  (**QUAL**) pentru a vizualiza în cadru întreg fotografia evidențiată în acel moment. Apăsați butonul  () pentru a reveni la lista datelor. Pentru a ieși către redare 72 de cadre, apăsați butonul  (**QUAL**) când cursorul se află în lista datelor.

Listă date



Listă miniaturi

Rotire pe înalt

Pentru a afișa fotografiile „pe înalt” (orientare portret) în orientarea pe înalt, selectați **Activată** pentru opțiunea **Rotire pe înalt** din meniul redare (☐ 251).





Examinare imagine

Atunci când este selectat **Activată** pentru **Examinare imagine** din meniul redare (☐ 250), fotografiile sunt afișate în mod automat pe monitor după fotografiere (deoarece aparatul foto se află deja în orientarea corectă, imaginile nu sunt rotite în mod automat în timpul examinării imaginii). În modurile declanșare continuă, afișarea începe la încheierea fotografierii, începând cu prima fotografie din seria curentă.

Utilizarea ecranului tactil

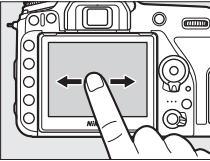
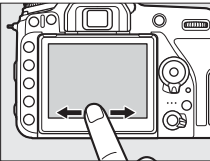
În timpul redării, monitorul sensibil la atingere poate fi folosit pentru:

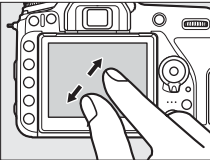
Vizualizarea altor imagini	Glisați spre stânga sau spre dreapta pentru a vizualiza alte imagini.	
Derularea rapidă spre alte imagini	În vizualizarea cadru întreg, puteți atinge partea de jos a afișajului pentru a afișa o bară de avansare a cadrelor, apoi glisați cu degetul spre stânga sau spre dreapta pentru a derula rapid la alte imagini.	  <i>Bară avansare cadre</i>
Mărire (numai fotografii)	Utilizați gesturile de depărtare și apropiere pentru a mări și a micșora și glisați pentru a derula (☐ 240). De asemenea, puteți atinge rapid afișajul, de două ori, pentru a mări în redarea cadru întreg sau pentru a anula mărirea.	

Vizualizarea miniaturilor

Pentru a „micșora” la nivelul vizualizării miniaturi (☐ 225), folosiți gestul de apropiere a degetelor în redarea cadru întreg. Folosiți apropierea și depărtarea degetelor pentru a alege numărul de imagini afișate dintre 4, 9 și 72 de cadre.

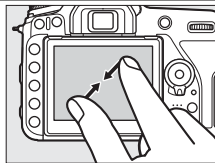

Vizualizarea filmelor

Atingeți ghidul de pe ecran pentru a porni redarea unui film (filmele sunt indicate printr-o pictogramă ▶). Atingeți afișajul pentru a întrerupe sau pentru a o relua sau apăsați ⏮ pentru a ieși în redarea cadru întreg (rețineți că unele pictograme de pe afișajul redare film nu răspund la operațiile ecranului tactil).



Ghid



Butonul **i**

La apăsarea butonului **i** în timpul redării cadru întreg sau miniaturi se afișează opțiunile enumerate mai jos: Selectați opțiuni folosind ecranul tactil sau selectorul multiplu și butonul **OK**.

- **Evaluare:** Evaluați imaginea curentă (□ 243).
- **Select. pt. trimit. la disp. intel./desel. (numai fotografii):** Selectați fotografii pentru încărcare pe un dispozitiv inteligent.
- **Retușare (numai fotografii):** Utilizați opțiunile din meniul retușare (□ 275) pentru a crea o copie retușată a fotografiei curente.
- **Control volum (numai filme):** Reglați volumul redării pentru filme.
- **Editare film (numai filme):** Editați filme utilizând opțiunile din meniul editare film (□ 196). Filmele pot fi editate și prin apăsarea butonului **i** când redarea filmului este întreruptă.
- **Alegere dosar:** Alegeți un folder pentru redare. Evidențiați un folder și apăsați **OK** pentru a vizualiza fotografiile din folderul evidențiat.

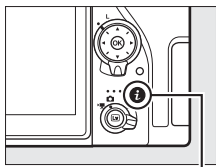





Buton **i**



Pentru a ieși din meniul butonului **i** și a reveni la redare, apăsați din nou butonul **i**.

Informații fotografice

Informațiile despre fotografie sunt suprapuse pe imaginile afișate în modul redare cadru întreg. Apăsăți  sau  pentru a naviga prin informațiile despre fotografie. Rețineți că „numai imagine”, datele de fotografiere, histogramele RGB, zonele luminoase și datele de prezentare generală sunt afișate numai dacă este selectată opțiunea corespunzătoare pentru **Opțiuni de afișare a redării** ( 250). Datele de locație sunt afișate numai dacă sunt inserate în fotografie ( 223).



Informații fișier

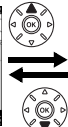

Fără (numai imagine)

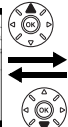

Date prezentare generală

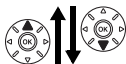

Zone luminoase

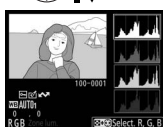
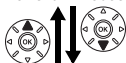

Histogramă RGB



Date de locație



Date fotografiere

■ Informații fișier



1	Stare protejare	242	8	Dimensiune imagine	99
2	Indicator retuș	275	9	Zonă imagine	93
3	Marcare pentru încărcare	245	10	Ora înregistrării	268
4	Punct focalizare *	107	11	Data înregistrării	268
5	Marcaje zonă AF*	51	12	Evaloare	243
6	Număr cadru/număr total de cadre		13	Nume folder	252
7	Calitate imagine	97	14	Nume fișier	252

* Afișat numai dacă este selectat **Punct focalizare** pentru **Opțiuni de afișare a redării** (☐ 250), iar fotografia selectată a fost realizată utilizând vizorul.

■ Zone luminoase

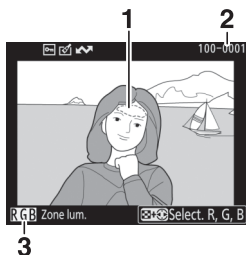

1 Zone luminoase imagine *

3 Canal curent *

2 Număr folder—număr cadru.....252

* Zonele care clipeșc indică zone luminoase (zone ce pot fi supraexpuse) pentru canalul curent. Mențineți apăsat butonul și apăsați sau pentru a naviga printre canale după cum urmează:

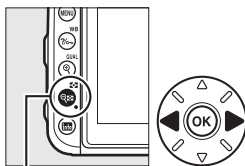

Buton

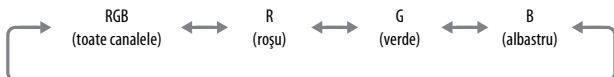

■ Histogramă RGB

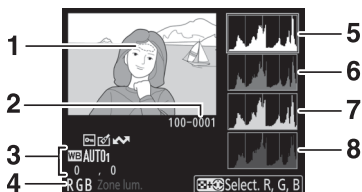

1	Zone luminoase imagine *	5	Histogramă (canal RGB). În toate histogramele, axa orizontală prezintă luminozitatea pixelilor, iar axa verticală numărul de pixeli.
2	Număr folder—număr cadru..... 252	6	Histogramă (canal roșu)
3	Balans de alb 130 Temperatură culoare 137 Reglare fină balans de alb..... 134 Presetare manuală..... 139	7	Histogramă (canal verde)
4	Canal curent *	8	Histogramă (canal albastru)

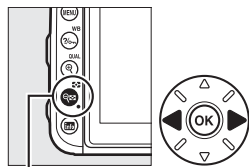

* Zonele care clipeșc indică zone luminoase (zone ce pot fi supraexpuse) pentru canalul curent. Mențineți apăsat butonul și apăsați sau pentru a naviga printre canale după cum urmează:

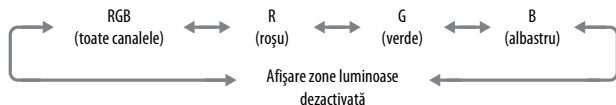

Buton



Zoom redare

Pentru a mări fotografia când este afișată histograma, apăsați  (QUAL). Utilizați butoanele  (QUAL) și  pentru a mări și pentru a micșora și derulați imaginea cu selectorul multiplu. Histograma va fi actualizată pentru a arăta doar datele pentru porțiunea de imagine vizibilă pe monitor.



Histograme

Histogramele aparatului foto au doar scop de ghidare și ar putea fi diferite față de cele afișate de aplicațiile pentru procesarea imaginilor. Mai jos sunt afișate câteva exemple de histograme:

Dacă imaginea conține obiecte cu o gamă largă de luminozități, distribuția tonurilor va fi relativ echilibrată.



Dacă imaginea este întunecată, distribuția tonurilor va fi deplasată spre stânga.



Dacă imaginea este luminoasă, distribuția tonurilor va fi deplasată spre dreapta.



Mărirea compensării expunerii deplasează distribuția tonurilor spre dreapta, în timp ce reducerea compensării expunerii deplasează distribuția spre stânga. Histogramele pot oferi o idee aproximativă cu privire la expunerea generală atunci când iluminarea ambientală îngreunează vizualizarea fotografiilor pe monitor.

■ Date fotografiere

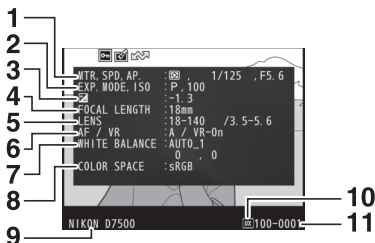

<table border="0"> <tr> <td>1</td> <td>Măsurare</td> <td>123</td> </tr> <tr> <td></td> <td>Timp de expunere</td> <td>74, 76</td> </tr> <tr> <td></td> <td>Diafragmă</td> <td>75, 76</td> </tr> <tr> <td>2</td> <td>Mod fotografiere.....</td> <td>6</td> </tr> <tr> <td></td> <td>Sensibilitate ISO¹</td> <td>118</td> </tr> <tr> <td>3</td> <td>Compensare expunere</td> <td>127</td> </tr> <tr> <td></td> <td>Reglare expunere optimă²</td> <td>262</td> </tr> <tr> <td>4</td> <td>Distanță focală</td> <td>284</td> </tr> <tr> <td>5</td> <td>Date obiectiv</td> <td>279</td> </tr> <tr> <td>6</td> <td>Mod focalizare</td> <td>100, 115</td> </tr> <tr> <td></td> <td>Obiectiv VR (reducere vibrații)³</td> <td></td> </tr> </table>	1	Măsurare	123		Timp de expunere	74, 76		Diafragmă	75, 76	2	Mod fotografiere.....	6		Sensibilitate ISO ¹	118	3	Compensare expunere	127		Reglare expunere optimă ²	262	4	Distanță focală	284	5	Date obiectiv	279	6	Mod focalizare	100, 115		Obiectiv VR (reducere vibrații) ³		<table border="0"> <tr> <td>7</td> <td>Balans de alb</td> <td>130</td> </tr> <tr> <td></td> <td>Temperatură culoare</td> <td>137</td> </tr> <tr> <td></td> <td>Reglare fină balans de alb.....</td> <td>134</td> </tr> <tr> <td></td> <td>Presetare manuală.....</td> <td>139</td> </tr> <tr> <td>8</td> <td>Spațiu culoare.....</td> <td>254</td> </tr> <tr> <td>9</td> <td>Nume aparat foto</td> <td></td> </tr> <tr> <td>10</td> <td>Zonă imagine.....</td> <td>93</td> </tr> <tr> <td>11</td> <td>Număr folder—număr cadru.....</td> <td>252</td> </tr> </table>	7	Balans de alb	130		Temperatură culoare	137		Reglare fină balans de alb.....	134		Presetare manuală.....	139	8	Spațiu culoare.....	254	9	Nume aparat foto		10	Zonă imagine.....	93	11	Număr folder—număr cadru.....	252
1	Măsurare	123																																																								
	Timp de expunere	74, 76																																																								
	Diafragmă	75, 76																																																								
2	Mod fotografiere.....	6																																																								
	Sensibilitate ISO ¹	118																																																								
3	Compensare expunere	127																																																								
	Reglare expunere optimă ²	262																																																								
4	Distanță focală	284																																																								
5	Date obiectiv	279																																																								
6	Mod focalizare	100, 115																																																								
	Obiectiv VR (reducere vibrații) ³																																																									
7	Balans de alb	130																																																								
	Temperatură culoare	137																																																								
	Reglare fină balans de alb.....	134																																																								
	Presetare manuală.....	139																																																								
8	Spațiu culoare.....	254																																																								
9	Nume aparat foto																																																									
10	Zonă imagine.....	93																																																								
11	Număr folder—număr cadru.....	252																																																								

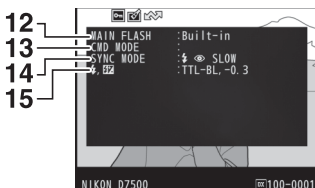

<table border="0"> <tr> <td>12</td> <td>Tip bliț</td> <td></td> </tr> <tr> <td>13</td> <td>Control bliț de la distanță</td> <td></td> </tr> <tr> <td>14</td> <td>Mod bliț.....</td> <td>159</td> </tr> </table>	12	Tip bliț		13	Control bliț de la distanță		14	Mod bliț.....	159	<table border="0"> <tr> <td>15</td> <td>Control bliț.....</td> <td>164</td> </tr> <tr> <td></td> <td>Compensare bliț.....</td> <td>167</td> </tr> </table>	15	Control bliț.....	164		Compensare bliț.....	167
12	Tip bliț															
13	Control bliț de la distanță															
14	Mod bliț.....	159														
15	Control bliț.....	164														
	Compensare bliț.....	167														

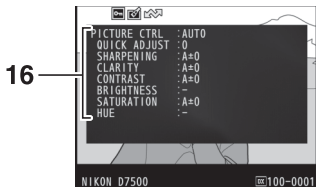

16 Picture Control⁴ 148

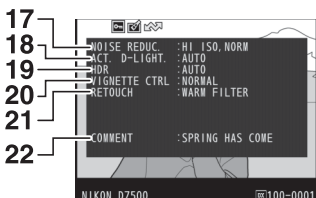

17 Reducere zgomot ISO ridicat 255

Reducere zgomot expunere lungă
..... 255

18 D-Lighting activ 153

19 Intensitate HDR 155

20 Control vignetae 255

21 Istoric retuş 275

22 Comentariu imagine 270

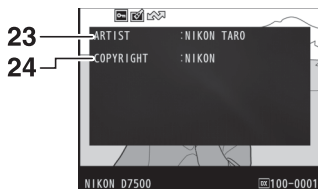

23 Numele fotografului⁵ 271 **24** Deținător drept de autor⁵ 271

- 1 Afișat în roșu dacă fotografia a fost realizată cu controlul sensibilității ISO automat pornit.
- 2 Afișat dacă setarea personalizată b6 (**Regl. fină expunere optimă**,  262) a fost setată la o valoare diferită de zero pentru orice metodă de măsurare.
- 3 Afișat numai dacă este atașat un obiectiv VR.
- 4 Elementele afișate variază în funcție de opțiunile Picture Control selectate.
- 5 A cincea pagină a datelor de fotografiere este afișată numai dacă informațiile privind drepturile de autor au fost înregistrate împreună cu fotografia utilizând opțiunea **Informații drept de autor** din meniul setare.

■ Date de locație

Latitudinea, longitudinea și alte date de locație sunt furnizate și variază în funcție de GPS sau de dispozitivul inteligent ( 223). În cazul filmelor, datele indică locul unde a început înregistrarea.

■ Date prezentare generală

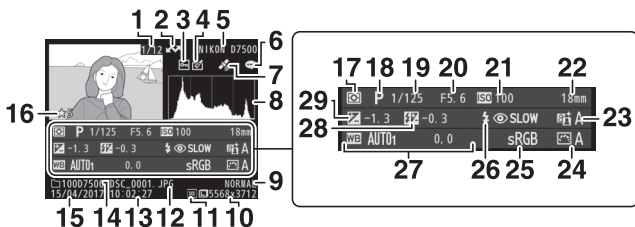



1	Număr cadru/număr total de imagini	16	Evaluare.....	243	
2	Marcare pentru încărcare.....	245	17	Măsurare	123
3	Stare protejare.....	242	18	Mod fotografiere	6
4	Indicator retuș	275	19	Timp de expunere.....	74, 76
5	Nume aparat foto		20	Diafragmă	75, 76
6	Indicator comentariu imagine.....	270	21	Sensibilitate ISO*	118
7	Indicator date de locație	223	22	Distanță focală.....	284
8	Histogramă care arată distribuția tonurilor în imagine (□ 235).		23	D-Lighting activ.....	153
9	Calitate imagine	97	24	Picture Control.....	148
10	Dimensiune imagine.....	99	25	Spațiu culoare	254
11	Zonă imagine	93	26	Mod bliț	160, 162
12	Nume fișier	252	27	Balans de alb	130
13	Ora înregistrării.....	268		Temperatură culoare	137
14	Nume folder	252		Reglare fină balans de alb.....	134
15	Data înregistrării	268		Presetare manuală.....	139
			28	Compensare bliț.....	167
				Mod bliț principal de comandă	
			29	Compensare expunere	127

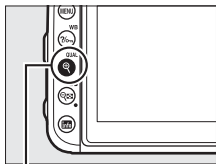

* Afișat în roșu dacă fotografia a fost realizată cu controlul sensibilității ISO automat pornit.

O privire mai de aproape: Zoom redare

Pentru a mări o imagine afișată în redare cadru întreg, apăsați butonul  (QUAL) sau atingeți rapid afișajul, de două ori. În timp ce zoom-ul este activat pot fi realizate următoarele operațiuni:



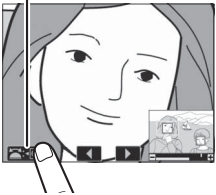

Buton  (QUAL)

Pentru	Descriere
Mărire sau micșorare/ vizualizarea altor zone ale imaginii	<p>Apăsați  (QUAL) sau folosiți gesturi de depărtare a degetelor pentru a mări la un maximum de aproximativ 34× (imagini mari în format 24 × 16/DX), 26× (imagini medii) sau 17× (imagini mici). Apăsați  sau utilizați gesturi de apropiere a degetelor pentru a micșora. În timp ce fotografia este mărită, utilizați selectorul multiplu sau glisați degetul pe ecran pentru a vizualiza zone ale imaginii care nu sunt vizibile pe monitor. Țineți apăsat selectorul multiplu pentru a derula rapid spre alte zone ale cadrului. La modificarea raportului de mărire va fi afișată o fereastră de navigare; zona vizibilă curent pe monitor este indicată printr-un chenar galben. Bara de sub fereastra de navigare arată raportul de mărire, colorându-se în verde la un raport de 1 : 1.</p>  An illustration showing a woman's face on a screen. A smaller, zoomed-in version of the same face is shown in a separate window in the bottom right corner, demonstrating the zoom functionality.

Pentru	Descriere
Tăiere imagine	Pentru a tăia imaginea la nivelul zonei vizibile în acel moment pe monitor, apăsați i , evidențiați Decupare rapidă și apăsați OK . Rețineți că opțiunea Decupare rapidă nu este disponibilă atunci când este afișată histograma RGB (☐ 235).
Selectare fețe	<p>Fețele detectate în timpul zoom-ului sunt indicate prin chenare albe în fereastra de navigare. Rotiți selectorul secundar de comandă sau atingeți ghidul de pe ecran pentru a vizualiza alte fețe.</p> <p><i>Ghid pe ecran</i></p> 
Vizualizarea altor imagini	Rotiți selectorul principal de comandă sau atingeți pictogramele ◀ sau ▶ din partea de jos a afișajului pentru a vizualiza același loc în alte fotografii la raportul de mărire curent. Zoom-ul redare este anulat când este afișat un film.
Modificarea stării de protejare	Apăsați butonul WB pentru a înlătura protecția imaginilor (☐ 242).
Revenire la modul fotografierie	Apăsați butonul de declanșare la jumătate sau apăsați butonul ☐ pentru a ieși în modul fotografierie.
Afișare meniuri	Apăsați MENU pentru a vizualiza meniurile (☐ 250).

Protejarea fotografiilor împotriva ștergerii



În redare cadru întreg, zoom redare, redare miniaturi și redare calendar, butonul  (**WB**) poate fi folosit pentru a proteja fotografiile împotriva ștergerii accidentale. Fișierele protejate nu pot fi șterse folosind butonul  (**REDAȘI**) sau opțiunea **Ștergere** din meniul redare. Rețineți că imaginile protejate vor fi șterse atunci când este formatat cardul de memorie ( 268).

Pentru a proteja o fotografie:

1 Selectați o imagine.

Afișați imaginea în redare cadru întreg sau în zoom redare sau evidențiați-o în lista miniaturilor.

2 Apăsați butonul (**WB**).

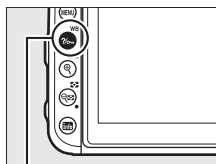

Fotografia va fi marcată cu o pictogramă . Pentru a înlătura protecția fotografiei astfel încât să poată fi ștersă, afișați fotografia sau evidențiați-o în lista miniaturilor și apoi apăsați butonul  (**WB**).



Buton  (**WB**)



Înlăturarea protecției tuturor imaginilor

Pentru a elimina protecția tuturor imaginilor din folderul sau folderele selectate curent în meniul **Dosar redare**, apăsați simultan butoanele  (**WB**) și  (**REDAȘI**) pentru aproximativ două secunde în timpul redării.

Evaluarea fotografiilor

Evaluăți fotografiile sau marcați-le drept candidate pentru ștergerea ulterioară. Evaluările pot fi vizualizate și în ViewNX-i și Capture NX-D. Evaluarea nu este disponibilă pentru imagini protejate.

Evaluarea fotografiilor individuale

1 Selectați o imagine.

Afișați sau evidențiați imaginea.

2 Afișați opțiunile de redare.

Apăsăți butonul **i** pentru a afișa opțiunile de redare.

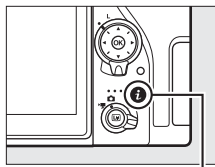

Buton **i**

3 Selectați Evaluare.

Evidențiați **Evaluare** și apăsați **OK**.



4 Alegeți a evaluare.

Apăsăți **←** sau **→** pentru a alege o evaluare între zero și cinci stele sau selectați **☆** pentru a marca fotografia drept candidată pentru ștergerea ulterioară. Apăsăți **OK** pentru a finaliza operația.



Evaluarea mai multor fotografii







Folosiți opțiunea **Evaluare** din meniul redare pentru a evalua mai multe fotografii.

1 **Selectați Evaluare.**

Evidențiați **Evaluare** în meniul redare și apăsați .



2 **Evaluati fotografiile.**

Utilizați selectorul multiplu pentru a evidenția fotografia (pentru a vedea fotografia evidențiată în cadrul întreg, apăsați și mențineți apăsat butonul /QUAL) și apoi apăsați și mențineți apăsat butonul  în timp ce apăsați  sau  pentru a alege o evaluare de la zero la cinci stele sau selectați  pentru a marca fotografia drept candidată pentru ștergerea ulterioară. Apăsați  pentru a finaliza operația.



Selectarea fotografiilor pentru încărcare

Urmați pașii de mai jos pentru a selecta fotografii pentru încărcare pe dispozitivul inteligent. Filmele nu pot fi selectate pentru încărcare.

Selectarea fotografiilor individuale

1 Selectați a fotografie.

Afișați fotografia sau evidențiați-o în lista miniaturilor în redare miniaturi.

2 Afișați opțiunile de redare.

Apăsați butonul **i** pentru a afișa opțiunile de redare.

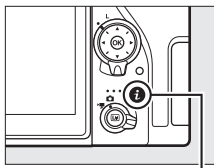

Buton **i**

3 Alegeți **Select. pt. trimit. la disp. intel./desel.**

Evidențiați **Select. pt. trimit. la disp. intel./desel.** și apăsați **OK**. Fotografiile selectate pentru încărcare sunt indicate printr-o pictogramă ; pentru a anula selecția, afișați sau evidențiați imaginea și repetați pașii 2 și 3.



Selectarea mai multor fotografii

Urmați pașii de mai jos pentru a modifica status-ul încărcării mai multor fotografii.

- 1 Alegeți Selectare imagini.**
Selectați **Selectare pt. trimit. la disp. intel.** în meniul redare, apoi evidențiați **Selectare imagini** și apăsați **↵**.



- 2 Selectați fotografiile.**
Utilizați selectorul multiplu pentru a evidenția fotografia și apăsați butonul **Q** (☒) pentru a selecta sau a anula selecția (pentru a vizualiza fotografia evidențiată pe ecranul întreg, apăsați și mențineți apăsat butonul **Q/QUAL**). Fotografii selectate sunt marcate cu o pictogramă **☒**.

- 3 Apăsați **OK**.**
Apăsați **OK** pentru a finaliza operația.

Anularea selectării tuturor fotografiilor

Pentru a anula selectarea tuturor fotografiilor, selectați **Selectare pt. trimit. la disp. intel.** din meniul redare, evidențiați **Deselectare totală** și apăsați **OK**. Va fi afișat un dialog de confirmare; evidențiați **Da** și apăsați **OK** pentru a elimina marcajul de încărcare de la toate fotografiile de pe cardul de memorie.

Ștergerea fotografiilor

Pentru a șterge fotografia curentă, apăsați butonul  (FORMAT). Pentru a șterge mai multe fotografii selectate, toate fotografiile făcute la o anumită dată sau toate fotografiile din folderul de redare curent, folosiți opțiunea **Ștergere** din meniul redare. Odată șterse, fotografiile nu pot fi recuperate. Rețineți că fotografiile care sunt protejate sau ascunse nu pot fi șterse.

În timpul redării

Apăsați butonul  (FORMAT) pentru a șterge fotografia curentă.

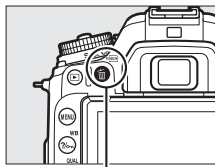

1 Apăsați butonul (FORMAT).

Va fi afișat un dialog de confirmare.



Buton  (FORMAT)

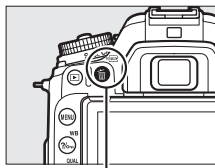

2 Apăsați din nou butonul (FORMAT).

Pentru a șterge fotografia, apăsați butonul  (FORMAT). Pentru a ieși fără să ștergeți fotografia, apăsați butonul .





Buton  (FORMAT)

Redare calendar



În timpul redării calendar, puteți șterge toate fotografiile făcute la o dată selectată prin evidențierea datei din lista datelor și apăsarea butonului  (FORMAT) ( 226).

Consultați de asemenea

Pentru informații privind alegerea imaginii afișate după ce se șterge o imagine, consultați  > **După ștergere** ( 251).





Meniul redare

Opțiunea **Ștergere** din meniul redare conține opțiunile enumerate mai jos. Rețineți că, în funcție de numărul de imagini, este posibil să fie necesară o anumită perioadă de timp pentru a fi șterse.

Opțiune	Descriere
 Selectate	Ștergeți fotografiile selectate (□ 248).
 Selectare dată	Ștergeți toate fotografiile făcute la o dată selectată (□ 249).
ALL Toate	Ștergeți toate fotografiile din folderul selectat curent pentru redare (□ 250).

■ **Selectate: Ștergerea fotografiilor selectate**

1 **Selectați fotografii.**

Utilizați selectorul multiplu pentru a evidenția o fotografie și apăsați butonul  (cu simbolul ) pentru a selecta sau a anula selecția. Fotografiile selectate sunt marcate cu o pictogramă  (pentru a vizualiza fotografia evidențiată pe ecranul întreg, apăsați și mențineți apăsat butonul /QUAL). Repetați de câte ori doriți pentru a selecta imagini suplimentare.

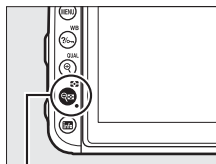

Buton 





2 **Apăsați pentru a finaliza operația.**

Va fi afișat un dialog de confirmare; evidențiați **Da** și apăsați .



■ ■ *Selectare dată: Ștergerea fotografiilor făcute la o dată selectată*

1 **Selectați date.**

Evidențiați o dată și apăsați  pentru a selecta toate fotografiile realizate la data evidențiată. Datele selectate sunt marcate cu o pictogramă . Repetați de câte ori doriți pentru a selecta date suplimentare; pentru a anula selecția unei date, evidențiați data și apăsați .



2 **Apăsați pentru a finaliza operația.**

Va fi afișat un dialog de confirmare; evidențiați **Da** și apăsați .



Listă meniuri

Această secțiune enumeră opțiunile disponibile în meniurile aparatului foto. Pentru informații suplimentare, consultați *Ghidul meniurilor*.

▶ Meniul redare: *Gestionarea imaginilor*

Ștergere

Selectate Ștergeți mai multe imagini (☐ 248).

Selectare dată

Toate

Dosar redare

(setare implicită la **Toate**)

(Nume folder) Alegeți un folder pentru redare.

Toate

Curentă

Ascundere imagine

Selectare/setare Ascundeți sau afișați imagini. Imaginile

Selectare dată ascunse sunt afișate numai în meniul

Deselectare totală „Ascundere imagine” și nu pot fi redare.

Opțiuni de afișare a redării

Informații de bază fotografie Alegeți informațiile disponibile în afișajul
Punct focalizare redării informațiilor despre fotografie
Informații suplim. fotografie (☐ 231).

Fără (numai imagine)

Zone luminoase

Histogramă RGB

Date fotografiere

Prezentare generală

Examinare imagine

(setare implicită la **Dezactivată**)

Activată Alegeți dacă fotografiile sunt afișate pe
Dezactivată monitor în mod automat, imediat după
fotografiere (☐ 227).

După ștergere		(setare implicită la Afișare următoarea)
Afișare următoarea	_____	Selecțai fotografia ce va fi afișată după ștergerea unei imagini.
Afișare precedentă	_____	
Continuare ca înainte	_____	
Rotire automată a imaginii		(setare implicită la Activată)
Activată	_____	Alegeți dacă înregistrați orientarea aparatului foto atunci când faceți fotografii.
Dezactivată	_____	
Rotire pe înalt		(setare implicită la Activată)
Activată	_____	Alegeți dacă să rotiți fotografiile „pe înalt” (orientare portret) la afișarea în timpul redării (□ 227).
Dezactivată	_____	
Prezentare diapositive		
Pornire	_____	Vizualizați o prezentare de diapositive din fotografiile folderului de redare curent.
Tip imagine	_____	
Interval între cadre	_____	
Evaluare		
	_____	Evaluai mai multe fotografii (□ 244).
Selectare pt. trimit. la disp. intel.		
Selectare imagini	_____	Selecțai fotografii pentru a le încărca pe un dispozitiv inteligent (□ 246).
Deselectare totală	_____	

Meniul fotografiere: Opțiuni fotografiere

Resetare meniul fotografiere

Da	Selecțaiți Da pentru a restabili opțiunile meniului fotografiere la valorile implicite.
Nu	

Dosar stocare

Redenumire	Selecțaiți folderul în care vor fi stocate imaginile ulterioare.
Selectare dosar după număr	
Selectare dosar din listă	

Denumirea fișierului

Denumirea fișierului	Alegeți prefixul format din trei litere utilizat pentru denumirea fișierelor imagine în care sunt stocate fotografiile. Prefixul implicit este „DSC”.
----------------------	---

Control bliț

Mod control bliț (incorporat)	Selecțaiți modul de control al blițului sau reglați setările pentru fotografierea cu bliț fără fir (□ 164).
Mod control bliț (extern)	
Opțiuni bliț fără fir	
Opțiuni blițuri în grup	
Info. bliț cu control la dist. radio	

Alegere zonă imagine

(setare implicită la **DX (24×16)**)

DX (24×16)	Alegeți zona imaginii (□ 93).
1,3× (18×12)	

Calitate imagine		(setare implicită la JPEG normal)
NEF (RAW) + JPEG fine★		Alegeți un format de fișier și un nivel de compresie (calitate imagine, □ 97).
NEF (RAW) + JPEG fine		
NEF (RAW) + JPEG normal★		Compresia pentru opțiunile marcate cu a stea („★”) are ca prioritate calitatea, în timp ce opțiunile pentru imagini fără stea acordă prioritate reducerii dimensiunii fișierului.
NEF (RAW) + JPEG normal		
NEF (RAW) + JPEG basic★		
NEF (RAW) + JPEG basic		
NEF (RAW)		
JPEG fine★		
JPEG fine		
JPEG normal★		
JPEG normal		
JPEG basic★		
JPEG basic		
Dimensiune imagine		(setare implicită la Mare)
Mare		Alegeți dimensiunea imaginii în pixeli (□ 99).
Medie		
Mică		
Înregistrare NEF (RAW)		
Compresie NEF (RAW)		Alegeți un tip de compresie și o adâncime bit pentru imaginile NEF (RAW).
Ad. de culoare NEF (RAW)		
Setări sensibilitate ISO		
Sensibilitate ISO		Reglați setările sensibilității ISO pentru fotografiile (□ 118, 120).
Control sensibilitate ISO auto.		

Balans de alb (setare implicită la **Automat**)

Automat	Potrițiți balansul de alb cu sursa de lumină
Incandescent	(□ 130).
Fluorescent	
Lumina directă a soarelui	
Bliț	
Înnorat	
Umbră	
Alegere temp. culoare	
Presetare manuală	

Setare Picture Control (setare implicită la **Automat**)

Automat	Alegeți cum vor fi procesate fotografiile noi.
Standard	Selectați în conformitate cu tipul de scenă sau
Neutră	cu intenția dumneavoastră creativă (□ 148).
Intensă	
Monocrom	
Portret	
Peisaj	
Uniform	

Gestionare Picture Control

Salvare/editare	Creați opțiuni Picture Control personalizate
Redenumire	(□ 149).
Ștergere	
Încărcare/salvare	

Spațiu culoare (setare implicită la **sRGB**)

sRGB	Alegeți un spațiu culoare pentru fotografii.
Adobe RGB	

D-Lighting activ (setare implicită la **Dezactivat**)

Automat	Păstrați detaliile din zonele luminoase și din
Extra ridicat	zonele umbrite, creând fotografii cu un
Ridicat	contrast natural (□ 153).
Normal	
Redus	
Dezactivat	

Reducere zgomot exp. lungă		(setare implicită la Dezactivată)
Activată	Reduceți „zgomotul” (pete luminoase sau ceață) în fotografiile realizate la timp de expunere lungi.	
Dezactivată		
ISO NR ridicat		(setare implicită la Normal)
Ridicat	Reduceți „zgomotul” (pixeli luminoși și repartizați aleatoriu) în fotografii realizate la sensibilități ISO ridicate.	
Normal		
Redus		
Dezactivat		
Control vigneta		(setare implicită la Normal)
Ridicat	Reduceți scăderea luminozității la marginile fotografiei atunci când utilizați obiective de tip G, E și D (obiectivele PC sunt excluse). Cel mai notabil efect se obține la diafragmă maximă.	
Normal		
Redus		
Dezactivat		
Control automat al distors.		(setare implicită la Dezactivat)
Activat	Reduceți distorsiunea tip butoi atunci când fotografiați cu obiective pentru unghi larg și pentru a reduce distorsiunea tip pernă atunci când fotografiați cu obiective lungi.	
Dezactivat		
Reducerea efectului de clipire		
Setare reducere efect clipire	Această opțiune are efect în timpul fotografierii prin vizor. Selectați Activare pentru Setare reducere efect clipire pentru a regla sincronizarea fotografierii în scopul reducerii efectelor clipirii la iluminarea cu vapori de mercur sau fluorescentă. Elementul Indicator reducere efect clipire controlează dacă se afișează pictograma FLICKER (CLIPIRE) în vizor atunci când este detectată clipire.	
Indicator reducere efect clipire		

Mod telecomandă (ML-L3)		(setare implicită la Dezactivat)
Telecomandă cu întârziere	Alegeți cum se comportă aparatul foto când se utilizează cu o telecomandă ML-L3.	
Telecom. cu răspuns rapid		
Oglindă sus la distanță		
Dezactivat		
Setare bracketing automat		(setare implicită la Bracketing AE și bliț)
Bracketing AE și bliț	Alegeți setarea sau setările cărora li se aplică bracketing atunci când funcția de bracketing automat (□ 209) este activă.	
Bracketing AE		
Bracketing bliț		
Bracketing WB		
Bracketing ADL		
Expunere multiplă		
Mod expunere multiplă	Înregistrați două până la zece expuneri NEF (RAW) ca o singură fotografie.	
Număr de fotografii		
Mod suprapunere		
Se păstrează toate expunerile		
HDR (high dynamic range)		
Mod HDR	Păstrați detaliile din zonele luminoase și din zonele umbrite când fotografiați scene cu contrast ridicat (□ 155).	
Intensitate HDR		
Fotograf. cu temporiz. interval		
Pornire	Faceți fotografii la intervalul selectat până când se înregistrează numărul de fotografii specificat.	
Opțiuni pornire		
Interval		
Nr. de interv. < nr. de fotogr./interv.		
Uniformizare expunere		

Meniu filmare: Opțiuni filmare

Resetare meniu filmare

Da Selectați **Da** pentru a restabili opțiunile
Nu meniului filmare la valorile implicite.

Denumirea fișierului

Alegeți prefixul format din trei litere utilizat pentru denumirea fișierelor imagine în care sunt stocate filmele. Prefixul implicit este „DSC”.

Alegere zonă imagine

(setare implicită la **DX**)

DX Alegeți zona imaginii (□ 190).
1,3×

Dim. cadru/cadență cadre

(setare implicită la **1920×1080; 60p**)

3840×2160; 30p Alegeți dimensiunea cadrului filmului (în
3840×2160; 25p pixeli) și cadența cadrelor (□ 188).
3840×2160; 24p
1920×1080; 60p
1920×1080; 50p
1920×1080; 30p
1920×1080; 25p
1920×1080; 24p
1280× 720; 60p
1280× 720; 50p

Calitate film

(setare implicită la **Calitate înaltă**)

Calitate înaltă Alegeți calitatea filmului (□ 188).
Normal

Tip fișier film

(setare implicită la **MOV**)

MOV Selectați tipul fișierului pentru film.
MP4

Setări sensibilitate ISO

Sensibilitate maximă Reglați setările sensibilității ISO pentru filme.
Control ISO automat (mod M)
Sensibilitate ISO (mod M)

Balans de alb (setare implicită la Aceleași setări ca la fotografi)	
Aceleași setări ca la fotografii	Alegeți balansul de alb pentru filme (□ 130).
Automat	Selecți Aceleași setări ca la fotografi
Incandescent	pentru a utiliza opțiunea selectată curent
Fluorescent	pentru fotografi.
Lumina directă a soarelui	
Înnorat	
Umbră	
Alegere temp. culoare	
Presetare manuală	
Setare Picture Control (setare implicită la Aceleași setări ca la fotografi)	
Aceleași setări ca la fotografii	Alegeți o opțiune Picture Control pentru filme
Automat	(□ 148). Selecți Aceleași setări ca la
Standard	fotografii pentru a utiliza opțiunea selectată
Neutră	curent pentru fotografi.
Intensă	
Monocrom	
Portret	
Peisaj	
Uniform	
Gestionare Picture Control	
Salvare/editare	Creați opțiuni Picture Control personalizate
Redenumire	(□ 149).
Ștergere	
Încărcare/salvare	
D-Lighting activ (setare implicită la Dezactivat)	
Aceleași setări ca la fotografii	Păstrați detaliile din zonele luminoase și din
Extra ridicat	zonele umbrite, creând filme cu un contrast
Ridicât	natural (□ 153). Selecți Aceleași setări ca
Normal	la fotografi pentru a utiliza opțiunea
Redus	selectată curent pentru fotografi.
Dezactivat	

ISO NR ridicat	(setare implicită la Normal)
Ridicat	Reduceți „zgomotul” (pixeli luminoși repartizați aleatoriu) în filme înregistrate la sensibilități ISO ridicate.
Normal	
Redus	
Dezactivat	
Reducerea efectului de clipire	(setare implicită la Automat)
Automat	Reduceți clipirea și benzile cauzate de iluminarea fluorescentă sau cu vapori de mercur în timpul vizualizării în timp real și al înregistrării filmului (☐ 179).
50 Hz	
60 Hz	
Sensibilitate microfon	(setare implicită la Sensibilitate automată)
Sensibilitate automată	Activați sau dezactivați microfonul încorporat sau microfoanele externe (☐ 183) sau reglați sensibilitatea microfonului.
Sensibilitate manuală	
Microfon dezactivat	
Frecvență de răspuns	(setare implicită la Interval mare)
Interval mare	Alegeți frecvența de răspuns pentru microfonul încorporat și pentru microfoanele externe (☐ 183).
Interval vocal	
Reducere zgomot vânt	(setare implicită la Dezactivată)
Activată	Alegeți dacă activați filtrul low-cut al microfonului încorporat pentru a reduce zgomotul vântului.
Dezactivată	
VR electronic	(setare implicită la Dezactivat)
Activat	Alegeți dacă activați reducerea electronică a vibrațiilor în modul film.
Dezactivat	
Filmare secvențială	
Pornire	Aparatul foto face automat fotografii la intervalele selectate pentru a crea o filmare secvențială fără sunet.
Interval	
Timp fotografieră	
Uniformizare expunere	

Setări personalizate: Reglarea fină a setărilor aparatului foto

Reiniț. setări personalizate

Da	Selectați Da pentru a restabili setările personalizate la valorile implicite.
Nu	

a Focalizare automată

a1 Selecție prioritate AF-C (setare implicită la **Declanșare**)

Declanșare	Când este selectat AF-C pentru fotografierea prin vizor, această opțiune controlează dacă fotografiile pot fi realizate oricând este apăsat butonul de declanșare (<i>prioritate declanșare</i>) sau numai atunci când aparatul foto focalizează (<i>prioritate focalizare</i>).
Focalizare	

a2 Selecție prioritate AF-S (setare implicită la **Focalizare**)

Declanșare	Când este selectat AF-S pentru fotografierea prin vizor, această opțiune controlează dacă fotografiile pot fi realizate numai când aparatul foto focalizează (<i>prioritate focalizare</i>) sau oricând este apăsat butonul de declanșare (<i>prioritate declanșare</i>).
Focalizare	



a3 Urmărire focaliz. cu blocare (setare implicită la **3 (Normal)**)

5 (Lung)-1 (Scurt), Dezactivată	Alegeți modul în care focalizarea automată servo continuă se ajustează la modificările importante și bruște ale distanței față de subiect (AF servo continuă are efect când este selectat AF-C pentru modul de focalizare în timpul fotografierii prin vizor sau dacă aparatul foto selectează servo continuă în modul AF-A).
---------------------------------	--

a4 Număr de puncte focalizare (setare implicită la **51 puncte**)

51 puncte	Alegeți numărul de puncte de focalizare disponibile pentru selectarea manuală a punctului de focalizare din vizor.
11 puncte	

a5 Stocare puncte după orientare		(setare implicită la Dezactivată)
Da	Alegeți dacă vizorul memorează separat	
Dezactivată	punctele de focalizare pentru orientările pe verticală și pe orizontală.	
a6 Activare AF		(setare implicită la Declanșator/AF-ON)
Declanșator/AF-ON	Alegeți dacă aparatul foto focalizează atunci	
Numai AF-ON	când butonul de declanșare este apăsat la jumătate. Dacă este selectat Numai AF-ON , aparatul foto nu va focaliza când butonul de declanșare este apăsat la jumătate.	
a7 Înconjurare puncte focaliz.		(setare implicită la Fără înconjurare)
Înconjurare	Alegeți dacă selectarea punctului de	
Fără înconjurare	focalizare din vizor „înconjoară” afișajul de la o margine la cealaltă.	
a8 Opțiuni punct focalizare		
Iluminare punct focalizare	Ajustați setările pentru afișarea punctului de	
Mod focalizare manuală	focalizare în vizor.	
a9 Disp. ilum. asist. AF încorp.		(setare implicită la Activat)
Activat	Alegeți dacă dispozitivul de iluminare	
Dezactivat	asistență AF încorporat se aprinde pentru a ajuta operația de focalizare când iluminarea este slabă.	
a10 Inel focal. manuală în mod AF		(setare implicită la Activare)
Activare	Această opțiune este disponibilă cu obiective	
Dezactivare	compatibile. Selectați Dezactivare pentru a dezactiva focalizarea cu folosirea inelului de focalizare în modul focalizare automată.	
b Măsurare/expunere		
b1 Valoare treaptă sensibil. ISO		(setare implicită la 1/3 stop)
1/3 stop	Selectați treptele utilizate când reglați	
1/2 stop	sensibilitatea ISO.	

b2 Stopuri EV pt. control exp. (setare implicită la 1/3 stop)	
1/3 stop	Selectați treptele folosite când reglați timpul de expunere, diafragma, compensarea expunerii și a blițului și bracketing-ul.
1/2 stop	
b3 Compensare expunere facilă (setare implicită la Dezactivată)	
Activată (Reset. automată)	Alegeți dacă reglarea compensării expunerii poate fi realizată numai prin rotirea unui selector de comandă, fără apăsarea butonului  .
Activată	
Dezactivată	
b4 Măsurare matricială (setare implicită la Detectare fețe activată)	
Detectare fețe activată	Alegeți Detectare fețe activată pentru activarea detectării feței atunci când fotografiați portrete folosind măsurarea matricială în timpul fotografierii prin vizor ( 123).
Detectare fețe dezactivată	
b5 Zonă central-evaluativă (setare implicită la φ 8 mm)	
φ 6 mm-φ 13 mm, Mediu	Alegeți dimensiunea zonei căreia i se atribuie cea mai mare pondere când se folosește măsurarea central-evaluativă în fotografierea prin vizor.
b6 Regl. fină expunere optimă (setare implicită la Nu)	
Da	Reglați fin expunerea pentru fiecare metodă de măsurare. Valorile mai mari produc expuneri mai luminoase, iar valorile mai mici expuneri mai întunecate.
Nu	
c Blocare AE/cronometre	
c1 Buton declanșare AE-L (setare implicită la Dezactivat)	
Activat (apăsare la jumătate)	Alegeți dacă expunerea se blochează atunci când butonul de declanșare este apăsat.
Activat (mod serie)	
Dezactivat	

c2 Temporizator standby (setare implicită la 6 s)	
4 s-30 min, Fără limite	Alegeți cât timp aparatul foto continuă să măsoare expunerea atunci când nu sunt efectuate operații (□ 54).
c3 Autodeclanșator	
Întârziere autodeclanșator	Alegeți perioada de întârziere a declanșării obturatorului, numărul de fotografii făcute și intervalul dintre fotografii în modul autodeclanșator.
Număr de fotografii	
Interval între fotografii	
c4 Întârziere stingere monitor	
Redare	Alegeți cât timp monitorul rămâne aprins atunci când nu sunt efectuate operații.
Meniuri	
Afișaj informații	
Examinare imagine	
Vizualizare în timp real	
c5 Durată activare telecom. (ML-L3) (setare implicită la 1 min)	
1 min-15 min	Selectați perioada cât aparatul foto va aștepta un semnal de la telecomandă înainte de a anula modul telecomandă (□ 175).
d Fotografieri/afișare	
d1 Viteză fotografiere mod CL (setare implicită la 3 fps)	
7 fps-1 fps	Alegeți viteza de avansare a cadrelor pentru modul CL (continuu cu viteză redusă).
d2 Declanșare continuă maximă (setare implicită la 100)	
1-100	Alegeți numărul maxim de fotografii care pot fi realizate într-o singură serie în mod declanșare continuu.

d3 Mod întârziere expunere (setare implicită la Dezactivat)	
3 s-1 s, Dezactivat	În situațiile în care cea mai mică mișcare a aparatului foto poate estompa fotografiile, selectați 1 s , 2 s sau 3 s pentru a întârzi declanșarea obturatorului cu aproximativ una, două sau trei secunde după ridicarea oglinzii.
d4 Obt. electr. cu perdea frontală (setare implicită la Dezactivare)	
Activare	Activați sau dezactivați obturatorul electronic cu perdea frontală în modul Mup , eliminând astfel estomparea cauzată de mișcarea obturatorului.
Dezactivare	
d5 Ordine numere fișiere (setare implicită la Activată)	
Activată	Alegeți modul în care aparatul foto atribuie numere fișierelor.
Dezactivată	
Resetare	
d6 Afișare grilă vizor (setare implicită la Dezactivat)	
Activat	Alegeți dacă se afișează o rețea de încadrare în vizor.
Dezactivat	
d7 Afișare ISO (setare implicită la Afișare contor cadre)	
Afișare sensibilitate ISO	Alegeți dacă sensibilitatea ISO este afișată în vizor în locul numărului de expuneri rămase.
Afișare contor cadre	
d8 Iluminare LCD (setare implicită la Dezactivată)	
Activată	Alegeți dacă panoul de control va fi iluminat în timp ce temporizatorul standby este activ.
Dezactivată	

Obturatorul electronic cu perdea frontală

Se recomandă un obiectiv de tip G, E sau D; selectați **Dezactivare** în cazul în care sesizați linii sau ceață când fotografiați cu alte obiective. Cel mai scurt timp de expunere și sensibilitatea ISO maximă disponibile cu obturatorul electronic cu perdea frontală sunt $\frac{1}{2.000}$ s și, respectiv, ISO 51200. Obturatorul electronic cu perdea frontală nu poate fi utilizat cu telecomanda ML-L3.

d9 VR optic (setare implicită la Activat)	
Activat	Porniți sau opriți controlul vibrațiilor. Acest element este disponibil numai cu obiective care îl acceptă.
Dezactivat	
e Bracketing/bliț	
e1 Timp sincronizare bliț (setare implicită la 1/250 s)	
1/320 s (FP automat), 1/250 s (FP automat), 1/250 s-1/60 s	Alegeți viteza de sincronizare a blițului.
e2 Timp expunere cu bliț (setare implicită la 1/60 s)	
1/60 s-30 s	Alegeți cel mai lung timp de expunere disponibil când blițul este utilizat în modurile P și A .
e3 Comp. expunere pentru bliț (setare implicită la Întregul cadru)	
Întregul cadru	Alegeți modul în care aparatul foto reglează nivelul blițului când este utilizată compensarea expunerii.
Numai fundal	

Fixarea timpului de expunere la limita vitezei de sincronizare a blițului

Pentru a fixa timpul de expunere la limita vitezei de sincronizare în modul **S** sau **M**, selectați pentru timpul de expunere următoarea valoare după cel mai lung timp de expunere posibil (30 s sau -). În vizor și pe panoul de control va fi afișat un **X** (indicator sincronizare bliț).

Sincronizare rapidă FP automată

Selectarea unei opțiuni „FP automat” permite utilizarea unităților bliț compatibile cu cei mai scurți timpi de expunere acceptați de aparatul foto. Sincronizarea rapidă FP automată se activează automat la timpi de expunere mai scurți decât viteza de sincronizare a blițului aleasă ($1/320$ s sau $1/250$ s în funcție de opțiunea selectată), permițând diafragme mai deschise pentru o profunzime de câmp mai redusă chiar și la lumina zilei. Dacă afișajele timpului de expunere de pe panoul de control și din vizor prezintă o valoare egală cu cea a vitezei de sincronizare a blițului în modurile **P** și **A**, sincronizarea rapidă FP automată va fi totuși activată chiar dacă timpul de expunere real este puțin mai scurt. Indicatorul mod bliț de pe afișajul informațiilor indică „FP” când sincronizarea rapidă FP automată este activă.





e4 Control sensib. ISO auto. ⚡ (setare implicită la **Subiect și fundal**)

Subiect și fundal	Alegeți dacă controlul sensibilității ISO automat pentru fotografierea cu bliț este reglat pentru a expune corect atât subiectul, cât și fundalul sau numai subiectul principal.
Numai subiect	

e5 Ordine bracketing (setare implicită la **MTR > sub > peste**)

MTR > sub > peste	Alegeți ordinea de bracketing pentru bracketing-ul expunerii, blițului și balansului de alb.
Sub > MTR > peste	

f Comenzi**f1 Asociere control personalizat**

Buton Fn1	Alegeți rolurile asociate comenzilor aparatului foto când sunt utilizate singure sau în combinație cu selectoarele de comandă.
Buton Fn1 + 	
Buton Fn2	
Buton Fn2 + 	
Buton AE-L / AF-L	
Buton AE-L / AF-L + 	
Buton BKT + 	
Buton înregistrare film + 	

f2 Buton OK

Mod fotografie	Alegeți rolul jucat de butonul  .
Mod redare	
Vizualizare în timp real	

f3 Personaliz. selectoare com.

Inversare rotație	Alegeți rolurile jucate de selectoarele principal și secundar de comandă.
Schimbare princ./sec.	
Meniuri și redare	
Avansare cadru selector secundar	

f4 Buton decl. pt. util. selector(setare implicită la **Nu**)

Da

Selectarea **Da** permite ca reglările, realizate în mod normal prin ținerea apăsată a butonului și rotirea selectorului de comandă, să fie efectuate prin rotirea selectorului de comandă după ce este eliberat butonul. Setarea ia sfârșit atunci când butonul este apăsat din nou, butonul de declanșare este apăsat la jumătate sau când temporizatorul standby se oprește.

f5 Inversare indicatori(setare implicită la )

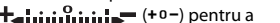
Dacă este selectat  (-0+), indicatorii de expunere de pe panoul de control, din vizor și de pe afișajul informațiilor sunt afișați cu valorile negative în stânga și valorile pozitive în dreapta. Selectați  (+0-) pentru a afișa valorile pozitive în stânga și pe cele negative în dreapta.

g Film**g1 Asociere control personalizat**

Buton Fn1

Buton Fn2

Buton AE-L / AF-L

Buton declanșare

Alegeți rolurile asociate comenzilor aparatului foto atunci când selectorul vizualizare în timp real este rotit la  în vizualizarea în timp real. Rețineți că, în cazul în care este selectat **Înregistrare filme** pentru **Buton declanșare**, butonul de declanșare nu poate fi folosit pentru nicio altă operație în afară de înregistrarea filmelor.

☛ Meniul setare: *Setarea aparatului foto*

Formatare card memorie

Pentru a începe formatarea, selectați **Da**.
Rețineți că formatarea șterge definitiv toate imaginile și celelalte date de pe card. Înainte de formatare, asigurați-vă că ați creat copii de rezervă, după cum este necesar.

Salvare setări utilizator

Salvare pe U1 Asociați setările utilizate frecvent pozițiilor **U1**
Salvare pe U2 și **U2** de pe selectorul de moduri (☐ 83).

Resetare setări utilizator

Resetare U1 Pentru a reseta setările pentru **U1** sau **U2** la
Resetare U2 valorile implicite (☐ 85).

Limbă (Language)

Consultați pagina 323. Alegeți o limbă pentru meniurile și mesajele
aparaturii foto.

Fus orar și dată

Fus orar Modificați fusurile orare, setați ceasul intern al
Data și ora aparatului foto, sincronizați ceasul cu ceasul
Sincroniz. cu dispozitiv inteligent unui dispozitiv inteligent, alegeți ordinea de
Format dată afișare a datei și activați sau dezactivați ora de
Timp economisire lumină zi vară.

🔪 Formatarea cardurilor de memorie







Nu oprți aparatul foto și nu scoateți acumulatorul sau cardul de memorie în timpul formatării.

Pe lângă opțiunea **Formatare card memorie** din meniul setare, cardurile de memorie pot fi formate folosind butoanele  (📷) și **ISO** (📷): țineți apăsată simultan cele două butoane până când indicatoarele formatare sunt afișate și apoi apăsați butoanele din nou pentru a formata cardul.

Luminozitate monitor	
Meniuri/redare	Reglați luminozitatea afișajelor meniului, redării și vizualizării în timp real.
Vizualizare în timp real	
Balans de culoare monitor	
	Reglați balansul de culoare pentru monitor.
Orizont virtual	
	Vizualizați un orizont virtual care se bazează pe informațiile de la senzorul de înclinare al aparatului foto.
Afișaj informații (setare implicită la Automat)	
Automat	Reglați afișajul informațiilor pentru diferite condiții de vizionare.
Manual	
Afișaj informații automat (setare implicită la Activată)	
Activată	Alegeți dacă afișajul informațiilor apare atunci când butonul de declanșare este apăsat la jumătate.
Dezactivată	
Dez. automată afișaj informații (setare implicită la Activată)	
Activată	Alegeți dacă senzorul de ochi dezactivează afișajul informațiilor când puneți ochiul pe vizor.
Dezactivată	
Reglare fină AF	
Reglare fină AF (Act./Dez.)	Reglați fin focalizarea pentru diferite tipuri de obiective. Reglarea AF nu este recomandată în majoritatea situațiilor și poate interfera cu focalizarea normală; utilizați-o numai când este necesar. Reglarea fină automată este disponibilă în vizualizarea în timp real; mai multe informații sunt disponibile în <i>Ghidul meniurilor</i> care poate fi descărcat de pe site-ul Nikon (□ iii).
Valoare salvată	
Implicită	
Listare valori salvate	
Curățare senzor imagine	
Curățare acum	Vibrați senzorul de imagine pentru a îndepărta praful (□ 289).
Curățare la pornire/oprire	
Bloc. oglindă sus pt. curățare	
	Blocați oglinda sus astfel încât praful să poată fi îndepărtat de pe senzorul de imagine cu o suflantă (□ 292).

Foto. ref. elim. praf imagine	
Pornire	Achiziționați date de referință pentru opțiunea de eliminare a prafului de pe imagine din Capture NX-D (□ iv).
Curățare senzor apoi pornire	
Comentariu imagine	
Atașare comentariu	Adăugați un comentariu la fotografiile noi pe măsură ce acestea sunt realizate.
Introducere comentariu	Comentariile pot fi vizualizate ca metadate în ViewNX-i sau Capture NX-D (□ iv).

Introducere text

Va fi afișată o tastatură atunci când este necesară introducerea unui text. Introduceți textul atingând caracterele de pe ecranul tactil (pentru a comuta între tastaturile cu litere mari, litere mici și simboluri, atingeți butonul de selectare a tastaturii). De asemenea, puteți folosi selectorul multiplu pentru a evidenția caracterul dorit în zona tastaturii și puteți apăsa  pentru a introduce caracterul evidențiat la poziția curentă a cursorului (rețineți că dacă se introduce un caracter când câmpul este plin, ultimul caracter din câmp va fi șters). Pentru a șterge caracterul de sub cursor, apăsați butonul  (PENTRU). Pentru a muta cursorul la o poziție nouă, atingeți afișajul sau țineți apăsat butonul  și apăsați  sau . Pentru a finaliza introducerea și a reveni la meniul anterior, apăsați butonul  (QUAL).

Zonă de afișare a textului



Zonă tastatură

Selectare tastatură

Informații drept de autor

Atașare info drept de autor	Adăugați informații privind drepturile de autor la fotografiile noi pe măsură ce acestea sunt realizate. Informațiile privind drepturile de autor pot fi vizualizate ca metadate în ViewNX-i sau Capture NX-D (□ iv).
Artist	
Drept de autor	

Opțiuni bip

Activare/dezactivare bip	Alegeți înălțimea și volumul bipului.
Volum	
Înălțime	

Comenzi tactile

Activare/dezact. comenzi tactile	Reglați setările comenzilor tactile (□ 14).
Atingeri pt. redare cadru întreg	

Avertizare bliț

(setare implicită la **Activată**)

Activată	Dacă este selectat Activată , indicatorul bliț pregătit (⚡) va clipi dacă blițul este necesar pentru asigurarea expunerii optime.
Dezactivată	

HDMI

Rezoluție ieșire	Reglați setările pentru conectarea la dispozitive HDMI.
------------------	---

Avansat

Date de locație

Descărcare de pe disp. inteligent	Reglați setările pentru datele de locație (□ 223).
Poziție	
Opțiuni dispozitiv GPS extern	

Opțiuni telecomandă fără fir (WR)

Lampă cu LED	Reglați setările pentru lampa cu LED și modul legare pentru telecomenzile fără fir.
Mod legare	

Asoc. buton Fn (WR) la distanță		(setare implicită la Fără)
Blocare FV	Alegeți rolul jucat de butonul Fn de pe telecomenzile fără fir opționale.	
Blocare AE/AF		
Numai blocare AE		
Blocare AE (Resetare la eliberare)		
Numai blocare AF		
AF-ON		
Bliț de modelare		
Fără bliț		
+ NEF (RAW)		
Vizualizare în timp real		
Ca butonul Fn1 al aparat. foto		
Ca butonul Fn2 al aparat. foto		
Ca butonul  al aparat. foto		
Fără		
Mod avion		(setare implicită la Dezactivare)
Activare	Activați modul avion pentru a dezactiva funcțiile fără fir ale cardurilor Eye-Fi și conexiunile Bluetooth și Wi-Fi la dispozitivele inteligente. Conexiunile la alte dispozitive care utilizează un transmițător fără fir pot fi dezactivate numai prin scoaterea transmițătorului din aparatul foto.	
Dezactivare		
Conectare la dispozitiv inteligent		
Pornire	Pentru a conecta un dispozitiv inteligent, selectați Pornire și urmați ghidul de pe ecran.	
Protecție prin parolă	Protecție prin parolă controlează dacă sunt protejate prin parolă conexiunile Bluetooth.	

Trimitere către disp. intel. (auto)		(setare implicită la Dezactivat)
Activat	Selectați Activat pentru a încărca fotografii pe un dispozitiv inteligent pe măsură ce sunt realizate.	
Dezactivat		
Wi-Fi		
Setări rețea	Reglați setările Wi-Fi (LAN fără fir) pentru conectarea la dispozitive inteligente.	
Setări curente		
Resetare setări conexiune		
Bluetooth		
Conexiune de rețea	Reglați setările pentru conexiunile Bluetooth la dispozitivele inteligente.	
Dispozitive împerecheate		
Trimitere când este oprit		
Încărcare Eye-Fi		(setare implicită la Activare)
Activare	Încărcați imagini la o destinație preselectată.	
Dezactivare	Această opțiune este afișată numai atunci când este introdus un card Eye-Fi acceptat.	
Marcaj de conformitate		
	Vizualizați o selecție de standarde cărora li se conformează aparatul foto.	
Info acumulator		
	Vizualizați informații privind acumulatorul introdus în acel moment în aparatul foto.	
Blocare decl. în lipsă card		(setare implicită la Activare declanșare)
Declanșare blocată	Alegeți dacă obturatorul poate fi declanșat când nu este introdus niciun card de memorie.	
Activare declanșare		

Salvare/încărcare setări	
Salvare setări	Salvați setările aparatului foto pe un card de memorie sau încărcați setările aparatului foto de pe un card de memorie. Fișierele cu setări pot fi partajate cu alte aparate foto D7500.
Încărcare setări	
Resetare totală setări	
Resetare	Resetați toate setările cu excepția opțiunilor selectate pentru Limbă (Language) și Fus orar și dată în meniul setare.
A nu se reseta	
Versiune firmware	
	Vizualizați versiunea firmware curentă a aparatului foto.

Resetare totală setări

Sunt resetate, de asemenea, informațiile privind drepturile de autor și alte informații introduse de utilizator. Vă recomandăm ca, înainte de a face o resetare, să salvați setările folosind opțiunea **Salvare/încărcare setări** din meniul setare.

Meniul retușare: Crearea copiilor retușate

Procesare NEF (RAW)

Selectare imagini _____ Creați copii JPEG ale fotografiilor NEF (RAW).

Selectare dată _____

Selectare toate imaginile _____

Decupare

Creați o copie tăiată a fotografiei selectate.

Redimensionare

Selectare imagini _____ Creați copii de dimensiuni reduse ale

Alegere dimensiune _____ fotografiilor selectate.

D-Lighting

Luminați umbrele. Alegeți pentru fotografii întunecate sau cu fundal iluminat.

Retușare rapidă

Creați copii cu contrast și saturație îmbunătățite.

Corecție ochi roșii

Corecțiți „ochii roșii” din fotografiile realizate cu un bliț.

Îndreptare

Creați copii îndreptate. Copiile pot fi îndreptate cu până la 5° în trepte de aproximativ 0,25°.

Control distorsiune

Automat _____ Creați copii cu distorsiune periferică redusă.



Manual _____ Utilizați pentru a reduce distorsiunea tip butoi din fotografiile realizate cu obiective pentru unghi larg sau distorsiunea tip pernă din fotografiile realizate cu obiective telefotografice. Selectați **Automat** pentru a lăsa aparatul foto să corecteze automat distorsiunea.

Control perspectivă	Creați copii ce reduc efectele perspectivei făcute de la baza unui obiect înalt.
Superangular	Creați copii care par a fi fost făcute cu un obiectiv superangular.
Efecte filtru	
Portocaliu	Creați efectele aferente următoarelor filtre:
Filtru cald	<ul style="list-style-type: none"> • Portocaliu: Un efect de filtru portocaliu • Filtru cald: Un efect de filtru ton cald • Stea: Aduagă efecte de raze surselor de lumină • Atenuare: Un efect de filtru soft
Stea	
Atenuare	
Monocrom	
Alb-negru	Copiați fotografiile în Alb-negru , Sepia sau Cianotipie (albastru și alb monocrom).
Sepia	
Cianotipie	
Suprapunere imagine	Suprapunere imagine combină două fotografii NEF (RAW) existente pentru a crea o singură imagine care este salvată separat de imaginile originale. Suprapunere imagine poate fi selectată numai prin apăsarea butonului MENU și selectarea filei  .
Contur culoare	Creați o copie contur a unei fotografii pentru a o utiliza ca bază pentru colorare.
Ilustrație foto	Accentuați contururile și simplificați coloritul pentru a obține un efect de poster.
Schiță color	Creați o copie a unei fotografii care să semene cu o schiță făcută cu creioane colorate.

Efect de miniaturizare

Creați o copie care să pară a fi fotografia unei diorame. Utilizați selectorul multiplu pentru a alege poziția și orientarea zonei focalizate. Funcționează cel mai bine cu fotografiile făcute dintr-un punct aflat la înălțime.

Culoare selectivă

Creați o copie în care numai nuanțele selectate apar color. Poziționați cursorul peste obiectele cu culorile dorite și apăsați butonul  **AE-L/AF-L**. Culoarele selectate (maximum trei) apar în chenarele de la partea superioară a afișajului; rotiți selectorul principal de comandă pentru a evidenția un chenar și apăsați  sau  pentru a spori sau a reduce gama de nuanțe selectate.

Pictură

Creați o copie care scoate în evidență detaliile și culori pentru un efect asemănător picturilor.

Editare film

Alegere pct. pornire/oprire

Salvare cadru selectat

Decupați segmente de film pentru a crea copii editate ale filmelor sau salvați cadrele selectate ca imagini statice JPEG ( 196).

Comparație una lângă alta

Comparați copiile retușate cu fotografiile originale. **Comparație una lângă alta** este disponibilă numai dacă meniul retușare este afișat prin apăsarea  și selectarea **Retușare** în redare cadru întreg când este afișată o imagine retușată sau una originală.

Meniul meu / Setări recente

Adăugare elemente

MENIU REDARE	Creați un meniul personalizat cu până la 20 de elemente selectate din meniurile redare, fotografiere, filmare, setare personalizată, setare și retușare.
MENIU FOTOGRAFIERE	
MENIU FILMARE	
MENIU SETARE PERSONALIZ.	
MENIU SETARE	
MENIU RETUȘARE	

Eliminare elemente

Ștergeți elemente din Meniul meu.

Ordonare elemente

Ordonati elemente în Meniul meu.

Alegere filă

(setare implicită la **MENIUL MEU**)

MENIUL MEU	Alegeți meniul afișat în fila „Meniul meu/ Setări recente”. Selectați SETĂRI RECENTE pentru a afișa un meniul care enumeră ultimele 20 de setări utilizate.
SETĂRI RECENTE	

Note tehnice

Citiți acest capitol pentru informații privind accesoriile compatibile, curățarea și păstrarea aparatului foto și ce trebuie făcut dacă este afișat un mesaj de eroare sau dacă întâmpinați probleme în utilizarea aparatului foto.

Obiective compatibile

Obiective CPU compatibile

Nikon recomandă obiectivele CPU (obiectivele IX NIKKOR sunt excluse) și în special obiectivele de tip G, E și D care acceptă gama largă de funcții oferite de aparatul foto.

Setare aparat foto Obiectiv/accesoriu	Mod focalizare		Mod fotografiere		Sistem măsurare			
	AF	MF (cu telemetru electronic) ¹	M	Alte moduri	☒ ²		☒ ³ ☒ ⁴	☒ ⁵
					3D	Culoare		
Tip G, E sau D ⁶ ; AF-S, AF-P, AF-I	✓	✓	✓	✓	✓	—	✓	✓
Seria PC-E NIKKOR ^{7,8}	—	✓ ⁹	✓	✓	✓	—	✓	✓
PC NIKKOR 19mm f/4E ED ^{8,10}	—	✓ ⁹	✓	✓	✓	—	✓	✓
PC Micro 85mm f/2.8D ¹¹	—	✓ ⁹	✓	—	✓	—	✓	✓
Teleconverto AF-S/AF-I	✓ ¹²	✓ ¹²	✓	✓	✓	—	✓	✓
Alte obiective AF NIKKOR (cu excepția obiectivelor pentru F3AF)	✓	✓ ¹³	✓	✓	—	✓	✓	—
AI-P NIKKOR	—	✓ ¹⁴	✓	✓	—	✓	✓	—

- 1 Focalizarea manuală este disponibilă cu toate obiectivele.
- 2 Matricială.
- 3 Central-evaluativă.
- 4 Spot (măsoară punctul de focalizare selectat).
- 5 Evaluativă zone luminoase.

- 6 Reducerea vibrațiilor (VR) acceptată cu obiective VR.
- 7 Butonul de reglare a deplasării pentru PC-E NIKKOR 24mm f/3.5D ED poate intra în contact cu corpul aparatului foto când obiectivul este rotit. În plus, este posibil ca unele combinații ale deplasării și rotirii să nu fie disponibile datorită faptului că obiectivul intră în contact cu corpul aparatului foto.
- 8 Deplasarea și/sau înclinarea obiectivului interferează cu expunerea.
- 9 Nu poate fi folosit cu deplasarea sau înclinarea.
- 10 Este posibil ca unele combinații ale deplasării și rotirii să nu fie disponibile datorită faptului că obiectivul intră în contact cu corpul aparatului foto.
- 11 Expunerea optimă va fi obținută numai dacă obiectivul este la diafragma maximă și nu este deplasat sau înclinat.
- 12 Cu o diafragmă efectivă maximă de f/5.6 sau mai mare.
- 13 Când obiectivele AF 80–200mm f/2.8, AF 35–70mm f/2.8, AF 28–85mm f/3.5–4.5 (Nou) sau AF 28–85mm f/3.5–4.5 sunt în zoom complet la distanța focală minimă, este posibil ca indicatorul imagine focalizată (●) să fie afișat când imaginea de pe ecranul mat din vizor nu este focalizată. Înainte de a fotografia, asigurați-vă că imaginea din ecranul vizorului este clară.
- 14 Cu o diafragmă maximă de f/5.6 sau mai mare.

Recunoașterea obiectivelor CPU și de tip G, E și D

Sunt recomandate obiectivele CPU (în mod special tipurile G, E și D), rețineți însă că obiectivele IX-NIKKOR nu pot fi utilizate. Obiectivele CPU pot fi identificate pe baza prezenței contactelor CPU, iar obiectivele tip G, E și D printr-o literă de pe corpul obiectivului. Obiectivele de tip G și E nu sunt prevăzute cu un inel pentru diafragma obiectivului.

Contacte CPU

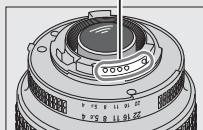

Obiectiv CPU

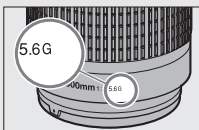

Obiectiv tip G/E

Inel diafragmă

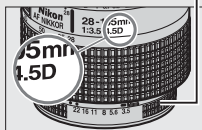

Obiectiv tip D

Teleconvertoare AF-S/AF-I

În cazul în care diafragma combinată la utilizarea aparatului foto cu un teleconvertoare AF-S/AF-I este mai mică de $f/5.6$, dar este egală sau mai mare de $f/8$, focalizarea automată și stabilirea electronică a distanței vor fi disponibile numai cu punctul de focalizare central și este posibil ca aparatul foto să nu poată focaliza pe subiecte întunecate sau cu contrast redus. Punctul unic AF se utilizează când este selectată urmărirea 3D sau zonă AF automată pentru modul zonă AF (□ 103). Focalizarea automată nu este disponibilă dacă sunt utilizate teleconvertoare împreună cu AF-S VR Micro-Nikkor 105mm $f/2.8G$ IF-ED. Dacă teleconvertoarele TC-17E II, TC-20E, TC-20E II sau TC-20E III sunt folosite împreună cu AF-S NIKKOR 300mm $f/4E$ PF ED VR, focalizarea automată este disponibilă numai în modul AF-S.

Număr f/ obiectiv

Numărul $f/$ din numele obiectivului reprezintă diafragma maximă a obiectivului.

Reducere ochi roșii

Obiectivele care blochează vizibilitatea subiectului pentru lumina reducere ochi roșii pot interfera cu reducerea ochilor roșii.

Obiective VR

Obiectivele enumerate mai jos nu sunt recomandate pentru expuneri îndelungate sau pentru fotografiile realizate la sensibilități ISO ridicate, întrucât, datorită concepției sistemului de control al reducerii vibrațiilor (VR), fotografiile rezultate pot fi afectate de ceață. Recomandăm dezactivarea reducerii vibrațiilor atunci când se folosesc alte obiective VR.

- AF-S VR Zoom-Nikkor 24–120mm f/3.5–5.6G IF-ED
- AF-S VR Zoom-Nikkor 70–200mm f/2.8G IF-ED
- AF-S VR Zoom-Nikkor 70–300mm f/4.5–5.6G IF-ED
- AF-S VR Nikkor 200mm f/2G IF-ED
- AF-S VR Nikkor 300mm f/2.8G IF-ED
- AF-S NIKKOR 16–35mm f/4G ED VR
- AF-S NIKKOR 24–120mm f/4G ED VR
- AF-S NIKKOR 28–300mm f/3.5–5.6G ED VR
- AF-S NIKKOR 400mm f/2.8G ED VR
- AF-S NIKKOR 500mm f/4G ED VR
- AF-S DX VR Zoom-Nikkor 18–200mm f/3.5–5.6G IF-ED
- AF-S DX NIKKOR 16–85mm f/3.5–5.6G ED VR
- AF-S DX NIKKOR 18–200mm f/3.5–5.6G ED VR II
- AF-S DX Micro NIKKOR 85mm f/3.5G ED VR
- AF-S DX NIKKOR 55–300mm f/4.5–5.6G ED VR

Iluminare asistență AF

Dispozitivul de iluminare asistență AF are o rază de acțiune de aproximativ 0,5–3,0 m; când se utilizează dispozitivul de iluminare, folosiți un obiectiv cu o distanță focală de 18–200 mm. Este posibil ca unele obiective să blocheze dispozitivul de iluminare la anumite distanțe de focalizare. Scoateți parasolarele obiectivelor când utilizați dispozitivul de iluminare. Mai multe informații privind obiectivele care pot fi utilizate cu dispozitivul de iluminare asistență AF sunt disponibile în *Ghidul meniurilor*, care poate fi descărcat de pe următorul site: <http://downloadcenter.nikonimglib.com/>

Blițul încorporat

Blițul încorporat are o rază de acțiune minimă de 0,6 m și nu poate fi utilizat în plaja macro a obiectivelor cu zoom macro. Acesta poate fi utilizat cu obiective CPU cu distanțe focale de la 16-300 mm, deși în unele cazuri este posibil ca blițul să nu poată lumina complet subiectul la anumite raze de acțiune sau distanțe focale datorită umbrelor produse de către obiectiv. Imaginile de mai jos prezintă efectul de vignetație produs de umbrele create de obiectiv când se utilizează blițul. Iluminarea periferică poate scădea la distanțe focale sub 16 mm.

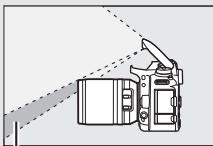

Umbră



Vignetație

Scoateți parasolarele obiectivelor pentru a preveni formarea umbrelor. Mai multe informații privind obiectivele care pot fi utilizate cu blițul încorporat sunt disponibile în *Ghidul meniurilor* aparatului foto, care poate fi descărcat de pe următorul site:

<http://downloadcenter.nikonimglib.com/>

Calcularea unghiului de câmp

Dimensiunea zonei expuse de un aparat foto de 35 mm este de 36×24 mm. Prin comparație, dimensiunea zonei expuse de D7500 când este selectat **DX (24×16)** pentru **Alegere zonă imagine** în meniul fotografiere, este $23,5 \times 15,7$ mm, ceea ce înseamnă că unghiul de câmp al unui aparat foto de 35 mm este de aproximativ 1,5 ori mai mare decât cel al D7500 (când este selectat **1,3× (18×12)**, dimensiunea zonei expuse scade, reducând suplimentar unghiul de câmp cu aproximativ 1,3×).

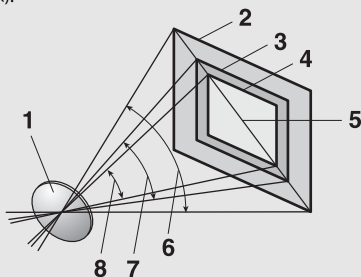

- 1 Obiectiv
- 2 Dimensiune imagine format 35 mm (36×24 mm)
- 3 Dimensiune imagine când este selectat **DX (24×16)** pentru **Alegere zonă imagine** ($23,5 \times 15,7$ mm)
- 4 Dimensiune imagine când este selectat **1,3× (18×12)** pentru **Alegere zonă imagine** ($18,0 \times 12,0$ mm)
- 5 Diagonală imagine
- 6 Unghi de câmp format 35 mm
- 7 Unghi de câmp când este selectat **DX (24×16)** pentru **Alegere zonă imagine**
- 8 Unghi de câmp când este selectat **1,3× (18×12)** pentru **Alegere zonă imagine**

Obiective non-CPU compatibile

Obiectivele non-CPU pot fi utilizate numai atunci când aparatul foto este în modul **M**. Selectarea unui alt mod dezactivează declanșarea obturatorului. Diafragma trebuie să fie reglată manual cu ajutorul inelului diafragmei obiectivului, iar sistemul de măsurare al aparatului foto, controlul bliț i-TTL și alte funcții care necesită un obiectiv CPU nu pot fi utilizate. Unele obiective non-CPU nu pot fi utilizate; consultați „Accesorii și obiective non-CPU incompatibile” (□ 286).

Setare aparat foto Obiectiv/accesoriu	Mod focalizare			Mod fotografiere	
	AF	MF (cu telemetru electronic)	MF	M	Alte moduri
Obiective NIKKOR AI-, AI-modificat sau Nikon seria E	—	✓ ¹	✓	✓ ²	—
NIKKOR medical 120mm f/4	—	✓	✓	✓ ^{2,3}	—
Reflex NIKKOR	—	—	✓	✓ ²	—
NIKKOR PC	—	✓ ⁴	✓	✓ ²	—
Teleconvertoare tip AI	—	✓ ⁵	✓	✓ ²	—
Accesorii de focalizare cu burduf PB-6 ⁶	—	✓ ¹	✓	✓ ²	—
Inele cu extindere automată (seria PK 11A, 12 sau 13; PN-11)	—	✓ ¹	✓	✓ ²	—

- 1 Cu o diafragmă maximă de f/5.6 sau mai mare.
- 2 Indicatorul expunerii nu poate fi folosit.
- 3 Poate fi utilizat la timpi de expunere mai lungi cu un pas sau mai mult decât viteza de sincronizare a blițului.
- 4 Nu poate fi folosit cu deplasarea sau înclinarea.
- 5 Cu o diafragmă efectivă maximă de f/5.6 sau mai mare.
- 6 Atașat în orientare verticală (poate fi folosit în poziție orizontală după ce este atașat).

☑ **Accesorii și obiective non-CPU incompatibile**

Următoarele NU pot fi folosite cu D7500:

- Teleconvertoare AF TC-16A
- Obiective non-AI
- Obiective care necesită unitatea de focalizare AU-1 (400mm f/4.5, 600mm f/5.6, 800mm f/8, 1.200mm f/11)
- Superangulare (6mm f/5.6, 7,5mm f/5.6, 8mm f/8, OP 10mm f/5.6)
- 2.1cm f/4
- Inel de extensie K2
- 180–600mm f/8 ED (seriile 174041–174180)
- 360–1.200mm f/11 ED (seriile 174031–174127)
- 200–600mm f/9.5 (seriile 280001–300490)
- Obiective AF pentru F3AF (AF 80mm f/2.8, AF 200mm f/3.5 ED, Teleconvertoare AF TC-16)
- PC 28mm f/4 (seria 180900 sau anterioare)
- PC 35mm f/2.8 (seriile 851001–906200)
- PC 35mm f/3.5 (tip vechi)
- Reflex 1.000mm f/6.3 (tip vechi)
- Reflex 1.000mm f/11 (seriile 142361–143000)
- Reflex 2.000mm f/11 (seriile 200111–200310)

Alte accesorii

La momentul redactării acestui manual pentru D7500 erau disponibile următoarele accesorii.

Surse de alimentare	<ul style="list-style-type: none">• Acumulator Li-ion EN-EL15a/acumulator Li-ion EN-EL15 (□ 19, 21); rețineți că pot fi realizate mai puține fotografii la o singură încărcare cu un EN-EL15 decât cu un EN-EL15a• Încărcător acumulator MH-25a (□ 19)• Conector de alimentare EP-5B, adaptor la rețeaua electrică EH-5b sau EH-5c
Accesorii ocular vizor	<ul style="list-style-type: none">• Vizor din cauciuc DK-28• Capac ocular DK-5• Lentile corecție ocular DK-20C• Ocular lupă DK-21M• Lupă DG-2 (necesită adaptorul pentru ocular DK-22)• Accesoriu vizualizare unghi drept DR-6
Telecomenzi/ telecomenzi fără fir/telecomenzi prin cablu	<ul style="list-style-type: none">• Telecomandă fără fir ML-L3 (□ 175)• Telecomandă fără fir WR-R10/telecomandă fără fir WR-T10• Telecomandă fără fir WR-1• Telecomandă prin cablu MC-DC2 (□ 79)
Dispozitive GPS	Dispozitiv GPS GP-1/dispozitiv GPS GP-1A (□ 223)
Cabluri USB	Cablu USB UC-E20
Cabluri HDMI	Cablu HDMI HC-E1
Microfoane	<ul style="list-style-type: none">• Microfon stereo ME-1• Microfon fără fir ME-W1
Capace cuplă accesorii	Capac cuplă accesorii BS-1
Capac corp	Capac corp BF-1B/capac corp BF-1A
Software	Camera Control Pro 2

Disponibilitatea poate diferi în funcție de țară sau regiune. Pentru cele mai recente informații, consultați site-ul nostru sau broșurile.

Îngrijirea aparatului foto

Păstrare

Când aparatul foto nu este utilizat o perioadă lungă de timp, scoateți acumulatorul și depozitați-l într-un loc răcoros și uscat cu capacul terminal montat. Pentru a împiedica formarea de mucegai sau rugină, păstrați aparatul foto într-un loc uscat, bine ventilat. Nu depozitați aparatul foto cu granule de naftalină sau camfor împotriva moliilor sau în locuri care:

- Au ventilație deficitară sau umidități de peste 60%.
- Se află lângă echipamente care generează câmpuri electromagnetice puternice, precum televizoare sau aparate radio.
- Sunt expuse la temperaturi de peste 50 °C sau sub -10 °C.

Curățarea

Corp aparat foto	Utilizați o suflantă pentru a îndepărta praful și scamele, apoi ștergeți ușor cu o lavetă moale și uscată. După utilizarea aparatului foto la plajă sau pe malul mării, curățați nisipul sau sarea cu o lavetă înmuiată ușor în apă distilată și uscați bine. Important: <i>Praful sau alte corpuri străine ajunse în interiorul aparatului foto pot provoca deteriorări ce nu sunt acoperite de garanție.</i>
Obiectiv, oglindă și vizor	Aceste elemente din sticlă se pot deteriora cu ușurință. Îndepărtați praful și scamele cu o suflantă. Dacă utilizați o suflantă cu aerosoli, păstrați recipientul în plan vertical pentru a preveni scurgerea lichidului. Pentru a îndepărta urmele de degete sau alte pete, aplicați o cantitate mică de soluție pentru curățarea lentilelor pe o lavetă moale și curățați cu grijă.
Monitor	Îndepărtați praful și scamele cu o suflantă. Când îndepărtați urmele de degete și alte pete, ștergeți suprafața ușor cu o lavetă moale sau cu piele de căprioară. Nu apăsați, deoarece acest lucru ar putea provoca deteriorări sau defecțiuni.

Nu utilizați alcool, solvent sau alte substanțe chimice volatile.

Curățarea senzorului de imagine

Dacă suspectați că murdăria sau praful de pe senzorul de imagine apare în fotografii, puteți curăța senzorul utilizând opțiunea **Curățare senzor imagine** din meniul setare. Senzorul poate fi curățat oricând utilizând opțiunea **Curățare acum** sau curățarea poate fi efectuată automat când aparatul foto este pornit sau oprit.

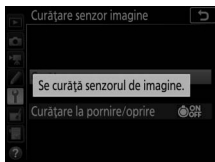
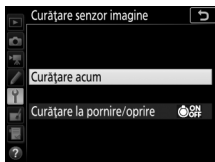
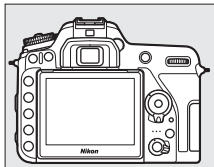

■ ■ „Curățare acum”

Ținând aparatul foto cu baza în jos, selectați **Curățare senzor imagine** din meniul setare, apoi evidențiați **Curățare acum** și apăsați **OK**. Aparatul foto va verifica senzorul de imagine, iar apoi va începe curățarea. **b u 5 5** clipește pe panoul de control și nu pot fi efectuate alte operații cât timp curățarea este în curs. Nu scoateți și nu deconectați sursa de alimentare înainte de finalizarea curățării și afișarea meniului setare.





■ „Curățare la pornire/oprire”

Alegeți dintre următoarele opțiuni:

Opțiune	Descriere
 Curățare la pornire	Senzorul de imagine este curățat automat de fiecare dată când este pornit aparatul foto.
 Curățare la oprire	Senzorul de imagine este curățat automat în timpul opririi de fiecare dată când este oprit aparatul foto.
 Curățare la pornire și oprire	Senzorul de imagine este curățat automat la pornire și la oprire.
Curățare dezactivată	Curățarea automată a senzorului de imagine este dezactivată.

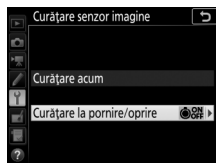
- 1** **Selectați Curățare la pornire/oprire.**
Afișați meniul **Curățare senzor imagine** conform descrierii de la „Curățare acum” (📖 289). Evidențiați **Curățare la pornire/oprire** și apăsați .



- 2** **Selectați o opțiune.**
Evidențiați o opțiune și apăsați .

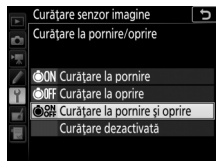

Curățarea senzorului de imagine

Utilizarea comenzilor aparatului foto la pornire întrerupe curățarea senzorului de imagine. Este posibil să nu se realizeze curățarea senzorului de imagine la pornire dacă blițul se încarcă.

Dacă praful nu poate fi îndepărtat complet folosind opțiunile din meniul **Curățare senzor imagine**, curățați senzorul de imagine manual (📖 292) sau consultați un reprezentant de service autorizat Nikon.

În cazul în care curățarea senzorului de imagine se realizează de câteva ori la rând, este posibil ca aceasta să se dezactiveze temporar pentru a proteja circuitele interne ale aparatului foto. Curățarea poate fi efectuată din nou după o scurtă perioadă de așteptare.

■ Curățarea manuală

Dacă nu pot fi îndepărtate corpurile străine de pe senzorul de imagine utilizând opțiunea **Curățare senzor imagine** (☐ 289) din meniul setare, senzorul poate fi curățat manual, conform descrierii de mai jos. Rețineți totuși că senzorul este extrem de delicat și se poate deteriora cu ușurință. Nikon recomandă ca senzorul să fie curățat doar de personalul de service autorizat Nikon.

1 Încărcați acumulatorul sau conectați un adaptor la rețeaua electrică.

Când verificați sau curățați senzorul de imagine, este necesară o sursă de alimentare sigură. Opriti aparatul foto și introduceți un acumulator complet încărcat sau conectați un conector de alimentare și un adaptor la rețeaua electrică, opționale. Opțiunea **Bloc. oglindă sus pt. curățare** este disponibilă în meniul setare numai dacă aparatul foto nu este conectat la un dispozitiv inteligent prin intermediul Bluetooth, iar nivelul acumulatorului este mai mare de .

2 Scoateți obiectivul.

Opriti aparatul foto și scoateți obiectivul.

3 Selectați Bloc. oglindă sus pt. curățare.

Porniți aparatul foto și evidențiați **Bloc. oglindă sus pt. curățare** în meniul setare și apăsați .

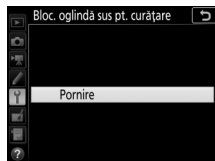

4 Apăsați .

Pe monitor va fi afișat un mesaj, iar pe panoul de control și în vizor va apărea un rând de linii. Opriți aparatul foto pentru a restabili funcționarea normală fără a verifica senzorul de imagine.

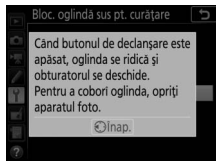

5 Ridicați oglinda.

Apăsați butonul de declanșare până la capăt. Oglinda va fi ridicată și se va deschide perdeaua obturatorului, expunând senzorul de imagine. Afișajul din vizor se va opri și rândul de linii de pe panoul de control va clipi.

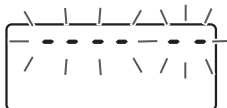

6 Examinați senzorul de imagine.

Ținând aparatul foto astfel încât lumina să cadă pe senzorul de imagine, verificați dacă există praf sau scame pe senzor. Dacă nu există corpuri străine, treceți la pasul 8.

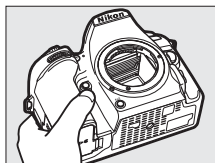

7 Curățați senzorul.

Îndepărtați praful și scamele de pe senzor cu o suflantă. Nu utilizați o suflantă cu perie, deoarece firele pot deteriora senzorul. Murdăria care nu poate fi îndepărtată cu o suflantă poate fi curățată doar de personalul de service autorizat Nikon. Nu atingeți și nu ștergeți senzorul sub nicio formă.



8 Opriți aparatul foto.

Oglinda va reveni în poziția jos și perdeaua obturatorului se va închide. Puneți la loc obiectivul sau capacul corpului.

Utilizați o sursă de alimentare sigură

Perdeaua obturatorului este delicată și se poate deteriora cu ușurință. Dacă aparatul foto se oprește în timp ce oglinda este ridicată, perdeaua se va închide automat. Respectați următoarele precauții pentru a preveni deteriorarea perdelei:

- Nu opriți aparatul foto și nu scoateți și nu deconectați sursa de alimentare în timp ce oglinda este ridicată.
- În cazul în care acumulatorul se descarcă în timp ce oglinda este ridicată, se va auzi un bip și indicatorul luminos al autodeclanșatorului va clipi pentru a avertiza că perdeaua obturatorului se va închide și că oglinda va fi coborâtă după aproximativ două minute. Opriți curățarea sau verificarea imediat.

✓ Corpuri străine pe senzorul de imagine

Corpurile străine care pătrund în aparatul foto când obiectivele sau capacele corpului sunt scoase sau schimbate (sau, în cazuri foarte rare, lubrifiantul sau particule foarte fine din interiorul aparatului foto) se pot fixa pe senzorul de imagine și pot apărea în fotografiile realizate în anumite condiții. Pentru a proteja aparatul foto atunci când obiectivul este demontat, asigurați-vă că puneți la loc capacul corpului furnizat împreună cu aparatul foto, având grijă să îndepărtați mai întâi praful și alte corpuri străine care se pot fixa pe montura aparatului foto, montura obiectivului sau pe capacul corpului. Evitați atașarea capacului corpului sau schimbarea obiectivelor în medii cu praf.

În cazul în care corpurile străine ajung pe senzorul de imagine, utilizați opțiunea de curățare a senzorului de imagine conform descrierii de la „Curățarea senzorului de imagine” (☐ 289). Dacă problema persistă, curățați senzorul manual (☐ 292) sau asigurați curățarea sa de către personalul de service autorizat Nikon. Fotografiile afectate de prezența corpurilor străine de pe senzor pot fi rețușate utilizând opțiunile de curățare a imaginii disponibile în unele aplicații de procesare a imaginilor.

✓ Întreținerea aparatului foto și a accesoriilor

Aparatul foto este un dispozitiv de precizie și necesită lucrări de întreținere periodice. Nikon recomandă ca aparatul foto să fie verificat de către distribuitorul inițial sau de un reprezentant de service autorizat Nikon la fiecare unu–doi ani, iar o revizie este recomandată la fiecare trei până la cinci ani (rețineți că aceste servicii sunt contra cost). Verificarea și lucrările de întreținere frecvente sunt recomandate în special atunci când aparatul foto este utilizat în mod profesional. Orice accesorii utilizate în mod regulat cu acest aparat foto, precum obiectivele sau unitățile de bliț opționale, ar trebui incluse atunci când aparatul foto este verificat sau întreținut.

Îngrijirea aparatului foto și a acumulatorului: Atenționări

A nu se scăpa pe jos: Produsul se poate defecta dacă este supus la șocuri sau vibrații puternice.

A se menține uscat: Acest produs nu este rezistent la apă și se poate defecta dacă este scufundat în apă sau dacă este expus la niveluri ridicate de umiditate. Ruginirea mecanismului intern poate provoca deteriorări ireparabile.

A se evita schimbările bruște de temperatură: Schimbările bruște de temperatură, cum sunt cele care au loc când se intră sau se iese într-o/dintr-o clădire încălzită pe vreme rece, pot provoca formarea condensului în interiorul dispozitivului. Pentru a preveni formarea condensului, puneți dispozitivul într-o geantă de transport sau într-o pungă de plastic înainte de a-l expune la schimbări bruște de temperatură.

A se păstra la distanță de câmpurile magnetice puternice: Nu utilizați și nu păstrați acest dispozitiv în apropierea echipamentelor care generează radiații electromagnetice sau câmpuri magnetice puternice. Sarcinile statice sau câmpurile magnetice produse de echipamente, precum emițătoarele radio, pot interfera cu monitorul, pot deteriora datele stocate pe cardul de memorie sau pot afecta circuitele interne ale produsului.

A nu se lăsa obiectivul îndreptat spre soare: Nu lăsați obiectivul orientat spre soare sau alte surse puternice de lumină pentru o perioadă de timp îndelungată. Lumina puternică poate cauza deteriorarea senzorului de imagine sau poate produce un efect de estompare în fotografiile.

Oprți produsul înainte de a scoate sau de a deconecta sursa de alimentare: Nu scoateți produsul din priză și nu scoateți acumulatorul în timp ce produsul este pornit sau când imaginile sunt înregistrate sau șterse. Întreruperea forțată a alimentării în aceste situații ar putea duce la pierderea de date sau la deteriorarea memoriei sau a circuitelor interne ale produsului. Pentru a preveni întreruperea accidentală a alimentării, evitați să deplasați produsul dintr-un loc în altul în timp ce adaptorul la rețeaua electrică este conectat.

Curățarea: Când curățați corpul aparatului foto, utilizați o suflantă pentru a îndepărta ușor praful și camele, apoi ștergeți ușor cu o lavetă moale și uscată. După utilizarea aparatului foto la plajă sau pe malul mării, curățați nisipul sau sarea cu o lavetă înmuiată ușor în apă curată și uscați bine aparatul foto. În cazuri rare, electricitatea statică poate avea ca efect iluminarea sau întunecarea afișajelor LCD. Acest lucru nu indică o defecțiune, iar afișajul va reveni curând la normal.

Obiectivul și oglinda se pot deteriora cu ușurință. Praful și camele trebuie îndepărtate cu grijă, cu o suflantă. Când utilizați o suflantă cu aerosoli, păstrați recipientul în plan vertical pentru a preveni scurgerea lichidului. Pentru a îndepărta urmele de degete sau alte pete de pe obiectiv, aplicați o cantitate mică de soluție pentru curățarea lentilelor pe o lavetă moale și curățați obiectivul cu grijă.

Consultați „Curățarea senzorului de imagine” (□ 289, 292) pentru informații privind curățarea senzorului de imagine.

Contacte obiectiv: Păstrați curate contactele obiectivului.

A nu se atinge perdeaua obturatorului: Perdeaua obturatorului este extrem de subțire și se poate deteriora cu ușurință. Nu exercitați presiune asupra perdelei în nicio circumstanță, nu utilizați instrumente de curățare sau curenți puternici de aer de la o suflantă. Aceste acțiuni pot zgâria, deforma sau rupe perdeaua.

Perdeaua obturatorului poate părea colorată neuniform, dar acest lucru nu afectează fotografiile și nu indică o defecțiune.

Păstrare: Pentru a împiedica formarea de mucegai sau rugină, păstrați aparatul foto într-un loc uscat, bine ventilat. Dacă utilizați un adaptor la rețeaua electrică, scoateți din priză adaptorul pentru a preveni un incendiu. Dacă produsul nu este utilizat o perioadă lungă de timp, scoateți acumulatorul pentru a preveni scurgerile și depozitați aparatul foto într-o pungă de plastic conținând un desicativ. Totuși, nu depozitați geanta aparatului foto într-o pungă de plastic, deoarece acest lucru poate provoca deteriorarea materialului. Rețineți că desicativul își pierde treptat capacitatea de a absorbi umezeala și trebuie înlocuit la intervale regulate.

Pentru a împiedica formarea de mucegai sau rugină, scoateți aparatul foto din spațiul de depozitare cel puțin o dată pe lună. Porniți aparatul foto și declanșați obturatorul de câteva ori înainte de a-l depozita din nou.

Păstrați acumulatorul într-un loc răcoros și uscat. Puneți la loc capacul terminal înainte de a depozita acumulatorul.

Observații privind monitorul: Monitorul este construit cu extrem de mare precizie; cel puțin 99,99% dintre pixeli sunt funcționali, nu mai mult de 0,01% fiind lipsă sau defecti. De aceea, chiar dacă aceste afișaje pot conține pixeli care sunt mereu aprinși (albi, roșii, albaștri sau verzi) sau sunt întotdeauna stinși (negri), aceasta nu este o defecțiune și nu are efect asupra imaginilor înregistrate cu dispozitivul.

Este posibil ca imaginile de pe monitor să fie dificil de văzut în lumină puternică.

Nu apăsați monitorul, deoarece acest lucru ar putea provoca deteriorări sau defecțiuni. Praful sau scamele de pe monitor pot fi îndepărtate cu o suflantă. Petele pot fi îndepărtate prin ștergere ușoară cu o lavetă moale sau cu piele de căprioară. În caz că monitorul se sparge, trebuie evitat cu grijă riscul accidentării datorate cioburilor de sticlă, iar cristalele lichide din monitor nu trebuie să intre în contact cu pielea, ochii și gura.

Acumulatorul și încărcătorul: Acumulatorii pot prezenta scurgeri sau pot exploda dacă sunt manipulați necorespunzător. Țineți cont de precauțiile următoare atunci când manipulați acumulatorii și încărcătoarele:

- Utilizați doar acumulatorii aprobați pentru utilizarea în acest echipament.
- Nu expuneți acumulatorul la flacără deschisă sau la căldură excesivă.
- Păstrați curate terminalele acumulatorului.
- Opriti produsul înainte de înlocuirea acumulatorului.
- Scoateți acumulatorul din aparatul foto sau din încărcător când nu este în uz și puneți la loc capacul terminal. Aceste dispozitive folosesc cantități mici de energie chiar și atunci când sunt oprite și pot duce acumulatorul până la punctul în care să nu mai funcționeze. Dacă acumulatorul nu va fi folosit o anumită perioadă, introduceți-l în aparatul foto și descărcați-l complet înainte de a-l scoate din aparatul foto pentru a-l depozita. Acumulatorul ar trebui să fie păstrat într-un loc răcoros cu o temperatură ambientă de 15 °C până la 25 °C (a se evita locurile extrem de calde sau extrem de reci). Repetați acest proces cel puțin o dată la fiecare șase luni.
- Pornirea sau oprirea repetată a aparatului foto în timp ce acumulatorul este complet descărcat va scurta durata de funcționare a acumulatorului. Acumulatorii care au fost complet descărcați trebuie să fie încărcați înainte de utilizare.

- Temperatura internă a acumulatorului poate crește în timpul utilizării acestuia. Încercarea de a încălca acumulatorul în timp ce temperatura internă este ridicată va afecta performanțele acestuia și este posibil ca acumulatorul să nu se încarce sau să se încarce doar parțial. Așteptați ca acumulatorul să se răcească înainte de încărcare.
- Încărcați acumulatorul în spații interioare la temperaturi ambiante de 5 °C-35 °C. Nu utilizați acumulatorul la temperaturi ambiante sub 0 °C sau peste 40 °C; nerespectarea acestei precauții ar putea deteriora acumulatorul sau i-ar putea afecta performanțele. Capacitatea se poate reduce și timpii de încărcare pot crește la temperaturi ale acumulatorului cuprinse între 0 °C și 15 °C și între 45 °C și 60 °C. Acumulatorul nu se va încălca dacă temperatura sa este sub 0 °C sau peste 60 °C.
- Dacă indicatorul luminos **CHARGE** (ÎNCĂRCARE) clipește rapid (de aproximativ opt ori pe secundă) în timpul încărcării, asigurați-vă că temperatura este în intervalul corect și apoi scoateți încărcătorul din priză și scoateți și reintroduceți acumulatorul. Dacă problema persistă, opriți imediat utilizarea și duceți acumulatorul și încărcătorul la vânzător sau la un reprezentant de service autorizat Nikon pentru verificare.
- Nu mișcați încărcătorul și nu atingeți acumulatorul în timpul încărcării. Nerespectarea acestei precauții ar putea, în cazuri foarte rare, să determine indicarea de către încărcător a finalizării încărcării când acumulatorul este doar parțial încărcat. Scoateți și reintroduceți acumulatorul pentru a reîncepe încărcarea.
- Capacitatea acumulatorului se poate reduce temporar dacă acesta este încărcat la temperaturi scăzute sau dacă este utilizat la o temperatură sub cea la care a fost încărcat. Dacă acumulatorul este încărcat la o temperatură sub 5 °C, indicatorul duratei de funcționare a acumulatorului din afișajul **Info acumulator** (☐ 273) poate indica o scădere temporară.
- Continuarea încărcării acumulatorului după ce acesta este complet încărcat îi poate afecta performanțele.

- O scădere marcantă a timpului în care un acumulator complet încărcat își menține sarcina când este utilizat la temperatura camerei indică faptul că este necesară înlocuirea sa. Achiziționați un nou acumulator EN-EL15a.
- Cablul de alimentare și adaptorul pentru priză furnizate sunt destinate utilizării exclusive cu MH-25a. Utilizați încărcătorul numai cu acumulatori compatibili. Scoateți din priză atunci când nu este utilizat.
- Nu scurtcircuitați terminalele încărcătorului. Nerespectarea acestei precauții poate duce la supraîncălzirea și deteriorarea încărcătorului.
- Încărcați acumulatorul înainte de utilizare. Când se fac fotografii la ocazii importante, pregătiți un acumulator de rezervă și păstrați-l complet încărcat. În funcție de locul unde vă aflați, este posibil să aveți dificultăți în a procura acumulatori de schimb imediat. Rețineți că în zilele reci capacitatea acumulatorilor tinde să scadă. Asigurați-vă că acumulatorul este complet încărcat înainte de a face fotografii în exterior pe timp de vreme rece. Păstrați un acumulator de rezervă într-un loc cald și schimbați acumulatorii între ei dacă este necesar. Odată încălzit, este posibil ca un acumulator rece să poată recupera o parte din sarcină.
- Acumulatorii uzăți sunt o resursă valoroasă; reciclați acumulatorii uzați în conformitate cu reglementările locale.

Localizarea defectelor

În cazul în care aparatul foto nu mai funcționează conform așteptărilor, verificați lista de probleme obișnuite de mai jos înainte de a consulta vânzătorul sau reprezentantul de service autorizat Nikon.

Acumulator/Afișaj

Aparatul foto este pornit, dar nu răspunde: Așteptați să se finalizeze înregistrarea. Dacă problema persistă, opriți aparatul foto. Dacă aparatul foto nu se oprește, scoateți și reintroduceți acumulatorul sau, dacă utilizați un adaptor la rețeaua electrică, deconectați și reconectați adaptorul la rețeaua electrică. Rețineți că, deși orice date care se înregistrează în acel moment se vor pierde, datele care au fost deja înregistrate nu vor fi afectate de scoaterea sau deconectarea sursei de alimentare.

Imaginea din vizor nu este clară: Reglați focalizarea vizorului (☐ 11). Dacă aceasta nu corectează problema, selectați focalizare automată servo unică (**AF-S**; ☐ 100), punct unic AF (☐ 103) și punctul de focalizare central (☐ 110) și apoi încadrați un subiect cu contrast ridicat în punctul de focalizare central și apăsați butonul de declanșare la jumătate pentru a focaliza aparatul foto. Cu aparatul foto focalizat, folosiți controlul ajustării dioptriilor pentru a focaliza clar subiectul în vizor. Dacă este necesar, focalizarea prin vizor poate fi reglată suplimentar folosind lentile de corecție opționale (☐ 287).

Vizorul este întunecat: Introduceți un acumulator complet încărcat (☐ 19, 46).

Afișajele se sting fără avertisment: Alegeți întâzieri mai lungi pentru setarea personalizată c2 (**Temporizator standby**) sau c4 (**Întârziere stingere monitor**; ☐ 263).

Afișajele de pe panoul de control sau din vizor nu răspund la comenzi și sunt întunecate: Timpii de răspuns și luminozitatea acestor afișaje variază în funcție de temperatură.

Afișajul vizorului se colorează în roșu când este evidențiat un punct focalizare: Acest lucru este normal pentru acest tip de vizor și nu indică o defecțiune.

Fotografiere (toate modurile)

Aparatul foto are nevoie de mult timp pentru a porni: Ștergeți fișiere sau foldere.

Declanșator dezactivat:

- Cardul de memorie este blocat, plin sau nu este introdus (□ 21, 22).
 - Este selectată **Declanșare blocată** pentru **Blocare decl. în lipsă card** din meniul setare (□ 273) și nu este introdus niciun card de memorie (□ 21).
 - Blițul încorporat se încarcă (□ 55).
 - Inelul diafragmei obiectivului CPU nu este blocat la cel mai mare număr f/ (nu se aplică la obiectivele de tip G și E).
 - Obiectivul non-CPU este atașat, dar aparatul foto nu este în modul **M** (□ 72).
-

Aparatul foto răspunde greu la butonul de declanșare: Selectați **Dezactivat** pentru setarea personalizată d3 (**Mod întârziere expunere;** □ 264).

Nu se realizează nicio fotografie când se apasă butonul de declanșare al telecomenzii:

- Înlocuiți bateria telecomenzii.
 - Alegeți o opțiune diferită de **Dezactivat** pentru **Mod telecomandă (ML-L3)** (□ 175).
 - Blițul se încarcă (□ 177).
 - Timpul selectat pentru setarea personalizată c5 (**Durată activare telecom. (ML-L3)**, □ 263) s-a scurs.
 - Lumina puternică interferează cu telecomanda.
-

De fiecare dată când se apasă butonul de declanșare în modul de declanșare continuă, se face câte o singură fotografie: Fotografierea continuă nu este disponibilă când blițul încorporat se declanșează (□ 163) sau cu HDR (high dynamic range; □ 155).

Fotografiile nu sunt clare:

- Rotiți selectorul modului de focalizare la **AF** (□ 100).
 - Aparatul foto nu poate focaliza folosind focalizarea automată: folosiți focalizarea manuală sau blocarea focalizării (□ 111, 115).
-

Bipul nu se aude:

- Este selectat **Dezactivare** pentru **Opțiuni bip > Activare/dezactivare bip** (□ 271).
 - Este selectat **AF-C** ca mod de focalizare sau subiectul se deplasează când este selectat **AF-A** (□ 100).
-

Focalizarea nu se blochează când butonul de declanșare este apăsat la jumătate: Utilizați butonul **AE-L/AF-L** pentru a bloca focalizarea când este selectat **AF-C** pentru modul focalizare sau când se fotografiază subiecte în mișcare în modul **AF-A**.

Nu poate fi selectat punctul de focalizare:

- Deblocați blocarea selectorului de focalizare (□ 107).
 - Este selectată zonă AF automată sau este selectată AF prioritate față în vizualizarea în timp real; alegeți un alt mod (□ 103).
 - Aparatul foto este în modul de redare (□ 225) sau sunt utilizate meniurile (□ 250).
 - Apăsați butonul de declanșare la jumătate pentru a porni temporizatorul standby (□ 54).
-

Nu poate fi selectat modul AF: Este selectată focalizarea manuală (□ 100, 115).

Nu poate fi selectat modul zonă AF: Este selectată focalizarea manuală (□ 100, 115).

Dimensiunea imaginii nu poate fi modificată: Opțiunea **Calitate imagine** este setată la **NEF (RAW)** (□ 97).

Aparatul foto este lent la înregistrarea fotografiilor: Opriti reducerea zgomotului în expunerea îndelungată (□ 255).

Dispozitivul de iluminare asistență AF nu se aprinde:

- Dispozitivul iluminare asistență AF nu se aprinde dacă este selectat **AF-C** pentru modul focalizare automată (□ 100) sau dacă este selectată focalizarea automată servo continuă când aparatul foto este în modul **AF-A**. Alegeți **AF-S**. Dacă este selectată o opțiune diferită de zonă AF automată pentru modul zonă AF, selectați punctul de focalizare central (□ 110).
 - Aparatul foto este în acel moment în vizualizarea în timp real.
 - Este selectat **Dezactivat** pentru setarea personalizată a9 (**Disp. ilum. asist. AF încorp.**, □ 261).
 - Dispozitivul de iluminare s-a oprit automat. Este posibil ca dispozitivul de iluminare să devină fierbinte când este utilizat continuu; așteptați să se răcească.
-

În fotografii apar pete: Curățați elementele frontal și posterior ale obiectivului. Dacă problema persistă, realizați curățarea senzorului de imagine (□ 289).

Apare zgomot (pete luminoase, pixeli luminoși repartizați aleatoriu, ceață sau linii) în fotografii:

- Petele luminoase, pixelii luminoși repartizați aleatoriu, ceața și liniile pot fi reduse prin scăderea sensibilității ISO.
- Utilizați opțiunea **Reducere zgomot exp. lungă** din meniul fotografiere pentru a limita apariția petelor luminoase sau a ceții în fotografiile realizate la timpi de expunere mai lungi de 1 s (☐ 255).
- Ceața și petele luminoase pot indica faptul că temperatura internă a aparatului foto a crescut datorită temperaturilor ridicate ale mediului înconjurător, expunerilor lungi sau din alte motive asemănătoare: opriți aparatul foto și așteptați să se răcească înainte de a relua fotografierea.
- La sensibilități ISO ridicate, pot apărea linii în fotografiile realizate cu unele unități bliț opționale; în această situație alegeți o valoare mai mică.
- La sensibilități ISO ridicate, inclusiv la valori mari selectate cu controlul sensibilității ISO automat, pixelii luminoși repartizați aleatoriu pot fi reduși prin selectarea **Ridicat**, **Normal** sau **Redus** pentru **ISO NR ridicat** din meniul fotografiere sau filmare (☐ 255, 259).
- La sensibilități ISO ridicate, este posibil ca petele luminoase, pixelii luminoși repartizați aleatoriu, ceața sau liniile să fie mai vizibile în expunerile îndelungate, expunerile multiple și în fotografiile realizate la temperaturi ambientale mari sau când este activat D-Lighting-ul activ, este selectat **Uniform** pentru **Setare Picture Control** (☐ 148) sau când sunt selectate valori extreme pentru parametrul Picture Control (☐ 151).
- În modul , în fotografiile realizate la lumină slabă pot fi mai vizibili pixelii luminoși repartizați aleatoriu, ceața sau liniile.

Apare clipire sau benzi luminoase în modul film: Selectați **Reducerea efectului de clipire** din meniul filmare și alegeți o frecvență care se potrivește cu frecvența sursei locale de alimentare la rețeaua electrică (☐ 259).



Apar zone sau benzi luminoase în timpul vizualizării în timp real: În timpul vizualizării în timp real a fost utilizat un indicator luminos intermitent, un bliț sau o altă sursă de lumină de scurtă durată.

Nu se înregistrează sunetul împreună cu filmele: Este selectat **Microfon dezactivat** pentru **Sensibilitate microfon** în meniul filmare (☐ 259).

Vizualizarea în timp real se încheie în mod neașteptat sau nu pornește: Este posibil ca vizualizarea în timp real să se oprească automat pentru a preveni deteriorarea circuitelor interne ale aparatului foto dacă:

- Temperatura ambiantă este ridicată.
- Aparatul foto a fost utilizat pe perioade îndelungate în vizualizarea în timp real sau pentru a înregistra filme.
- Aparatul foto a fost utilizat pe perioade îndelungate în modurile declanșare continuă.



Dacă vizualizarea în timp real nu pornește când apăsați butonul , așteptați ca circuitele interne să se răcească și apoi încercați din nou. Rețineți că aparatul foto poate părea cald la atingere, însă acest lucru nu indică o defecțiune.

În timpul vizualizării în timp real apar artefacte ale imaginii: Este posibil să apară „zgomot” (pixeli luminoși repartizați aleatoriu, ceață sau linii) și culori neașteptate dacă măriți vizualizarea prin obiectiv ( 57) în timpul vizualizării în timp real; în filme, cantitatea și distribuția pixelilor luminoși repartizați aleatoriu, ceții și punctelor luminoase sunt afectate de dimensiunea și cadența cadrelor ( 188). De asemenea, este posibil să apară pixeli luminoși repartizați aleatoriu, ceață sau puncte luminoase ca rezultat al creșterii temperaturii circuitelor interne ale aparatului foto în timpul vizualizării în timp real; ieșiți din vizualizarea în timp real când aparatul foto nu este utilizat.

Nu poate fi selectat un element din meniu: Unele opțiuni nu sunt disponibile în toate modurile.

Fotografiere (P, S, A, M)

Declanșator dezactivat:

- Este atașat un obiectiv non-CPU: rotiți selectorul de moduri al aparatului foto la **M** ( 72).
 - Selectorul de moduri rotit la **S** după ce a fost selectat un timp de expunere **b u i b** sau - - în modul **M**: alegeți un nou timp de expunere ( 74).
-

Nu este disponibil întregul interval de timpi de expunere: Blițul este în uz. Viteza de sincronizare a blițului poate fi selectată utilizând setarea personalizată e1 (**Timp sincronizare bliț**); când utilizați unități bliț compatibile, alegeți **1/320 s (FP automat)** sau **1/250 s (FP automat)** pentru intervalul întreg de timpi de expunere ( 265).

Nu poate fi măsurat balansul de alb: Subiectul este prea întunecat sau prea luminos ( 142).

Imaginea nu poate fi selectată ca sursă pentru presetarea manuală a balansului de alb: Imaginea nu a fost creată cu D7500 ( 146).

Nu este disponibil bracketing-ul balansului de alb:

- Este selectată opțiunea de calitate a imaginii NEF (RAW) sau NEF + JPEG pentru calitatea imaginii (□ 97).
- Este activat modul expunere multiplă (□ 256).

Efectele opțiunii Picture Control diferă de la o imagine la alta: Este selectat **Automat** pentru **Setare Picture Control**, este selectată o opțiune Picture Control bazată pe **Automat** sau este selectat **A** (automat) pentru detalieri, claritate, contrast sau saturație. Pentru rezultate consecvente într-o serie de fotografii, alegeți o altă setare (□ 151).

Măsurarea nu poate fi schimbată: Este activată blocarea expunerii automate (□ 125).

Nu poate fi utilizată compensarea expunerii: Aparatul foto este în modul **M**. Alegeți un alt mod.

Apare zgomot (zone roșiatice sau alte artefacte) în expunerile îndelungate: Activați reducerea zgomotului la expunere îndelungată (□ 255).

Redare

Imaginea NEF (RAW) nu este redată: Fotografia a fost făcută la o calitate a imaginii NEF + JPEG (□ 97).

Nu se pot vizualiza fotografiile înregistrate cu alte aparate foto: Este posibil ca fotografiile înregistrate cu alte mărci de aparate foto să nu fie afișate corect.

Unele fotografii nu sunt afișate în timpul redării: Selectați **Toate** pentru **Dosar redare** (□ 250).

Aparatul foto afișează un mesaj care indică faptul că folderul nu conține imagini: Selectați **Toate** pentru **Dosar redare** (□ 250).

Fotografiile în orientarea „pe înalt” (portret) sunt afișate în orientarea „pe lat” (peisaj):

- Fotografia a fost făcută cu **Dezactivată** selectată pentru **Rotire automată a imaginii** (□ 251).
- Selectați **Activată** pentru **Rotire pe înalt** (□ 251).
- Fotografia este afișată în examinare imagine (□ 227).
- Aparatul foto a fost orientat în sus sau în jos când a fost realizată fotografia.

Fotografia nu poate fi ștersă:

- Fotografia este protejată: eliminați protecția (□ 242).
 - Cardul de memorie este blocat (□ 22).
-

Fotografia nu poate fi retușată: Fotografia nu mai poate fi editată cu acest aparat foto.

Fotografia nu poate fi selectată pentru imprimare: Fotografia este în format NEF (RAW). Transferați fotografiile pe un computer și imprimați utilizând Capture NX-D (□ iv). Fotografiile NEF (RAW) pot fi salvate în format JPEG utilizând opțiunea **Procesare NEF (RAW)** (□ 275).

Fotografia nu este afișată pe un dispozitiv video de înaltă definiție: Asigurați-vă că este conectat cablul HDMI (disponibil separat).

Nu pot fi transferate fotografiile pe computer: SO incompatibil cu aparatul foto sau cu software-ul de transfer. Utilizați un cititor de carduri pentru a copia fotografiile pe computer.

Opțiunea de eliminare a prafului de pe imagine din Capture NX-D nu are efectul dorit: Curățarea senzorului de imagine schimbă poziția prafului de pe senzorul de imagine. Datele de referință pentru eliminarea prafului înregistrate anterior curățării senzorului de imagine nu pot fi folosite pentru fotografiile făcute după curățarea senzorului de imagine. Datele de referință pentru eliminarea prafului înregistrate după curățarea senzorului de imagine nu pot fi folosite pentru fotografiile făcute înainte de curățarea senzorului de imagine.

Computerul afișează imaginile NEF (RAW) diferit față de aparatul foto: Software-ul de la alți producători nu afișează efectele opțiunilor Picture Control, D-Lighting-ului activ sau controlului vignetații. Utilizați Capture NX-D (□ iv).

Bluetooth și Wi-Fi (rețele fără fir)

Dispozitivele inteligente nu afișează SSID-ul aparatului foto (numele în rețea):

- Asigurați-vă că este selectat **Dezactivare** pentru **Mod avion** în meniul setare al aparatului foto (☐ 272).
 - Asigurați-vă că este selectat **Activare** pentru **Bluetooth > Conexiune de rețea** în meniul setare al aparatului foto.
 - Încercați să activați și să dezactivați funcția Wi-Fi a dispozitivului inteligent.
-

Nu se poate conecta la imprimante fără fir și la alte dispozitive fără fir: Acest aparat foto se poate conecta numai la dispozitive pe care a fost instalată aplicația SnapBridge.





Diverse

Data înregistrării nu este corectă: Ceasul intern al aparatului foto este mai puțin precis decât majoritatea ceasurilor de mână sau de masă. Verificați regulat ceasul comparându-l cu unele mai precise și reajustați-l dacă este necesar.

Nu poate fi selectat un element din meniu: Unele opțiuni nu sunt disponibile la anumite combinații de setări sau când nu este introdus un card de memorie. Rețineți că opțiunea **Info acumulator** nu este disponibilă când aparatul foto este alimentat de un conector de alimentare și un adaptor la rețeaua electrică, opțional.





Mesaje de eroare

Această secțiune enumeră indicatoarele și mesajele de eroare care apar în vizor, pe panoul de control și pe monitor.

Indicator		Problemă	Soluție
Panou de control	Vizor		
FE E (clipește)		Inelul diafragmei obiectivului nu este setat la diafragma minimă.	Setați inelul la diafragma minimă (cel mai mare număr f/; □ 72).
		Acumulator descărcat.	Pregătiți un acumulator de rezervă complet încărcat (□ 19).
 (clipește)	 (clipește)	<ul style="list-style-type: none"> • Acumulator consumat. • Acumulatorul nu poate fi utilizat. • În aparatul foto este introdus un acumulator Li-ion complet consumat sau un acumulator de la alți producători. • Temperatură ridicată a acumulatorului. 	<ul style="list-style-type: none"> • Reîncărcați sau înlocuiți acumulatorul (□ 19, 21, 287). • Contactați reprezentantul de service autorizat Nikon. • Dacă acumulatorul Li-ion este consumat, înlocuiți-l sau reîncărcați-l. • Scoateți acumulatorul și așteptați ca acesta să se răcească.
F - - (clipește)		<ul style="list-style-type: none"> • Niciun obiectiv atașat. • Este atașat un obiectiv non-CPU. 	<ul style="list-style-type: none"> • Atașați un obiectiv CPU. Dacă este atașat deja un obiectiv CPU, scoateți și reatașați obiectivul (□ 24, 279). • Selectați modul M (□ 72).
—	 (clipește)	Aparatul foto nu poate focaliza utilizând focalizarea automată.	Schimbați compoziția sau focalizați manual (□ 114, 115).

Indicator		Problemă	Soluție
Panou de control	Vizor		
(Indicatoarele de expunere și afișajele timpului de expunere sau diafragmei clipească)		Subiect prea luminos; fotografia va fi supraexpusă.	<ul style="list-style-type: none"> • Utilizați o sensibilitate ISO mai redusă (□ 118). • În modul fotografiere: <ul style="list-style-type: none"> P Utilizați un filtru ND de la alți producători S Micșorați timpul de expunere (□ 74) A Alegeți o diafragmă mai închisă (număr f/ mai mare; □ 75) ☑ Alegeți alt mod de fotografiere (□ 6)
		Subiect prea întunecat; fotografia va fi subexpusă.	<ul style="list-style-type: none"> • Utilizați o sensibilitate ISO mai ridicată (□ 118). • În modul fotografiere: <ul style="list-style-type: none"> P Utilizați blițul (□ 161) S Măriți timpul de expunere (□ 74) A Alegeți o diafragmă mai deschisă (număr f/ mai mic; □ 75)
b u l b (dipește)		b u l b selectat în modul S .	Modificați timpul de expunere sau selectați modul M (□ 74, 76).
- - (dipește)		- - selectat în modul S .	Modificați timpul de expunere sau selectați modul M (□ 74, 76).
b u s y (dipește)	b s y (dipește)	Procesare în curs.	Așteptați până se finalizează procesarea.

Indicator		Problemă	Soluție
Panou de control	Vizor		
—	 (clipește)	Dacă indicatorul clipește 3 s după declanșarea blițului, este posibil ca fotografia să fie subexpusă.	Verificați fotografia pe monitor; dacă este subexpusă, reglați setările și încercați din nou (□ 225).
F u L L (clipește)	F u L (clipește)	Memorie insuficientă pentru a înregistra mai multe fotografii la setările curente sau aparatul foto nu mai are numere pentru fișiere sau foldere.	<ul style="list-style-type: none"> • Reduceți calitatea sau dimensiunea (□ 97, 99). • Ștergeți fotografiile după copierea imaginilor importante pe computer sau pe un alt dispozitiv (□ 247). • Introduceți un card de memorie nou (□ 21).
E r r (clipește)		Defecțiune a aparatului foto.	Declanșați obturatorul. Dacă eroarea persistă sau apare frecvent, consultați reprezentantul de service autorizat Nikon.

Indicator		Problemă	Soluție
Monitor	Panou de control		
Niciun card de memorie.	[- E -]	Aparatul foto nu poate detecta cardul de memorie.	Opriiți aparatul foto și asigurați-vă că ați introdus corect cardul (□ 21).
Imposibil de accesat acest card de memorie. Introduceți alt card.	 (clipește)	<ul style="list-style-type: none"> Eroare accesare card de memorie. Nu poate fi creat un folder nou. 	<ul style="list-style-type: none"> Utilizați carduri aprobate de Nikon (□ 346). Dacă eroarea persistă după ce cardul a fost ejectat și reintrodus de mai multe ori, cardul poate fi deteriorat. Contactați vânzătorul sau reprezentantul de service autorizat Nikon. Ștergeți fișiere sau introduceți un card de memorie nou după ce copiați imaginile importante pe computer sau pe un alt dispozitiv (□ 21, 247).
	 (clipește)	Aparatul foto nu poate controla cardul Eye-Fi.	<ul style="list-style-type: none"> Verificați ca firmware-ul cardului Eye-Fi să fie actualizat. Copiați fișierele de pe cardul Eye-Fi pe un computer sau pe un alt dispozitiv și formatați cardul sau introduceți un card nou (□ 21).
Cardul de memorie este blocat. Glisați elementul de blocare la poziția „scriere”.	 (clipește)	Cardul de memorie este blocat (protejat la scriere).	Deplasați comutatorul de protecție la scriere al cardului în poziția „scriere” (□ 22).
Nu este disponibil când cardul Eye-Fi este blocat.	 (clipește)	Cardul Eye-Fi este blocat (protejat la scriere).	

Indicator		Problemă	Soluție
Monitor	Panou de control		
Acest card nu este formatat. Formatați cardul.	[F o r] (clipește)	Cardul de memorie nu a fost formatat pentru utilizarea cu aparatul foto.	Formatați cardul de memorie sau introduceți un card de memorie nou (□ 21, 268).
Ceasul nu este setat.	—	Ceasul intern al aparatului foto nu este setat.	Setați ceasul intern al aparatului foto (□ 268).
Imposibil de pornit vizualizarea în timp real. Așteptați.	—	Temperatura internă a aparatului foto este ridicată.	Așteptați ca circuitele interne să se răcească înainte de a relua fotografierea cu vizualizare în timp real sau înregistrarea filmului.
Dosarul nu conține nicio imagine.	—	Nicio imagine pe cardul de memorie sau în folderul (folderele) selectat(e) pentru redare.	Selectați un folder care conține imagini din meniul Dosar redare sau introduceți un card de memorie care conține imagini (□ 21, 250).
Toate imaginile sunt ascunse.	—	Toate fotografiile din folderul curent sunt ascunse.	Nicio imagine nu poate fi redată până când nu a fost selectat un alt folder sau este folosită Ascundere imagine pentru a permite cel puțin afișarea unei imagini (□ 250).
Imposibil de afișat acest fișier.	—	Fișierul a fost creat sau modificat utilizând un alt dispozitiv sau o marcă diferită de aparat foto sau fișierul este deteriorat.	Fișierul nu poate fi redat pe aparatul foto.

Indicator		Problemă	Soluție
Monitor	Panou de control		
Imposibil de selectat acest fișier.	—	Imaginea selectată nu poate fi retușată.	Imaginile create cu alte dispozitive nu pot fi retușate.
Acest film nu poate fi editat.	—	Filmul selectat nu poate fi editat.	<ul style="list-style-type: none"> Filmele create cu alte dispozitive nu pot fi editate. Filmele trebuie să aibă o lungime de cel puțin două secunde (□□ 196).
Verificați imprimanta.	—	Eroare de imprimare.	Verificați imprimanta. Pentru a relua, selectați Continuare (dacă este disponibil) *.
Verificați hârtia.	—	Hârtia din imprimantă nu are dimensiunea selectată.	Introduceți hârtia de dimensiunea corectă și selectați Continuare *.
Blocaj de hârtie.	—	Hârtia este blocată în imprimantă.	Eliminați blocajul hârtiei și selectați Continuare *.
Hârtia a fost epuizată.	—	Nu mai există hârtie în imprimantă.	Introduceți hârtia de dimensiunea selectată și selectați Continuare *.
Verificați alimentarea cu cerneală.	—	Eroare cerneală.	Verificați cerneala. Pentru a relua, selectați Continuare *.
Cerneala a fost epuizată.	—	Imprimanta nu mai are cerneală.	Înlocuiți cerneala și selectați Continuare *.

* Pentru informații suplimentare, consultați manualul imprimantei.



























Specificații

■ Aparat foto digital Nikon D7500











Tip	
Tip	Aparat foto digital reflex cu vizare prin obiectiv
Montură obiectiv	Montură Nikon F (cu cuplare AF și contacte AF)
Unghi de câmp efectiv	Nikon format DX; distanță focală în format 35 mm [135] echivalentă cu aproximativ 1,5× cea a obiectivelor cu unghi de câmp format FX
Pixeli efectivi	
Pixeli efectivi	20,9 milioane
Senzor imagine	
Senzor imagine	Senzor CMOS 23,5 × 15,7 mm
Pixeli totali	21,51 milioane
Sistem de reducere a prafului	Curățare senzor imagine, date de referință pentru eliminarea prafului de pe imagine (necesită software-ul Capture NX-D)
Stocare	
Dimensiune imagine (pixeli)	<ul style="list-style-type: none">• Zonă imagine DX (24×16) 5.568 × 3.712 (Mare: 20,7 M) 4.176 × 2.784 (Medie: 11,6 M) 2.784 × 1.856 (Mică: 5,2 M)• Zonă imagine 1,3× (18×12) 4.272 × 2.848 (Mare: 12,2 M) 3.200 × 2.136 (Medie: 6,8 M) 2.128 × 1.424 (Mică: 3,0 M)• Fotografii cu zona imaginii DX realizate în timpul înregistrării unui film 5.568 × 3.128 (Mare) 4.176 × 2.344 (Medie) 2.784 × 1.560 (Mică)



Stocare	
Dimensiune imagine (pixeli)	<ul style="list-style-type: none"> • Fotografii cu zona imaginii 1,3× realizate în timpul înregistrării unui film 4.272 × 2.400 (Mare) 3.200 × 1.800 (Medie) 2.128 × 1.192 (Mică) • Fotografii realizate în timpul înregistrării unui film la o dimensiune a cadrului de 3.840 × 2.160: 3.840 × 2.160
Format fișier	<ul style="list-style-type: none"> • NEF (RAW): 12 sau 14 biți, comprimat fără pierderi sau comprimat • JPEG: conform cu JPEG standard cu compresie fină (aprox. 1 : 4), normală (aprox. 1 : 8) sau de bază (aprox. 1 : 16); este disponibilă compresia calitate optimă • NEF (RAW) + JPEG: O singură fotografie înregistrată în ambele formate NEF (RAW) și JPEG
Sistem Picture Control	Automat, Standard, Neutru, Intens, Monocrom, Portret, Peisaj, Uniform; opțiunea Picture Control selectată poate fi modificată; memorare pentru opțiuni Picture Control personalizate
Suport	Carduri de memorie SD (Secure Digital) și SDHC și SDXC conforme UHS-I
Sistem de fișiere	DCF 2.0, Exif 2.31, PictBridge
Vizor	
Vizor	Vizor cu pentaprișmă la nivelul ochilor cu vizare prin obiectiv
Acoperire cadru	<ul style="list-style-type: none"> • Zonă imagine DX (24×16): Aprox. 100% orizontal și 100% vertical • Zonă imagine 1,3× (18×12): Aprox. 97% orizontal și 97% vertical
Mărire	Aprox. 0,94× (obiectiv de 50 mm f/1.4 la infinit, $-1,0 \text{ m}^{-1}$)
Punct perspectivă	18,5 mm ($-1,0 \text{ m}^{-1}$; de la centrul suprafeței lentilei ocularului vizorului)
Reglare dioptrie	-2 – $+1 \text{ m}^{-1}$
Ecran focalizare	Ecran tip B BriteView Clear Matte Mark II cu marcaje pentru zonă AF (poate fi afișată rețeaua de încadrare)
Oglindă reflex	Revenire rapidă
Diafragmă obiectiv	Revenire instantanee, controlată electronic

Obiectiv	
Obiective compatibile	<p>Compatibil cu obiective AF NIKKOR, inclusiv obiective de tip G, E și D (sunt aplicabile unele restricții pentru obiectivele PC) și obiective AI-P NIKKOR și obiective AI non-CPU (numai modul M). Obiectivele IX NIKKOR, obiectivele pentru F3AF și obiectivele non-AI nu pot fi utilizate.</p> <p>Telemetrul electronic poate fi folosit cu obiectivele care au o diafragmă maximă de f/5.6 sau mai mare (telemetrul electronic acceptă 1 punct de focalizare central cu obiective care au o diafragmă maximă de f/8 sau mai mare).</p>
Obturator	
Tip	Obturator mecanic controlat electronic pentru cursă verticală în plan focal; în modul de declanșare oglindă sus este disponibil obturatorul electronic cu perdea frontală
Timp de expunere	$\frac{1}{8.000}$ –30 s în pași de $\frac{1}{3}$ sau $\frac{1}{2}$ EV, bulb, durată, X250
Viteză sincronizare bliț	$X = \frac{1}{250}$ s; se sincronizează cu obturatorul la timpi de $\frac{1}{320}$ s sau mai lungi (raza de acțiune a blițului se reduce la timpi de expunere cuprinși între $\frac{1}{250}$ și $\frac{1}{320}$ s)
Declanșare	
Mod declanșare	S (cadru unic), Cl (continuu cu viteză redusă), Ch (continuu cu viteză ridicată), Q (declanșare silențioasă), Qc (declanșare silențioasă continuă), Ⓢ (autodeclanșator), MUP (oglină sus)
Viteză de avansare a cadrelor aproximativă	<ul style="list-style-type: none"> • Cl: 1-7 fps • Ch: 8 fps <p>Notă: Cadențele cadrelor presupun AF servo continuă, mod de expunere manual sau automat prioritate de timp, un timp de expunere de $\frac{1}{250}$ s sau mai scurt, Declanșare selectată pentru setarea personalizată a1 (Selecție prioritate AF-C) și celelalte setări la valorile implicite.</p>

Declanșare	
Autodeclanșator	2 s, 5 s, 10 s, 20 s; 1–9 expuneri la intervale de 0,5, 1, 2 sau 3 s
Moduri telecomandă (ML-L3)	Telecomandă cu întârziere, telecomandă cu răspuns rapid, oglindă sus la distanță
Expunere	
Sistem măsurare	Măsurarea expunerii TTL folosind senzorul RGB cu aproximativ 180K (180.000) pixeli
Mod de măsurare	<ul style="list-style-type: none"> • Matricială: Măsurare matricială culoare 3D III (obiective de tip G, E și D); măsurare matricială culoare III (alte obiective CPU) • Central-evaluativă: Pondere de aproximativ 75% acordată cercului de 8 mm din centrul cadrului. Diametrul cercului poate fi modificat la 6, 10 sau 13 mm sau evaluarea se poate baza pe media întregului cadru • Spot: Măsoară cercul cu diametrul de circa 3,5 mm (aproximativ 2,5% din cadru) centrat pe punctul de focalizare selectat • Evaluativă a zonelor luminoase: Disponibilă cu obiective de tip G, E și D
Rază (ISO 100, obiectiv f/1.4, 20 °C)	<ul style="list-style-type: none"> • Măsurare matricială, central-evaluativă sau evaluativă a zonelor luminoase: 0-20 EV • Măsurare spot: 2-20 EV
Corespondență măsurare expunere	CPU
Mod	<p>Moduri automate (AUTO automat;  automat, fără bliț); moduri scenă ( portret;  peisaj;  copil;  sport;  close-up;  portret de noapte;  peisaj de noapte;  petrecere/interior;  plajă/zăpadă;  apus;  amurg/zori;  portret animal de casă;  lumânări;  flori;  culori de toamnă;  mâncare); moduri efecte speciale ( vedere nocturnă;  VI foarte intens;  POP artă pop;  ilustrație foto;  efect aparat foto jucărie;  efect de miniaturizare;  culoare selectivă;  siluetă;  cheie înaltă;  cheie joasă); mod automat program cu program flexibil (P); mod automat prioritate de timp (S); mod automat prioritate de diafragmă (A); manual (M); U1 (setări utilizator 1); U2 (setări utilizator 2)</p>

Expunere	
Compensare expunere	Poate fi ajustată cu -5+5 EV în trepte de $\frac{1}{3}$ sau $\frac{1}{2}$ EV în modurile P, S, A, M, SCENE și EFFECTS
Blocare expunere	Luminozitatea se blochează la valoarea detectată
Sensibilitate ISO (index de expunere recomandat)	ISO 100–51200 în pași de $\frac{1}{3}$ sau $\frac{1}{2}$ EV. De asemenea, poate fi setată la aprox. 0,3, 0,5, 0,7 sau 1 EV (echivalent ISO 50) sub ISO 100 sau la aprox. 0,3, 0,5, 0,7, 1, 2, 3, 4 sau 5 EV (echivalent ISO 1640000) peste ISO 51200; este disponibil controlul sensibilității ISO automat
D-Lighting activ	Poate fi selectat dintre Automat, Extra ridicat, Ridicat, Normal, Redus sau Dezactivat
Focalizare	
Focalizare automată	Modul cu senzor de focalizare automată Nikon Advanced Multi-CAM 3500 II cu detectare de fază TTL, reglare fină, 51 puncte de focalizare (inclusiv 15 senzori stea; f/8 acceptat de 1 senzor) și dispozitiv iluminare asistență AF (rază de acțiune aprox. 0,5–3 m)
Interval de detecție	-3+19 EV (ISO 100, 20 °C)
Servo obiectiv	<ul style="list-style-type: none"> • Focalizare automată (AF): AF servo unică (AF-S); AF servo continuă (AF-C); selecție automată AF-S/AF-C (AF-A); urmărire focalizare predictivă activată automat în funcție de starea subiectului • Focalizare manuală (M): Poate fi folosit telemetrul electronic
Punct focalizare	Se poate selecta dintre 51 sau 11 puncte de focalizare
Mod zonă AF	Punct unic AF; zonă dinamică AF cu 9, 21 sau 51 de puncte, urmărire 3D, zonă AF grup, zonă AF automată
Blocare focalizare	Focalizarea poate fi blocată prin apăsarea butonului de declanșare la jumătate (AF servo unică) sau prin apăsarea butonului ^{AE-L} _{AE-L} AE-L/AF-L

Bliț	
Bliț încorporat	 AUTO,  ,  ,  ,  ,  ,  , VI, POP,  ,  : Bliț automat cu ridicare automată P, S, A, M,  : Ridicare manuală cu buton de eliberare
Număr de ghid	Aprox. 12, 12 cu bliț manual (m, ISO 100, 20 °C)
Control bliț	TTL: Controlul bliț i-TTL folosind senzorul RGB de aproximativ 180K (180.000) pixeli este disponibil cu blițul încorporat; blițul de umplere compensat i-TTL pentru SLR digital se utilizează cu măsurarea matricială, central-evaluativă și evaluativă a zonelor luminoase, iar blițul de umplere i-TTL standard pentru SLR digital cu măsurarea spot
Mod bliț	Automat, automat cu reducere ochi roșii, sincronizare lentă automată, sincronizare lentă automată cu reducere ochi roșii, bliț de umplere, reducere ochi roșii, sincronizare lentă, sincronizare lentă cu reducere ochi roșii, perdea posterioară cu sincronizare lentă, sincronizare perdea posterioară, dezactivat; sincronizare rapidă FP automată acceptată
Compensare bliț	-3+1 EV în trepte de $\frac{1}{3}$ sau $\frac{1}{2}$ EV
Indicator bliț pregătit	Se aprinde când blițul încorporat sau unitatea bliț opțională este complet încărcată; clipește după ce blițul este declanșat la capacitate maximă
Cuplă accesorii	Cuplă ISO 518 cu contacte pentru sincronizare și date și blocare de siguranță
Sistem creativ de iluminare Nikon (CLS)	Control bliț i-TTL, iluminare avansată fără fir cu radiocomandă, iluminare avansată fără fir optică, iluminare pentru modelare, blocare FV, comunicare informații culoare, sincronizare rapidă FP automată, asistență AF pentru AF zone multiple
Terminal de sincronizare	Adaptor terminal de sincronizare AS-15 (disponibil separat)

Balans de alb	
Balans de alb	Automat (2 tipuri), incandescent, fluorescent (7 tipuri), lumina directă a soarelui, bliț, înnorat, umbră, presetare manuală (pot fi stocate până la 6 valori, măsurarea balansului de alb în punct unic disponibilă în timpul vizualizării în timp real), alegere temperatură culoare (2.500 K–10.000 K), toate cu reglare fină
Bracketing	
Tipuri de bracketing	Expunere, bliț, balans de alb și ADL
Vizualizare în timp real	
Moduri	 (vizualizare în timp real fotografie),  (vizualizare în timp real film)
Servo obiectiv	<ul style="list-style-type: none"> • Focalizare automată (AF): AF servo unică (AF-S); AF servo permanent (AF-F) • Focalizare manuală (M)
Mod zonă AF	AF prioritate față, AF zonă largă, AF zonă normală, AF urmărire subiect
Focalizare automată	AF detectare contrast oriunde în cadru (aparatură foto selectează automat punctul de focalizare când este selectată AF prioritate față sau AF urmărire subiect)
Film	
Sistem măsurare	Măsurarea expunerii TTL utilizând senzorul de imagine principal
Mod de măsurare	Măsurare matricială, central-evaluativă sau evaluativă a zonelor luminoase
Dimensiune cadru (pixeli) și cadență cadre	<ul style="list-style-type: none"> • 3.840 × 2.160 (4K UHD); 30p (progresiv), 25p, 24p • 1.920 × 1.080; 60p, 50p, 30p, 25p, 24p • 1.280 × 720; 60p, 50p <p>Cadențele reale ale cadrelor pentru 60p, 50p, 30p, 25p și 24p sunt 59,94, 50, 29,97, 25 și, respectiv, 23,976 fps; calitatea imaginii ★ înaltă este disponibilă pentru toate dimensiunile cadrului, iar calitatea normală este disponibilă pentru toate dimensiunile, cu excepția 3.840 × 2.160</p>
Format fișier	MOV, MP4
Compresie video	Codare video avansată H.264/MPEG-4

Film	
Format înregistrare audio	PCM liniar, AAC
Dispozitiv înregistrare audio	Microfon stereo încorporat sau extern; sensibilitate reglabilă
Sensibilitate ISO (index de expunere recomandat)	<ul style="list-style-type: none"> • Mod M: Control sensibilitate ISO automat (ISO 100 până la Hi 5) disponibil cu posibilitatea de selectare a limitei superioare; selectare manuală (ISO 100 până la 51200 în pași de $\frac{1}{3}$ sau $\frac{1}{2}$ EV) cu opțiuni suplimentare disponibile echivalente cu aproximativ 0,3, 0,5, 0,7, 1, 2, 3, 4 sau 5 EV (echivalent ISO 1640000) peste ISO 51200 • Modurile P, S și A: Control sensibilitate ISO automat (ISO 100 până la Hi 5) cu posibilitatea de selectare a limitei superioare • Mod  (EFFECT): Control sensibilitate ISO automat (ISO 100 până la Hi 5) • Alte moduri: Control sensibilitate ISO automat (ISO 100 până la 12800)
D-Lighting activ	Poate fi selectat Aceleași setări ca la fotografiile, Extra ridicat, Ridicat, Normal, Redus sau Dezactivat
Alte opțiuni	Marcare indexuri, filmare secvențială, reducere electronică a vibrațiilor
Monitor	
Monitor	8 cm/3,2 in, aprox. 922.000 puncte (VGA) LCD TFT cu înclinare, sensibil la atingere, cu unghi de vizualizare de 170°, acoperire cadru de aproximativ 100%, control manual al luminozității monitorului și un senzor de ochi care controlează aprinderea/stingerea monitorului
Redare	
Redare	Redare cadru întreg și miniatură (4, 9 sau 72 de imagini sau calendar) cu zoom redare, zoom redare tăiere, redare film, prezentări diapozitive foto și/sau film, afișare histogramă, zone luminoase, informații fotografie, afișare date de locație, evaluare fotografie și rotire automată a imaginii

Interfață	
USB	USB Hi-Speed cu conector micro-B; se recomandă conectarea la portul USB încorporat
Ieșire HDMI	Conector HDMI tip C
Terminal pentru accesorii	<ul style="list-style-type: none"> • Telecomenzi fără fir: WR-1, WR-R10 (disponibile separat) • Telecomandă prin cablu: MC-DC2 (disponibilă separat) • Dispozitiv GPS: GP-1/GP-1A (disponibil separat)
Intrare audio	Mufă stereo jack mini (3,5 mm diametru; alimentare prin conexiune acceptată)
Ieșire audio	Mufă stereo jack mini (3,5 mm diametru)
Fără fir/Bluetooth	
Funcție fără fir	<ul style="list-style-type: none"> • Standarde: IEEE 802.11b, IEEE 802.11g • Frecvență de operare: 2.412-2.462 MHz (canalele 1-11) • Putere maximă la ieșire: 8,4 dBm (EIRP) • Autentificare: sistem deschis, WPA2-PSK
Bluetooth	<ul style="list-style-type: none"> • Protocoale de comunicare: Specificație Bluetooth versiunea 4.1 • Frecvență de operare Bluetooth: 2.402-2.480 MHz Bluetooth Low Energy: 2.402-2.480 MHz
Rază de acțiune (linie dreaptă)	Aproximativ 10 m fără interferențe; distanța poate varia în funcție de intensitatea semnalului și de prezența sau lipsa obstacolelor
Limbi acceptate	
Limbi acceptate	Arabă, bengali, bulgară, chineză (simplificată și tradițională), cehă, coreeană, daneză, engleză, finlandeză, franceză, germană, greacă, hindi, indoneziană, italiană, japoneză, maghiară, marathi, norvegiană, olandeză, persană, poloneză, portugheză (Portugalia și Brazilia), română, rusă, sârbă, spaniolă, suedeză, tamilă, telugu, thai, turcă, ucraineană, vietnameză

Sursă de alimentare	
Acumulator	Un acumulator Li-ion EN-EL15a; pot fi utilizați și acumulatori EN-EL15, dar rețineți că pot fi realizate mai puține fotografii la o singură încărcare decât cu un EN-EL15a
Adaptor la rețeaua electrică	Adaptor la rețeaua electrică EH-5b/EH-5c; necesită conectorul de alimentare EP-5B (disponibile separat)
Montură tripod	
Montură tripod	1/4 in (ISO 1222)
Dimensiuni/greutate	
Dimensiuni (L × Î × A)	Aprox. 135,5 × 104 × 72,5 mm
Greutate	Aprox. 720 g cu acumulatorul și cardul de memorie, dar fără capacul corpului; aprox. 640 g (numai corpul aparatului foto)
Mediu de operare	
Temperatură	0 °C–40 °C
Umiditate	85% sau mai puțin (fără condensare)

- Dacă nu este specificat altfel, toate măsurătorile sunt realizate în conformitate cu standardele sau orientările Camera and Imaging Products Association (CIPA).
- Toate cifrele se referă la un aparat foto cu un acumulator complet încărcat.
- Nikon își rezervă dreptul de a modifica oricând aspectul și specificațiile hardware și software descrise în acest manual fără vreun avertisment prealabil. Nikon nu va fi răspunzător pentru nicio daună rezultată din erorile apărute în acest manual.

■ ■ Încărcător acumulator MH-25a

Putere consumată nominală	100–240 V c.a., 50/60 Hz, 0,23–0,12 A
Putere nominală	8,4 V/1,2 A c.c.
Acumulatori acceptați	Acumulatori Li-ion EN-EL15a și EN-EL15 de la Nikon
Timp de încărcare	Aprox. 2 ore și 35 de minute la o temperatură ambiantă de 25 °C când este complet descărcat
Temperatură de funcționare	0 °C–40 °C
Dimensiuni (L × Î × A)	Aprox. 95 × 33,5 × 71 mm, fără proeminențe
Lungimea cablului de alimentare (dacă este furnizat)	Aprox. 1,5 m
Greutate	Aprox. 115 g, fără conectorul de alimentare furnizat (cablu de alimentare sau adaptor pentru priza rețelei electrice)

Simbolurile de pe acest produs au următoarele semnificații:

~ c.a., --- c.c.,  echipament de clasa II (din punct de vedere constructiv, produsul are izolație dublă)

■ ■ Acumulator Li-ion EN-EL15a

Tip	Acumulator litiu-ion
Capacitate nominală	7,0 V/1.900 mAh
Temperatură de funcționare	0 °C–40 °C
Dimensiuni (L × Î × A)	Aprox. 40 × 56 × 20,5 mm
Greutate	Aprox. 78 g, fără capac terminal

Standarde aplicabile

- **DCF versiunea 2.0:** Design Rule for Camera File Systems (Regulă aranjare sisteme fișiere aparat foto) (DCF) este un standard utilizat pe scară largă în industria aparatelor foto digitale pentru a asigura compatibilitatea între diferite mărci de aparate foto.
- **Exif versiunea 2.31:** Aparatul foto este compatibil cu Exif (Exchangeable Image File Format for Digital Still Cameras – Format fișier imagine interschimbabil pentru aparate foto digitale) versiunea 2.31, un standard care permite utilizarea informațiilor stocate împreună cu fotografiile pentru reproducerea optimă a culorii când imaginile sunt transferate pe imprimante compatibile Exif.
- **PictBridge:** Un standard dezvoltat în cooperare de industria aparatelor foto digitale și cea a imprimantelor, care permite transferul fotografiilor direct pe o imprimantă, fără a mai fi necesară transferarea lor pe un computer.
- **HDMI:** High-Definition Multimedia Interface (Interfață Multimedia de Înaltă Definiție) este un standard pentru interfețe multimedia folosit în aparatele electronice pentru publicul larg și dispozitivele AV care pot transmite date audiovizuale și semnale de control către dispozitive conforme HDMI printr-o conexiune unică prin cablu.

Marcaj de conformitate

Standardele cărora li se conformează aparatul foto pot fi vizualizate utilizând opțiunea **Marcaj de conformitate** din meniul setare (☐ 273).

Licență FreeType (FreeType2)

Părți din acest software sunt proprietatea intelectuală a © 2012 The FreeType Project (<http://www.freetype.org>). Toate drepturile rezervate.

Licență MIT (HarfBuzz)

Părți din acest software sunt proprietatea intelectuală a © 2017 The HarfBuzz Project (<http://www.freedesktop.org/wiki/Software/HarfBuzz>). Toate drepturile rezervate.

Informații privind mărcile comerciale

iOS este o marcă comercială sau marcă comercială înregistrată a Cisco Systems, Inc., în Statele Unite ale Americii și/sau în alte țări, și este utilizată sub licență. Windows este fie o marcă comercială înregistrată, fie o marcă comercială a Microsoft Corporation în Statele Unite ale Americii și/sau în alte țări. Mac, macOS, OS X, Apple®, App Store®, siglele Apple, iPhone®, iPad® și iPod touch® sunt mărci comerciale înregistrate ale Apple Inc. în SUA și/sau în alte țări. Android este o marcă comercială deținută de Google Inc. Robotul Android este reprodus sau modificat pornind de la lucrări create și distribuite de Google și utilizat în conformitate cu termenii descriși de licența Creative Commons 3.0 Atribuire. Sigla PictBridge este o marcă comercială. Siglele SD, SDHC și SDXC sunt mărci comerciale ale SD-3C, LLC. HDMI, sigla HDMI și High-Definition Multimedia Interface sunt mărci comerciale sau mărci comerciale înregistrate ale HDMI Licensing LLC.

HDMI

Wi-Fi și sigla Wi-Fi sunt mărci comerciale sau mărci comerciale înregistrate ale Wi-Fi Alliance.

Filigranul și siglele Bluetooth® sunt mărci comerciale înregistrate deținute de Bluetooth SIG, Inc. și orice utilizare a acestor mărci de către Nikon Corporation se realizează sub licență.

Toate celelalte denumiri comerciale menționate în acest manual sau în documentația furnizată cu produsul dumneavoastră Nikon sunt mărci comerciale sau mărci comerciale înregistrate ale respectivilor lor deținători.

“Made for iPod,” “Made for iPhone,” and “Made for iPad” mean that an electronic accessory has been designed to connect specifically to iPod, iPhone, or iPad, respectively, and has been certified by the developer to meet Apple performance standards. Apple is not responsible for the operation of this device or its compliance with safety and regulatory standards. Please note that the use of this accessory with iPod, iPhone, or iPad may affect wireless performance.

 **Certificate**

• **México**

IFETEL: RCPMULB16-0363

LBEE5UW1FS

Módulo WLAN instalado adentro de esta computadora
La operación de este equipo está sujeta a las siguientes
dos condiciones:

- (1) es posible que este equipo o dispositivo no cause interferencia perjudicial y
- (2) este equipo o dispositivo debe aceptar cualquier interferencia, incluyendo la que pueda causar su operación no deseada.

• **Paraguay**

Número del Registro: 2016-01-I-000022

Este producto contiene un transmisor
aprobado por la CONATEL.

• **Maroc/**

المغرب

AGREE PAR L'ANRT MAROC

Numéro d'agrément : MR 13153 ANRT 2017

Date d'agrément : 24/01/2017

• **Indonesia**

49678/SDPPI/2017

4588

49647/SDPPI/2017

4593

الأردن •

TRC/SS/2017/59

عُمان •

OMAN-TRA

R/3918/17

D090024

الإمارات العربية المتحدة •

TRA

REGISTERED No:

ER45171/16

DEALER No:

DA39487/15

Obiective AF-S DX NIKKOR 18–140mm f/3.5–5.6G ED VR

Citiți această secțiune în cazul în care ați achiziționat aparatul foto împreună cu kitul cu obiectiv AF-S DX NIKKOR 18–140mm f/3.5–5.6G ED VR, disponibil în unele țări sau regiuni. Componentele obiectivului sunt enumerate mai jos.

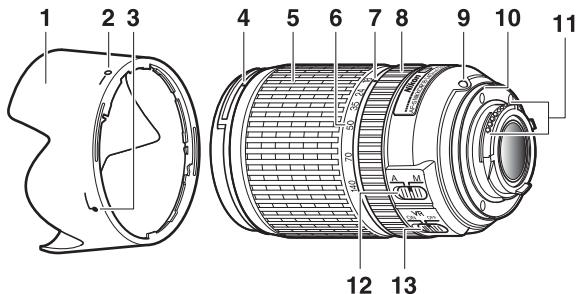

1 Parasolar obiectiv *	334	8 Inel focalizare	115
2 Marcaj fixare parasolar obiectiv	334	9 Marcaj montură obiectiv	24
3 Marcaj aliniere parasolar obiectiv	334	10 Garnitură cauciuc montură obiectiv	
4 Marcaj montare parasolar obiectiv	334	11 Contacte CPU	280
5 Inel de zoom	51	12 Comutator mod A-M	330
6 Scală lungime focală		13 Comutator ON/OFF (ACTIVARE/ DEZACTIVARE) reducere vibrații	332
7 Marcaj lungime focală			

* Opțional.

■ Focalizare

Modul de focalizare este determinat de modul de focalizare al aparatului foto și de poziția comutatorului mod A-M al obiectivului. Pentru informații privind selectarea modului de focalizare al aparatului foto, consultați manualul aparatului foto.

Mod focalizare aparat foto	Mod focalizare obiectiv	
	A	M
AF	Focalizare automată cu supracomandă manuală*	Focalizare manuală cu telemetru electronic
MF	—	

* Supracomanda manuală este disponibilă numai atunci când este selectat AF servo unică (AF-S) cu aparatul foto.

Focalizare automată

- 1 Comutați aparatul foto pe AF (focalizare automată).
- 2 Deplasați comutatorul mod A-M al obiectivului la A.
- 3 Focalizați.

Apăsați butonul de declanșare la jumătate pentru a focaliza. În AF servo unică (AF-S), focalizarea poate fi reglată prin menținerea butonului de declanșare apăsat la jumătate după finalizarea operației de focalizare automată și rotirea manuală a inelului de focalizare. Pentru a refocaliza folosind focalizarea automată, apăsați butonul de declanșare la jumătate sau apăsați butonul **AF-ON**.

Focalizare manuală

- 1 Deplasați comutatorul mod A-M al obiectivului la M.
- 2 Focalizați.

Focalizați manual utilizând inelul de focalizare al obiectivului.

■ Zoom și profunzime de câmp

Înainte de a focaliza, rotiți inelul de zoom pentru a regla distanța focală și pentru a încadra fotografia. Dacă aparatul foto oferă previzualizarea profunzimii de câmp (diafragmare), profunzimea de câmp poate fi previzualizată în vizor.

Notă: Distanța focală scade pe măsură ce distanța de focalizare scade.

■ ■ Diafragmă

Diafragma se reglează cu ajutorul comenzilor aparatului foto.

Zoom și diafragmă maximă

Modificările aduse zoom-ului pot modifica diafragma maximă cu până la $1 \frac{1}{3}$ EV. Cu toate acestea, aparatul foto ține cont de acest lucru în mod automat la setarea expunerii și nu este necesară nicio modificare a setărilor aparatului foto în urma modificărilor aduse zoom-ului.

■ ■ Utilizarea blițului încorporat

Când se utilizează blițul încorporat, asigurați-vă că subiectul este la o distanță de cel puțin 0,6 m și scoateți parasolarele obiectivelor pentru a împiedica vignetarea (umbre create acolo unde capătul obiectivului acoperă blițul încorporat).

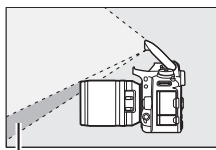

Umbră

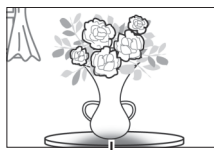

Vignetaire

Când obiectivul este montat pe următoarele aparate foto, este posibil ca blițul încorporat să nu poată lumina complet subiectul la distanțe mai mici decât cele menționate mai jos:

Aparat foto	Poziție zoom	Distanță minimă fără vignetaire
D7500/D7200/D7100/D7000/ seria D300/D200/D100	18 mm	1,0 m
	24–140 mm	Fără vignetaire
D90/D80/D50	18 mm	2,5 m
	24 mm	1,0 m
	35–140 mm	Fără vignetaire
D5600/D5500/D5300/D5200/D5100/ D5000/D3400/D3300/D3200/D3100/ D3000/seria D70/D60/seria D40	24 mm	1,0 m
	35–140 mm	Fără vignetaire

■ Reducere vibrații (VR)

Reducerea vibrațiilor (VR) reduce estomparea cauzată de tremuratură aparatului foto permițând timpi de expunere cu până la 4 stopuri mai lungi decât ar fi posibil altfel (măsurăți la 140 mm cu un aparat foto D300s în conformitate cu standardele Camera and Imaging Products Association [CIPA]; efectele diferă în funcție de fotograf și de condițiile de fotografiere). Acest lucru crește gama de timpi de expunere disponibili și permite fotografierea din mână, fără trepied, într-un număr mare de situații.

Folosirea comutatorului ON/OFF pentru reducerea vibrațiilor

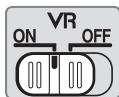

- **Selectați ON (ACTIVARE) pentru a activa reducerea vibrațiilor.** Reducerea vibrațiilor se activează când butonul de declanșare este apăsat la jumătate, reducând efectele datorate tremuraturii aparatului foto pentru o încadrare și o focalizare îmbunătățite.
- **Selectați OFF (DEZACTIVARE) pentru a dezactiva reducerea vibrațiilor.**

Utilizarea reducerii vibrațiilor: Note

- Când se utilizează reducerea vibrațiilor, apăsați butonul de declanșare la jumătate și așteptați ca imaginea din vizor să se stabilizeze înainte de a apăsa butonul de declanșare până la capăt.
- Când reducerea vibrațiilor este activă, imaginea din vizor poate fi mișcată după declanșarea obturatorului. Acest lucru nu indică o defecțiune.
- Când aparatul foto este rotit panoramic, reducerea vibrațiilor se aplică numai mișcării care nu este cuprinsă în rotirea panoramică (de exemplu, dacă aparatul foto este rotit panoramic orizontal, reducerea vibrațiilor se va aplica numai tremuraturii pe verticală), ceea ce face mult mai ușoară rotirea panoramică uniformă a aparatului foto într-un arc de cerc larg.
- Nu opriți aparatul foto și nu scoateți obiectivul în timp ce reducerea vibrațiilor este activă. Dacă alimentarea obiectivului este întreruptă în timp ce este activată reducerea vibrațiilor, este posibil ca obiectivul să huruie atunci când este scuturat. Aceasta nu este o defecțiune și poate fi corectată prin reatașarea obiectivului și pornirea aparatului foto.
- Dacă aparatul foto este dotat cu un bliț încorporat, reducerea vibrațiilor se va dezactiva cât timp blițul se încarcă.
- Selectați **OFF** (DEZACTIVARE) când aparatul foto este montat pe un trepied, cu excepția cazului în care capul trepiedului nu este fixat sau când aparatul foto este montat pe un monopod, situație în care se recomandă selectarea **ON** (ACTIVARE).

■ Parasolarul obiectivului

Parasolarul pentru obiectiv protejează obiectivul și blochează fasciculele de lumină care, altfel, ar putea cauza pete luminoase sau forme dublate.

Atașarea parasolarului

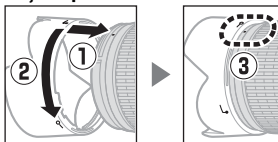

Aliniați marcajul pentru montarea parasolarului obiectivului (●) cu marcajul de aliniere a parasolarului obiectivului (◡) și apoi rotiți parasolarul (2) până când marcajul ● este aliniat cu marcajul de fixare a parasolarului obiectivului (—○).

Când atașați sau scoateți parasolarul, apucați-l aproape de simbolul ◡ de pe baza acestuia și evitați să îl strângeți prea tare. Dacă parasolarul nu este atașat corect poate apărea vigneta.

Când nu este folosit, parasolarul poate fi întors și montat pe obiectiv.

■ Accesorii furnizate

- Capac obiectiv frontal cu clic LC-67 de 67 mm
- Capac posterior obiectiv

■ Accesorii compatibile

- Filtre cu înșurubare de 67 mm
- Parasolar tip baionetă HB-32
- Husă pentru obiectiv CL-1018

■ ■ **Specificații**

Tip	Obiectiv AF-S DX tip G cu CPU încorporat și montură F
Distanță focală	18–140 mm
Diafragmă maximă	f/3.5–5.6
Construcție obiectiv	17 lentile în 12 grupuri (inclusiv o lentilă ED, o lentilă asferică)
Unghi de câmp	76°–11° 30'
Scală lungime focală	Gradată în milimetri (18, 24, 35, 50, 70, 140)
Informații distanță	leșire către aparatul foto
Zoom	Zoom manual folosind inelul de zoom independent
Focalizare	Sistem IF (Internal Focusing) Nikon cu focalizare automată controlată de motorul SWM (Silent Wave Motor) și inel de focalizare separat pentru focalizarea manuală
Reducere vibrații	Deplasare obiectiv folosind motoare electromagnetice (VCM)
Distanță focală minimă	0,45 m de la planul focal la toate pozițiile de zoom
Lamele diafragmă	7 (diafragmă circulară)
Diafragmă	Complet automată
Plajă diafragmă	<ul style="list-style-type: none">• Distanță focală de 18 mm: f/3.5–22• Distanță focală de 140 mm: f/5.6–38 Diafragma minimă afișată poate varia în funcție de mărimea treptei de expunere selectată cu aparatul foto.
Măsurare	Diafragmă completă
Dimensiune filtru atașat	67 mm (P = 0,75 mm)
Dimensiuni	Aprox. 78 mm diametru maxim × 97 mm (distanța de la flanșa aparatului foto pentru montura obiectivului)
Greutate	Aprox. 490 g

Nikon își rezervă dreptul de a modifica oricând aspectul și specificațiile hardware și software descrise în acest manual fără vreun avertisment prealabil. Nikon nu va fi răspunzător pentru nicio daună rezultată din erorile apărute în acest manual.

Obiective AF-S DX NIKKOR 18–200mm f/3.5–5.6G ED VR II

Citiți această secțiune în cazul în care ați achiziționat aparatul foto împreună cu kitul cu obiectiv AF-S DX NIKKOR 18–200mm f/3.5–5.6G ED VR II, disponibil în unele țări sau regiuni. Componentele obiectivului sunt enumerate mai jos.

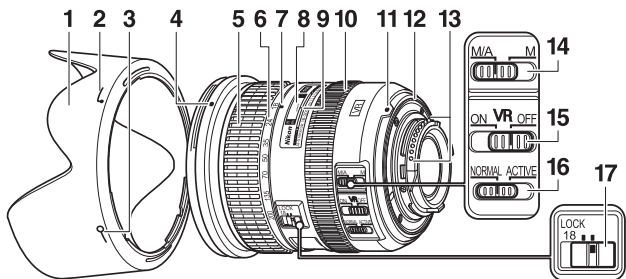

1 Parasolar obiectiv 342	10 Inel focalizare..... 115
2 Indicator atașare parasolar obiectiv 342	11 Index montură 24
3 Marcaj fixare parasolar obiectiv 342	12 Garnitură de cauciuc pentru montarea obiectivului
4 Index montură parasolar obiectiv ... 342	13 Contacte CPU 280
5 Inel de zoom 51	14 Comutator mod focalizare..... 337
6 Scală lungime focală	15 Comutator ON/OFF (ACTIVARE/DEZACTIVARE) reducere vibrații 340
7 Index distanță focală	16 Comutator mod reducere vibrații ... 340
8 Scală distanță	17 Comutator închizător de zoom
9 Linie de reper pentru distanță	

■ ■ Focalizare

Modul de focalizare este determinat de modul de focalizare al aparatului foto și de poziția comutatorului modului de focalizare al obiectivului.

Pentru informații privind selectarea modului de focalizare al aparatului foto, consultați manualul aparatului foto.

Mod focalizare aparat foto	Mod focalizare obiectiv	
	M/A	M
AF	Focalizare automată cu supracomandă manuală	Focalizare manuală cu telemetru electronic
MF	Focalizare manuală cu telemetru electronic	

M/A (focalizare automată cu supracomandă manuală)

1 Deplasați comutatorul modului de focalizare al obiectivului la M/A.

2 Focalizați.

Dacă se dorește, focalizarea automată poate fi supracomandată prin rotirea inelului de focalizare al obiectivului în timp ce butonul de declanșare este apăsat la jumătate (sau, în cazul în care aparatul foto este dotat cu un buton **AF-ON**, în timp ce butonul **AF-ON** este apăsat).

Pentru a refocaliza folosind focalizarea automată, apăsați butonul de declanșare la jumătate sau apăsați din nou butonul **AF-ON**.

Obținerea rezultatelor bune cu focalizarea automată

Consultați „O notă privind obiectivele pentru unghi larg și unghi super-larg” (□ 345).

■ ■ Zoom și profunzime de câmp

Înainte de a focaliza, rotești inelul de zoom pentru a regla distanța focală și pentru a încadra fotografia. Dacă aparatul foto oferă previzualizarea profunzimii de câmp (diafragmare), profunzimea de câmp poate fi previzualizată în vizor.

Notă: Obiectivul utilizează sistemul IF (Internal Focusing) Nikon. Spre deosebire de alte tipuri de obiective, distanța focală scade pe măsură ce distanța de focalizare se reduce. Rețineți că indicatorul distanței de focalizare are doar scop de orientare și ar putea să nu indice cu acuratețe distanța până la subiect și, datorită profunzimii de câmp și altor factori, ar putea să nu arate ∞ când aparatul foto focalizează pe un obiect îndepărtat.

Pentru a bloca inelul de zoom, rotești-l la poziția 18 mm și deplasezi comutatorul închidere zoom la **LOCK**. Acest lucru previne extinderea obiectivului datorită propriei greutate în timp ce aparatul foto este transportat dintr-un loc în altul.

■ ■ Diafragmă

Diafragma se reglează cu ajutorul comenzilor aparatului foto.

Zoom și diafragmă maximă

Modificările aduse zoom-ului pot modifica diafragma maximă cu până la $1 \frac{1}{3}$ EV. Cu toate acestea, aparatul foto ține cont de acest lucru în mod automat la setarea expunerii și nu este necesară nicio modificare a setărilor aparatului foto în urma modificărilor aduse zoom-ului.

■ ■ Utilizarea blițului încorporat

Când se utilizează blițul încorporat, asigurați-vă că subiectul este la o distanță de cel puțin 0,6 m și scoateți parasolarele obiectivelor pentru a împiedica vignetarea (umbre create acolo unde capătul obiectivului acoperă blițul încorporat).

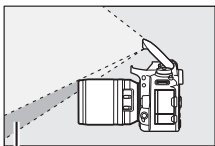

Umbră

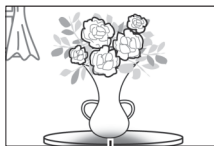

Vignetare

Când obiectivul este montat pe următoarele aparate foto, este posibil ca blițul încorporat să nu poată lumina complet subiectul la distanțe mai mici decât cele menționate mai jos:

Aparat foto	Poziție zoom	Distanță minimă fără vigneta
D7500/D7200/D7100/D7000/ seria D300/D200/D100	18 mm	1,0 m
	24–200 mm	Fără vigneta
D90/D80	24 mm	1,0 m
	35 mm	1,0 m
	50–200 mm	Fără vigneta
D5600/D5500/D5300/D5200/D5100/ D5000/D3400/D3300/D3200/D3100/ D3000/seria D70/D60/D50/seria D40	24 mm	1,0 m
	35–200 mm	Fără vigneta

■ ■ Reducere vibrații (VR)

Folosirea comutatorului ON/OFF (ACTIVARE/DEZACTIVARE) pentru reducerea vibrațiilor

- Selectați **ON** pentru a activa reducerea vibrațiilor. Reducerea vibrațiilor se activează când butonul de declanșare este apăsat la jumătate, reducând efectele datorate tremuraturii aparatului foto pentru o încadrare și o focalizare îmbunătățite.
- Selectați **OFF** pentru a dezactiva reducerea vibrațiilor.

Utilizarea comutatorului mod reducere vibrații

- Selectați **NORMAL** pentru reducerea îmbunătățită a vibrațiilor atunci când fotografiați subiecte imobile.
- Selectați **ACTIVE** pentru a reduce efectele vibrațiilor atunci când fotografiați dintr-un vehicul în mișcare și în alte situații care presupun mișcarea energetică a aparatului foto.

Utilizarea reducerii vibrațiilor: Note

- Când se utilizează reducerea vibrațiilor, apăsați butonul de declanșare la jumătate și așteptați ca imaginea din vizor să se stabilizeze înainte de a apăsa butonul de declanșare până la capăt.
- Când reducerea vibrațiilor este activă, imaginea din vizor poate fi mișcată după declanșarea obturatorului. Acest lucru nu indică o defecțiune.
- Deplasați comutatorul mod reducere vibrații la **NORMAL** pentru fotografii panoramice. Când aparatul foto este rotit panoramic, reducerea vibrațiilor se aplică numai mișcării care nu este cuprinsă în rotirea panoramică (de exemplu, dacă aparatul foto este rotit panoramic orizontal, reducerea vibrațiilor se va aplica numai tremurăturii pe verticală), ceea ce face mult mai ușoară rotirea panoramică uniformă a aparatului foto într-un arc de cerc larg.
- Nu opriți aparatul foto și nu scoateți obiectivul în timp ce reducerea vibrațiilor este activă. Dacă alimentarea obiectivului este întreruptă în timp ce este activată reducerea vibrațiilor, este posibil ca obiectivul să huruie atunci când este scuturat. Aceasta nu este o defecțiune și poate fi corectată prin reatașarea obiectivului și pornirea aparatului foto.
- Dacă aparatul foto este dotat cu un bliț încorporat, reducerea vibrațiilor se va dezactiva cât timp blițul se încarcă.
- În cazul aparatelor foto dotate cu un buton **AF-ON**, reducerea vibrațiilor nu va fi efectuată când butonul **AF-ON** este apăsat.
- Selectați **OFF** când aparatul foto este montat pe un trepied, cu excepția cazului în care capul trepiedului nu este fixat sau când aparatul foto este montat pe un monopod, situație în care se recomandă selectarea **ON**.

■ ■ *Parasolarul obiectivului*

Parasolarul pentru obiectiv protejează obiectivul și blochează fasciculele de lumină care, altfel, ar putea cauza pete luminoase sau forme dublate.

Atașarea parasolarului

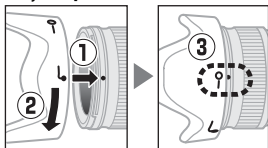

Aliniați marcajul pentru montarea parasolarului obiectivului (●) cu marcajul de aliniere a parasolarului obiectivului (┐) și apoi rotiți parasolarul (②) până când marcajul ● este aliniat cu marcajul de fixare a parasolarului obiectivului (—○).

Când atașați sau scoateți parasolarul, apucați-l aproape de simbolul ┐ de pe baza acestuia și evitați să îl strângeți prea tare. Dacă parasolarul nu este atașat corect poate apărea vigneta.

Când nu este folosit, parasolarul poate fi întors și montat pe obiectiv.

■ ■ *Accesorii furnizate*

- Capac obiectiv frontal cu clic LC-72 de 72 mm
- Capac posterior obiectiv
- Parasolar tip baionetă HB-35
- Husă pentru obiectiv CL-1018

■ ■ *Accesorii compatibile*

Filtre cu înșurubare de 72 mm

■ ■ Specificații

Tip	Obiectiv AF-S DX Zoom-NIKKOR tip G cu CPU încorporat și montură F, conceput pentru utilizare cu aparatele foto digitale SLR Nikon format DX
Distanță focală	18–200 mm
Diafragmă maximă	f/3.5–5.6
Construcție obiectiv	16 lentile în 12 grupuri (inclusiv 2 lentile ED și 3 lentile asferice)
Unghi de câmp	76°–8°
Scală lungime focală	Gradată în milimetri (18, 24, 35, 50, 70, 135, 200)
Informații distanță	leșire către aparatul foto
Zoom	Zoom manual folosind inelul de zoom independent
Focalizare	Sistem IF (Internal Focusing) Nikon cu focalizare automată controlată de motorul SWM (Silent Wave Motor) și inel de focalizare separat pentru focalizarea manuală
Reducere vibrații	Deplasare obiectiv folosind motoare electromagnetice (VCM)
Indicator distanță focală	0,5 m la infinit (∞)
Distanță focală minimă	0,5 m de la planul focal la toate pozițiile de zoom
Lamele diafragmă	7 (diafragmă circulară)
Diafragmă	Complet automată
Plajă diafragmă	<ul style="list-style-type: none">• Distanță focală de 18 mm: f/3.5–22• Distanță focală de 200 mm: f/5.6–36
Măsurare	Diafragmă completă
Dimensiune filtru atașat	72 mm (P = 0,75 mm)
Dimensiuni	Aprox. 77 mm diametru maxim × 96,5 mm (distanța de la flanșa aparatului foto pentru montura obiectivului)
Greutate	Aprox. 565 g

Nikon își rezervă dreptul de a modifica oricând aspectul și specificațiile hardware și software descrise în acest manual fără vreun avertisment prealabil. Nikon nu va fi răspunzător pentru nicio daună rezultată din erorile apărute în acest manual.

✓ **Îngrijirea obiectivului**

- Păstrați curate contactele CPU.
- În cazul deteriorării garniturii de cauciuc pentru montura obiectivului, încetați imediat utilizarea și duceți obiectivul la un centru de service autorizat Nikon pentru a fi reparat.
- Utilizați o suflantă pentru a îndepărta praful și scamele de pe suprafețele obiectivului. Pentru a îndepărta petele și urmele de degete, aplicați o cantitate mică de etanol sau soluție de curățat lentilele pe o lavetă moale și curată din bumbac sau folosiți un șervețel pentru curățarea lentilelor și curățați din centru spre exterior folosind o mișcare circulară, având grijă să nu lăsați pete sau să nu atingeți sticla cu degetele.
- Nu folosiți niciodată solvenți organici, cum sunt diluantul pentru vopsea sau benzenul, pentru a curăța obiectivul.
- Parasolarul obiectivului sau filtrele culoare neutră (NC) pot fi folosite pentru a proteja elementul frontal al obiectivului.
- Atașați capacele frontal și posterior înainte de a pune obiectivul în husă.
- Când este atașat un parasolar pentru obiectiv, nu ridicați și nu țineți obiectivul sau aparatul foto folosind numai parasolarul.
- Dacă obiectivul nu va fi folosit pe o perioadă îndelungată, depozitați-l într-un loc răcoros și uscat pentru a împiedica formarea mucegaiului și a ruginii. Nu depozitați la lumina directă a soarelui sau cu granule de naftalină sau camfor împotriva moliilor.
- Păstrați obiectivul uscat. Ruginirea mecanismului intern poate provoca deteriorări ireparabile.
- Lăsarea obiectivului în locuri extrem de încinse ar putea deteriora sau deforma componentele făcute din plastic ranforsat.

❏ **0 notă privind obiectivele pentru unghi larg și unghi super-larg**

Este posibil ca focalizarea automată să nu dea rezultatele dorite în situații de felul celor arătate mai jos.

1 Obiectele din fundal ocupă o suprafață mai mare din punctul de focalizare decât subiectul principal:

Dacă punctul de focalizare conține obiecte din prim-plan și din fundal, este posibil ca aparatul foto să focalizeze pe fundal, iar subiectul să nu fie focalizat, în special cu obiectivele pentru unghi larg și unghi foarte larg.

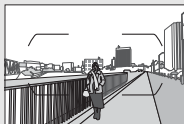

Exemplu: *Un subiect al unui portret îndepărtat aflat la o anumită distanță de fundal*

2 Subiectul conține multe detalii fine.

Aparatul foto poate avea dificultăți să focalizeze pe subiecte care conțin multe detalii fine.

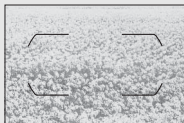

Exemplu: *Un câmp de flori*

În aceste cazuri, utilizați focalizarea manuală sau folosiți blocarea focalizării pentru a focaliza pe un alt subiect la aceeași distanță și apoi recompuneți fotografia. Pentru informații suplimentare, consultați „Obținerea rezultatelor bune cu focalizarea automată” (□ 114).

Carduri de memorie aprobate

Aparatul foto acceptă carduri de memorie SD, SDHC și SDXC, inclusiv carduri SDHC și SDXC conforme cu UHS-I.



Pentru înregistrarea filmelor se recomandă carduri clasificate în clasa de viteză 3 UHS sau mai mare; folosirea unor carduri mai lente poate duce la întreruperea înregistrării. Când alegeți carduri pentru a fi folosite în cititoare de carduri, asigurați-vă că acestea sunt compatibile cu dispozitivul. Contactați producătorul pentru informații referitoare la caracteristici, funcționare și limitări privind utilizarea.

Capacitatea cardului de memorie

Tabelul următor prezintă numărul aproximativ de imagini care pot fi stocate pe un card SDHC SanDisk Extreme Pro 95 MB/s UHS-I de 16 GB la diferite setări ale calității imaginii (□ 97), dimensiunii imaginii (□ 99) și zonei imaginii (□ 93).

■ Zonă imagine DX (24×16)

Calitate imagine	Dimensiune imagine	Dimensiune fișier ¹	Nr. de imagini ¹	Capacitate memorie tampon ²
NEF (RAW), comprimat fără pierderi, 12 biți	—	20,5 MB	436	74
NEF (RAW), comprimat fără pierderi, 14 biți	—	25,5 MB	339	50
NEF (RAW), comprimat, 12 biți	—	17,5 MB	587	100
NEF (RAW), comprimat, 14 biți	—	21,5 MB	492	73
JPEG fine ³	Mare	10,4 MB	1.000	100
	Medie	6,3 MB	1.700	100
	Mică	3,4 MB	3.300	100
JPEG normal ³	Mare	5,3 MB	2.000	100
	Medie	3,3 MB	3.300	100
	Mică	1,8 MB	6.300	100
JPEG basic ³	Mare	2,8 MB	4.000	100
	Medie	1,8 MB	6.300	100
	Mică	1,0 MB	11.300	100

■ Zonă imagine 1,3×(18×12)

Calitate imagine	Dimensiune imagine	Dimensiune fișier ¹	Nr. de imagini ¹	Capacitate memorie tampon ²
NEF (RAW), comprimat fără pierderi, 12 biți	—	13,1 MB	713	100
NEF (RAW), comprimat fără pierderi, 14 biți	—	15,6 MB	559	100
NEF (RAW), comprimat, 12 biți	—	11,0 MB	949	100
NEF (RAW), comprimat, 14 biți	—	13,4 MB	803	100
JPEG fine ³	Mare	6,6 MB	1.700	100
	Medie	4,2 MB	2.700	100
	Mică	2,4 MB	4.600	100
JPEG normal ³	Mare	3,4 MB	3.300	100
	Medie	2,2 MB	5.100	100
	Mică	1,3 MB	8,600	100
JPEG basic ³	Mare	1,8 MB	6.200	100
	Medie	1,2 MB	9.500	100
	Mică	0,8 MB	14.700	100

1 Toate cifrele sunt aproximative. Dimensiunea fișierului variază în funcție de scena înregistrată.

2 Numărul maxim de expuneri care pot fi stocate în memoria tampon la ISO 100. Scade la calități ale imaginii marcate cu o stea („★”) sau când este activat controlul automat al distorsiunilor.

3 Valorile presupun compresia JPEG prioritate dimensiune. Selectarea unei opțiuni de calitate a imaginii marcate cu o stea („★” ; compresie optimă) mărește dimensiunea fișierului imaginilor JPEG; numărul de imagini și capacitatea memoriei tampon scad în mod corespunzător.

📄 d2—Declanșare continuă maximă (□ 263)

Numărul maxim de fotografii care pot fi realizate într-o singură serie poate fi setat la orice valoare între 1 și 100.

Durață de funcționare a acumulatorului

Segmentele de film sau numărul de fotografii care pot fi înregistrate cu acumulatori complet încărcăți diferă în funcție de starea acumulatorului, temperatură, intervalul dintre fotografii și perioada de afișare a meniurilor. Mai jos sunt oferite valori exemplificative pentru acumulatorii EN-EL15a (1.900 mAh)¹.

- **Fotografii, mod declanșare cadru unic (standard CIPA²):**

Aproximativ 950 fotografii

- **Fotografii, mod declanșare continuă (standard Nikon³):**

Aproximativ 3.880 fotografii

- **Filme⁴:** Aproximativ 80 minute segment de film HD

- 1 Pot fi utilizați și acumulatorii EN-EL15, dar rețineți că pot fi realizate mai puține fotografii la o singură încărcare decât cu un EN-EL15a.
- 2 Măsurat la 23 °C (±2 °C) cu un obiectiv AF-S DX NIKKOR 18–140mm f/3.5–5.6G ED VR în următoarele condiții de testare: obiectivul efectuează un ciclu de la infinit la distanța minimă și se face câte o fotografie la setările implicite o dată la fiecare 30 s; bliț declanșat o dată la fiecare a doua fotografie. Vizualizarea în timp real nu este utilizată.
- 3 Măsurat la 23 °C (±2 °C) cu un obiectiv AF-S DX NIKKOR 18–140mm f/3.5–5.6G ED VR în următoarele condiții de testare: calitatea imaginii setată la JPEG normal, dimensiunea imaginii setată la **L** (mare), timpul de expunere 1/250 s, butonul de declanșare apăsat la jumătate pentru trei secunde și focalizarea efectuează un ciclu de la infinit la distanța minimă de trei ori; apoi se fac șase fotografii în succesiune și monitorul este aprins timp de cinci secunde, iar apoi este stins; ciclul este repetat după ce temporizatorul standby se oprește.
- 4 Măsurat la 23 °C (±2 °C) cu aparatul foto la setările implicite și un obiectiv AF-S DX NIKKOR 18–140mm f/3.5–5.6G ED VR în condițiile specificate de Camera and Imaging Products Association (CIPA). Filmele individuale sunt compuse din unul sau mai multe fișiere, fiecare cu o dimensiune de până la 4 GB, și pot avea o lungime totală de până la 29 de minute și 59 de secunde; înregistrarea se poate încheia înainte de atingerea acestor limite dacă temperatura aparatului foto crește.

Următoarele acțiuni pot reduce durata de funcționare a acumulatorului:



























- utilizarea monitorului,
- menținerea butonului de declanșare apăsat la jumătate,
- operațiunile repetate de focalizare automată,
- efectuarea fotografiilor NEF (RAW),
- timpii de expunere lungi,
- utilizarea funcțiilor Wi-Fi (LAN fără fir) și Bluetooth ale aparatului foto,
- utilizarea aparatului foto cu accesoriile opționale conectate,
- utilizarea modului VR (reducere vibrații) cu obiective VR,
- mărirea și micșorarea repetată cu un obiectiv AF-P.





















Pentru a vă asigura că utilizați la maximum capacitatea acumulatorilor Li-ion Nikon EN-EL15a:

- Păstrați curate contactele acumulatorului. Contactele murdare pot reduce performanțele acumulatorului.
- Utilizați acumulatorii imediat după încărcare. Acumulatorii se descarcă dacă nu sunt utilizați.

Index

Simboluri

 (Mod automat)	48
 (Mod automat (fără bliț))	48
SCENE (mod scenă)	61
EFFECTS (Efecte speciale)	64
 (Portret)	62
 (Peisaj)	62
 (Copil)	62
 (Sport)	62
 (Close-up)	62
 (Portret de noapte)	62
 (Peisaj de noapte)	62
 (Petrecere/interior)	62
 (Plajă/zăpadă)	62
 (Apus)	63
 (Amurg/zori)	63
 (Portret animal de casă)	63
 (Lumânări)	63
 (Flori)	63
 (Culori de toamnă)	63
 (Mâncare)	63
 (Vedere nocturnă)	64
VI (Foarte intens)	64
POP (Artă pop)	64
 (Ilustrație foto)	64, 66
 (Efect aparat foto jucărie)	64, 67
 (Efect de miniaturizare)	65, 68
 (Culoare selectivă)	65, 70
 (Siluetă)	65
 (Cheie înaltă)	65
 (Cheie joasă)	65
P (Mod automat program)	73
S (Mod automat prioritate de timp) ..	74
A (Mod automat prioritate de diafragmă)	75
M (Manual)	76
U1/U2	83
S (Cadru unic)	86
CL (Continuu cu viteză redusă)	86
CH (Continuu cu viteză ridicată)	86
Q (Declanșare silențioasă)	86

Qc (Declanșare silențioasă continuă) ..86	
 (Autodeclanșator)	86, 89
MUP (Oglindă sus)	86, 91
 (AF prioritate față)	106
 (AF zonă largă)	106
 (AF zonă normală)	106
 (AF urmărire subiect)	107
 (Matricială)	123
 (Central-evaluativă)	123
 (Spot)	123
 (Evaluativă zone luminoase)	123
AUTO (Bliț automat)	160
 (Reducere ochi roșii)	160, 162
SLOW (Sincronizare lentă)	160, 162
REAR (Sincronizare perdea posterioară) ..	162
 (Compensare expunere)	127
 (Compensare bliț)	167
 (Program flexibil)	73
Buton  (vizualizare în timp real)	49, 179
Buton 	183, 205, 230
Buton  (informații)	56, 187, 201
Buton 	42, 266
Comutator 	5
PRE (Presetare manuală)	131, 139
BKT (Bracketing)	209
 (Indicator focalizare)	52, 111, 116
 (Memorie tampon)	87
 (indicator bliț pregătit)	55

Numerics

1,3x	190
1,3x (18x12)	93

A

Accesorii	287
Activare AF	261
Acumulator	19, 21, 46, 273, 325
Acumulator ceas	204
Acumulator Li-ion	19
Adaptor la rețeaua electrică	287

AF.....	100–114	Bliț	55, 159, 160, 167, 169
AF prioritate față	106	Bliț (balans de alb)	131
AF servo automată	100	Bliț automat	160
AF servo continuă.....	100	Bliț de umplere i-TTL standard pentru SLR digital.....	165
AF servo permanent	101	Bliț încorporat.....	55, 159
AF servo unică.....	100, 101	Bloc. oglindă sus pt. curățare	292
AF urmărire subiect.....	107	Blocare AE	125
AF zonă largă.....	106	Blocare decl. în lipsă card	273
AF zonă normală.....	106	Blocare expunere.....	125
AF-A	100	Blocare expunere automată	125
AF-C	100, 260	Blocare focalizare.....	111
AF-F	101	Blocare FV.....	169
Afișaj informații	201, 269	Bluetooth.....	xxii, 273
Afișaj informații automat	269	Bracketing	209, 256
Afișare grilă vizor	264	Bracketing ADL.....	209, 219
Afișare ISO	264	Bracketing AE.....	209, 210
Afișare zone luminoase	184	Bracketing AE și bliț	209, 210
AF-P	279	Bracketing balans de alb.....	209, 215
AF-S.....	100, 101, 260, 279	Bracketing bliț.....	209, 210, 256
Ajutor	42	Bracketing expunere	209, 210, 256
Alegere pct. pornire/oprire	196	Bracketing WB	209, 215
Alegere temp. culoare (balans de alb) .. 131, 137		Bulb.....	79, 80
Alegere zonă imagine 93, 190, 252, 257		Buton AE-L/AF-L	112, 125
Apăsăți butonul de declanșare la jumătate.....	52	Buton BKT	158, 266
Apăsăți butonul de declanșare până la capăt.....	53	Buton deblocare selector mod de declanșare	86
Artă pop	64	Buton deblocare selector moduri.....	6
Ascundere imagine	250	Buton decl. pt. util. selector	267
Asistență AF	261	Buton declanșare 53, 111, 125, 262, 267	
Asoc. buton Fn (WR) la distanță.....	272	Buton declanșare AE-L.....	262
Asociere control personalizat...266, 267		Buton Fn1	266, 267
Atașarea obiectivului.....	24	Buton Fn2	266, 267
Atingeri pt. redare cadru întreg.....	271	Buton înregistrare film.....	181, 266
Autodeclanșator.....	86, 89, 263	Buton mod AF.....	101, 108
Automat (balans de alb).....	130, 132	Buton OK.....	42, 266
Automat (setare Picture Control).....	148		
Avertizare bliț.....	271	C	
B		Cadență cadre.....	188
Balans de alb	130, 215, 254, 258	Cadru unic.....	86
Balans de alb în punct unic	143	Calitate film.....	188, 257
Balans de culoare monitor	269	Calitate imagine	97, 253
		Camera Control Pro 2.....	287
		Capac corp	3, 287

Capac ocular vizor	90	Declanșare silențioasă	86
Capacitatea cardului de memorie ...	347	Declanșare silențioasă continuă	86
Capture NX-D	iv	Decupare	275
Card memorie	21, 47, 346, 347	Decuparea filmelor	196
Card memorie SD.....	47, 347	Denumirea fișierului	252, 257
Căști	184	Dez. automată afișaj informații .	13, 269
Ceas	268	Diafr. electrică selector multiplu	184
Central-evaluativă	123, 262	Diafragmă.....	75–76
Comentariu imagine.....	270	Diafragmă electrică.....	184
Comenzi tactile.....	14, 228, 271	Diafragmă maximă.....	166, 281
Comparație una lângă alta	277	Diafragmă minimă	25, 72
Compensare bliț.....	167	Difuzor	5
Compensare expunere	127, 262, 265	Dim. cadru/cadență cadre.....	188, 257
Comutator mod A-M	329	Dimensiune	99, 192
Comutator reducere vibrații obiectiv....	332, 340	Dimensiune imagine	99, 253, 284
Conectare la dispozitiv inteligent....	272	Dispozitiv inteligent	224, 251, 272
Conector alimentare.....	287	Distanță focală.....	283
Conector HDMI	2	D-Lighting	275
Conector pentru microfon extern	2	D-Lighting activ	153, 183, 219, 254, 258
Contacte CPU	280	Dosar redare	250
Continuu cu viteză redusă.....	86	Dosar stocare	252
Continuu cu viteză ridicată	86	Drept de autor	238, 271
Control ajustare dioptrii	11, 287, 301	După ștergere	251
Control automat al distorsiunilor.....	255	Durată	79, 81
Control bliț	252	Durată activare telecom. (ML-L3)	263
Control distorsiune	275	Durată de funcționare a	
Control perspectivă	276	acumulatorului	349
Control sensibil. ISO auto. ⚡	266	DX (24×16)	93
Control sensibilitate ISO auto... 120, 257			
Control vigneta.....	255		
Contur culoare	276		
Corecție ochi roșii	275		
Culoare selectivă	65, 70, 277		
Curățare senzor imagine	289		
D		E	
Data și ora	268	Ecran focalizare	316
Date de locație	223, 238	Ecran tactil.....	14, 16, 228
Date fotografierie	236	Editare film.....	196, 230, 277
Date prezentare generală.....	239	Efect aparat foto jucărie	64
DCF.....	326	Efect de miniaturizare	65, 68, 277
Declanșare continuă maximă.....	263	Efecte filtru.....	152, 276
Declanșare la atingere	16	Efecte speciale	64
		Evaluare.....	243, 251
		Examinare imagine	227, 250
		Exif.....	326
		Exponometre	54
		Expunere.....	123–129
		Expunere multiplă.....	256

F

Fără fir	xxii
Filmare secvențială	259
Filme.....	179
Fluorescent (balans de alb)	130
Foarte intens.....	64
Focalizare automată	100–114
Focalizare manuală	115
Focalizarea vizorului	11, 287
Format dată	268
Format DX	190
Format imagine	190
Formatare card memorie	268
Fotogr. referință eliminare praf imagine.....	270
Fotograf. cu temporiz. interval	256
Frecvență de răspuns	183, 259
Fus orar	268
Fus orar și dată.....	268

G

Gestionare Picture Control.....	254, 258
Ghidul meniurilor	iii
Ghiduri de încadrare.....	56, 187
Glisare	14, 271
GPS.....	223, 238

H

H.264	321
HDMI	192, 271, 326
Hi.....	119
High Dynamic Range (HDR).....	155, 256
Histogramă	234, 235

I

Iluminare fundal.....	5
Iluminare LCD	5, 264
Ilustrație foto	64, 276
Incandescent (balans de alb).....	130
Indicator bliț pregătit	55, 170, 271
Indicator expunere.....	77, 267
Indicator focalizare.....	52, 111, 116

Indicator imagine focalizată	52, 111, 116
Inel focal. manuală în mod AF	261
Inel focalizare obiectiv.....	115, 329, 336
Info acumulator.....	273
Informații	201, 231
Informații fotografie.....	231
Informații redare	231
Intensă (setare Picture Control).....	148
Introducere text	270
Inversare indicatori	267
ISO NR ridicat	255, 259
i-TTL	165

Î

Înaltă definiție.....	326
Încărcare Eye-Fi	273
Încărcarea acumulatorului	19
Îndreptare	275
Înnorat (balans de alb).....	131
Înregistrare NEF (RAW)	253
Întârziere stingere monitor.....	263

J

JPEG.....	97
JPEG basic.....	97
JPEG fine	97
JPEG normal	97

L

L (mare).....	99, 192
Lampă cu LED	271
Limbă	323
Limbă (Language)	268
Lo.....	119
Lumina directă a soarelui (balans de alb)	131
Luminozitate monitor.....	184, 269

M

M (medie)	99, 192
Manual.....	76, 115
Marcaj de conformitate.....	273, 326
Marcaj montură.....	24, 329, 336

Marcaj montură obiectiv.....	24
Marcaj plan focal.....	116
Marcaje zonă AF.....	9, 11, 232
Marcare indexuri.....	189, 195
Măsurare.....	123
Măsurare evaluativă a zonelor luminoase.....	123
Măsurare matricială.....	123, 262
Memorie tampon.....	87
Meniu filmare.....	257
Meniu fotografiere.....	252
Meniu redare.....	250
Meniu rețușare.....	230, 275
Meniu setare.....	268
MENIUL MEU.....	278
Microfon.....	183, 184, 259
Microfon extern.....	184
Miniatură.....	225
Mired.....	136
Mod automat prioritate de diafragmă.. 75	
Mod automat prioritate de timp.....	74
Mod automat program.....	73
Mod avion.....	272
Mod bliț.....	160, 162
Mod declanșare.....	86
Mod declanșare continuă.....	86
Mod focalizare.....	100
Mod focalizare automată.....	100
Mod întârziere expunere.....	264
Mod legare.....	271
Mod scenă.....	61
Mod telecomandă (ML-L3).....	175, 256
Mod zonă AF.....	103
Monitor.....	12, 14, 59, 225
Monitor cu înclinare.....	12
Monocrom.....	148, 276
Montură obiectiv.....	3, 24, 116

N

NEF (RAW).....	97
Neutră (setare Picture Control).....	148
Nuanțare.....	151, 152
Număr de fotografii.....	349

Număr de puncte focalizare.....	260
Număr f/.....	72, 281

O

Obiectiv.....	24, 25, 279, 329
Obiectiv CPU.....	25, 279
Obiectiv non-CPU.....	285
Obiectiv tip D.....	280
Obiectiv tip E.....	280
Obiectiv tip G.....	280
Obiective compatibile.....	279
Obt. electr. cu perdea frontală.....	264
Ocular vizor.....	90
Oglindă.....	91, 175, 292
Oglindă sus.....	86, 91
Oglindă sus la distanță (mod telecomandă (ML-L3)).....	175
Opțiuni bip.....	271
Opțiuni de afișare a redării.....	231, 250
Opțiuni dispozitiv GPS extern.....	223
Opțiuni Picture Control.....	148, 150
Opțiuni telecomandă fără fir (WR).....	271
Ora.....	268
Ordine numere fișiere.....	264
Orizont virtual.....	56, 187, 269

P

Panou de control.....	8
Peisaj (setare Picture Control).....	148
PictBridge.....	326
Pictură.....	277
Portret (setare Picture Control).....	148
Pre-bliț de control.....	165, 170
Presetare manuală (balans de alb). 131, 139	
Previzualizare expunere.....	78
Prezentare diapozitive.....	251
Procesare NEF (RAW).....	275
Program flexibil.....	73
Protejarea fotografiilor.....	242
Punct focalizare... 51, 52, 103, 107, 116, 261	
Punct unic AF.....	103, 109

R

Rază acțiune bliț.....	166
Redare.....	59, 225
Redare cadru întreg.....	225
Redare cu încetinatorul.....	194
Redimensionare.....	275
Reducere ochi roșii.....	160, 162
Reducere vibrații.....	184, 259, 332, 340
Reducere zgomot exp. lungă.....	255
Reducere zgomot vânt.....	183, 259
Reducerea efectului de clipire.....	255, 259
Regl. fină expunere optimă.....	262
Reglare fină AF.....	269
Reglarea fină a balansului de alb.....	134
Reiniț. setări personalizate.....	260
Reinițializare prin două butoane.....	206
Resetare.....	206, 274
Resetare meniu filmare.....	257
Resetare meniu fotografiere.....	252
Resetare setări utilizator.....	85
Resetare totală setări.....	274
Restabilirea setărilor implicite.....	206, 274
Retușare rapidă.....	275
RGB.....	234
Rotire automată a imaginii.....	251
Rotire pe înalt.....	251

S

S (mică).....	99, 192
Salvare cadru selectat.....	196, 200
Salvare setări utilizator.....	83
Salvare/încărcare setări.....	274
Scală lungime focală.....	329, 336
Schiță color.....	276
Scoaterea obiectivului de pe aparatul foto.....	25
Select. pt. trimit. la disp. intel./desel.....	245
Selectare dată.....	249, 250
Selectare pt. trimit. la disp. intel.....	246, 251
Selector de comandă.....	266
Selector mod de declanșare.....	86
Selector mod focalizare.....	100

Selector moduri.....	6
Selector vizualizare în timp real.....	49, 179
Sensibilitate.....	118, 120, 253, 257
Sensibilitate ISO 118, 120, 253, 257, 264.....	
Sensibilitate maximă.....	121, 257
Sensibilitate microfon.....	183, 259
Senzor de ochi.....	13
Setare bracketing automat.....	209, 256
Setare ceas după satelit.....	223
Setare Picture Control.....	148, 254, 258
Setări implicite.....	206, 274
Setări personalizate.....	260
SETĂRI RECENTE.....	278
Setări sensibilitate ISO.....	120, 253, 257
Setări utilizator.....	83
Sincronizare lentă.....	160, 162
Sincronizare perdea frontală.....	162
Sincronizare perdea posterioară.....	162
Spațiu culoare.....	254
Spot.....	123
Standard (setare Picture Control).....	148
Stocare puncte după orientare.....	261
Stopuri EV pt. control exp.....	262
Superangular.....	276
Suprapunere imagine.....	276

Ș

Ștergere.....	60, 247
Ștergerea tuturor imaginilor.....	248
Ștergeți imaginea curentă.....	60, 247
Ștergeți imaginile selectate.....	248

T

Tăiere.....	190
Telecomandă.....	175, 287
Telecomandă cu întârziere (mod telecomandă (ML-L3)).....	175
Telecomandă cu răspuns rapid (mod telecomandă (ML-L3)).....	175
Telecomandă fără fir.....	271, 272, 287
Telecomandă prin cablu.....	79, 287
Telemetru electronic.....	116
Temperatură culoare.....	131, 133, 137
Temporizator.....	89

Temporizator standby	54, 223, 263
Timp de expunere	74, 76
Timp economisire lumină zi.....	268
Timp expunere cu bliț.....	163, 265
Timp expunere maxim.....	121
Timp sincronizare bliț.....	265
Tip fișier film	257
Trepied.....	3
Trimitere către disp. intel. (auto)	273

Zoom redare.....	240
------------------	-----

U

Umbră (balans de alb).....	131
Unghi de câmp	284
Uniform (setare Picture Control).....	148
Urmărire 3D	104, 105, 109
Urmărire focalizare.....	102, 260
Urmărire focalizare predictivă.....	102
UTC.....	224

V

Valoare treaptă sensibil. ISO	261
Versiune firmware	274
ViewNX-i.....	iv
Viteză fotografiere mod CL	263
Viteză sincronizare bliț.....	317
Vizor	9, 11, 287, 316
Vizualizare în timp real.....	49, 179–193
Vizualizare în timp real film.....	179
Volum.....	195
Volum căști.....	184
VR electronic.....	184, 259
VR optic	265

W

WB (Balans de alb).....	130
WB (balans de alb).....	215, 258
Wi-Fi.....	xxii, 273

Z

Zonă AF automată.....	104, 109
Zonă AF grup.....	104
Zonă dinamică AF.....	103, 109
Zonă imagine	93, 95, 99, 183, 252, 257
Zone luminoase.....	233

Termeni de garanție – Garanție de service Nikon în Europa

Dragă Client Nikon,

Vă mulțumim pentru achiziționarea acestui produs Nikon. În cazul în care produsul dumneavoastră Nikon necesită service în garanție, vă rugăm să contactați dealerul de la care l-ați achiziționat sau un membru al rețelei de service autorizate de pe teritoriul de vânzări al Nikon Europe B.V. (ex: Europa/Rusia/altele). Detalii disponibile la:

<http://www.europe-nikon.com/support>

Pentru a evita orice neplăcere inutilă, vă sfătuim să citiți manualele utilizatorului înainte de a contacta dealerul sau rețeaua autorizată de service.

Echipamentul dumneavoastră Nikon beneficiază de garanție pentru orice defect de fabricație timp de un an de la data achiziției originale. Dacă în timpul perioadei de garanție produsul prezintă defecțiuni datorate materialelor necorespunzătoare sau fabricației, rețeaua noastră autorizată de service de pe teritoriul Nikon Europe B.V. va repara produsul în termenii și condițiile de mai jos, fără a tarifa manopera și piesele de schimb. Nikon își rezervă dreptul (unilateral) de a înlocui sau repara produsul.

1. Această garanție este oferită doar la prezentarea cardului complet de garanție și a facturii originale sau a chitanței indicând data achiziției, tipul produsului și numele dealerului, împreună cu produsul. Nikon își rezervă dreptul de a refuza service-ul în garanție gratuit dacă documentele de mai sus nu pot fi prezentate sau dacă informațiile conținute sunt incomplete sau ilizibile.

2. Această garanție nu va acoperi:

- lucrări de întreținere sau reparație necesare sau înlocuire a pieselor datorită uzurii normale și a distrugerii.
- modificări pentru îmbunătățirea produsului având drept efect abaterea de la scopul normal așa cum este descris în manualele utilizatorului, fără consimțământul scris prealabil al Nikon.
- costuri de transport și toate riscurile implicate de transport legate direct sau indirect de garanția produselor.
- deteriorări rezultate în urma modificărilor și reglajelor care pot fi efectuate unui produs, fără consimțământul prealabil scris al Nikon, pentru a respecta standardele tehnice locale sau naționale în vigoare în orice altă țară decât cele pentru care produsul a fost conceput și/sau produs inițial.

3. Garanția nu va fi aplicabilă în cazul:

- deteriorării cauzate de utilizarea incorectă incluzând, dar fără a se limita la nerespectarea utilizării produsului pentru scopul normal sau în conformitate cu instrucțiunile pentru utilizator privind utilizarea și întreținerea corespunzătoare și privind montarea sau utilizarea produsului fără conformarea la standardele de siguranță în vigoare din țara unde este utilizat.
- deteriorării provocate de accidente incluzând, dar fără a se limita la fulgere, apă, foc, utilizare incorectă sau neglijență.
- modificării, deteriorării aspectului, ilizibilității sau îndepărtării numărului serial sau al modelului de pe produs.
- deteriorării rezultând în urma reparațiilor sau reglajelor efectuate de organizații de service sau persoane neautorizate.
- defectelor oricărui sistem în care a fost încorporat produsul sau împreună cu care este utilizat.

4. Această garanție de service nu afectează drepturile statutare ale consumatorului cu respectarea legilor naționale în vigoare; de asemenea, nu afectează drepturile consumatorului față de dealer ca urmare a contractului de vânzare/achiziționare.

Notă: O prezentare generală a punctelor autorizate de service Nikon vă stă la dispoziție online, la următoarea legătură (URL = <http://www.europe-nikon.com/service/>).

Nikon Europe Service Warranty Card

Card european de garanție de service Nikon

Nume model Nikon D7500	Număr serie
	Data achiziționării

■ Numele și adresa clientului

■ Vanzător

■ Distribuitor

Nikon Europe B.V.
Tripolis 100, Burgerweeshuispad 101,
1076 ER Amsterdam, The Netherlands

■ Producător

NIKON CORPORATION
Shinagawa Intercity Tower C, 2-15-3, Konan,
Minato-ku, Tokyo 108-6290 Japan

Acest manual nu poate fi reprodus sub nicio formă, în întregime sau pe părți fără autorizație scrisă din partea NIKON CORPORATION (excepție făcând citarea critică în articole sau recenzii).

NIKON CORPORATION

© 2017 Nikon Corporation

AMA16708

Imprinat în Europa



SB7K04(Y5)
6MB386Y5-04