

*Thinking of you*

 **Electrolux**



Ultraaorner™



## Български.....2-13

*Благодарим ви за избора на прахосмукачката Electrolux UltraOne. Тези инструкции за работа се отнасят за всички модели на UltraOne. Това означава, че някои от приспособленията/функциите на вашия конкретен модел може да не са описани. За да гарантирате най-добри резултати, винаги използвайте оригинални принадлежности на Electrolux. Те са предназначени специално за вашата*

## Hrvatski.....2-13

*Zahvaljujemo na odabiru usisivača Electrolux UltraOne. Ove upute za rad odnose se na sve modele UltraOne. To znači da uz vaš posebni model možda neće biti uključeni neki dodaci/ značajke. Da biste osigurali najbolje rezultate, uvijek koristite originalne dodatke tvrtke Electrolux. Oni su osmišljeni upravo za vaš usisivač.*

## Česky.....14-25

*Děkujeme Vám, že jste si vybrali vysavač Electrolux UltraOne. Tento návod k obsluze platí pro všechny modely řady UltraOne. Proto váš konkrétní model nemusí obsahovat některé příslušenství / funkce. Abyste při vysávání dosáhli optimálních výsledků, používejte pouze originální příslušenství značky Electrolux. Je určeno přímo pro váš vysavač.*

## Eesti keeles.....14-25

*Täname teid, et valisite Electroluxi tolmuimeja UltraOne. Käesolev kasutusjuhend on ühine kõigile UltraOne'i mudelitele. See tähendab, et teie mudelil võivad mõned tarvikud/omadused puududa. Parimate tulemuste tagamiseks kasutage alati Electroluxi originaaltarvikuid. Need on valmistatud spetsiaalselt sellele tolmuimejale.*

## Ελληνικά.....26-37

*Σας ευχαριστούμε που επιλέξατε την ηλεκτρική σκούπα UltraOne της Electrolux. Αυτές οι Οδηγίες Λειτουργίας καλύπτουν όλα τα μοντέλα UltraOne. Αυτό σημαίνει ότι στο συγκεκριμένο μοντέλο, είναι πιθανό ορισμένα εξαρτήματα ή λειτουργίες να μην συμπεριλαμβάνονται. Για να έχετε τα καλύτερα δυνατά αποτελέσματα, χρησιμοποιείτε πάντα τα γνήσια εξαρτήματα Electrolux. Έχουν σχεδιαστεί αποκλειστικά για τη δική σας ηλεκτρική σκούπα.*

## Magyar.....26-37

*Köszönjük, hogy az Electrolux UltraOne porszívót választotta. Ez a használati útmutató minden UltraOne modellre érvényes. Ez azt jelenti, hogy egy-egy konkrét típusnál bizonyos tartozékok hiányozhatnak. Az optimális eredmény érdekében mindig eredeti Electrolux tartozékokat használjon. Ezeket kifejezetten az Ön porszívójához terveztük.*

## Latviski.....38-49

*Paldies, ka izvēlējāties putekļu sūcēju Electrolux UltraOne. Šie lietošanas norādījumi attiecas uz visiem UltraOne modeļiem. Tas nozīmē, ka jūsu modeļa komplektācijā, iespējams, daži piederumi vai funkcijas nebūs iekļauti. Lai lietojot nodrošinātu vislabākos rezultātus, vienmēr izvēlieties oriģinālos Electrolux piederumus. Tie ir ipaši paredzēti jūsu putekļu sūcējam.*

## Lietuviškai.....38-49

*Dėkojame, kad pasirinkote dulkių siurbį „Electrolux UltraOne“. Šios naudojimo instrukcijos skirtos visiems „UltraOne“ modeliams. Tai reiškia, kad jūsų turimas modelis gali neturėti kai kurių priedų ar funkcijų. Norėdami pasiekti geriausių rezultatų, visada naudokite tik originalius „Electrolux“ priedus. Jie pagaminti specialiai šiam dulkių siurbliui.*

## Polski.....50-61

*Dziękujemy za wybranie odkurzacza UltraOne firmy Electrolux. Niniejsza instrukcja obsługi dotyczy wszystkich modeli odkurzaczy UltraOne. Oznacza to, że do konkretnego modelu mogą nie być dołączone niektóre akcesoria lub w danym modelu mogą nie być dostępne niektóre funkcje. W celu uzyskania najlepszych rezultatów należy zawsze używać oryginalnych akcesoriów firmy Electrolux. Zostały one zaprojektowane specjalnie dla tego odkurzacza.*

## Română.....50-61

*Vă mulțumim pentru alegerea unui aspirator Electrolux UltraOne. Aceste instrucțiuni de utilizare sunt valabile pentru toate modelele UltraOne. Aceasta înseamnă că este posibil ca modelul dumneavoastră să nu includă anumite accesorii/ funcții. Pentru a obține cele mai bune rezultate, utilizați întotdeauna accesorii originale Electrolux. Acestea au fost concepute special pentru aspiratorul dumneavoastră.*

## Slovensky.....62-73

*Ďakujeme, že ste si vybrali vysávač Electrolux UltraOne. Tento návod na použitie je určený pre všetky modely vysávača UltraOne. Znamená to, že váš konkrétny model nemusí obsahovať všetky doplnky alebo funkcie. Na dosiahnutie čo najlepších výsledkov vždy používajte originálne doplnky od spoločnosti Electrolux. Sú navrhnuté špeciálne pre váš vysávač.*

## Slovenščina.....74-85

*Zahvaljujemo se vam za nakup sesalnika Electrolux UltraOne. Ta navodila za uporabo veljajo za vse modele sesalnikov UltraOne, kar pomeni, da modelu, ki ga imate vi, nekateri nastavki/dodatki morda niso priloženi. Uporabljajte le originalne nadomestne dele Electrolux, ki so bili izdelani posebej za vaš sesalnik - tako boste zagotovili najboljši rezultat.*

## Türkçe.....74-85

*Electrolux UltraOne elektrikli süpürgeyi tercih ettiğiniz için teşekkür ederiz. Bu Kullanım Talimatları tüm UltraOne modellerini kapsamaktadır. Bu nedenle, burada bahsedilen bazı aksesuarlar/özellikler, sahip olduğunuz modelde bulunmayabilir. En iyi sonucu almak için daima orijinal Electrolux aksesuarlarını kullanın. Bu aksesuarlar, elektrikli süpürge için özel olarak tasarlanmıştır.*

## Український.....86-99

*Дякуємо за ваш вибір пилососа UltraOne від компанії Electrolux. Цей посібник користувача охоплює всі моделі пилососів UltraOne. Це означає, що певні аксесуари чи функції можуть бути відсутні саме у вашій моделі. Для досягнення найкращих результатів завжди використовуйте оригінальні аксесуари Electrolux. Вони виготовлені спеціально для вашого пилососа.*

## Русский.....86-99

*Спасибо за выбор пылесоса Electrolux UltraOne. Данное руководство по эксплуатации содержит сведения обо всех моделях серии UltraOne. Это означает, что некоторые принадлежности и функции в комплекте выбранной модели могут отсутствовать. Для наилучшего результата всегда используйте фирменные принадлежности Electrolux. Они разработаны специально для вашего пылесоса.*

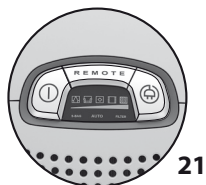
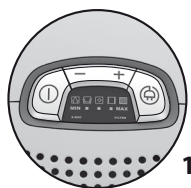
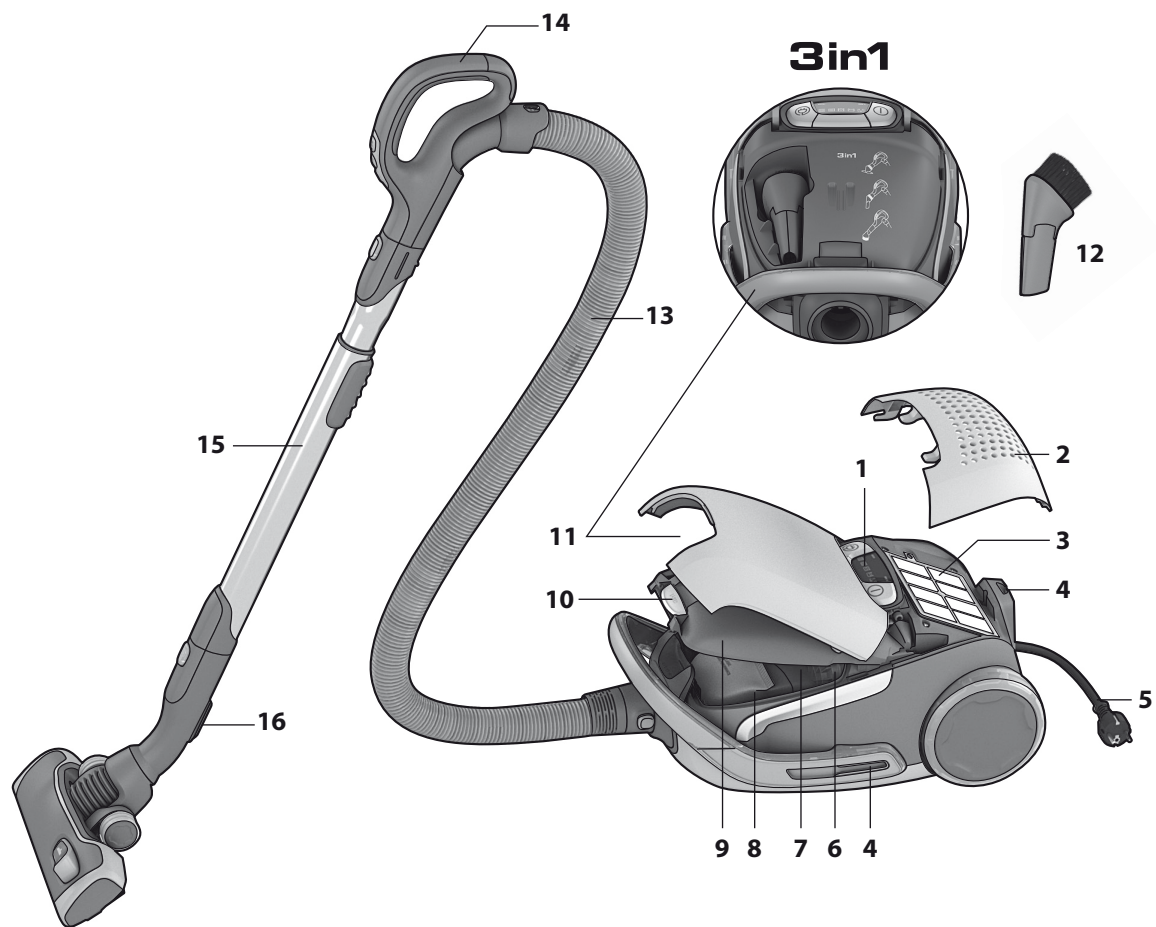

## Български

**Преди да започнете**

- Разпокавайте вашия модел UltraOne и системата AeroPro и проверете дали всички принадлежности са налице.\*
- Системата AeroPro се състои от маркуч, дръжка, тръба и накрайник, които са специално проектирани за вашата прахосмукачка UltraOne и може да се различават според различните модели.
- Моля, прочетете инструкциите за работа.
- Обърнете особено внимание на раздела с указанията за безопасност.

*Желаем ви да ползвате с удоволствие вашата прахосмукачка Electrolux UltraOne!*

**Съдържание:**

Как да използвате прахосмукачката	4-5
Съвети за оптимално използване на уреда	6-7
Смяна на филтрите	8-9
Почистване на накрайника AeroPro и смяна на батерията на дистанционното управление на дръжката	10-11
Отстраняване на проблеми	12
Указания за безопасност	13
Информация за потребителя и правила за надеждна експлоатация	13

**Описание на вашата прахосмукачка UltraOne:**

1 Дисплей
2 Капак на Нера филтър
3 Нера филтър
4 Отвор за застопоряване за пауза
5 Захранващ кабел
6 Филтър на електродвигателя
7 Държач на филтъра на двигателя
8 S-bag®
9 Капак на отделението за торбичката за прах
10 Бутон на отделението за AeroPro 3in1 и отделението на торбичката за прах
11 Отделение за AeroPro 3in1
12 Накрайник AeroPro 3in1
13 Маркуч AeroPro
14 Дръжка
15 Телескопична тръба AeroPro
16 Държач за застопоряване за пауза
17 Дисплей за модели с ръчно управление
18 Дръжка AeroPro classic
19 Дръжка AeroPro ergo
20 Накрайник AeroPro
21 Дисплей за модели с дистанционно управление
22 Дръжка AeroPro с дистанционно управление
23 Дръжка AeroPro с дистанционно управление за моторизиран накрайник
24 Моторизиран накрайник AeroPro
25 Накрайник AeroPro turbo*
26 Накрайник AeroPro parketto*

\* Принадлежностите може да се различават според различните модели.

## Hrvatski

**Prije početka**

- Raspakirajte svoj model usisivača UltraOne i sustav AeroPro te provjerite jesu li isporučeni svi dijelovi\*.
- Sustav AeroPro sastoji se od crijeva, ručke, usisne cijevi i sapnice, posebno osmišljenih za UltraOne, a mogu se razlikovati kod različitih modela.
- Pročitajte upute za rad.
- Posebnu pozornost obratite na poglavlje o sigurnom korištenju.

*Uživajte u korištenju usisivača Electrolux UltraOne!*

**Sadržaj:**

Kako koristiti usisivač	4-5
Savjeti o tome kako postići najbolje rezultate	6-7
Zamjena filtara	8-9
Čišćenje sapnice AeroPro i zamjena baterija u daljinskoj ručki	10-11
Otklanjanje smetnji	12
Sigurnosni savjeti	13
Informacije za korisnike i politika zaštite okoliša	13

**Opis usisivača UltraOne:**

1 Zaslون
2 Poklopac filtra Hepa
3 Filtar Hepa
4 Ležište za učvršćivanje
5 Električni kabel
6 Filtar motora
7 Držač filtra motora
8 S-bag®
9 Poklopac spremnika za prašinu
10 Gumb za spremnik AeroPro 3in1 i spremnik vrećice za prašinu
11 Spremnik AeroPro 3in1
12 Sapnica AeroPro 3in1
13 Crijevo AeroPro
14 Ručka
15 Teleskopska cijev AeroPro
16 Kvačica za učvršćivanje
17 Zaslون modela s ručnim upravljanjem
18 Ručka AeroPro classic
19 Ručka AeroPro ergo
20 Sapnica AeroPro
21 Zaslون modela s daljinskim upravljanjem
22 Ručka s daljinskim upravljanjem AeroPro
23 Ručka s daljinskim upravljanjem za sapnicu na motorni pogon AeroPro
24 Sapnica na motorni pogon AeroPro
25 Sapnica AeroPro turbo*
26 Sapnica AeroPro parketto*

\* Dodaci se mogu razlikovati kod određenih modela.

bul  
crocze  
estgre  
hunlatv  
lithpol  
rom

slo

slv  
turrus  
ukr



1. Отворете капака чрез издърпване на бутона. **Проверете дали s-bag® е на място**

1. Otvorite poklopac izvlačenjem gumba. **Provjerite da li je s-bag® vrećica na svom mjestu.**



2. **Поставете маркуча** (за да го извадите, натиснете бутоните за заключване и издърпайте маркуча).

2. **Utaknite crijevo** (da biste ga uklonili, pritisnite gumb za zaključavanje i izvucite ga).

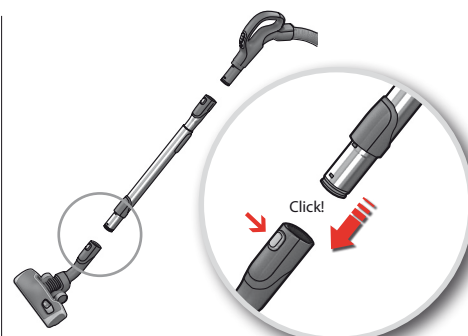

3. **Прикачете телескопичната тръба към накрайника за под** (за да я извадите, натиснете бутона за заключване и изтеглете маркуча).

3. **Pričvrstite teleskopsku cijev na podnu sapnicu** (da biste je uklonili, pritisnite gumb za zaključavanje i izvucite je).

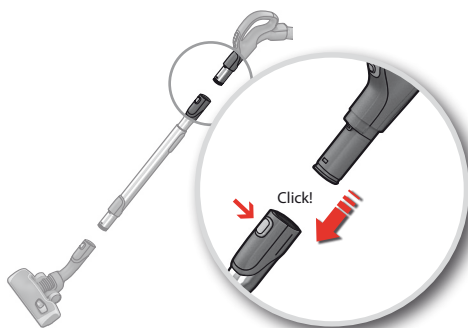

4. **Прикачете телескопичната тръба към дръжката на маркуча** (за да я свалите, натиснете бутона за заключване и издърпайте дръжката на маркуча).

4. **Pričvrstite teleskopsku cijev na ručku crijeva** (da biste je uklonili, pritisnite gumb za zaključavanje i izvucite ručku crijeva).

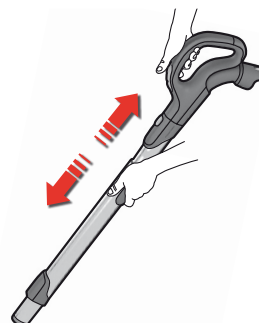

5. **Регулирайте телескопичната тръба** като с едната си ръка държите натиснат бутона за заключване, докато изтеглите дръжката с другата си ръка.

5. **Namjestite teleskopsku cijev** tako što ćete jednom rukom držati gumb za zaključavanje, a drugom izvuci ručku.



6. **Издърпайте захранващия кабел и го включете в мрежата.**

6. **Izvucite električni kabel i uključite ga u utičnicu.**

Пускане/спиране на прахосмукачката и регулиране на силата на засмукване / Pokrenite/zaustavite usisivač i podesite usisnu snagu



**7. Натиснете бутона за включване/изключване**, за да пуснете/спрете прахосмукачката.

**7. Pokrenite/zaustavite usisivač** pritiskom na gumb UKLJ./ISKLJ.



**8. Моделите без дистанционно управление** също могат да се управляват с бутона за включване/изключване, разположен върху дръжката.

**8. Modelima s daljinskim upravljanjem** može se upravljati i pomoću gumba UKLJ./ISKLJ. na ručki.



**9. Регулиране на силата на засмукване. Модели с ръчно регулиране.** Натиснете бутона "+/-", за да регулирате ръчно силата на засмукване.

**9. Podesite usisnu snagu. Modeli s ručnom regulacijom.** Rukom pritisnite gumb +/- da biste podesili usisnu snagu.



**10. Регулиране на силата на засмукване. Модели с дистанционно управление.** При включване, прахосмукачката започва работа в автоматичен режим (автоматично регулиране на силата на засмукване). Ако искате да я регулирате ръчно, натиснете бутона MIN/MAX. За да се върнете в автоматичен режим, натиснете бутона AUTO.

**10. Podesite usisnu snagu. Modeli s daljinskim upravljanjem.** Rad započinje u automatskoj funkciji (automatska regulacija usisne snage). Za ručno namještanje pritisnite gumb MIN/MAX. Za povratak na automatsku funkciju pritisnite gumb AUTO.



**11. Модели с дистанционно управление и моторизиран накрайник Aeropro.** За да включите или изключите моторизирания накрайник, натиснете бутона BRUSH, разположен върху дръжката.

**11. Modeli s daljinskim upravljanjem i sapnicom na motorni pogon Aeropro.** Za uključivanje i isključivanje sapnice na motorni pogon pritisnite gumb BRUSH na ručki.

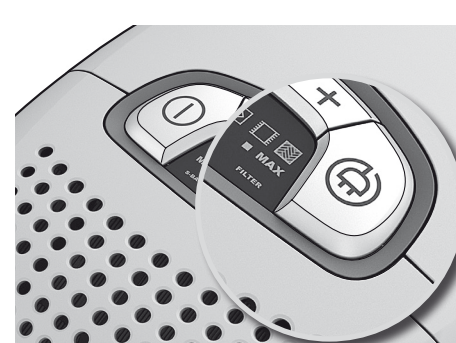

**12. След като приключите с почистването, приберете кабела, като натиснете бутона за навиване на кабела.**

**12. Poslije usisavanja uvucite kabel pritiskom na gumb NAMOTAVANJE.**

bul  
cro

cze  
est

gre  
hun

latv  
lith

pol  
rom

sik

slv  
tur

rus  
ukr



**Модели с ръчно регулиране:** за най-добри резултати, следвайте показаното на изображенията.

**Модели с функция за автоматично регулиране:**\* силата на засмукване се регулира автоматично в зависимост от повърхността, така че да осигури оптимални резултати и комфорт при почистването на всякакъв тип повърхности.

\* Само някои модели.

**Модели с ръчно регулиране:** slijedite slikovne prikaze da biste postigli najbolje rezultate.

**Модели с автоматска функција:**\* automatski podešavaju usisnu snagu za najpovoljnije i najugodnije čišćenje svake površine.

\* Samo određeni modeli.

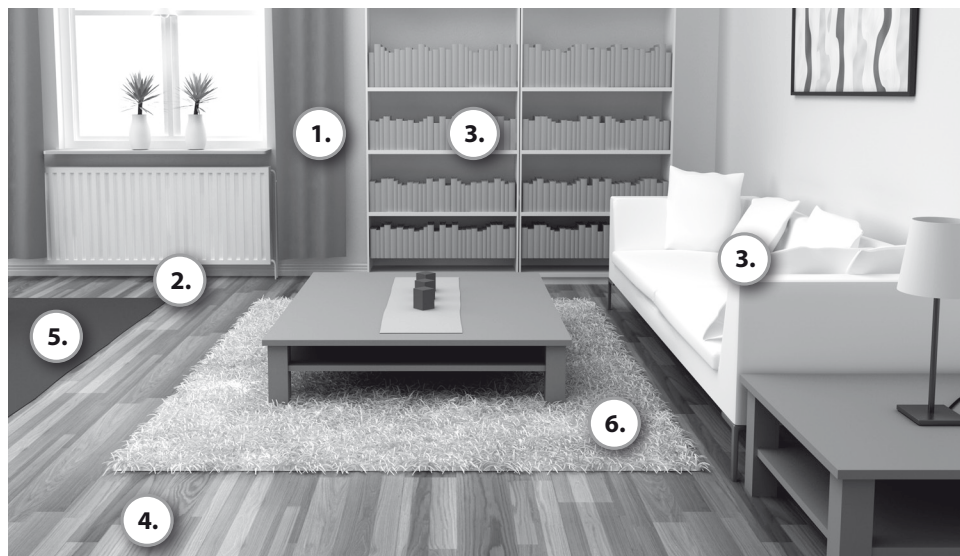

## 3in1

### 1. Завеси 1. Zavjese



Регулиране на мощността  
Podešavanje snage

### 2. Тесни места, ъгли 2. Uski otvori, kutovi



Регулиране на мощността  
Podešavanje snage

### 3. Полицы за книги, тапицерия 3. Police, presvlake



Регулиране на мощността  
Podešavanje snage

### 4. Твърди настилки 4. Tvrdi podovi



Регулиране на мощността  
Podešavanje snage

Сваляне на четките надолу.

Включване или изключване на кръглата четка, според предпочитанията.

Spuštene četke.

Valjak sa četkom uključen ili isključen prema želji.

### 5. Черги 5. Prostirači



Регулиране на мощността  
Podešavanje snage

Вдигане на четките.

Моторизираният накрайник осигурява най-ефективното изсмукване на праха, позволявайки почистване на килимите в дълбочина благодарение на раздвижването на килима от въртенето на кръглата четка. Не задържайте моторизирания накрайник на едно място при въртяща се четка.

Podignite četke. Sapnica na motorni pogon daje najbolje rezultate kod čišćenja prašine i dubinskog čišćenja tepiha preko valjka s četkom koji se okreće i tako protresa tepih. Ostavite li sapnicu na motorni pogon stajati na mjestu, ne zaboravite isključiti valjak s četkom.

### 6. Деликатни килими 6. Osjetljivi tepisi



Регулиране на мощността  
Podešavanje snage

Вдигане на четките.

**Внимание:** при почистване на кожни постелки, килими с дълги влакна или килими с дебелина над 15 мм с моторизирания накрайник, поставете се да изключите кръглата четка. Натиснете бутона BRUSH, за да изключите кръглата четка.

Podignite četke. **Pažnja:** kod usisivanja krznenih prostirača, prostirača s dugačkim resama ili tepiha debljih od 15 mm valjak s četkom kod sapnice na motorni pogon treba biti isključen. Pritisnite gumb BRUSH da biste isključili valjak s četkom.

Прибрано положение / Položaji odlaganja

Поставете държача за застопоряване на накрайника в едно от двете положения на застопоряване от страни или отзад.

Utaknite kvačicu za učvršćivanje sapnice u jedno od dvaju ležišta na bočnoj ili stražnjoj strani usisivača.



bul  
cro

cze  
est

gre  
hun

latv  
lith

pol  
rom

sik

slv  
tur

rus  
ukr

Въздушна клапа  
Zračni ventil



При моделите с ръчно управление **може да регулирате силата на засмукване с помощта на въздушната клапа.**

Kod modela s ručnim upravljanjem **zračni ventil pomaže pri podešavanju usisne snage.**

Накрайник AeroPro 3in1  
Sapnica AeroPro 3in1

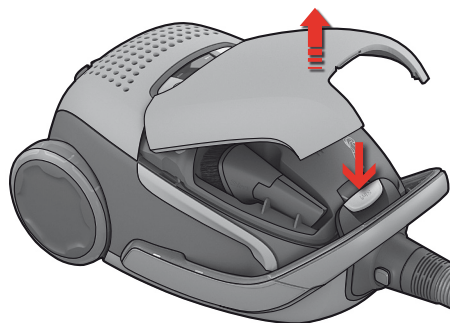

Натиснете бутона 3in1, за да отворите отделението. След употреба върнете приставката на мястото ѝ.

Pritisnite gumb 3in1 da biste otvorili spremnik. Nakon uporabe stavite dodatak natrag na njegovo mjesto.



1. Сменете торбичката за прах, след като индикаторът s-bag® започне да свети.

1. Promijenite vrećicu za prašinu kada zasvijetli pokazivač s-bag®.

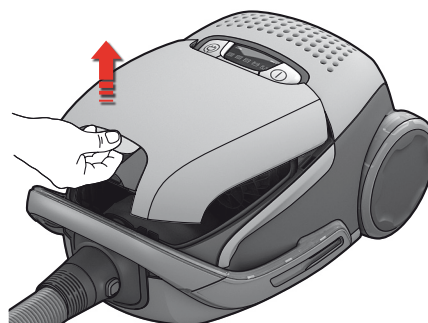

2. Отворете капака на отделението за торбичката за прах, като издърпате бутона 3in1.

2. Отворite poklopac spremnika za prašinu tako što ćete povući gumb 3in1.

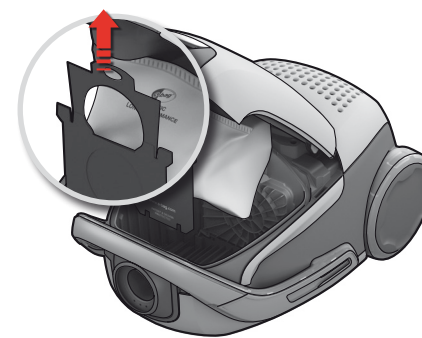

3. Издърпайте картонения държач, затворете и извадете торбичката s-bag®

3. Povucite kartonsku ručku da biste zatvorili i uklonili s-bag®

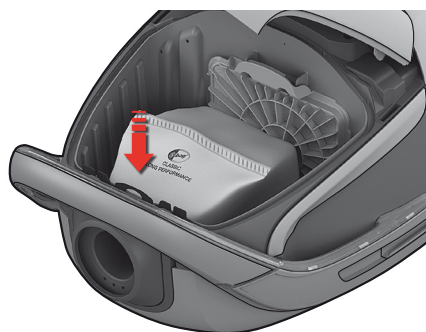

4. Поставете нова торбичка s-bag®, като натискате картоната право надолу по водачите. Затворете капака. Ако торбичката s-bag® не е поставена правилно или липсва, капакът няма да може да се затвори.

4. Uložite novu vrećicu s-bag® guranjem kartona ravno prema dolje u njegove vodilice. Zatvorite poklopac. Ako vrećica s-bag® nije ispravno stavljena ili je nema, poklopac se neće moći zatvoriti.

**Забележка:** Винаги сменяйте торбичката s-bag®, когато индикаторът светне, дори торбичката s-bag® да не е пълна (може да е запушена), както и след използване на прах за почистване на килими. За най-добри резултати, използвайте торбичката Ultra Long Performance, която е проектирана специално за вашата прахосмукачка UltraOne или евентуално каквато и да е оригинална синтетична торбичка Electrolux s-bag®.



**Напомена:** Uvijek zamijenite vrećicu s-bag® kad svijetli žaruljica pokazivača, čak i ako vrećica s-bag® nije puna (možda je blokirana), kao i nakon korištenja praška za čišćenje tepiha. Za najbolje rezultate koristite dugotrajnu vrećicu Ultra Long Performance koja je napravljena posebno za usisivač UltraOne ili neku drugu originalnu sintetičku vrećicu Electrolux s-bag®.

[www.s-bag.com](http://www.s-bag.com)



## Смяна на Нера филтъра / Zamjena filtra Hepa

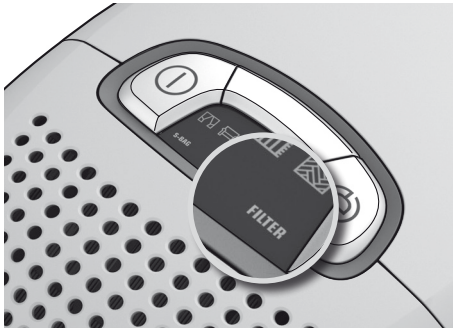

**1. Подменете Нера филтъра, когато индикаторът "filter" (филтър) светне.** Ако Нера филтър не е миещ се, сменете го с нов. Ако филтърът може да се мие, изплакнете го обилно с вода.

**1. Zamijenite filtar Hepa kad se upali žaruljica pokazivača "filter".** Ako se filtar Hepa ne može prati, zamijenite ga novim. Ako se filtar može prati, properite ga u vodi.

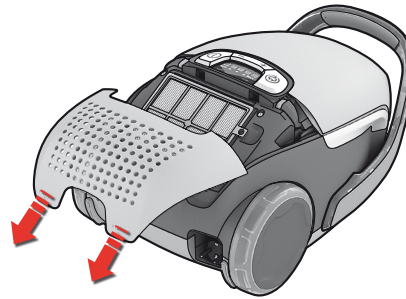

**2.** Отворете капака в задна част на прахосмукачката, като повдигнете двете извити части отдолу с обозначение "filter" (филтър), издърпайте го назад и сменете филтъра. Използвайте оригинални филтри на Electrolux: EFH12, EFH12W, EFH13W.

**2.** Otvorite stražnji poklopac podižući dva donja krilca označena s "filter", povucite ga unatrag i promijenite filtar. Koristite originalne filtre tvrtke Electrolux: EFH12, EFH12W, EFH13W.

**Почистване на НЕРА филтъра**

Изплакнете вътрешността (замърсената страна) с хладка чешмяна вода. Чукнете филтъра, за да излезе водата. Повторете процедурата четири пъти.  
*Забележка:* Не ползвайте почистващи препарати и не пипайте повърхността на филтъра.

**Čišćenje filtra HEPA koji se može prati**

Operite unutrašnju stranu (prljavu) u mlačnoj tekućoj vodi. Stresite okvir filtra da biste uklonili vodu. Postupak ponovite četiri puta.  
*Napomena:* Ne koristite sredstva za čišćenje i ne dodirujte površinu filtra.

bul  
crocze  
estgre  
hunlatv  
lithpol  
rom

slo

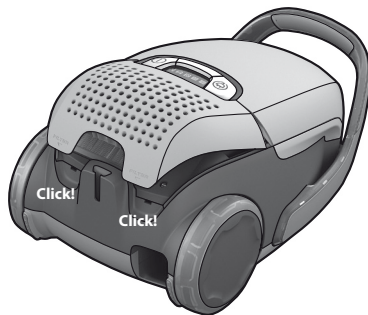
slv  
turrus  
ukrСмяна на филтъра на двигателя  
Zamjena filtra motora

**3. За да затворите капака,** вкарайте предните куки в жлебовете, натиснете капака напред и натиснете надолу.

**3. Da biste zatvorili poklopac,** utaknite prednje kvačice u nosače, gurnite poklopac prema naprijed i pritisnite ga.

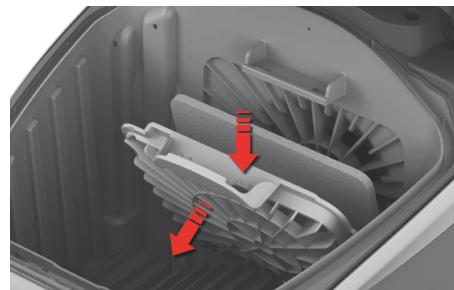

**4. Сменете филтъра на двигателя, когато е замърсен или при всяка пета смяна на s-bag®.** Натиснете държача на филтъра надолу и го издърпайте навън. Сменете филтъра и затворете капака.

**4. Zamijenite filtar motora kad se zaprlja ili nakon svake pete zamjene vrećice s-bag®.** Gurnite držač filtra prema dolje i izvucite ga. Zamijenite filtar i zatvorite poklopac.

## Почистване на накрайника Aeropro / Čišćenje sapnice Aeropro

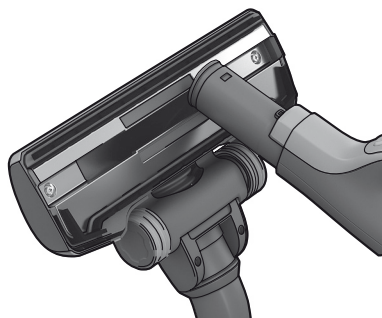

1. Откачете накрайника от тръбата. Използвайте дръжката на маркуча, за да почистите накрайника.

1. Skinite sapnicu s cijevi. Za čišćenje sapnice upotrijebite ručku crijeva.

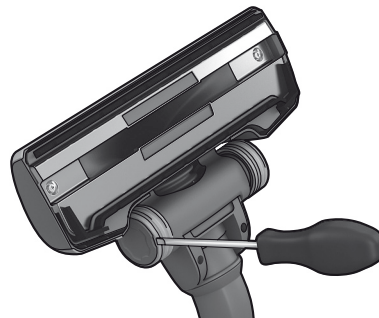

2. Ако колелата са заседнали, почистете ги, като отстраните капачките им с малка отвертка.

2. Ako su kotačići zaglavljani, očistite ih tako što ćete skinuti poklopac kotačića pomoću malog odvijača.



3. Отвийте осите на колелата и почистете всички части. Сглобете всичко в обратен ред.

3. Odvijte osovinu kotačića i očistite sve dijelove. Sastavite obratnim redoslijedom.

## Почистване на моторизирания накрайник Aeropro / Čišćenje sapnice na motorni pogon Aeropro

**⚠** Винаги изключвайте кабела на прахосмукачката от контакта преди почистване на накрайника. / **⚠** Uvijek odvojite sapnicu prije nego što ćete je čistiti.

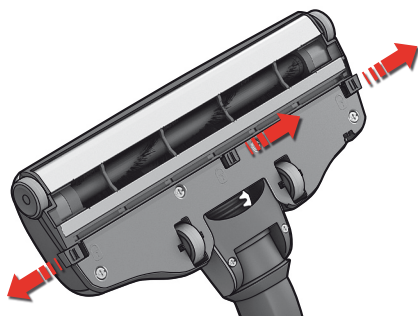

1. Отворете капака на кръглата четка, като натиснете закопчалките. Така ще освободите предните колела, за да може да ги почистите.

1. Otvorite poklopac valjka s četkom pritiskom na spojnice. Tako ćete osloboditi prednje kotačiće za čišćenje.

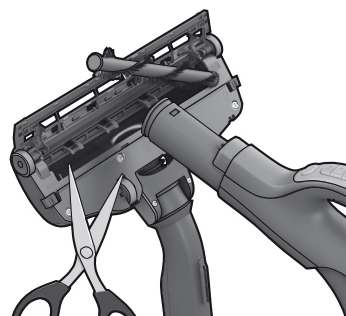

2. Извадете кръглата четка и отстранете заплетени конци и др., като ги срежете с ножица. Използвайте дръжката на маркуча, за да почистите накрайника. Сглобете всичко в обратен ред.

2. Izvucite valjak s četkom i uklonite zapletene niti režući ih škarama. Za čišćenje sapnice upotrijebite ručku crijeva. Sastavite obratnim redoslijedom.

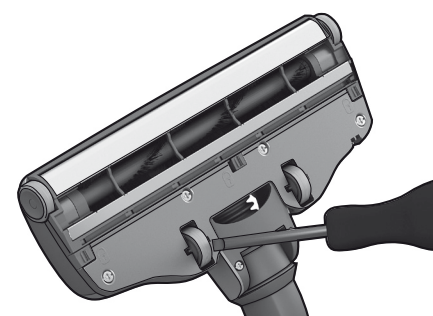

3. Ако колелцата са заседнали, демонтирайте ги внимателно с малка отвертка.

3. Ako su kotačići zaglavljani, pažljivo ih oslobodite pomoću malog odvijača.

## Смяна на батерията на дистанционното управление на дръжката / Zamjena baterije u daljinskoj ručki



**1. Сменете батерията, когато** светлинният индикатор престане да реагира на натискането на бутоните.

**1. Zamijenite bateriju kada** svjetlosni pokazivač ne odgovara na pritiskanje bilo kojeg gumba.

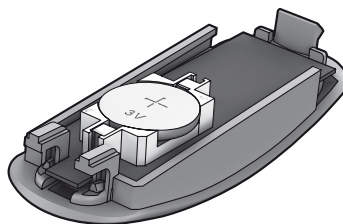

**2. Използвайте само батерии тип LITHIUM CR2032.** Преди да изхвърлите уреда, батериите трябва да се извадят, след което да се изхвърлят по безопасен начин.

**2. Koristite samo baterije LITHIUM CR2032.** Prije zbrinjavanja uređaja na kraju njegova vijeka uporabe, iz njega se mora izvaditi baterija i zbrinuti na siguran način.



**⚠** Дистанционното управление на дръжката и системата с моторизиран накрайник **НЯМАТ** батерии или светлинен индикатор, затова **НЕ ОПИТВАЙТЕ** да отворите моторизираната дръжка.

**⚠** Daljinska ručka sa sustavom sapnice na motorni pogon **NEMA** baterija niti svjetlosni pokazivač pa je **NE POKUŠAVAJTE** otvoriti.

bul  
crocze  
estgre  
hunlatv  
lithpol  
rom

slk

slv  
turrus  
ukr

**Прахосмукачката не тръгва**

- Проверете дали кабелът е включен в захранването.
- Проверете дали щепселът и кабелът не са повредени.
- Проверете за изгорял бушон.
- Проверете дали светлинния индикатор за батерията работи (само при определени модели).

**Индикаторът за s-bag® свети**

- Проверете дали торбичката s-bag® не е пълна или запушена.
- Ако вече сте сменили торбичката s-bag®, сменете филтъра на двигателя. Вижте страница 9.

**Индикаторът за филтъра свети**

- Сменете Нера филтъра. Вижте страница 9.

**Всички индикатори премигват**

Прахосмукачката може да е прегряла: изключете я от захранването; проверете дали крайникът, тръбата или маркучът са запушени. Изчакайте/\*Оставете прахосмукачката да изстине за/\*в продължение на 30 минути, преди да я включите отново. Ако прахосмукачката все още не работи, свържете се с упълномощен сервизен център на Electrolux.

**Почистване на маркуча**

Почистете маркуча, като леко го стискате. Въпреки това, бъдете внимателни, ако задръстването е причинено от стъкло или игли, заседнали вътре в маркуча.

*Забележка: Гаранцията не се отнася за повреди на маркуча, причинени при почистването му.*

**Попаднала е вода в прахосмукачката**

Двигателят трябва да бъде сменен само в упълномощен сервизен център на Electrolux. Повреда в двигателя, причинена от проникване на вода, не се покрива от гаранцията.

Ако възникнат допълнителни проблеми/\*Ако проблемите продължат, свържете се с упълномощен сервизен център на Electrolux.

**Усисивач не ради**

- Проверете је ли кабел спојен на утичницу.
- Проверите јесу ли утикач и кабел неоштечени.
- Проверите нје ли можда прегорјо осигурач.
- Проверите реагира ли жалужница показивача (samo kod nekih modela).

**Жарулјика показивача s-bag® свјетли**

- Проверите је ли врећика s-bag® пуна или блокирана.
- Ако сте већ заменили врећичу s-bag®, замените филтар мотора. Pogledajte stranicu 9.

**Жарулјика показивача филтра свјетли**

- Zamijenite филтар Hepa. Pogledajte stranicu 9.

**Sva svjetla trepere**

Усисивач се можда прегријало: искључите га из утичнице; проверите нису ли можда савница, цијев или кријево блокирани. Оставите усисивач да се хлади 30 минута прије него што га поновно укључите. Ако усисивач и даље не ради, обратите се овлашћеном сервисном центру Electroluxa.

**Чишћење кријева од запрека**

Очистите кријево од запрека тако што ћете га "стиснути". Но, будите паљливи ако је зачепљење изазвано комадићима стакла или иглама које су запеле унутар кријева.

*Napomena: Jamstvo ne pokriva oštećenja savitljivih cijevi nastala prilikom uklanjanja začepljenja.*

**Voda je ušla u usisivač**

Bit će potrebno zamijeniti motor u овлашћеном Electroluxovom servisu. Оштећења мотора изазвана продором воде нису покривена јамством.

Za sve druge probleme обратите се овлашћеном Electroluxovom servisu.

**Изисквания и предупреждения за безопасност\***

Този уред не е предназначен за употреба от лица (включително деца) с намалени физически, сетивни или умствени възможности, с недостатъчен опит и познания, освен ако не се наблюдават или са им дадени инструкции за употребата на уреда от лице, отговорно за тяхната безопасност.

Децата трябва да се надзират, за да се гарантира, че няма да си играят с уреда.

Преди почистване или извършване на техническо обслужване на уреда извадете щепсела от контакта.

Никога не използвайте прахосмукачката без филтри.

**Внимание**

Този уред има електрически връзки:

- Никога не всмуквайте течности с прахосмукачката
- Не потапяйте в течности при почистване
- Маркучет трябва да се проверява редовно и не трябва да се използва, ако е повреден.

Гореспомнатите действия може да причинят сериозна повреда на електродвигателя, която не се покрива от гаранцията.

**Никога не използвайте прахосмукачката**

- В близост до възпламеними газове и др. За остри предмети.
- Върху гореща или студена сгурия, за горящи угарки от цигари и др.
- За фин прах, например мазилка, бетон, брашно.

**Предпазване на захранващия кабел**

- Редовно проверявайте дали щепселът и кабелът не са повредени. Никога не ползвайте прахосмукачката, ако кабелът е повреден.
- Ако захранващият кабел е повреден, той трябва да бъде сменен само в упълномощен сервизен център на Electrolux, за да се избегне опасност. Повреда в кабела на прахосмукачката не се покрива от гаранцията.
- Никога не дърпайте и не вдигайте прахосмукачката за кабела.

*Всички ремонти и сервизно обслужване трябва да се извършват в упълномощен сервизен център на Electrolux. Съхранявайте прахосмукачката на сухо място.*

**Информация за потребителя и правила за надеждна експлоатация**

Electrolux не носи никаква отговорност за щети, причинени от неправилна употреба на уреда или в случаи на манипулации по уреда. За по-дetailed информация относно гаранцията и информация за контакт за потребителите, вижте гаранционната карта, съдържаща се в опаковката. Ако имате забележки във връзка с прахосмукачката или ръководството с инструкции за работа, моля, свържете се с нас, като изпратите имейл на: floorcare@electrolux.com

**Правила за надеждна експлоатация**

Този продукт е разработен с мисъл за околната среда. Всички пластмасови части за рециклиране са маркирани. За повече подробности посетете нашия уебсайт: www.electrolux.com. Опаковъчните материали са безопасни за околната среда и могат да се рециклират.

**Сигурносни заhtjevi i upozorenja**

Ovaj uređaj nije namijenjen za korištenje osobama (uključujući i djecu) sa smanjenim tjelesnim, osjetnim ili mentalnim sposobnostima te osobama bez iskustva i znanja o uporabi uređaja, osim ako im osoba zadužena za njihovu sigurnost nije dala upute o korištenju uređaja.

Potreban je nadzor nad djecom kako se ne bi igrala aparatom.

Uvijek izvucite utikač iz utičnice prije čišćenja i održavanja aparata.

Nikada ne koristite usisivač bez njegovih filtera.

**Oprez**

Uređaj ima električne priključke:

- Nikada nemojte usisivati bilo kakvu tekućinu
- Ne uranjajte ga ni u kakvu tekućinu zbog čišćenja
- Redovito provjeravajte crijevo i ne koristite ga u slučaju oštećenja.

U protivnom mogu nastati ozbiljna oštećenja motora - oštećenja koja nisu pokrivena jamstvom.

**Nikada ne koristite usisivač**

- Blizu zapaljivih plinova i sl. za usisavanje oštrih predmeta vrućih ili ohlađenih ugaraka, upaljenih opušaka itd. za usisavanje sitne prašine poput gipsa, cementa, brašna.

**Upozorenja o električnom kabelu**

- Redovno provjeravajte da li su utičnica i kabel neoštećeni. Ne upotrebljavajte usisivač ako je kabel oštećen.
- Ako je kabel oštećen, mora se zamijeniti u ovlaštenom Electroluxovom servisu da bi se izbjegla opasnost. Jamstvo ne uključuje oštećenja kabela usisivača.
- Usisivač nikad ne vucite i ne dižite za kabel.

*Usluge održavanja i popravaka moraju biti izvedene u ovlaštenom Electroluxovom servisu. Usisivač odložite na suhom mjestu.*

**Informacije za korisnike i politika zaštite okoliša**

Electrolux ne prihvaća nikakvu odgovornost za sva oštećenja nastala zbog neodgovarajućeg korištenja uređaja ili u slučaju nestručnog rukovanja uređajem. Druge pojedinosti o jamstvu i korisničkim kontaktima pogledajte u jamstvenoj knjižici u paketu.

Imate li bilo kakvih komentara u vezi s usisivačem ili uputama za rad, obratite nam se e-poštom na floorcare@electrolux.com

**Politika zaštita okoliša**

Ovaj proizvod izrađen je na način koji je prihvatljiv za okoliš. Svi plastični dijelovi označeni su za recikliranje. Pojedinosti potražite na našim web stranicama: www.electrolux.com

Ambalaža je bezopasna za okoliš i može se reciklirati.

bul  
crocze  
estgre  
hunlatv  
lithpol  
rom

slik

slv  
turrus  
ukr

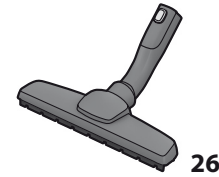
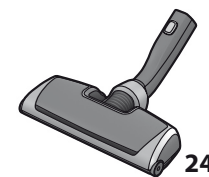
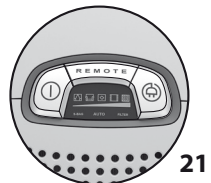
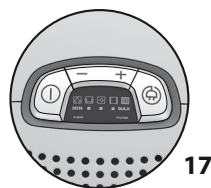
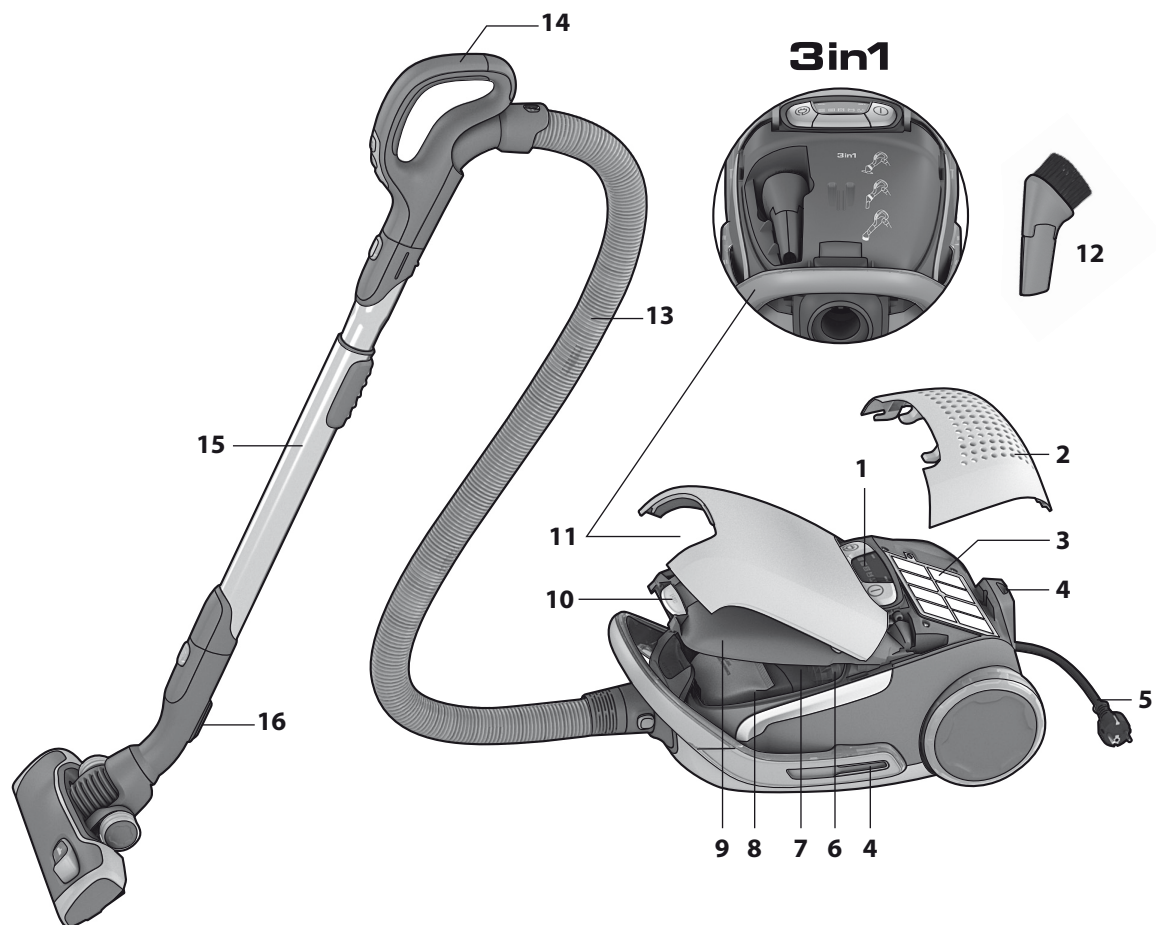

**Před uvedením do provozu**

- Rozbalte model UltraOne systém Aeropro a zkontrolujte, zda nechybí žádné příslušenství\*.
- Systém Aeropro se skládá z hadice, rukojeti, trubice a hubice určených přímo pro váš vysavač UltraOne, které se mohou u jednotlivých modelů lišit.
- Přečtěte si návod k použití.
- Věnujte zvláštní pozornost kapitole Bezpečnostní pokyny.

*Užijte si práci s vysavačem Electrolux UltraOne!*

**Obsah:**

Použití vysavače .....	16-17
Rady pro dosažení nejlepších výsledků .....	18-19
Výměna filtrů .....	20-21
Čištění hubice Aeropro a výměna baterie v rukojeti s dálkovým ovládním .....	22-23
Řešení problémů .....	24
Bezpečnostní pokyny .....	25
Informace pro spotřebitele a zásady pro zvýšení odolnosti vůči opotřebení .....	26

**Popis vysavače UltraOne:**

- 1 Displej
- 2 Kryt filtru HEPA
- 3 Filtr HEPA
- 4 Otvor pro odkládání vysavače
- 5 Přívodní šňůra
- 6 Motorový filtr
- 7 Držák na motorový filtr
- 8 Prachový sáček S-bag®
- 9 Kryt přihrádky na prachový sáček
- 10 Tlačítko k přihrádce se systémem Aeropro 3in1 a k přihrádce na sáček
- 11 Přihrádka se systémem Aeropro 3in1
- 12 Hubice systému Aeropro 3in1
- 13 Hadice Aeropro
- 14 Rukojeť
- 15 Teleskopická trubice Aeropro
- 16 Úchyt pro odkládání
- 17 Displej pro modely s ručním ovládním
- 18 Rukojeť Aeropro classic
- 19 Rukojeť Aeropro ergo
- 20 Hubice Aeropro
- 21 Displej pro modely s dálkovým ovládním
- 22 Rukojeť Aeropro s dálkovým ovládním
- 23 Rukojeť Aeropro s dálkovým ovládním pro motorizované hubice
- 24 Motorizovaná hubice Aeropro
- 25 Hubice Aeropro turbo\*
- 26 Hubice Aeropro parketto\*

\* Příslušenství se může u jednotlivých modelů lišit.

**Enne töö alustamist**

- Pakkige oma UltraOne mudel ning Aeropro süsteem lahti ning kontrollige kõiki kaasasolevaid lisasid\*.
- Aeropro süsteem koosneb voolikust, käepidemest, torust ning harjast, mis on spetsiifiliselt teie UltraOne jaoks ehitatud ning mis võib varieeruda mudelist mudelisse.
- Lugege kasutusjuhendit.
- Pöörake erilist tähelepanu ohutuspeatüki soovitudele.

*Nautige oma Electrolux UltraOne'it!*

**Sisukord:**

Kuidas tolmumejat kasutada .....	16-17
Näpunäited, kuidas saada parimaid tulemusi .....	18-19
Filtrite vahetamine .....	20-21
Aeropro harja puhastamine ning kaugjuhtimispuhldi patareide vahetamine .....	22-23
Veaotsing .....	24
Ohutussoovitused .....	25
Klienditeave ning jätkusuutlikuse poliitika .....	26

**Teie UltraOne kirjeldus:**

- 1 Näidik
- 2 Hepa filtri kate
- 3 Hepa filter
- 4 Seisupesa
- 5 Toitejuhe
- 6 Mootorifilter
- 7 Mootorifiltri hoidik
- 8 S-bag®
- 9 Tolmukambri kate
- 10 Aeropro 3in1 kambri ja tolmuoti kambri nupp.
- 11 Aeropro 3in1 kambri
- 12 Aeropro 3in1 hari
- 13 Aeropro voolik
- 14 Käepide
- 15 Aeropro teleskoopitoru
- 16 Seisuklamber
- 17 Näidik käsitsijuhtimisega mudelitel
- 18 Aeropro classic käepide
- 19 Aeropro ergo käepide
- 20 Aeropro hari
- 21 Näidik kaugjuhtimisega mudelitel
- 22 Aeropro kaugjuhtimiskäepide
- 23 Aeropro mootoriseeritud harja kaugjuhtimiskäepide
- 24 Aeropro mootoriseeritud harjaga
- 25 Aeropro turbo hari\*
- 26 Aeropro parketto hari\*

\* Lisad võivad mudelist mudelisse varieeruda.

bul  
crocze  
estgre  
hunlatv  
lithpol  
rom

slk

slv  
turrus  
ukr



1. Zatáhněte za tlačítko a nadzvedněte kryt.  
**Zkontrolujte, zda je sáček s-bag® na svém místě.**

1. Avage nuppu tõmmates kate **Kontrollige, et s-bag® oleks paigaldatud.**



2. **Zasuňte hadici** (chcete-li ji vyjmout, stiskněte pojistné tlačítko a hadici vytáhněte).

2. **Sisestage voolik** (vajutage selle eemaldamiseks lukunuppe ning tõmmake käepide välja).

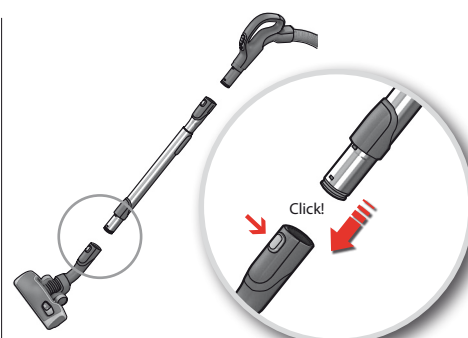

3. **Připojte teleskopickou trubici k podlahové hubici.** (chcete-li je rozpojit, stiskněte pojistné tlačítko a hubici vytáhněte).

3. **Kinnitage teleskooptoru põrandaharjale** (vajutage selle eemaldamiseks lukunuppu ning tõmmake hari otsast).

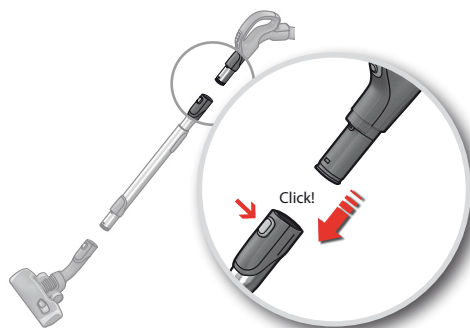

4. **Připojte teleskopickou trubici k rukojeti hadice.** (chcete-li je rozpojit, stiskněte pojistné tlačítko a rukojeť hadice vytáhněte).

4. **Kinnitage teleskooptoru vooliku käepidemele** (vajutage selle eemaldamiseks lukunuppu ning tõmmake käepide välja).

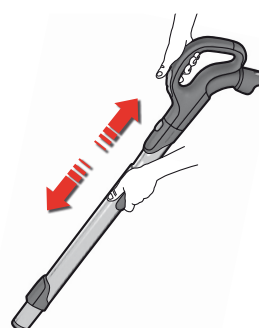

5. **Nastavte teleskopickou trubici** – jednou rukou podržte zámek a druhou zatáhněte za rukojeť.

5. **Seadistage teleskooptoru** hoides ühe käega lukku ja tõmmates teise käega käepidet.



6. **Vytáhněte přívodní šňůru a zapněte ji do zásuvky.**

6. **Tõmmake toitekaablit väljapoole ning ühendage toitepistik vooluvõrku.**

Zapněte nebo vypněte vysavač a nastavte sací výkon. / Käivitage / seisake tolmuimeja ning seadistage imemisvõimsus.



**7. Vysavač zapnete nebo vypnete** stisknutím tlačítka ZAPNOUT/VYPNOUT.

**7. Käivitage / seisake tolmuimeja** vajutades ON / OFF nupule.



**8. Modely s dálkovým ovládáním** lze také ovládat pomocí tlačítka ZAPNOUT/VYPNOUT na rukojeti.

**8. Kaugjuhtimisega mudelid** võivad töötada ka käepidemel asuva ON / OFF nupuga.



**9. Nastavte sací výkon. Modely s ručním ovládáním.** Sací výkon nastavíte posunutím tlačítka + / -.

**9. Seadistage imemisvõimsus. Käsitsi reguleeritavad mudelid.** Imemisvõimsuse seadistamiseks vajutage oma käega + / - nuppu.



**10. Nastavte sací výkon. Modely s dálkovým ovládáním.** Vysavač začne pracovat v režimu automatické nastavení (automatická regulace síly sání). Chcete-li sílu sání nastavit ručně, stiskněte tlačítko MIN/MAX. Chcete-li se vrátit do režimu automatického nastavení, stiskněte tlačítko AUTO.

**10. Seadistage imemisvõimsus. Kaugjuhtimisega mudelid.** Tolmuimeja käivitub automaatrežiimis (automaatne imemisvõimsuse reguleerimine). Käsitsi reguleerimiseks vajutage MIN / MAX nuppu. Automaatrežiimi tagasi minemiseks vajutage AUTO nuppu.



**11. Modely s dálkovým ovládáním a motorizovanou hubicí Aeropro.** Chcete-li motorizovanou hubici zapnout nebo vypnout, stiskněte tlačítko BRUSH na rukojeti.

**11. Kaugjuhtimisepuldi ja Aeropro mootoriseeritud harjaga mudelid.** Mootoriseeritud harja sisse ja välja lülitamiseks vajutage käepidemel BRUSH nuppu.

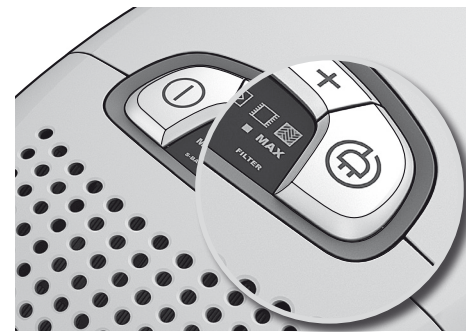

**12. Po vysávání stiskněte tlačítko REWIND a kabel se namotá.**

**12. Peale imemist keerake toitejuhe kokku vajutades REWIND (KEERA KOKKU) nuppu.**

bul  
cro

cze  
est

gre  
hun

latv  
lith

pol  
rom

sik

slv  
tur

rus  
ukr



**Modely s ručním ovládáním:** postupujte podle obrázků a dosáhnete optimálního výkonu.

**Modely s funkcí automatického nastavení:\*** automaticky nastaví sací výkon, čímž dosahuje optimálního výkonu a komfortu při vysávání na každém povrchu.

\* Pouze u některých modelů.

**Käsitsi reguleeritava mudelid:** järgige parimaks jõudluseks pilte.

**Autofunktsiooniga mudelid:\*** automaatselt seadistab imemisvõimsuse, et anda igal pinnal parimat puhastusjõudlust ning mugavust.

\* Ainult teatud mudelid.

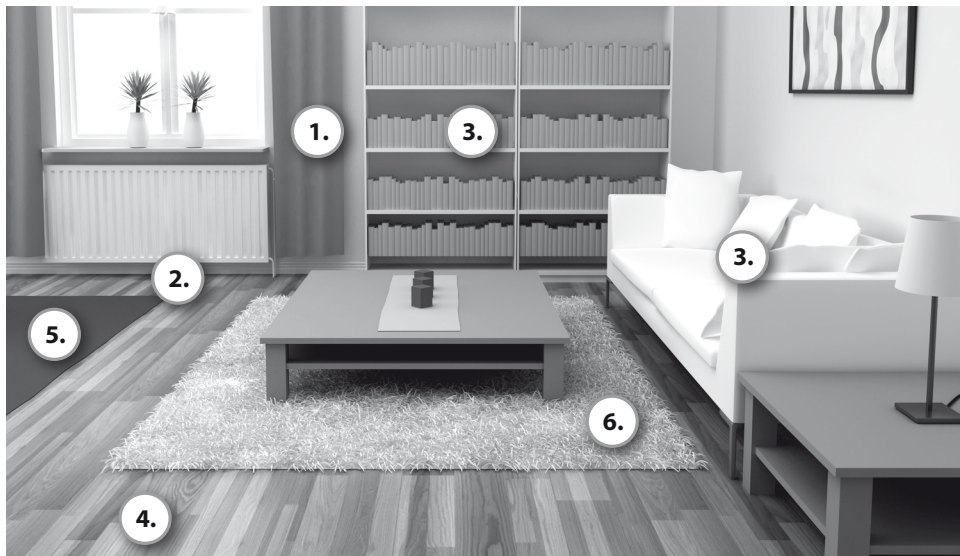

## 3in1

### 1. Zácłony 1. Kardinał



Nastavení výkonu  
Võimsuse seadistus



### 2. Štěrbyny, kouty 2. Lõhed, nurgad



Nastavení výkonu  
Võimsuse seadistus



### 3. Poličky na knížky, čalounění 3. Raamaturiilid, polstrid



Nastavení výkonu  
Võimsuse seadistus



### 4. Tvrdé podlahové krytiny 4. Kõva kattega põrandad



Nastavení výkonu  
Võimsuse seadistus



Válcové kartáče  
v dolní poloze.

Válcový kartáč podle potřeby zapnutý  
či vypnutý.

Harjad all.

Harjarull eelistatud sees või väljas.

### 5. Koberce 5. Vaibad



Nastavení výkonu  
Võimsuse seadistus



Válcové kartáče  
v horní poloze  
(neaktivní).

Motorizovaná hubice podává při  
vysávání prachu a při hloubkovém  
čištění koberců nejlepší výkon díky  
rotujícímu válcovému kartáči, který  
zvedá vlákna koberce. Nenechávejte  
motorizovanou hubici na jednom místě,  
je-li válcový kartáč zapnutý.

Harjad üleval.

Motoriseeritud hari annab parima  
tolmukorje ning sügava vaiba  
puhastuse läbi pöörleva harjarulli, mis  
liigutab vaipa. Ärge jätke motoriseeritud  
harja püsivalt sisselülitatud harjarulliga.

### 6. Jemné koberce 6. Pehmed vaibad



Nastavení výkonu  
Võimsuse seadistus



Válcové kartáče  
v horní poloze  
(neaktivní).

**Upozornění:** zapnout při vysávání  
koberců. U koberců s dlouhými  
trásněmi nebo s délkou vlasu  
přesahující 15 mm by měl být válcový  
kartáč na motorizované hubici vypnut.  
Válcový kartáč vypnete stisknutím  
tlačítka BRUSH.

Harjad üleval.

**Tähelepanu:** karvavaipadel või pikkade  
narmastega või karvasügavusega  
vaipadel, mille karvade pikkus ületab 15  
mm, peab harjarull olema välja lülitatud.  
Vajutage BRUSH nuppu, et harjarull  
välja lülitada.

Zasaňte odkládací držák do jednoho z otvorů na boku nebo na zadní straně vysavače.

Sisestage harja seisuklamber ühte seisupessa küljel või taga.



bul  
cro

cze  
est

gre  
hun

latv  
lith

pol  
rom

slk

slv  
tur

rus  
ukr

Větrací ventil  
Õhuklapp



U ručně ovládaných modelů **můžete nastavovat silu sání pomocí větracího ventilu.**

Käsitsijuhtimisega mudelitel, **aitab õhuklapp seadistada imemisvõimsust.**

Hubice systému Aeropro 3in1  
Aeropro 3in1 hari

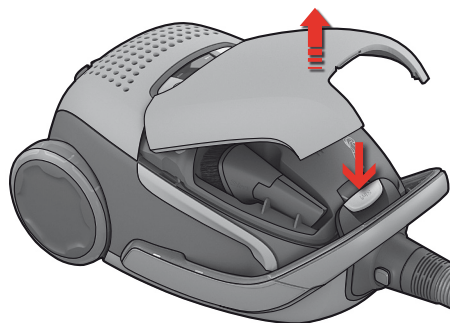

Stisknutím tlačítka 3in1 otevřete přihrádku. Po použití vraťte příslušenství zpět na místo.

Kambri avamiseks vajutage 3in1 nuppu. Peale kasutust pange lisa oma kohale tagasi.



1. Vyměňte prachový sáček, když svítí kontrolka s-bag®.

1. Vahetage tolmuksa s-bag® indikaatorlamp põleb.

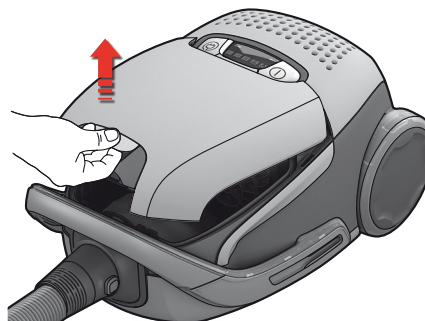

2. Otevřete kryt přihrádky na prachový sáček zatáhnutím za tlačítko 3in1.

2. Avage tolmuksa kate tõmmates 3in1 nuppu.

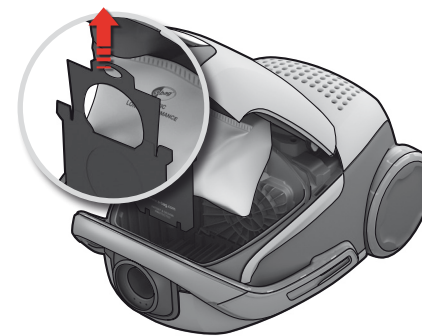

3. Zatáhněte za kartonové držadlo a zavřete a vyjměte sáček s-bag®.

3. Tõmmake papist käepidet s-bag® sulgemiseks ja eemaldamiseks.



4. Vložte nový sáček s-bag® - zatlačte kartonový držák přímo dolů do drážek. Zavřete víko. Pokud sáček nebude správně umístěn nebo bude úplně chybět, víko se nezavře.

4. Sisestage uus s-bag® vajutades pappkinnitust otse oma süvendisse. Sulgege kate. Kui s-bag® pole õieti asetatud või puudub, siis kate ei sulgu.

**Pozn.:** Pokaždé, když svítí kontrolka, a při každém užití čistícího prášku na koberce sáček s-bag® vyměňte, i když není plný (může být ucpaný). Chcete-li dosáhnout lepšího výkonu, použijte sáček pro dlouhotrvající použití (Ultra Long Performance bag), který byl navržen speciálně pro vysavač UltraOne, nebo eventuelně jiný originální syntetický sáček s-bag® značky Electrolux.

[www.s-bag.com](http://www.s-bag.com)



**NB!** Vahetage alati s-bag®, kui indikaator põleb, isegi siis, kui s-bag® pole täis (see võib olla blokeeritud) ja peale vaibapuhastuspulbri kasutamist. Parimaks jõudluseks kasutage Ultra Long Performance kotti, mida on arendatud spetsiaalselt teie UltraOne jaoks või alternatiivselt iga Electroluxi originaalse sünteetilise s-bag® koti jaoks.

[www.s-bag.com](http://www.s-bag.com)



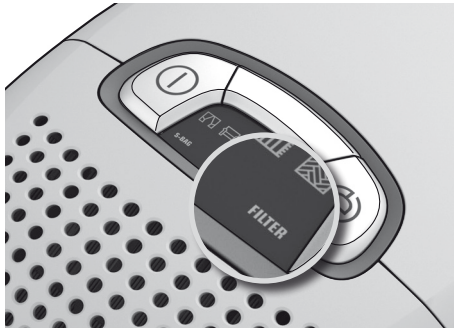

1. **Svítlí-li kontrolka filtru, vyměňte filtr HEPA.** Jestliže je filtr HEPA neomyvatelný, nahraďte jej novým. Pokud je omyvatelný, opláchněte ho vodou.

1. **Vahetage Hepa-filtrit, kui indikaatorlamp põlema süttib.** Kui Hepa filter pole pestav, vahetage see uue vastu. Kui filter on pestav, loputage seda vees.

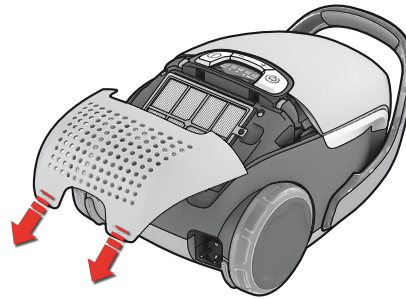

2. Otevřete zadní víko tak, že nadzvednete dvě nižší křídla označená nápisem "filter". Zatáhněte směrem dozadu a vyměňte filtr. Používejte originální filtry Electrolux: EFH12, EFH12W, EFH13W.

2. Avage tagumine kaan tõstes üles kaks madalamat tiiba, millele on märgitud "filter", tõmmake tahapoole ning vahetage filter. Kasutage Electroluxi originaalfiltreid: EFH12, EFH12W, EFH13W.

## Výměna filtru HEPA / Hepa filtri vahetamine

### Čištění omyvatelného filtru HEPA

Opláchněte vnitřní (znečištěnou) stranu filtru vlažnou vodou. Poklepejte na rám filtru, aby voda odtékla. Tento postup opakujte čtyřikrát.

*Poznámka:* Nepoužívejte čisticí prostředky a nedotýkejte se povrchu filtru. Nechejte filtr vyschnout.

### Pestava HEPA-filtri puhastamine

Loputage sisemist (märdunud) poolt leige voolava vee all ning vee eemaldamiseks raputage filtriraami. Korrake seda toimingut neli korda.

*Märkus:* Ärge kasutage puhastusvahendid ning hoiduge filtri pinda puudutamast. Laske filtril kuivada.

bul  
cro

cze  
est

gre  
hun

latv  
lith

pol  
rom

slk

slv  
tur

rus  
ukr

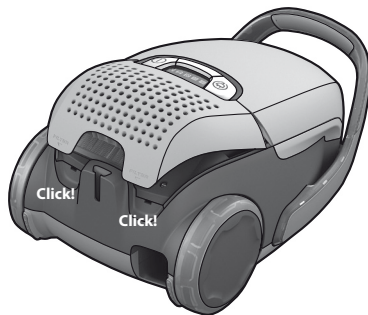

3. **Zavřete horní víko** - přední háčky vložte do otvorů a víko přitlačte dopředu a dolů.

3. **Kaane sulgemiseks,** sisestage eesmised haagid rööbastele, lükake kaant edasi ning vajutage alla.

## Výměna motorového filtru Mootorifiltri vahetamine

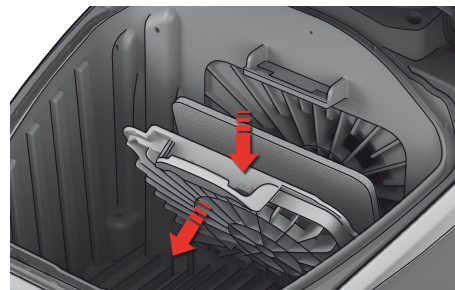

4. **Motorový filtr vyměňte, když je špinavý nebo s každým pátým sáčkem s-bag®.** Zatlačte držák na filtr dolů a vytáhněte ho. Vyměňte filtr a zavřete víko.

4. **Vahetage mootorifilter, kui see on must või iga viienda s-bag® vahetuse järel.** Lükake filtrihooldja alla ja tõmmake see välja. Vahetage filter ja sulgege kaas.

## Čištění hubice AeroPro / AeroPro harja puhastamine

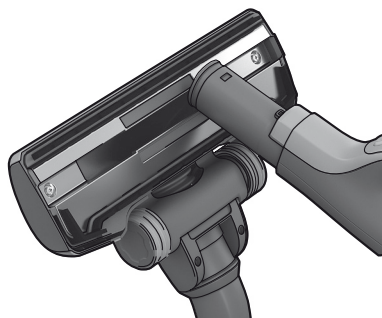

1. Rozpjte hubici a trubici. Hubici vyčistíte pomocí koncovky hadice.

1. Eemaldage hari torust. Kasutage harja puhastamiseks vooliku käepidet.

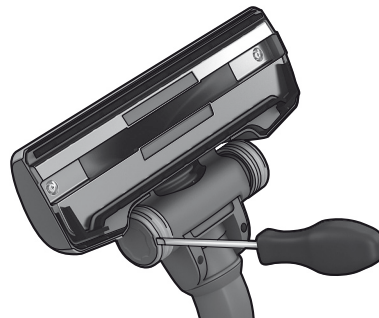

2. Pokud kolečka drhnou, odstraňte malým šroubovákem kryt kolečka a vyčistěte je.

2. Kui rattad on kinni, puhastage neid ratta poldi väikese kruvikeerajaga eemaldades.



3. Rozšroubujte osu kolečka a vyčistěte všechny součásti. Vraťte je na místo v obráceném pořadí.

3. Keerake lahti ratta telg ning puhastage kõik osad. Pange detailid kokku vastupidises järjestuses.

## Čištění motorizované hubice AeroPro / AeroPro motoriseeritud harja puhastamine

**⚠ Před čištěním vždy hubici sundejte. / ⚠ Enne harja puhastamist ühendage tolmuimeja alati vooluvõrgust lahti.**

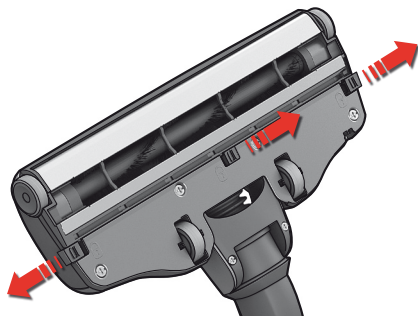

1. Zatlačte na západky a otevřte kryt válcového kartáče. Tím se přední kolečka uvolní a můžete je vyčistit.

1. Avage riivi lükates harjarull. See avab puhastamiseks esimesed rattad.

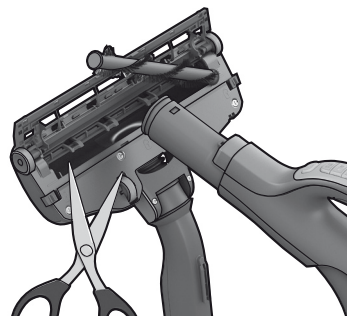

2. Vyjměte válcový kartáč a odsťihněte namotané nitě. Hubici vyčistěte pomocí koncovky hadice. Vraťte součásti na místo v obráceném pořadí.

2. Tõmmake harjarull välja ning eemaldage mässitud lõimed lõigates neid kääridega ära. Kasutage harja puhastamiseks vooliku käepidet. Pange detailid kokku vastupidises järjestuses.

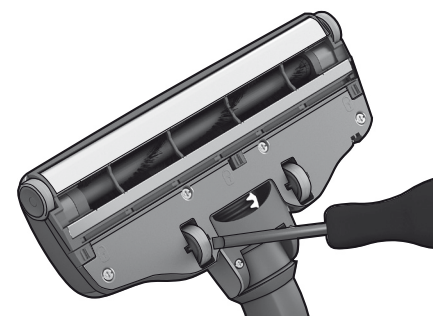

3. Pokud kolečka drhnou, použijte malý šroubovák a opatrně je vyjměte.

3. Kui rattad on kinni, eemaldage need hoolikalt väikest kruvikeerajat kasutades.

Výměna baterie v rukojeti s ovládáním / Patarei vahetamine kaugjuhtimis käepidemes



1. **Vyměňte baterii pokud** světelná kontrolka nereaguje na žádné tlačítko.

1. **Vahetage patarei kui** indikaatorlamp ei vasta ühelegi nupuvajutusele.

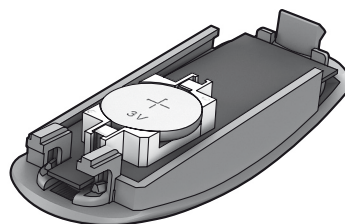

2. Používejte pouze baterie typu LITHIUM CR2032. Baterie je nutné před vyřazením přístroje vyjmout a bezpečným způsobem zlikvidovat.

2. Kasutage ainult LITHIUM CR2032 tüüpi patareisid. Patareid peab seadmest enne utiliseerimist eemaldama.



⚠ Rukojeť s ovládáním motorizované hubice NEMÁ žádné baterie nebo světelný indikátor, proto ji NEZKOUŠEJTE otevřít.

⚠ Motoriseeritud süsteemiga kaugjuhtimiskäepidemes PUUDUVAD igasugused patareid või indikaatorlamp, seega ÄRGE püüdke avada motoriseeritud käepidet.

bul  
cro

cze  
est

gre  
hun

latv  
lith

pol  
rom

slk

slv  
tur

rus  
ukr

**Vysavač se nezapne**

- Zkontrolujte, je-li přírodní šňůra zapojena do zásuvky.
- Zkontrolujte, nejsou-li zástrčka a šňůra poškozeny.
- Zkontrolujte, není-li vyhořelá pojistka.
- Zkontrolujte, zda kontrolka baterie reaguje (pouze u určitých modelů).

**Kontrolka s-bag® svítí.**

- Zkontrolujte, zda sáček s-bag® není plný nebo ucpaný.
- Jestliže už jste sáček s-bag® vyměnili, vyměňte motorový filtr. Viz str. 21.

**Kontrolka filtru svítí.**

- Vyměňte filtr HEPA. Viz str. 21.

**Všechna světla blikají**

Vysavač je možná přehřátý: odpojte ho od zásuvky, zjistěte, zda hubice, trubice nebo hadice nejsou ucpané. Nechte vysavač 30 minut vychladnout a teprve poté ho znovu zapněte do zásuvky. Pokud vysavač stále nefunguje, obraťte se na autorizované servisní centrum Electrolux.

**Čištění hadice**

Hadice můžete čistit "zmáčknutím". Počinejte si však opatrně, protože v hadici se mohou nacházet skleněné střepy nebo jiné ostré předměty.

*Poznámka: Záruka se nevztahuje na žádné poškození hadic způsobené čištěním.*

**Do vysavače se dostala voda**

Bude třeba provést výměnu motoru v autorizovaném servisním centru společnosti Electrolux. Na poškození motoru způsobené vniknutím vody se záruka nevztahuje.

Objeví-li se jakékoli jiné potíže, obraťte se na autorizované servisní centrum Electrolux.

**Tolmuimeja ei käivitu**

- Veenduge, et toitejuhe oleks vooluvõrku ühendatud.
- Veenduge, et pistik ja toitejuhe oleks terved.
- Veenduge, et kaitsmed ei oleks läbi põlenud.
- Kontrollige, kas patarei indikaatorlamp vastab (ainult kindlad mudelid).

**S-bag® indikaator põleb.**

- Kontrollige, kas s-bag® on täis või blokeeritud.
- Kui te olete juba vahetanud s-bag® koti, vahetage mootori filter. Vt lk 21.

**Filtri indikaatorlamp põleb**

- Hepa filtri vahetamine. Vt lk 21.

**Kõik tuled vilguvad**

Puhastaja võib olla ülekuumenenud: eraldage see vooluvõrgust, kontrollige kas hari, toru või voolik on ummistunud. Laske puhastajal 30 minutit jahtuda, enne kui selle uuesti elektrivõrku ühendate. Kui puhastaja jätkuvalt ei tööta, võtke ühendust Elektroluxi volitatud teeninduskeskusega.

**Vooliku puhastamine**

Puhastage voolik seda "pigistades". Siiski olge ettevaatlik, kui takistus on põhjustatud voolikusse sattunud klaasist või nõeltest.

*Märkus: Garantii alla ei kuulu vooliku puhastamisel tekkinud vigastused.*

**Tolmuimejasse on sattunud vett**

Mootor tuleb välja vahetada volitatud Elektroluxi teeninduskeskuses. Garantii ei kata kahjusid, mis on tingitud vee sattumisest mootoris.

Igasuguste edasiste probleemide korral võtke ühendust Elektroluxi volitatud teeninduskeskusega.

**Bezpečnostní požadavky a varování**

Tento přístroj není určen k použití osobami (včetně dětí) se sníženými fyzickými, smyslovými či mentálními schopnostmi nebo nedostatkem zkušeností a znalostí, pokud jim nebyl určen dohled nebo podány instrukce k jeho používání osobou zodpovědnou za jejich bezpečnost.

Dávejte pozor, aby si s přístrojem nehrály děti.

Před čištěním nebo údržbou zařízení vždy vytáhněte zástrčku ze zásuvky. Nikdy vysavač nepoužívejte bez filtrů.

**Varování**

Zařízení obsahuje elektrické spoje:

- Nikdy nevysávejte tekutiny
- Při čištění neponořujte do vody
- Hadici je potřeba pravidelně kontrolovat a nesmí se používat, pokud je poškozená.

Výše uvedené předměty a materiály mohou způsobit vážné poškození motoru – poškození, na které se nevztahuje záruka.

**Nikdy nevysávejte**

- V blízkosti hořlavých plynů, atd.,
- ostré předměty,
- žhavý ani chladný popel, hořící cigaretové nedopalky atd.,
- jemný prach, například ze sádry, betonu, mouky.

**Manipulace s přírodní šňůrou**

- Pravidelně kontrolujte, není-li zástrčka a šňůra poškozena. Nikdy nepoužívejte vysavač s poškozenou šňůrou.
- Dojde-li k poškození přírodní šňůry, musí být vyměněna v autorizovaném servisním centru společnosti Electrolux, aby se předešlo nebezpečným situacím. Na poškození šňůry vysavače se záruka nevztahuje.
- Vysavač nikdy netahejte nebo nezvedejte za přírodní šňůru.

*Veškerou údržbu a opravy směřjí provádět pouze autorizovaná servisní centra společnosti Electrolux. Vysavač uchovávejte na suchém místě.*

**Informace pro spotřebitele a zásady pro zvýšení odolnosti vůči opotřebením**

Společnost Electrolux odmítá veškerou zodpovědnost za jakákoli poškození vzniklá vinou nesprávného používání přístroje nebo manipulací s přístrojem. Podrobnější informace o záruce a kontakty pro uživatele naleznete v brožurce Záruka, která je součástí balení.

Pokud máte jakékoli připomínky ohledně vysavače nebo návodu k použití, zašlete je prosím e-mailem na adresu [floorcare@electrolux.com](mailto:floorcare@electrolux.com)

**Zásady pro zvýšení odolnosti vůči opotřebením**

Tento výrobek je navržen s ohledem na životní prostředí. Všechny plastové díly jsou označeny pro účely recyklace. Více informací naleznete na našem serveru: [www.electrolux.com](http://www.electrolux.com)

Obalový materiál je ekologický a může být recyklován.

**Ohutusnõuded ja hoiatamine**

See seade ei ole mõeldud kasutamiseks inimestele (sealhulgas lapsed), kelle füüsilised, sensoorsed või vaimsed võimed on vähenenud või kellel puuduvad kogemused ja teadmised, või ainult sel juhul, kui nende ohutuse eest vastutav isik neid valvab või juhendab.

Laste järele tuleks vaadata, et nad seadmega ei mängiks.

Alati ühendage pistik vooluvõrgust lahti enne seadme puhastamist või hooldamist. Ärge kunagi kasutage tolmuimejat ilma filtriteta.

**Ettevaatust**

Tegemist on elektriseadmega:

- Ärge kunagi imege vedelikku
- Mitte kasta puhastamiseks vette
- Voolikut tuleks regulaarselt kontrollida; vigastatud voolikut ei tohi kasutada.

Ülaltoodud eiramine võib rikkuda tolmuimeja mootorit — kahjusid garantii ei korva.

**Ärge kasutage kunagi tolmuimejat:**

- Kergsüttivate gaaside jms läheduses.
- teravatel esemetel,
- hõõguva või jahtunud sõe, süüdatud sigaretikonide jmt. eemaldamiseks,
- Peene tolmu, näiteks krohvi, tsemendi ja jahu eemaldamiseks.

**Toitejuhtme ohutusnõuded:**

- Kontrollige regulaarselt, et pistik ja toitejuhe oleksid terved. Ärge kunagi kasutage vigastatud toitejuhtmega tolmuimejat.
- Kui toitejuhe on kahjustunud, peab seda ohu ära hoidmiseks asendama ainult volitatud Electroluxi teeninduskeskus. Tolmuimeja toitejuhtme vahetamist garantii ei kata.
- Ärge kunagi tõmmake ega tõstke tolmuimejat juhtmest.

*Kogu hooldustöö ja remont tuleb teha Electroluxi volitatud teeninduskeskuses. Hoidke tolmuimejat kuivas.*

**Klienditeave ning jätkusuutlikkuse poliitika**

Electrolux ei vastuta kahjude eest, mis on põhjustatud seadme valest kasutamisest või selle muutmisest. Vaadake Garantiivõldikut pakendis täpsemalt garantiid ja kliendi kontakte.

Kui Teil on kommentaare tolmuimeja või tööjuhiste kohta, palun saatke meile kiri [floorcare@electrolux.com](mailto:floorcare@electrolux.com) aadressile.

**Jätkusuutlikkuse poliitika**

Selle toote valmistamisel on arvestatud keskkonnaga. Kõik taaskäideldavad plastosad on vastavalt märgistatud. Täpsemalt vaadake meie veebisaiti: [www.electrolux.com](http://www.electrolux.com)

Pakkematerjalid on valitud keskkonnasõbralikult ja neid saab taaskasutada.

bul  
crocze  
estgre  
hunlatv  
lithpol  
rom

slo

slv  
turrus  
ukr

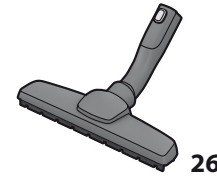
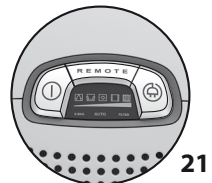
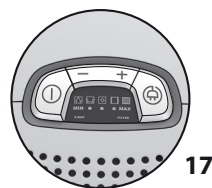
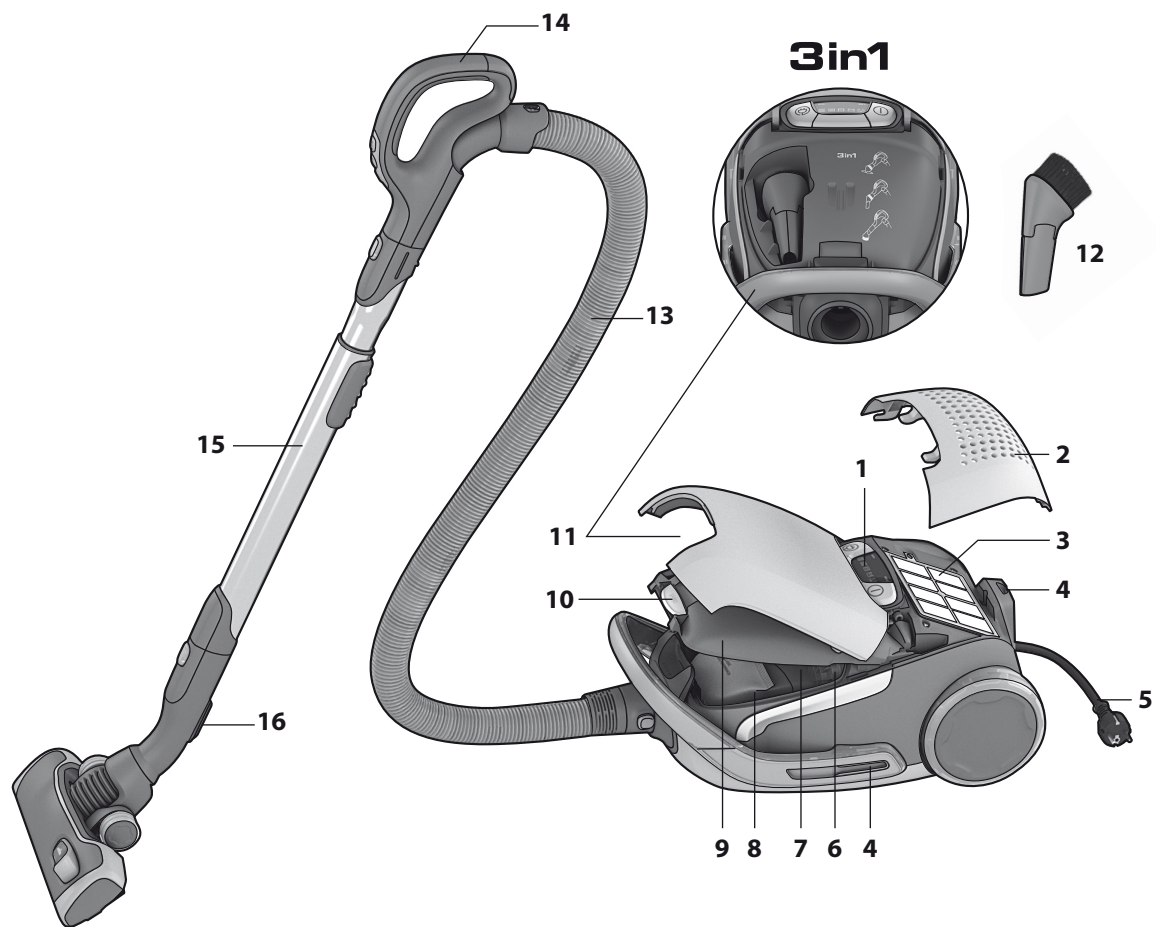

## Ελληνικά

**Πριν την εκκίνηση**

- Βγάλτε από τη συσκευασία το μοντέλο UltraOne που διαθέτετε και το σύστημα Aeropro και ελέγξτε εάν περιλαμβάνονται όλα τα εξαρτήματα\*.
- Το σύστημα Aeropro περιλαμβάνει έναν εύκαμπτο σωλήνα, μία λαβή, ένα σωλήνα και ένα ακροφύσιο, που είναι ειδικά σχεδιασμένα για τη δική σας UltraOne και μπορεί να διαφέρουν από μοντέλο σε μοντέλο.
- Διαβάστε τις Οδηγίες Λειτουργίας.
- Προσέξτε ιδιαίτερα το κεφάλαιο “Υποδείξεις ασφαλείας”.

Απολαύστε την *UltraOne* της *Electrolux*!

**Πίνακας περιεχομένων:**

Πώς να χρησιμοποιήσετε την ηλεκτρική σκούπα .....	28-29
Συμβουλές για να επιτύχετε τα καλύτερα αποτελέσματα .....	30-31
Αντικατάσταση των φίλτρων .....	32-33
Καθαρισμός του ακροφυσίου Aeropro και αλλαγή της μπαταρίας στη λαβή με το τηλεχειριστήριο .....	34-35
Επίλυση προβλημάτων .....	36
Υποδείξεις ασφαλείας .....	37
Πληροφορίες για τον καταναλωτή και πολιτική βιωσιμότητας .....	37

**Περιγραφή της UltraOne:**

- 1 Οθόνη
- 2 Κάλυμμα φίλτρου Hepa
- 3 Φίλτρο Hepa
- 4 Υποδοχή στάθμευσης
- 5 Καλώδιο τροφοδοσίας
- 6 Φίλτρο κινητήρα
- 7 Θήκη φίλτρου κινητήρα
- 8 Σακούλα S-bag®
- 9 Κάλυμμα θήκης σκόνης
- 10 Κουμπί για τη θήκη Aeropro 3in1 και τη θήκη σακούλας
- 11 Θήκη Aeropro 3in1
- 12 Ακροφύσιο Aeropro 3in1
- 13 Εύκαμπτος σωλήνας Aeropro
- 14 Λαβή
- 15 Τηλεσκοπικός σωλήνας Aeropro
- 16 Κλιπ στάθμευσης
- 17 Οθόνη για μοντέλα με χειροκίνητο έλεγχο
- 18 Λαβή Aeropro classic
- 19 Λαβή Aeropro ergo
- 20 Ακροφύσιο Aeropro
- 21 Οθόνη για μοντέλα με τηλεχειριστήριο
- 22 Λαβή με τηλεχειριστήριο Aeropro
- 23 Λαβή με τηλεχειριστήριο Aeropro για μηχανοκίνητο ακροφύσιο
- 24 Μηχανοκίνητο ακροφύσιο Aeropro
- 25 Ακροφύσιο Aeropro turbo\*
- 26 Ακροφύσιο Aeropro parketto\*

\* Τα εξαρτήματα ίσως διαφέρουν από μοντέλο σε μοντέλο.

## Magyar

**Üzembe helyezés előtt**

- Csomagolja ki az UltraOne porszívót és az Aeropro rendszert, és ellenőrizze, hogy minden tartozék hiánytalanul megvan-e.\*
- Az Aeropro rendszer a kimondottan UltraOne típusú porszívókhoz készült gégecsőt, fogantyút, csőhosszabbítót és szívófejet tartalmazza. Ezek a tartozékok típusonként eltérőek lehetnek.
- Olvassa el a használati útmutatót.
- Fordítson különös figyelmet a Biztonsági előírások című fejezetre.

Minden jót kívánunk az *Electrolux UltraOne* használatához!

**Tartalomjegyzék:**

A porszívó kezelése .....	28-29
Tanácsok az optimális eredmények eléréséhez .....	30-31
A szűrők cseréje .....	32-33
Az Aeropro szívófej tisztítása és a fogantyún lévő távirányító elemcseréje .....	34-35
Hibaelhárítás .....	36
Biztonsági előírások .....	37
Vásárlói tájékoztató, fenntartási irányelvek .....	37

**Az UltraOne porszívó leírása:**

- 1 Kijelző
- 2 A Hepa szűrő fedele
- 3 Hepa szűrő
- 4 Csőörgzítő hely
- 5 Hálózati tápkábel
- 6 Motorszűrő
- 7 A motorszűrő tartója
- 8 S-bag® porzsák
- 9 A porzsáktartó rekesz fedele
- 10 Az Aeropro 3in1 rekesz és a porzsáktartó rekesz gombja
- 11 Aeropro 3in1 rekesz
- 12 Aeropro 3in1 szívófej
- 13 Aeropro gégecső
- 14 Fogantyú
- 15 Aeropro teleszkópos cső
- 16 Csőörgzítő bilincs
- 17 Kijelző a kézi vezérlésű típusokon
- 18 Aeropro klasszikus fogantyú
- 19 Aeropro ergonomikus fogantyú
- 20 Aeropro szívófej
- 21 Kijelző a távirányítású típusokon
- 22 Aeropro távirányító fogantyú
- 23 Aeropro távirányító fogantyú motoros szívófejhez
- 24 Aeropro motoros szívófej
- 25 Aeropro turbószívófej\*
- 26 Aeropro parkettaszívófej\*

\* A tartozékok típusonként eltérőek lehetnek.

bul  
crocze  
estgre  
hunlatv  
lithpol  
rom

slk

slv  
turrus  
ukr



1. Ανοίξτε το κάλυμμα τραβώντας το κουμπί. **Βεβαιωθείτε ότι η σακούλα σκόνης s-bag® είναι στη θέση της.**

1. Nyissa fel a fedelet a gomb felhúzásával. **Ellenőrizze, hogy az s-bag® porzsák a helyén van-e.**

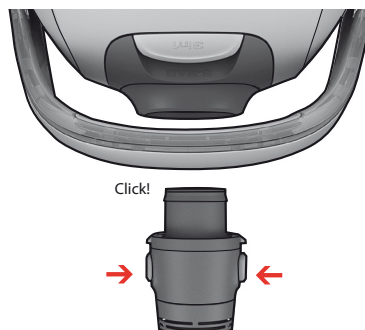

2. **Εισαγάγετε τον εύκαμπο σωλήνα** (για να τον αφαιρέσετε, πατήστε τα κουμπιά ασφάλισης και τραβήξτε τον εύκαμπο σωλήνα έξω).

2. **Helyezze be a gégecsövet** (eltávolításához nyomja meg a rögzítógombokat, majd húzza ki a gégecsövet).

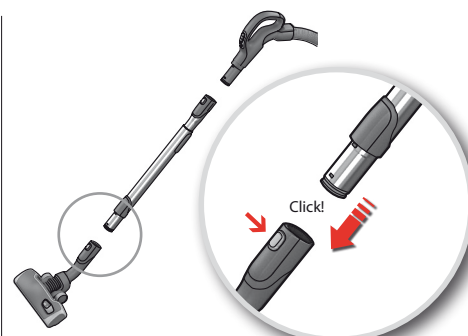

3. **Συνδέστε τον τηλεσκοπικό σωλήνα στο ακροφύσιο δαπέδου** (για να τον αφαιρέσετε, πατήστε το κουμπί ασφάλισης και τραβήξτε το ακροφύσιο έξω).

3. **Csatlakoztassa a teleszkópos csövet a szívófejhez** (eltávolításához nyomja meg a rögzítógombot, majd húzza ki a szívófejet).

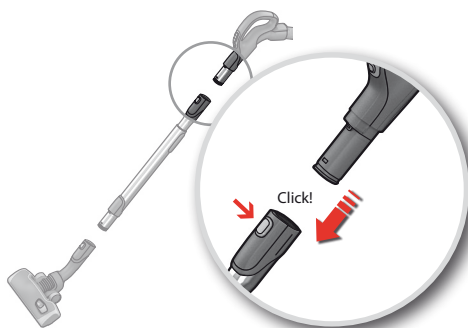

4. **Συνδέστε τον τηλεσκοπικό σωλήνα στη λαβή του εύκαμπτου σωλήνα** (για να τον αφαιρέσετε, πατήστε το κουμπί ασφάλισης και τραβήξτε τη λαβή του εύκαμπτου σωλήνα έξω).

4. **Csatlakoztassa a teleszkópos csövet a gégecső fogantyújához** (eltávolításához nyomja meg a rögzítógombot, majd húzza ki a gégecső fogantyúját).

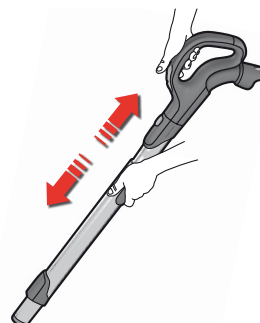

5. **Ρυθμίστε τον τηλεσκοπικό σωλήνα** κρατώντας την ασφάλεια με το ένα χέρι και τραβώντας τη λαβή με το άλλο.

5. **Állítsa be a teleszkópos csövet** úgy, hogy egyik kezével nyomva tartja a rögzítógombot, másik kezével a fogantyút húzza.



6. **Τραβήξτε έξω το καλώδιο τροφοδοσίας και συνδέστε το στην πρίζα.**

6. **Ηύzza ki a hálózati tápkábelt, a hálózati csatlakozót pedig csatlakoztassa a hálózati aljzatba.**

Ενεργοποιήστε/απενεργοποιήστε την ηλεκτρική σκούπα και ρυθμίστε την ισχύ αναρρόφησης / A porszívó be- és kikapcsolása, a szívóteljesítmény szabályozása



**7. Θέστε την ηλεκτρική σκούπα εντός/εκτός λειτουργίας** πατώντας το κουμπί ΕΝΕΡΓΟΠΟΙΗΣΗΣ/ ΑΠΕΝΕΡΓΟΠΟΙΗΣΗΣ.

**7. A porszívó elindításához illetve leállításához** nyomja meg a be-/kikapcsoló gombot.



**8. Τα μοντέλα με τηλεχειριστήριο** μπορούν να λειτουργήσουν και με το κουμπί ΕΝΕΡΓΟΠΟΙΗΣΗΣ/ ΑΠΕΝΕΡΓΟΠΟΙΗΣΗΣ που βρίσκεται στη λαβή.

**8. A távirányítású típusok** a fogantyún lévő be-/kikapcsoló gombbal is működtethetők.



**9. Ρυθμίστε την ισχύ αναρρόφησης. Μοντέλα με χειροκίνητη ρύθμιση.** Πατήστε το κουμπί +/- με το χέρι σας, για να ρυθμίσετε την ισχύ αναρρόφησης.

**9. Állítsa be a szívóteljesítményt (kézi szabályozású típusoknál).** Nyomja meg a +/- gombot a szívóteljesítmény beállításához.



**10. Ρυθμίστε την ισχύ αναρρόφησης. Μοντέλα με τηλεχειριστήριο.** Η σκούπα ενεργοποιείται στην αυτόματη λειτουργία (αυτόματη ρύθμιση της ισχύος αναρρόφησης). Για να τη ρυθμίσετε χειροκίνητα, πατήστε το κουμπί MIN/MAX. Για να επιστρέψετε στην αυτόματη λειτουργία, πατήστε το κουμπί AUTO.

**10. Állítsa be a szívóteljesítményt (távirányított típusoknál).** A porszívó az automata funkcióval (a szívóteljesítmény automatikus szabályozásával) indul el. A kézi szabályozáshoz nyomja meg a MIN/MAX gombot. Az automata funkcióhoz az AUTO gomb megnyomásával térhet vissza.



**11. Μοντέλα με τηλεχειριστήριο και μηχανοκίνητο ακροφύσιο Aeropro.** Για να ενεργοποιήσετε και να απενεργοποιήσετε το μηχανοκίνητο ακροφύσιο, πατήστε το κουμπί BRUSH στη λαβή.

**11. Távirányítású, Aeropro motoros szívófejjel rendelkező típusok.** A motoros szívófej bekapcsolásához nyomja meg a BRUSH (kefe) gombot a fogantyún.

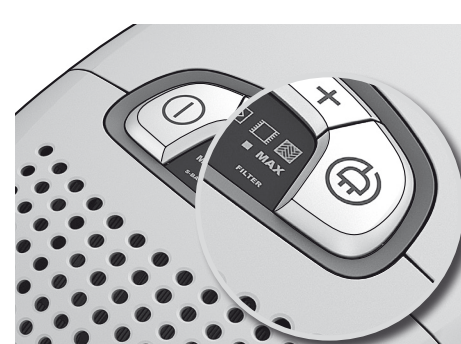

**12. Μετά το καθάρισμα τυλίξτε ξανά το καλώδιο πατώντας το κουμπί ΠΕΡΙΕΛΙΞΗΣ.**

**12. Porszívózás után csévélje fel a kábelt a kábel-visszacsevélő gombbal.**

bul  
cro

cze  
est

gre  
hun

latv  
lith

pol  
rom

sik

slv  
tur

rus  
ukr



**Μοντέλα με χειροκίνητη ρύθμιση:** ακολουθήστε τα σχέδια για βέλτιστη απόδοση.

**Μοντέλα με αυτόματη λειτουργία:**\* ρυθμίστε αυτόματα την ισχύ αναρρόφησης, έτσι ώστε να επιτύχετε βέλτιστη απόδοση καθαριότητας και άνεση σε όλες τις επιφάνειες.

\* Μόνο ορισμένα μοντέλα.

**Κέζι szabályozású típusoknál:** a szimbólumok segítségével válassza ki az optimális teljesítményt.

**Automata funkcióval rendelkező típusoknál:**\* használja az automatikusan beállított szívóteljesítményt ahhoz, hogy minden felületet optimális módon, kényelmesen tisztíthasson meg.

\* Csak bizonyos modelleknél.

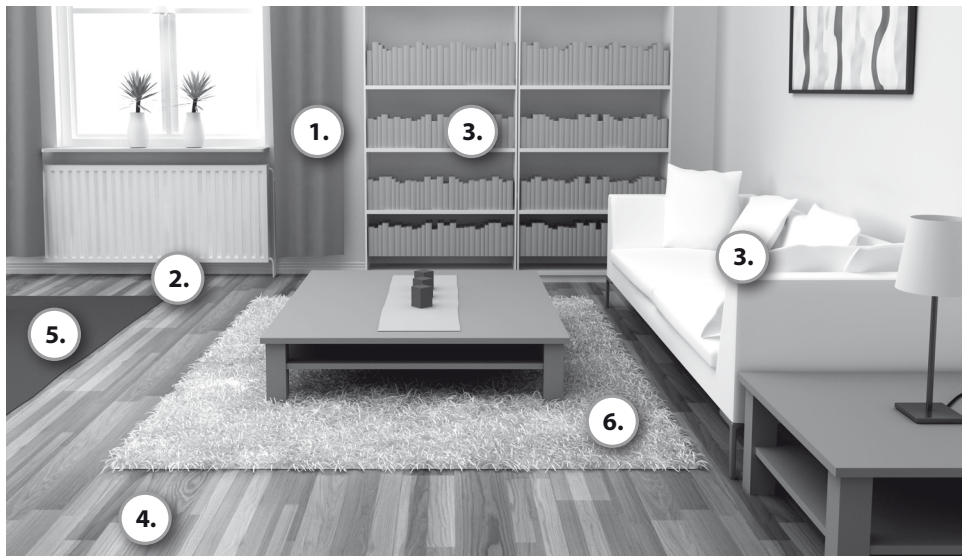

## 3in1

### 1. Κουρτίνες 1. Függetny



Ρύθμιση ισχύος  
Teljesítmény-  
fokozat



### 2. Στενές κοιλότητες, γωνίες 2. Rések, sarkok

Ρύθμιση ισχύος  
Teljesítmény-  
fokozat



### 3. Βιβλιοθήκες, ταπετσαρίες 3. Könyvespolc, bútorszövet

Ρύθμιση ισχύος  
Teljesítmény-  
fokozat



### 4. Σκληρά δάπεδα 4. Padló



Ρύθμιση ισχύος  
Teljesítmény-  
fokozat



Βούρτσες κάτω. Ενεργοποιήστε ή απενεργοποιήστε τη βούρτσα-ρόλο κατά προτίμηση.  
Kéfével. Igény szerint forgókefével vagy anélkül.



Ρύθμιση ισχύος  
Teljesítmény-  
fokozat



### 5. Χαλάκια 5. Szőnyeg

Βούρτσες επάνω.  
To μηχανοκίνητο ακροφύσιο είναι ιδανικό για την αφαίρεση σκόνης και το βαθύ καθαρισμό των χαλιών μέσω της περιστρεφόμενης βούρτσα-ρολού που διεισδύει στο χαλί. Μην αφήνετε το μηχανοκίνητο ακροφύσιο στάσιμο με τη βούρτσα-ρόλο ενεργοποιημένη.

Κεφέ nélkül.  
A motoros szívófej forgókeféje a szőnyeg szálait fellazítva hatékony portalanítást és alapos tisztítást végez. Ne hagyja állni a motoros szívófejet bekapcsolt forgókefével!

### 6. Ευαίσθητα χαλιά 6. Finom szőnyeg



Ρύθμιση ισχύος  
Teljesítmény-  
fokozat



Βούρτσες επάνω.  
**Προσοχή:** σε γούνινα ταπέτα, σε χαλάκια με μακριά κρόσσια ή με πέλος που ξεπερνά τα 15 χιλ., το μηχανοκίνητο ακροφύσιο θα πρέπει να έχει απενεργοποιημένη τη βούρτσα-ρόλο. Πατήστε το κουμπί BRUSH, για να απενεργοποιηθεί η βούρτσα-ρόλο.

Κεφέ nélkül.  
**Figyelem!** A szőrméket, a hosszú rojtos vagy 15 mm-nél hosszabb szálú szőnyeget forgókefe nélkül porszívózza. A BRUSH gombbal kapcsolja ki a forgókefét.

## Θέσεις στάθμευσης / Parkoló állás, tárolási pozíció.

Εισαγάγετε το κλιπ στάθμευσης του ακροφυσίου μέσα σε μία υποδοχή στάθμευσης στο πλαϊνό ή πίσω μέρος της σκούπας.

Illessze a csőrögzőtő bilincset a porszívó oldalán vagy hátulján lévő parkoló állásba.

bul  
crocze  
estgre  
hunΒαλβίδα αέρα  
Légszelep

Σε μοντέλα με χειροκίνητο έλεγχο, η **βαλβίδα αέρα** μπορεί να βοηθήσει στη ρύθμιση της ισχύος αναρρόφησης.

A kézi vezérlésű típusoknál a **légszeleppel is szabályozható a szívóerő.**

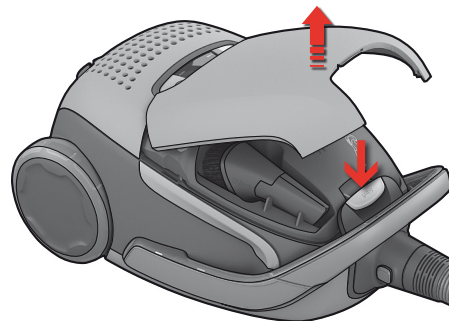
Ακροφύσιο AeroPro 3in1  
AeroPro 3in1 szívófej

Πατήστε το κουμπί 3in1, για να ανοίξετε τη θήκη. Μετά τη χρήση, τοποθετήστε το εξάρτημα πάλι στη θέση του.

A 3in1 feliratú gomb megnyomásával nyissa ki a rekeszt. Használat után tegye vissza a tartozékot.

latv  
lithpol  
rom

slk

slv  
turrus  
ukr



1. Αλλάξτε τη σακούλα όταν η ένδειξη σακούλας s-bag® ανάβει.

1. Cserélje ki a porzsákot, ha az s-bag® telítettségjelző fénye világít.

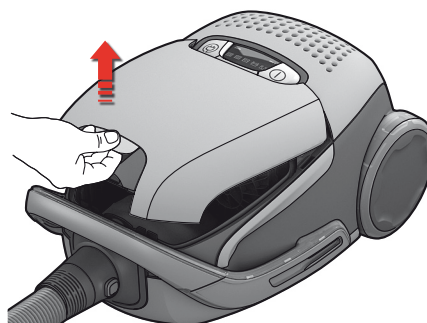

2. Ανοίξτε το κάλυμμα της θήκης της σακούλας τραβώντας το κουμπί 3in1.

2. Nyissa fel a porzsáktartó rekesz fedelét a 3in1 gomb meghúzásával.

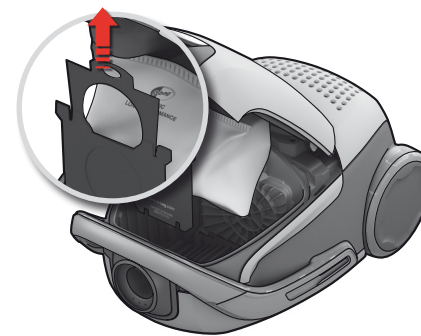

3. Τραβήξτε τη λαβή του χαρτονιού, για να κλείσετε και να αφαιρέσετε τη σακούλα s-bag®

3. A kartonlap fogantyúját húzva zárja le és vegye ki az s-bag® porzsákot.

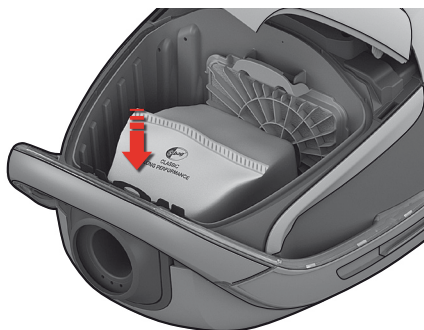

4. Εισαγάγετε μια νέα σακούλα s-bag® σπρώχνοντας το χαρτόνι ευθεία κάτω μέσα στις υποδοχές. Κλείστε το καπάκι. Εάν η σακούλα s-bag® δεν έχει τοποθετηθεί σωστά ή λείπει, το καπάκι δεν θα κλείσει.

4. Az új s-bag® porzsák behelyezéséhez nyomja egyenesen lefelé a kartonlapot a vezetősínben. Zárja le a fedelet. Ha az s-bag® hiányzik vagy nincs megfelelően behelyezve, a fedél nem zárható le.

**Σημείωση:** Να αλλάζετε πάντα τη σακούλα s-bag® όταν ανάβει η ένδειξη, ακόμα και εάν η σακούλα s-bag® δεν είναι γεμάτη (μπορεί να έχει φράξει) και μετά τη χρήση σκόνης καθαρισμού χαλιών. Για καλύτερη απόδοση, χρησιμοποιήστε τη σακούλα Ultra Long Performance, η οποία έχει σχεδιαστεί ειδικά για τη σκούπα UltraOne, ή, εναλλακτικά, οποιαδήποτε γνήσια συνθετική σακούλα s-bag® της Electrolux.

[www.s-bag.com](http://www.s-bag.com)



**Μεγjegyzés:** Ha a telítettségjelző fény világít, vagy ha szőnyegtisztító port alkalmazott, mindig cserélje ki az s-bag® porzsákot, még akkor is, ha nincs tele (lehet, hogy eltömődött). A optimális eredmény érdekében használja a kimondottan UltraOne porszívóhoz készült Ultra Long Performance porzsákot vagy más eredeti Electrolux szintetikus s-bag® porzsákot.

[www.s-bag.com](http://www.s-bag.com)



## Αντικατάσταση του φίλτρου Hepa / A Hepa szűrő cseréje

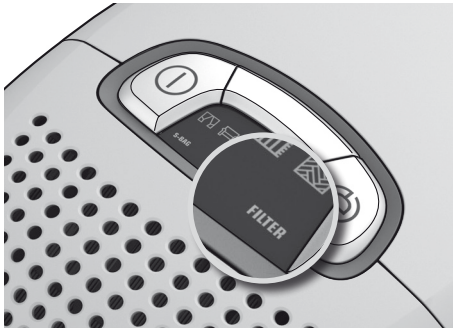

1. Αντικαταστήστε το φίλτρο Hepa, όταν ανάβει η ένδειξη "filter" (φίλτρο). Εάν το φίλτρο Hepa δεν μπορεί να πλυθεί, αντικαταστήστε το με ένα καινούριο. Εάν το φίλτρο μπορεί να πλυθεί, ξεπλύνετε το με νερό.
1. Cserélje ki a Hepa szűrőt, ha a FILTER (szűrő) jelzőfénye világít. Ha a Hepa szűrő nem mosható, cserélje ki. Ha a szűrő mosható, tisztítsa meg vízzel.

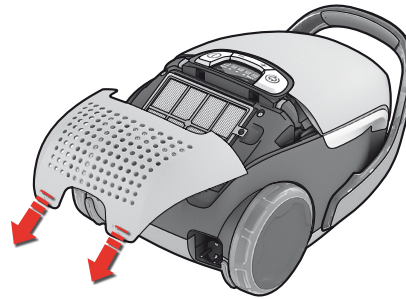

2. Ανοίξτε το πίσω καπάκι σηκώνοντας τα δύο κάτω πτερύγια που φέρουν την ένδειξη "filter" (φίλτρο), τραβήξτε το προς τα πίσω και αλλάξτε το φίλτρο. Χρησιμοποιήστε τα γνήσια φίλτρα της Electrolux: EFH12, EFH12W, EFH13W.
2. Nyissa fel a hátsó fedelet a két FILTER jelzésű szárnyát felemelve, majd hátrafelé húzva vegye le. Cserélje ki a szűrőt. Eredeti Electrolux s-szűrőket használjon (EFH12, EFH12W, EFH13W).

**Καθαρισμός του φίλτρου HEPA με δυνατότητα πλύσης**  
Ξεπλύνετε την εσωτερική (λερωμένη) πλευρά με χλιαρό νερό βρύσης. Χτυπήστε ελαφρά το πλαίσιο του φίλτρου για να απομακρύνετε τα νερά. Επαναλάβετε τη διαδικασία τέσσερις φορές.  
*Προσοχή:* Μην χρησιμοποιείτε απορρυπαντικά και μην αγγίζετε την επιφάνεια του φίλτρου.

**A mosható HEPA-szűrő tisztítása**

Öblítse le a szűrő belső (piszkos) oldalát langyos csapvízben. Óvatosan rázza le a szűrő keretéről a felesleges vizet. Ezt ismétlje meg négyszer.  
*Megjegyzés:* Ne használjon tisztítószereket, és ne érintse meg az érzékeny szűrőfelületet.

bul  
crocze  
estgre  
hunlatv  
lithpol  
rom

slo

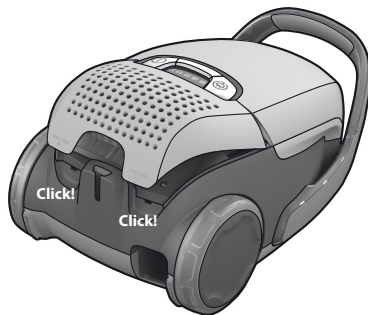
slv  
turrus  
ukrΑντικατάσταση του φίλτρου κινητήρα  
A motorszűrő cseréje

3. Για να κλείσετε το καπάκι, εισαγάγετε τα μπροστινά άγκιστρα στις ράγες, σπρώξτε το καπάκι προς τα εμπρός και πατήστε κάτω.
3. A fedél lezárásához illessze az elől lévő horgokat a sínekbe, majd tolja előre és nyomja le a fedelet.

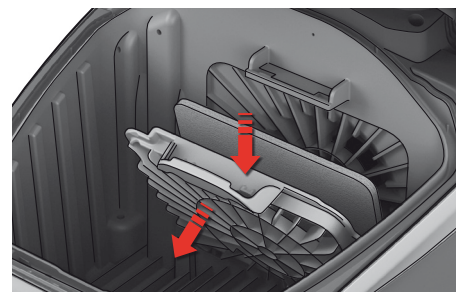

4. Αντικαταστήστε το φίλτρο κινητήρα, όταν είναι βρώμικο ή κάθε πέμπτη σακούλα s-bag®. Σπρώξτε τη θήκη φίλτρου προς τα κάτω και τραβήξτε την προς τα έξω. Αλλάξτε το φίλτρο και κλείστε το καπάκι.
4. A szűrőt elszennyeződés esetén, de legalább minden ötödik porzsákcserénél szintén cserélje ki. Nyomja le a szűrőtartót, majd húzza ki. Cserélje ki a szűrőt, és zárja vissza a fedelet.

## Καθαρισμός του ακροφυσίου AeroPro / Az AeroPro szívfőfej tisztítása

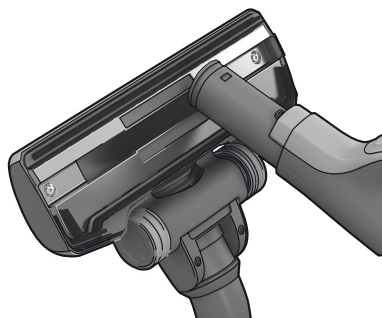

1. Αποσυνδέστε το ακροφύσιο από το σωλήνα. Χρησιμοποιήστε τη λαβή του εύκαμπτου σωλήνα, για να καθαρίσετε το ακροφύσιο.

1. Vegye le a szívfőjelet a csőhosszabbítóról. A szívfőfej megtisztításához használja a gégecső fogantyúját.

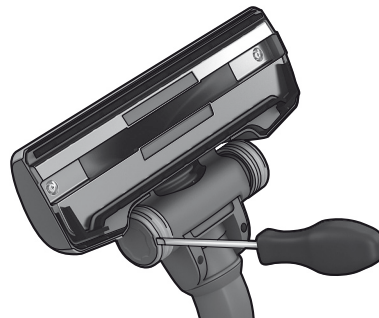

2. Εάν οι τροχοί κολλήσουν, καθαρίστε τους αφαιρώντας το κάλυμμά τους με ένα μικρό κατσαβίδι.

2. Ha a kerekek nem gördülnek, tisztítsa meg a belsejüket. Ehhez egy kis csavarhúzóval vegye le a keréksapkákat.



3. Ξεβιδώστε τον άξονα και καθαρίστε όλα τα μέρη. Τοποθετήστε τα ξανά ακολουθώντας τη διαδικασία αντίστροφα.

3. Csavarozza ki a keréktengelyt, és tisztítsa meg minden alkatrészt. Az összeszereléshez végezze el a fenti műveleteket fordított sorrendben.

## Καθαρισμός του μηχανοκίνητου ακροφυσίου AeroPro / Az AeroPro motoros szívfőfej tisztítása

**⚠️ Αποσυνδέετε πάντα το ακροφύσιο, πριν το καθαρίσετε. / ⚠️ A szívfőfej tisztítása mindig húzzak ki a készüléket a fali csatlakozóból.**

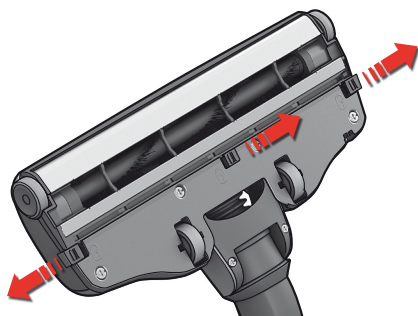

1. Ανοίξτε το κάλυμμα της βούρτσα-ρολού σπρώχνοντας τα μάνταλα. Αυτή η ενέργεια θα απελευθερώσει τους μπροστινούς τροχούς, για να τους καθαρίσετε.

1. A forgókefe fedelét a reteszek eltolásával nyissa fel. Így szabaddá teszi az első kerekeket a tisztításhoz.

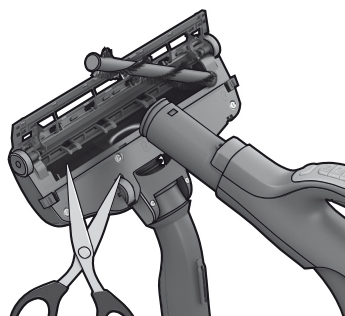

2. Τραβήξτε προς τα έξω τη βούρτσα-ρολό και αφαιρέστε τυχόν μπλεγμένες κλωστές κόβοντάς τις με ψαλίδι. Χρησιμοποιήστε τη λαβή του εύκαμπτου σωλήνα, για να καθαρίσετε το ακροφύσιο. Τοποθετήστε τα ξανά ακολουθώντας τη διαδικασία αντίστροφα.

2. Húzza ki a forgókefét, és ollóval távolítsa el a rácsavarodott szálakat. A szívfőfej megtisztításához használja a gégecső fogantyúját. Az összeszereléshez végezze el a fenti műveleteket fordított sorrendben.

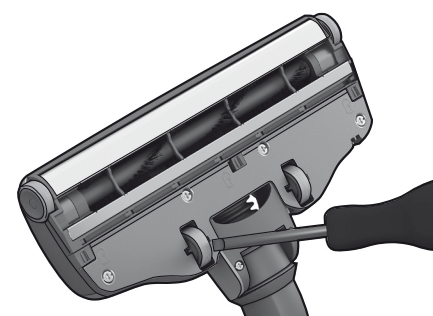

3. Εάν οι τροχοί κολλήσουν, αφαιρέστε τους προσεχτικά χρησιμοποιώντας ένα μικρό κατσαβίδι.

3. Ha a kerekek nem gördülnek, egy kis csavarhúzóval óvatosan szerelje le azokat.

## Αλλαγή της μπαταρίας στη λαβή με τηλεχειριστήριο / A távirányító fogantyúban lévő elem cseréje



**1. Αλλάξτε μπαταρία, όταν η φωτεινή ένδειξη δεν ανταποκρίνεται, όταν πατάτε οποιοδήποτε κουμπί.**

**1. Cseréljen elemet, ha a gombok megnyomásakor a jelzőfény nem világít.**

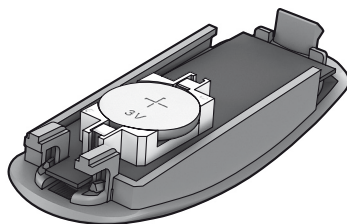

**2. Χρησιμοποιήστε μόνο μπαταρίες τύπου LITHIUM CR2032. Πριν απορρίψετε τη συσκευή, πρέπει να αφαιρέσετε τις μπαταρίες και να τις απορρίψετε με ασφάλεια.**

**2. Csak LITHIUM CR2032 típusú elemet használjon. Mielőtt a porszívót végleg használaton kívül helyezi, távolítsa el az elemet, és a hulladékkezelési előírásoknak megfelelően dobja ki azt.**



**⚠** Η λαβή με το τηλεχειριστήριο στη σκούπα με σύστημα μηχανοκίνητου ακροφυσίου ΔΕΝ ΕΧΕΙ μπαταρίες ούτε και φωτεινή ένδειξη, για αυτό ΜΗΝ επιχειρείτε να ανοίξετε τη μηχανοκίνητη λαβή.

**⚠** A motoros szívnőfejjel rendelkező távirányító fogantyúban nincs elem és nincs rajta jelzőfény, ezért ne kísérelje meg kinyitni a motoros fogantyút!

bul  
crocze  
estgre  
hunlatv  
lithpol  
rom

slk

slv  
turrus  
ukr

**Η ηλεκτρική σκούπα δεν λειτουργεί**

- Βεβαιωθείτε ότι το καλώδιο είναι συνδεδεμένο με το ρεύμα.
- Βεβαιωθείτε ότι η πρίζα και το καλώδιο δεν παρουσιάζουν βλάβη.
- Ελέγξτε για καμένη ασφάλεια.
- Ελέγξτε εάν η ενδεικτική λυχνία της μπαταρίας ανταποκρίνεται (μόνο σε ορισμένα μοντέλα).

**Η φωτεινή ένδειξη της σακούλας s-bag® είναι αναμμένη**

- Ελέγξτε εάν η σακούλα s-bag® είναι γεμάτη ή φραγμένη.
- Εάν έχετε ήδη αλλάξει τη σακούλα s-bag®, αλλάξτε το φίλτρο κινητήρα. Βλ. σελίδα 33.

**Η φωτεινή ένδειξη του φίλτρου είναι αναμμένη**

- Αλλάξτε το φίλτρο Hepa. Βλ. σελίδα 33.

**Όλες οι ενδείξεις αναβοσβήνουν**

Η σκούπα ίσως έχει υπερθερμανθεί: αποσυνδέστε την από το ρεύμα και ελέγξτε εάν έχει φράξει το ακροφύσιο, ο σωλήνας ή ο εύκαμπτος σωλήνας. Αφήστε τη σκούπα να κρυώσει για 30 λεπτά, πριν να την συνδέσετε πάλι. Εάν η σκούπα εξακολουθεί να μην λειτουργεί, επικοινωνήστε με ένα εξουσιοδοτημένο κέντρο εξυπηρέτησης της Electrolux.

**Καθαρισμός του εύκαμπτου σωλήνα**

Καθαρίστε τον εύκαμπτο σωλήνα "πιέζοντάς" τον. Ωστόσο, να είστε προσεκτικοί στην περίπτωση που η απόφραξη έχει προκληθεί από γυαλιά ή βελόνες που έχουν πιαστεί μέσα στον εύκαμπτο σωλήνα.

*Σημείωση: Η εγγύηση δεν καλύπτει οποιαδήποτε ζημιά προκληθεί στους εύκαμπτους σωλήνες ως αποτέλεσμα του καθαρισμού τους.*

**Έχει μπει νερό στην ηλεκτρική σκούπα**

Θα πρέπει να γίνει αντικατάσταση του κινητήρα σε ένα εξουσιοδοτημένο κέντρο εξυπηρέτησης της Electrolux. Τυχόν βλάβες του κινητήρα που προκαλούνται από διείσδυση νερού δεν καλύπτονται από την εγγύηση.

Για τυχόν άλλα προβλήματα, επικοινωνήστε με ένα εξουσιοδοτημένο κέντρο εξυπηρέτησης της Electrolux.

**A porszívó nem indul**

- Ellenőrizze, hogy az elektromos tápkábel csatlakoztatva van-e a hálózati aljzathoz.
- Ellenőrizze, hogy nem sérült-e meg a csatlakozódugó vagy a tápkábel.
- Ellenőrizze, hogy nem égett-e ki (illetve nem kapcsolt-e le) valamelyik biztosíték.
- Ellenőrizze, hogy az elem jelzőfénye világít-e (csak egyes típusoknál).

**Az s-bag® jelzőfénye világít**

- Ellenőrizze, hogy az s-bag® porzsák nem telt-e meg vagy nem tömődött-e el.
- Ha az s-bag® porzsákot már kicserélte, cserélje ki a motorszűrőt is. Lásd a 33. oldalon.

**A szűrő jelzőfénye világít**

- Cserélje ki a Hepa szűrőt. Lásd a 33. oldalon.

**Minden jelzőfény villog**

Lehet, hogy a porszívó túlhevült. Áramtalanítsa a porszívót, majd ellenőrizze, hogy a szívófej, a csőhosszabbító vagy a gégecső nem tömődött-e el. Hagyja a porszívót hűlni 30 percig, és csak ezután csatlakoztassa újra a hálózati aljzathoz. Ha a porszívó most sem működik, forduljon hivatalos Electrolux márkaszervizhez.

**A gégecső tisztítása**

A gégecsövet „nyomogatással” tisztíthatja meg. Legyen azonban óvatos, mert a dugulást a gégecsőben rekedt üvegszilánk vagy tű is okozhatja.

*Megjegyzés: a garancia nem terjed ki a tömlő tisztítás közben bekövetkezett bárminemű megrongálódására.*

**Víz került a porszívóba**

Valószínűleg ki kell cserélni a porszívó motorját egy hivatalos Electrolux márkaszervizben. A motornak a víz által okozott károsodására nem terjed ki a garancia.

Minden egyéb problémával forduljon hivatalos Electrolux márkaszervizhez.

**Απαιτήσεις και προειδοποιήσεις ασφαλείας**

Αυτή η συσκευή δεν προορίζεται για χρήση από άτομα (συμπεριλαμβανομένων και παιδιών) με μειωμένες σωματικές, αισθητηριακές ή πνευματικές ικανότητες ή με έλλειψη εμπειρίας και γνώσης, εκτός αν υπάρχει επίβλεψη ή έχουν δοθεί οδηγίες σχετικά με τη χρήση της συσκευής από άτομο υπεύθυνο για την ασφάλειά τους.

Πρέπει να επιβλέπεται τα μικρά παιδιά, για να βεβαιωθεί ότι δεν παίζουν με τη συσκευή.

Να αποσυνδέετε πάντα το φις από το ρεύμα πριν από τον καθαρισμό ή τη συντήρηση της συσκευής.

Μη χρησιμοποιήσετε ποτέ την ηλεκτρική σκούπα χωρίς φίλτρα.

**Προσοχή**

Η συσκευή αυτή περιέχει ηλεκτρικές συνδέσεις:

- Μην αναρροφάτε ποτέ κανένα υγρό
- Μην τη βυθίζετε σε οποιαδήποτε υγρό για καθαρισμό
- Ο εύκαμπτος σωλήνας πρέπει να ελέγχεται τακτικά και δεν πρέπει να χρησιμοποιείται, αν έχει κάποια φθορά.

Τα παραπάνω ενδέχεται να προκαλέσουν σοβαρή ζημιά στον κινητήρα, η οποία δεν καλύπτεται από την εγγύηση.

**Μη χρησιμοποιείτε ποτέ την ηλεκτρική σκούπα**

- Κοντά σε εύφλεκτα αέρια, κλπ.
- Πάνω σε αιχμηρά αντικείμενα
- Πάνω σε καυτές ή κρύες στάχτες, αναμμένα αποσίγαρα κλπ.
- Πάνω σε ψιλή σκόνη, όπως σκόνη από σοβάδες, τσιμέντο, αλεύρι.

**Προφυλάξεις για το καλώδιο τροφοδοσίας**

- Ελέγχετε τακτικά αν η πρίζα και το καλώδιο λειτουργούν σωστά. Μην χρησιμοποιείτε ποτέ την ηλεκτρική σκούπα αν το καλώδιο είναι κατεστραμμένο.
- Εάν το καλώδιο έχει καταστραφεί, θα πρέπει να αντικατασταθεί μόνο από ένα εξουσιοδοτημένο κέντρο υποστήριξης της Electrolux για αποφυγή κινδύνων. Η εγγύηση δεν καλύπτει φθορές του καλωδίου της ηλεκτρικής σκούπας.
- Ποτέ μην τραβάτε και μην σηκώνετε την ηλεκτρική σκούπα από το καλώδιο.

*Όλες οι επιδιορθώσεις και η συντήρηση πρέπει να πραγματοποιούνται από εξουσιοδοτημένο κέντρο υποστήριξης της Electrolux. Αποθηκεύετε την ηλεκτρική σκούπα σε στεγνό μέρος.*

**Πληροφορίες για τον καταναλωτή και πολιτική βιωσιμότητας**

Η Electrolux αποποιείται κάθε ευθύνη για τυχόν ζημιές από εσφαλμένη χρήση της συσκευής ή από παρέμβαση στη συσκευή. Για περισσότερες πληροφορίες σχετικά με την εγγύηση και την επικοινωνία του καταναλωτή, δείτε το Φυλλάδιο Εγγύησης στη συσκευασία.

Εάν έχετε κάποια σχόλια σχετικά με τη σκούπα ή με το εγχειρίδιο των Οδηγιών Λειτουργίας, επικοινωνήστε μέσω e-mail στη διεύθυνση floorcare@electrolux.com

**Πολιτική βιωσιμότητας**

Το προϊόν αυτό έχει σχεδιαστεί με περιβαλλοντική συνείδηση. Όλα τα πλαστικά μέρη είναι σημειωμένα με σκοπό να ανακυκλωθούν. Για λεπτομέρειες, επισκεφτείτε τον ιστοτόπο μας: [www.electrolux.com](http://www.electrolux.com)

Το υλικό της συσκευασίας έχει επιλεγεί έτσι ώστε να είναι φιλικό προς το περιβάλλον και μπορεί να ανακυκλωθεί.

**Biztonsági követelmények és figyelmeztetések**

Korlátozott fizikai, mentális vagy érzékelési képességű személy (ideértve a gyermekeket is), továbbá a készülék használatában nem jártas személy a készüléket csak akkor működtetheti, ha a biztonságáért felelős személy útmutatással látta el vagy gondoskodik a felügyeletéről.

Gyermekek a készüléket csak felügyelet mellett működtethetik, és ügyelni kell arra, hogy ne használják játékkra.

A készüléket tisztítás vagy karbantartás előtt mindig áramtalanítsa.

A porszívót soha ne használja a hozzá tartozó szűrők nélkül.

**Vigyázat!**

A készülék elektromos csatlakozásokat tartalmaz.

- Ne szívjon fel folyadékot a porszívóval.
- Ne tegye a porszívót folyadékba tisztítás céljából.
- A gégecsövet rendszeresen ellenőrizni kell, és sérülés esetén nem szabad használni.

A felsorolt esetekben a motor súlyosan károsodhat, és erre nem terjed ki a garancia.

**Soha ne használja a porszívót**

- Gyúlékony gázok stb. közelében,
- éles tárgyak felszívására,
- izzó vagy kialudt parázs, illetve égő cigarettavégek felszívására,
- finom por, például gipsz, cement vagy liszt felszívására.

**A hálózati tápkábellel kapcsolatos előírások**

- Időnként ellenőrizze, hogy nem sérült-e meg a csatlakozó vagy a kábel. Ne használja a porszívót, ha a kábel sérült.
- Ha a kábel sérült, a veszély elkerülése érdekében csak hivatalos Electrolux márkaszervizben cserélhetik ki. A garancia nem vonatkozik a porszívó kábelének károsodására.
- Soha ne húzza és ne emelje fel a porszívót a kábelénél fogva.

*A karbantartási és javítási munkák csak hivatalos Electrolux márkaszervizben végezhetők el. A porszívót száraz helyen tárolja.*

**Vásárlói tájékoztató, környezetvédelmi irányelvek**

Az Electrolux nem vállal felelősséget semmilyen olyan kárral kapcsolatban, amely a készülék helytelen használatából vagy bármilyen átalakításából ered. A garancia részleteit és a kapcsolatfelvételi lehetőségeket a csomaghoz mellékel garancia könyv tartalmazza.

Észrevételeit a porszívóval vagy a használati útmutatóval kapcsolatban e-mailben a [floorcare@electrolux.com](mailto:floorcare@electrolux.com) címen várjuk.

**Környezetvédelmi irányelvek**

A termék tervezésekor és gyártásakor figyelembe vettük a környezetvédelmi szempontokat. Az összes műanyag alkatrészt elláttuk az újrahasznosítást célzó jelöléssel. Részleteket webhelyünkön, a következő címen olvashat: [www.electrolux.com](http://www.electrolux.com)

A csomagolás anyaga környezetbarát és újrahasznosítható.

bul  
crocze  
estgre  
hunlatv  
lithpol  
rom

sík

slv  
turrus  
ukr

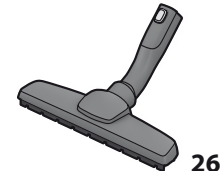
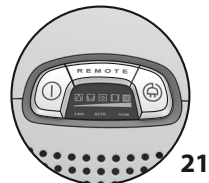
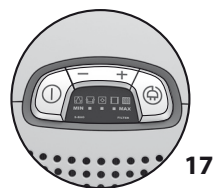
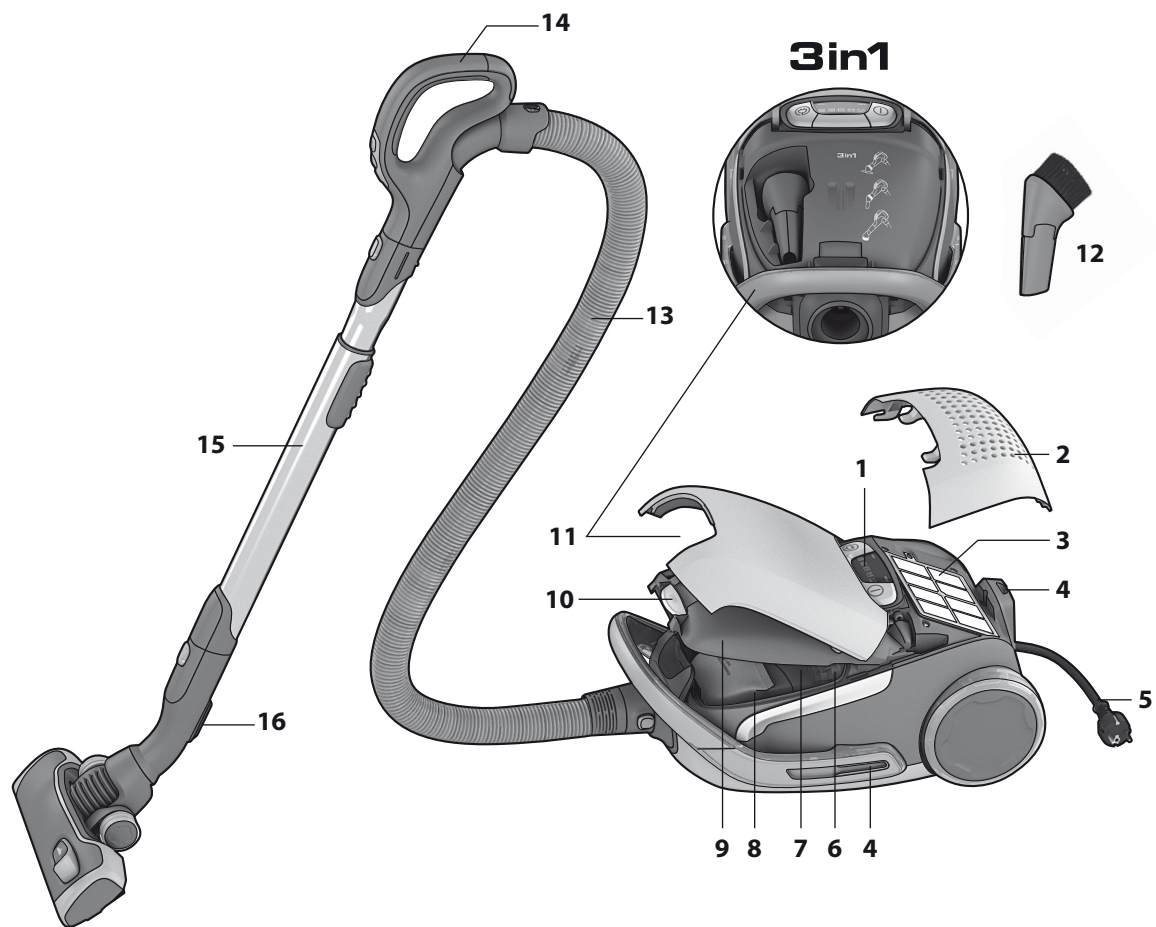

## Latviski

**Sagatavošana ekspluatācijai**

- Izņemiet no iepakojuma jūsu UltraOne putekļu sūcēja modeli un Aeropro sistēmu un pārbaudiet, vai ir iekļauti visi piederumi\*.
- Aeropro sistēma sastāv no gofrētās caurules, roktura, caurules un uzgaļa, kas īpaši izveidots modeļim UltraOne un kas katram modeļim var atšķirties.
- Izlasiet lietošanas instrukciju.
- Pievērsiet īpašu uzmanību nodaļai - leteikumi drošībai.

*Izbaudiet darbu ar jūsu Electrolux UltraOne!*

**Saturs:**

Kā lietot putekļu sūcēju .....	40-41
leteikumi labākam darba rezultātam .....	42-43
Filtru nomainīšana .....	44-45
Aeropro uzgaļa tīrīšana un roktura pults baterijas nomainīšana .....	46-47
Darbības traucējumu novēršana .....	48
leteikumi drošībai .....	49
Informācija lietotājam un produkta ilgās darbības politika .....	49

**Jūsu UltraOne modeļa apraksts:**

1 Displejs	
2 Hepa filtra pārsegs	
3 Hepa filtrs	
4 Nostiprināšanas rievā	
5 Strāvas kabelis	
6 Motora filtrs	
7 Motora filtra turētājs	
8 S-bag®	
9 Putekļu maisiņa nodalījuma vāks	
10 Aeropro 3in1 nodalījuma un putekļu maisiņa nodalījuma poga	
11 Nodalījums Aeropro 3in1	
12 Aeropro 3in1 uzgalis	
13 Aeropro gofrētā caurule	
14 Rokturis	
15 Aeropro sabīdāmā caurule	
16 Nostiprināšanas skava	
17 Displejs modeļiem ar manuālo kontroli	
18 Aeropro classic rokturis	
19 Aeropro ergo rokturis	
20 Aeropro uzgalis	
21 Displejs modeļiem ar tālvadības kontroli	
22 Aeropro rokturis ar tālvadības pulti	
23 Aeropro rokturis ar tālvadības pulti motorizētajam uzgalim	
24 Aeropro motorizētais uzgalis	
25 Aeropro turbo uzgalis*	
26 Aeropro parketto uzgalis*	

\* Piederumi katram modeļim var atšķirties.

## Lietuviškai

**Prieš pradędant naudotis**

- Išpakuokite savo „UltraOne“ modelį ir „Aeropro“ sistemą bei patikrinkite, ar gavote visus priedus\*.
- „Aeropro“ sistemą sudaro žarna, rankena, vamzdis ir specialiai jūsų „UltraOne“ pritaikytas antgalis, kuris kitiems modeliams gali skirtis.
- Perskaitykite naudojimo instrukcijas.
- Ypač atkreipkite dėmesį į saugos patarimų skyrių.

*Mėgaukitės savojuo „Electrolux UltraOne“!*

**Turinys:**

Dulkių siurblio naudojimas .....	40-41
Patarimai, kaip pasiekti geriausių rezultatų .....	42-43
Filtrų keitimas .....	44-45
„Aeropro“ antgalio valymas ir elemento keitimas nuotolio valdymo rankenoje .....	46-47
Sutrikimų šalinimas .....	48
Saugumo patarimas .....	49
Informacija vartotojams ir suderinamumas su aplinkos apsauga .....	49

**Jūsų „UltraOne“ aprašymas:**

1 Ekranas	
2 „Hepa“ filtro dangtelis	
3 HEPA filtras	
4 Pastatymo anga	
5 Maitinimo laidas	
6 Variklio filtras	
7 Variklio filtro laikiklis	
8 Maišelis „s-bag“®	
9 Dulkių talpos dangtis	
10 „Aeropro“, „3in1“ talpos ir dulkių talpos mygtukas	
11 „Aeropro“, „3in1“ talpa	
12 „Aeropro“, „3in1“ antgalis	
13 „Aeropro“ žarna	
14 Rankena	
15 „Aeropro“ teleskopinis vamzdis	
16 Pastatymo auselė	
17 Ekranas, skirtas modeliams su rankiniu valdymu	
18 „Aeropro classic“ rankena	
19 „Aeropro ergo“ rankena	
20 „Aeropro“ antgalis	
21 Ekranas, skirtas modeliams su nuotoliniu valdymu	
22 „Aeropro“ nuotolinio valdymo rankena	
23 „Aeropro“ nuotolinio valdymo rankena elektriniam besisukančiam antgaliui	
24 „Aeropro“ elektrinis besisukantis antgalis	
25 „Aeropro turbo“ antgalis*	
26 „Aeropro parketto“ antgalis*	

\* Priedai kitiems modeliams gali skirtis.

bul  
crocze  
estgre  
hunlatv  
lithpol  
rom

slovak

slv  
turrus  
ukr



1. Atveriet vāku pavelkot pogu. **Pārbaudiet, vai putekļu maisiņš s-bag® atrodas tam paredzētajā vietā.**

1. Patrukdami mygtukā atidarykite dangtī. **Patikrinkite, ar jādētas "s-bag" dulķiņu maišelis.**

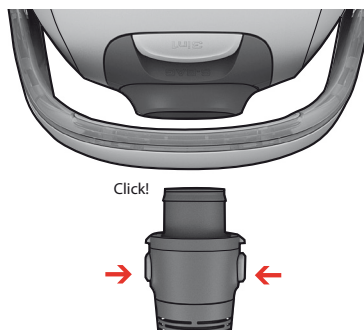

2. **Pievienojiet gofrēto cauruli** (lai to atvienotu, nospiediet fiksatora pogus un velciet gofrēto cauruli laukā).

2. **Istātykite žarnā** (norēdami atjungti, paspauskite fiksavimo mygtuką ir ištraukite žarną).

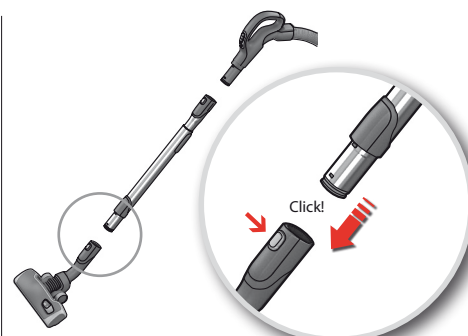

3. **Pievienojiet sabīdāmo cauruli grīdas kopšanas uzgalim** (lai to atvienotu, nospiediet fiksatora pogu un velciet uzgali nost).

3. **Prie antgalio grindims valyti prijunkite teleskopinj vamzdj** (norēdami atjungti, paspauskite fiksavimo mygtuką ir antgalj ištraukite).

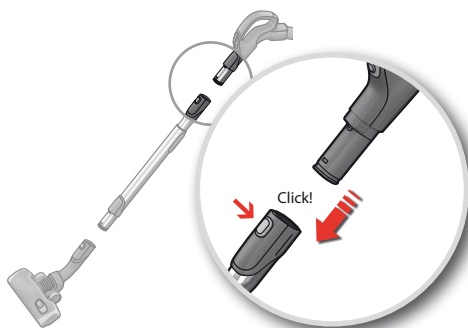

4. **Pievienojiet sabīdāmo cauruli gofrētās caurules rokturim** (lai to atvienotu, nospiediet pogu un velciet gofrētās caurules rokturi laukā).

4. **Prie žarnos rankenos prijunkite teleskopinj vamzdj** (norēdami atjungti, paspauskite fiksavimo mygtuką ir patraukite žarnos rankeną).

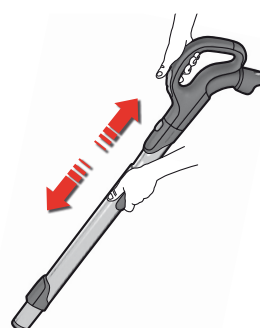

5. **Pielāgojiet sabīdāmo cauruli** ar vienu roku turot fiksatoru un ar otru roku velkot rokturi.

5. **Teleskopinj vamzdj sureguliosite** viena ranka prilaikydami fiksavimā, o kita ranka traukdami rankenā.



6. **Izvelciet elektrības kabeli un iespraidiet to strāvas kontaktligzdā.**

6. **Ištraukite maitinimo laidą ir ijunkite į elektros tinklą.**

Ijunkite / sustabdykite dulķiņu siurbli ir sureguliuokite siurbimo galią / Ieslēdziet/Izslēdziet putekļu sūcēju un noregulējiet sūkšanas jaudu



7. Ieslēgt/Izslēgt putekļu sūcēju nospiežot pogu ON/OFF.

7. Dulķiņu siurbli ijjunkite / išjunkite mygtuku ON/OFF.



8. Modeļi ar tālvadību var tikt darbināti izmantojot pogu ON/OFF, kas atrodas uz roktura.

8. Nuotolinio valdymo modeliai taip pat gali būti valdomi ant rankenos esančiu mygtuku ON/OFF.



9. Noregulējiet sūkšanas jaudu. Modeļi ar manuālu regulēšanu. Lai noregulētu sūkšanas jaudu, nospiediet pogu +/-.

9. Sureguliuokite siurbimo galią. Modeliai su rankiniu reguliavimu. Spauskite mygtuką „+/-“ ir sureguliuokite siurbimo galią.



10. Noregulējiet sūkšanas jaudu. Modeļiem ar tālvadību. Putekļu sūcējs uzsāk darbību auto režīmā (automātiska sūkšanas jaudas regulēšana). Lai to noregulētu manuāli nospiediet pogu MIN/MAX. Lai atgrieztos auto režīmā, nospiediet pogu AUTO.

10. Sureguliuokite siurbimo galią. Nuotolinio valdymo modeliai. Valymas prasideda automatinė funkcija (automatinis siurbimo galios reguliavimas). Norėdami reguliuoti rankiniu būdu, spustelėkite mygtuką MIN/MAX. Norėdami atgal grįžti prie automatinės funkcijos, spustelėkite mygtuką AUTO.



11. Modeļiem ar tālvadību un Aeropro motorizēto uzgali. Lai ieslēgtu un izslēgtu motorizēto uzgali, uz roktura nospiediet pogu BRUSH.

11. Modeliai su nuotoliniu valdymu ir „Aeropro“ elektriniu besisukančiu antgaliu. Norint ijjungti ir išjungti elektrinį besisukančią antgalį, ant rankenos paspauskite mygtuką BRUSH.

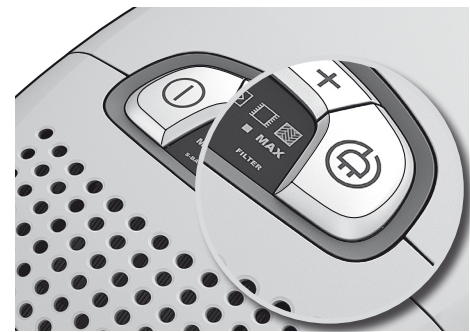

12. Pēc putekļu sūkšanas, satiniet kabeli, nospiežot pogu REWIND.

12. Po dulķiņu siurbimo paspaudę mygtuką REWIND suvyniokite laidą.

bul  
cro

cze  
est

gre  
hun

latv  
lith

pol  
rom

sik

slv  
tur

rus  
ukr



**Modeļi ar manuālu regulēšanu:** lai darba izpilde būtu optimāla, sekojiet informācijai grafikos.

**Modeļiem ar automātisku darbību:**\* automātiski noregulējat sūkšanas jaudu, lai darba izpilde būtu optimāla un būtu ērti strādāt uz jebkuras virsmas.

\* Tikai noteiktiem modeļiem.

**Modeli ar rankiniu reguliavimu:** didžāusią našumą pasieksite remdamiesi schema.

**Modeli su automatine funkcija:**\* norėdami pasiekti optimalų našumą ir patogiai valyti bet kokį paviršių, automatiškai sureguliuokite siurbimo galią.

\* Tinka tik kai kuriems modeliams.

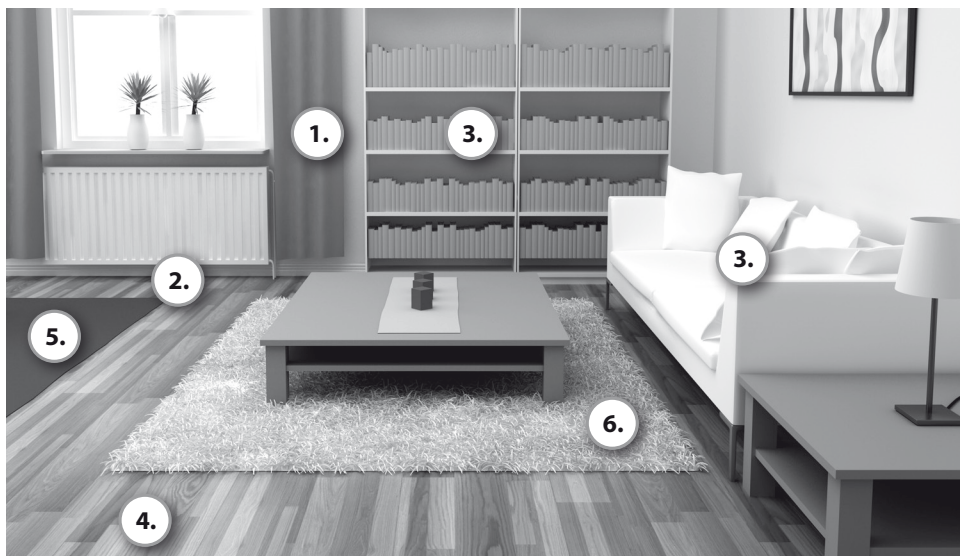

## 3in1

### 1. Aizkari 1. Užuolaidos



Jaudas iestatījumi  
Galios nustatymas

### 2. Spraugas, kakti 2. Plyšiai, kampaļi



Jaudas iestatījumi  
Galios nustatymas

### 3. Grāmatu plaukti, mīkstās mēbeles 3. Knygų lentynos, apmušalai



Jaudas iestatījumi  
Galios nustatymas

### 4. Cieti grīdas segumi 4. Kietųjų dangų grindys



Jaudas iestatījumi  
Galios nustatymas

Noslauka.

Sukas rullītis ieslēgts vai izslēgts pozīcijā pēc izvēles.

Šepečiai nuleisti. Pagal poreikį ijjunkite arba išjunktite rutulinį šepetėlį.

### 5. Paklāji 5. Kilimai



Jaudas iestatījumi  
Galios nustatymas

Saslauka.

Motorizētais uzgālis vislabāk savāc putekļus un veic dziļo paklāju tīrīšanu ar rotējošo suku rullīti uzkasot paklāju. Neatstājiet uz vietas motorizēto uzgāli, kad ieslēgts suku rullītis.

Šepečiai pakelti. Elektrinis besisukantis antgālis geriausiai pakelia dulkes ir giliai valo kilimus besisukančiu rutulinio šepetėliu, šiaušiančiu kilimą. Nepalikite pastatyto besisukančio antgalio įjungę rutulinį šepetėlį.

### 6. Smalki paklāji 6. Švelnūs kilimai



Jaudas iestatījumi  
Galios nustatymas

Saslauka.

**Uzmanību:** tīrot kažokādas grīdsegas, grīdsegas, kurām ir garas bārkstis vai mīkstā virsma, kas biežāka par 15 mm, 15 mm motorizētajam uzgālim jāatslēdz suku rullītis. Nospiediet pogu BRUSH, lai izslēgtu suku rullīti.

Šepečiai pakelti. **Dėmesio:** valant kailinius kilimus, kilimus su ilgais kutais ar ilgesniais nei 15 mm šereliais, reikia išjungti elektrinio besisukančio antgalio rutulinį šepetėlį. Rutulinį šepetėlį išjungsitate paspaudę mygtuką BRUSH.

Novietojums / Dulkių siurblio pastatymas

levietojiet uzgaļa nostiprināšanas skavu vienā no divām nostiprināšanas rievām putekļu sūcēja sānā vai aizmugurē.

Antgalio pastatymo ausele įstatykite į vieną iš dviejų pastatymo angų, esančių dulkių siurblio šone arba gale.



bul  
cro

cze  
est

gre  
hun

Gaisa ventilis  
Oro sklendē



Manuāli vadāmiem modeļiem **gaisa ventilis var palīdzēt noregulēt sūkšanas jaudu.**

Rankiniu būdu valdomiems modeļiem **siurbimo galią galima reguliuoti oro sklendė.**

Aeropro 3in1 uzgalis  
„Aeropro“ „3in1“ antgalis

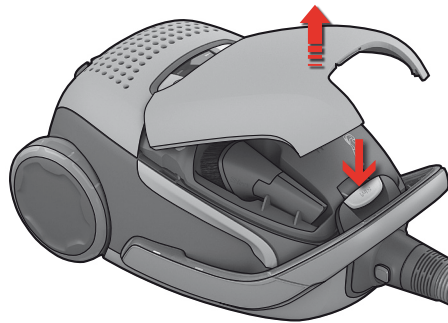

Lai atvērtu nodalījumu, nospiediet pogu 3in1. Pēc lietošanas, novietojiet piederumus to vietās.

Norēdami atidaryti talpą, paspauskite „3in1“ mygtuką. Kai baigsite naudoti, priedus padėkite į jų vietą.

latv  
lith

pol  
rom

slk

slv  
tur

rus  
ukr



1. Nomainiet putekļu maišīņu, kad iedegas s-bag® indikators.

1. Dulķi maišelio valymas kai užsidega maišelio „s-bag®“ indikacinė lemputė.

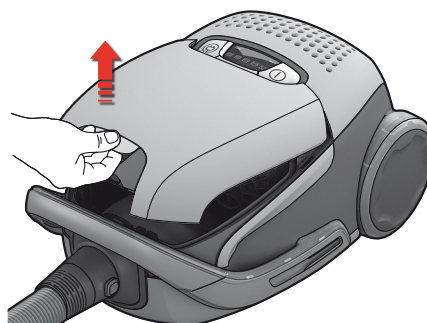

2. Atveriet putekļu maišiņa nodalījuma vāku, pavelkot pogu 3in1.

2. Dulķių talpos dangtį atidarysite paspaudę „3in1“ mygtuką.

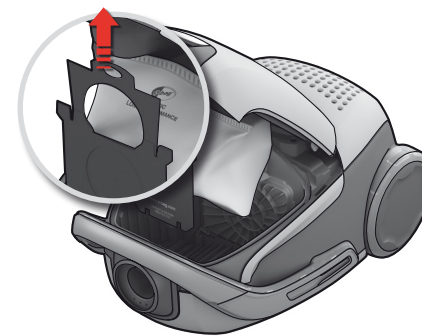

3. Pavelciet kartona rokturi, lai aizvērtu vai atvērtu s-bag®

3. Patraukdami popierinę rankeną uždarysite ir išimsite maišelį „s-bag®“.

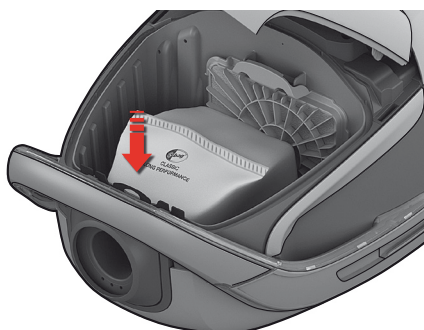

4. Ievietojiet jaunu s-bag® iespiežot kartonu tieši tā sliedēs. Aizveriet vāku. Ja s-bag® nav kārtīgi ievietots, jeb nav ievietots vispār, vāks neaizvērsies.

4. Įdėkite naują maišelį „s-bag®“ įsprausdami kartoninį jo laikiklį į griovelius. Uždarykite dangtį. Jei maišelis „s-bag®“ įstatytas netinkamai arba jo nėra, dangtis neužsidarys.

**NB:** Vienmēr nomainiet s-bag®, kad iedegas indikators, arī gadījumos, ja s-bag® nav pilns (tas var būt nobloķēts) un pēc paklāju tīrīšanas pulvera izmantošanas. Labākai darba izpildei, izmantojiet Ultra Long Performance maišīņu, kas izstrādāts tieši UltraOne vai arī jebkuru citu Electrolux oriģinālo sintētisko s-bag®.

[www.s-bag.com](http://www.s-bag.com)



**Atminkite:** Maišelį „s-bag®“ keiskite užsidegus indikatoriaus lemputei, net jei jis nėra pilnas (gali būti užsikimšęs) ir po kiekvieno kilimų valymo miltelių naudojimo. Geriausių rezultatų pasieksite su „Ultra Long Performance“ maišeliu, kuris yra specialiai sukurtas darbui su jūsų „UltraOne“, arba bet koki originaliu sintetiniu „Electrolux“ maišeliu „s-bag®“.

[www.s-bag.com](http://www.s-bag.com)



Hepa filtra nomaiņa. / „Hepa“ filtro keitimas

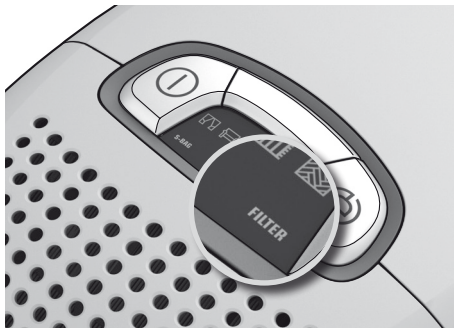

1. Nomainiet Hepa filtru, kad iedegas indikators. Ja Hepa filtrs nav mazgājams, tā vietā ievietojiet citu. Ja filtrs ir mazgājams, izskalojiet to ūdenī.

1. Kai užsidegs „filtras“ indikatorius lemputē, pakeiskite „Hepa“ filtrą. Jei „Hepa“ filtras neplaunamas, jį reikia pakeisti nauju. Jei filtras plaunamas, praskalaukite jį vandeniu.

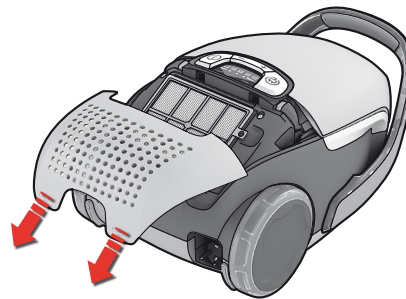

2. Atveriet aizmugurējo vāciņu, paceļot divus klipšus uz kuriem rakstīts „filter“, pavelciet to atpakaļ un nomainiet filtru. Izmantojiet oriģinālos Electrolux filtrus: EFH12, EFH12W, EFH13W.

2. Pakeldami dvi apatines rankenėles, pažymėtas „filtras“, atidarykite galinį dangtį, atverskite jį atgal ir pakeiskite filtrą. Naudokite originalius „Electrolux“ filtrus: EFH12, EFH12W, EFH13W.

**Mazgājāmā HEPA filtra tīrīšana**

Izskalojiet iekšpusi (netīro pusī) ar remdenu krāna ūdeni. Viegli uzsitiet pa filtra rāmi, lai atbrīvotos no ūdens. Atkārtojiet šo procedūru četras reizes.  
*Piezīme.* Nelietojiet tīrīšanas līdzekļus un izvairieties no pieskaršanās filtra virsmai.

**Plaunamojo „HEPA“ filtro valymas**

Išplaukite filtro vidinę (nešvariąją) pusę kambario temperatūros vandeniu. Papurtykite filtro rėmą, kad iš jo išbėgtų vanduo. Šiuos veiksmus pakartokite keturis kartus.  
*Pastaba:* plaudami filtrą nenaudokite jokių mechaninių ar cheminių valymo priemonių ir nelieskite filtro paviršiaus.

bul  
cro

cze  
est

gre  
hun

latv  
lith

pol  
rom

slk

slv  
tur

rus  
ukr

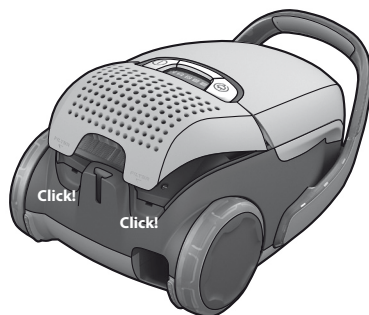

3. Lai aizvērtu vāciņu, ievietojiet priekšējos āķišus sliedēs, pastumiet vāku uz priekšu un paspiediet to uz leju.

3. Norēdami dangtį uždaryti, priekinius kablius įstatykite į bėgelius, dangtį pastumkite į priekį ir nuspauskite žemyn.

Motora filtra nomaiņa  
Variklio filtro keitimas

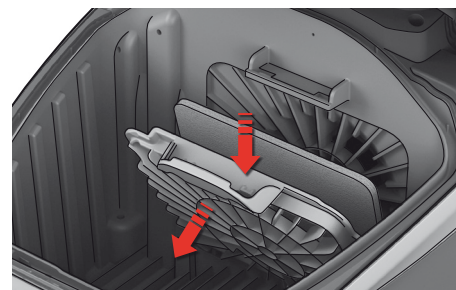

4. Nomainiet motora filtru, kad tas ir netīrs, jeb pēc katrā piektā s-bag®. Paspiediet filtra turētāju uz leju un izvelciet to. Nomainiet filtru un aizveriet vāku.

4. Variklio filtrą keiskite kai jis bus nešvarus arba kas penktą kartą keisdami maišelį „s-bag“®. Filtra laikiklį nuspauskite žemyn ir ištraukite jį. Pakeiskite filtrą ir uždarykite dangtį.

## Aeropro uzgaļa tīršana / „Aeropro” antgalio valymas

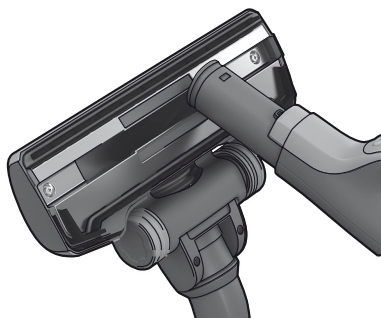

1. Atvienojiet uzgali no caurules. Uzgaļa tīršanai izmantojiet gofrētās caurules rokturi.

1. Antgalį nuimkite nuo vamzdžio. Antgalį išvalykite naudodami žarnos rankeną.

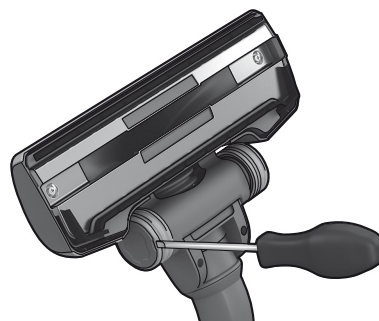

2. **Ja riteņi ir iesprūduši**, iztīriet tos, ar nelielu skrūvgriezi noņemot tiem uzmašas.

2. **Jei ratukai užsiblokavo**, naudodami mažą atsuktuvą nuimkite ratų dangtelį ir išvalykite juos.



3. Noskrūvējiet riteņu asi un notīriet visas to daļas. Uztādiet atpakaļ apgrieztā secībā.

3. Atsukite ratų ašį ir išvalykite visas dalis. Detales iš naujo sudėkite atvirkštine tvarka.

## Motorizētā Aeropro uzgaļa tīršana. / „Aeropro” elektrinio besisukančio antgalio valymas

**⚠ Pirms uzgaļa tīršanas, vienmēr atvienojiet putekļu sūcēju no strāvas padeves / ⚠ Visada, prieš valydami antgalį, dulkių siurblių išjunkite iš elektros lizdo.**

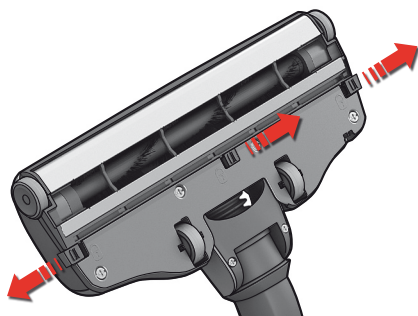

1. **Atveriet sukas rullīša vāku, nospiežot bultas.** Tas ļaus priekšējiem riteņiem neveikt tīršanu.

1. **Rutulīnį šepetėlio dangtelį atidarysite paspaudę spaustukus.** Tokiu galėsite išvalyti priekinius ratus.

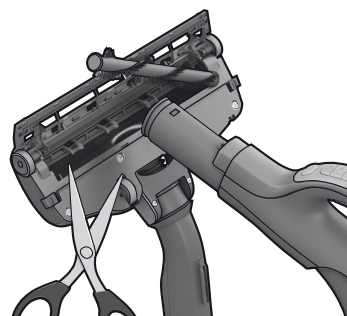

2. Izvelciet sukas rullīti un atīriet to no diegiem, izmantojot šķēres. Uzgaļa tīršanai izmantojiet gofrētās caurules rokturi. Uztādiet atpakaļ apgrieztā secībā.

2. Ištraukite rutulinį šepetėlį ir žirkėmis išlaisvinkite įšivėlusius šerius. Antgalį išvalykite naudodami žarnos rankeną. Detales iš naujo sudėkite atvirkštine tvarka.

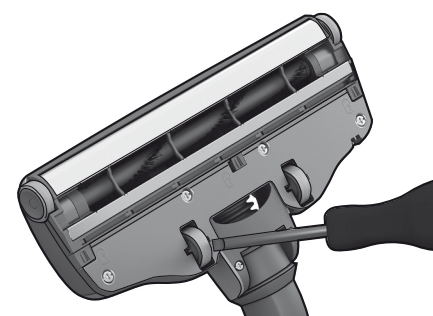

3. **Ja riteņi ir iesprūduši**, uzmanīgi tos noņemiet, izmantojot nelielu skrūvgriezi.

3. **Jei ratukai užsiblokavo**, naudodami mažą atsuktuvą atsargiai juos nuimkite.

## Baterijas nomaiņa rokturim ar tāl vadību / Elemento keitimas nuotolinio valdymo rankenoje



**1. Nomainiet bateriju, ja** gaismas indikators nedarbojas pie jebkuras pogas nospiešanas.

**1. Elementą keiskite, kai** paspaudus bet kurį mygtuką lempučių indikatorius nereaguos.

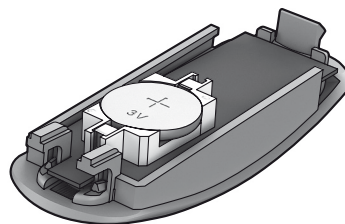

**2. Izmantojiet tikai LITHIUM CR2032 veida baterijas.** Baterijas nomaiņa jāveic pirms tā ir sabojāta, un no tās jāatbrīvojas drošā veidā.

**2. Naudokite tik LITHIUM CR2032 tipo elementus.** Prieš dulkių siurblio išardymą elementus reikia išimti ir saugiai išmesti.



**⚠** Tālvadības rokturī ar motorizētā užgaļa sistēmu NAV baterijas vai gaismas indikators, tāpēc NEMĒĢINIET atvērt motorizēto rokturi.

**⚠** Nuotolio valdymo rankenoje su elektrine besisukančio antgalio sistema NĖRA elementų ar lempučių indikatorių, todėl NEBANDYKITE atidaryti elektrinės besisukančios rankenos.

bul  
crocze  
estgre  
hunlatv  
lithpol  
rom

slk

slv  
turrus  
ukr

**Putekļu sūcējs nedarbojas**

- Pārbaudiet, vai kabelis ir pievienots strāvas padevei.
- Pārbaudiet, vai kontaktdakša un kabelis nav bojāti.
- Pārbaudiet, vai drošinātājs nav pārdedzis.
- Pārbaudiet vai baterijas indikatora lampiņa darbojas (tikai noteiktiem modeļiem).

**Ir iedegta s-bag® indikatora lampiņa.**

- Pārbaudiet vai s-bag® nav pilns vai nobloķējies.
- Ja jūs jau esat nomainījis s-bag®, tad nomainiet motora filtru. Skatiet 45. lapaspusi

**Ir iedegusies filtra indikatora gaisma**

- Nomainiet Hepa filtru. Skatiet 45. lapaspusi

**Visas gaismaņas mirgo.**

Putekļu sūcējs iespējams ir pārkarsis: atvienojiet to no strāvas padeves; pārbaudiet vai uzgalis, caurule vai gofrētā caurule nav nobloķēti. Pirms pieslēdzat putekļu sūcēju atkal pie strāvas padeves, ļaujiet tam 30 minūtes atdzist. Ja putekļu sūcējs joprojām nedarbojas, sazinieties ar Electrolux oficiālo tehniskās apkopes centru.

**Gofrētās caurules tīrīšana**

Iztīriet gofrēto cauruli to saspiežot. Taču ievērojiet piesardzību, ja aizsprostojumu ir izraisījis gofrētajā caurulē iekļuvus stikls vai adatas.

*Piezīme: Garantija neattiecas uz bojājumiem, kas radušies, tirot gofrēto cauruli.*

**Putekļu sūcējā iekļuvus ūdens**

Motors jānomaina oficiālajā Electrolux tehniskās apkopes centrā. Bojājumus, kas radušies, ūdenim iekļūstot motorā, garantija nesedz.

Ja rodas vēl kādas problēmas, sazinieties ar Electrolux oficiālo tehniskās apkopes centru.

**Dulkių siurblys neįsijungia**

- Patikrinkite, ar laidas įjungtas į tinklą.
- Patikrinkite, ar nepažeisti kištukas ir laidas.
- Patikrinkite, ar neperdegę saugiklis.
- Patikrinkite, ar veikia elemento indikatoriaus lemputė (tik tam tikruose modeliuose).

**Maišelio „s-bag®“ indikatoriaus lemputė dega**

- Patikrinkite, ar maišelis „s-bag®“ yra pilnas, ar užsikimšęs.
- Jei maišelį „s-bag®“ jau pakeitėte, pakeiskite variklio filtrą. Žr. 45 psl.

**Užsidegė filtro indikatoriaus lemputė**

- Pakeiskite „Hepa“ filtrą. Žr. 45 psl.

**Mirksi visos lemputės**

Gali būti, kad dulkių siurblys perkaito: išjunkite iš maitinimo lizdo; patikrinkite, ar neužsikimšo antgalis, vamzdis ir žarna. Prieš vėl įjungdami leiskite dulkių siurbliui apie 30 minučių atvėsti. Jei dulkių siurblys vis tiek neveikia, susisiekite su įgalioto „Electrolux“ techninės priežiūros centro specialistais.

**Žarnos valymas**

Žarną valykite ją suspausdami. Kita vertus, būkite atsargūs, nes žarną galėjo užkimšti stiklas arba adatos.

*Pastaba: Garantiniai įsipareigojimai negalioja, jei pažeidimai atsirado valant žarną.*

**Į dulkių siurblių pateko vandens**

Įgaliotajame „Electrolux“ techninės priežiūros centre reikės pakeisti variklį. Dėl patekusio vandens sugedusiam varikliui garantija netaikoma.

Jei kiltų daugiau problemų, susisiekite su įgalioto „Electrolux“ techninės priežiūros centro specialistais.

**Drošības prasības un brīdinājums**

Ši ierīce nav paredzēta lietošanai personām (tajā skaitā bērnu) ar īpašām vajadzībām, redzes traucējumiem vai gara spēju traucējumiem, ja vien personas neuzrauga vai nav apmācījis par viņu drošību atbildīgs cilvēks.

Uzraugiet, lai mazi bērni nerotaļātos ar ierīci.

Pirms ierīces tīrīšanas un apkopes, kontaktdakša ir jāatvieno no strāvas padeves. Nekad nelietojiet putekļu sūcēju bez filtriem.

**Brīdinājums**

Ši ierīce ietver elektriskos savienojumus:

- Nelietojiet putekļu sūcēju šķidruma savākšanai
- Tīrīšanas nolūkos, neievietojiet putekļu sūcēju jebkādā šķidrumā.
- Gofrēto cauruli ir regulāri jāpārbauda; ja tā ir bojāta, to nedrīkst lietot.

Iepriekš minētais var izraisīt nopietnus motora bojājumus, uz kuriem neattiecas garantija.

**Nekad nelietojiet putekļu sūcēju**

- Viegli uzliesmojošu gāzu u.tml. vielu tuvumā.
- Asu priekšmetu uzsūkšanai;
- Kvelojošu ogļu vai izdedžu, nenodzestu izsmēķu u.tml. uzsūkšanai;
- Smalku putekļu, piemēram, ģipša, betona, miltu uzsūkšanai.

**Strāvas kabeļa drošības tehnikas noteikumi**

- Regulāri pārbaudiet, vai kontaktdakša un kabelis nav bojāti. Nekad nelietojiet putekļu sūcēju, ja tā kabelis ir bojāts.
- Ja kabelis ir bojāts, to drīkst nomainīt tikai oficiālajā Electrolux tehniskās apkopes centrā, lai izvairītos no iespējamām briesmām. Uz putekļu sūcēja kabeļa bojājumiem garantija neattiecas.
- Nekad nevelciet un neceliet putekļu sūcēju aiz kabeļa.

*Putekļu sūcēja apkopi un remontu drīkst veikt tikai oficiālā Electrolux tehniskās apkopes centra darbinieki. Glabājiet putekļu sūcēju sausā vietā.*

**Informācija lietotājam un produkta ilgās darbības politika**

Electrolux neuzņemas nekādu atbildību par bojājumiem, kas radušies nepareizas lietošanas vai tīšas bojāšanas dēļ. Vairāk par garantiju un informāciju lietotājiem uzziniet Garantijas grāmatīnā, kas atrodas iepakojumā.

Ja jums ir kas sakāms par putekļsūcēju vai Lietošanas instrukcijām, lūdzu rakstiet e-pastu uz adresi [floorcare@electrolux.com](mailto:floorcare@electrolux.com)

**Produkta ilgās darbības politika**

Šis izstrādājums veidots, ņemot vērā vides aizsardzības prasības. Visas plastmasas detaļas var nodot otrreizējai izejvielu pārstrādei. Sīkākai informācijai apmeklējiet mūsu mājas lapu: [www.electrolux.com](http://www.electrolux.com).

Iepakojuma materiāli ir videi draudzīgi un var tikt pārstrādāti.

**Saugos reikalavimai ir iespējamas**

Šis prietaiss nesekmīgi nav paredzēts lietošanai (īskaitant vaikus), kuriem fiziskie, jutimo vai protinākie spējumi ir ierobežoti, kas varētu radīt riskus patirties ar zīniem, ja vien nebūtu prižiūrēti ar speciālu apmācību, kas nodrošina drošību.

Reikia užtikrinti, kad vaikai nezaistų su prietaisu.

Visada prieš valydami arba atlikdami prietaiso priežiūrą ištraukite kištuką iš el. lizdo. Niekada nenaudokite siurblio be filtrų.

**Īspējimas**

Šiame prietaise yra elektros jungčiai:

- Niekada nesiurbkite jokių skysčių
- Prietaiso nemerkite į jokių skystį, kurį norite išvalyti
- Žarną reikia pastoviai tikrinti ir nenaudoti, jei ji pažeista.

Nesilaikant aukščiau išvardintų reikalavimų galima stipriai apgadinti variklį. Šių gedimų atveju garantija netaikoma.

**Dulkių siurblio niekada nenaudokite**

- Šalia degių dujų ar pan.
- Ant aštrių daiktų
- Karšto arba šalto šlako, rusenančių nuorūkų ir pan.
- Smulkių dulkių, pvz., tinko, betono, miltų.

**Perspējimai dėl maitinimo laido naudojimo**

- Regulāriai tikrinkite, ar kištukas ir laidas nėra pažeisti. Niekada nenaudokite dulkių siurblio, jei jo laidas pažeistas.
- Jei laidas pažeistas, jį turi pakeisti įgalioto „Electrolux“ techninės priežiūros centro darbuotojai, kad būtų išvengta pavojaus. Dulkių siurblio laidų pažeidimams garantija netaikoma.
- Niekada netraukite ir nekelkite dulkių siurblio už laido.

*Visų siurblio priežiūrų ir remontu turi atlikti tik įgalioto „Electrolux“ aptarnavimo centro darbuotojai. Dulkių siurbļļi laikykite sausoje vietoje.*

**Informācija vartotojams ir suderīnamumas su aplinkos apsauga**

„Electrolux“ neprisiima jokios atsakomybēs uz žālā, padarytā netinkamai naudojant prietaisā ar jį sugadinus. Išsamesnē informācija apie garantijā ir vartotojō kontaktai nurodomi pakuotēje pateiktame garantijos lankstinuke

Jei turite kokių nors pastabų apie dulkių siurbļļ ar naudojimo instrukcijas, rašykite mums el. pašu [floorcare@electrolux.com](mailto:floorcare@electrolux.com)

**Suderīnamumas su aplinkos apsauga**

Šis gaminys sukurtas atsižvelgiant į aplinkosaugos reikalavimus. Visos plastikinės dalys yra pažymėtos kaip skirtos perdirbti. Daugiau informacijos žr. mūsų svetainėje: [www.electrolux.com](http://www.electrolux.com).

Pakuotės medžiaga nekenkia aplinkai, ją galima perdirbti.

bul  
crocze  
estgre  
hunlatv  
lithpol  
rom

silk

slv  
turrus  
ukr

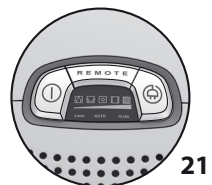
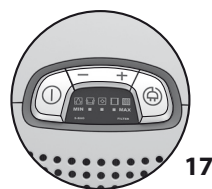
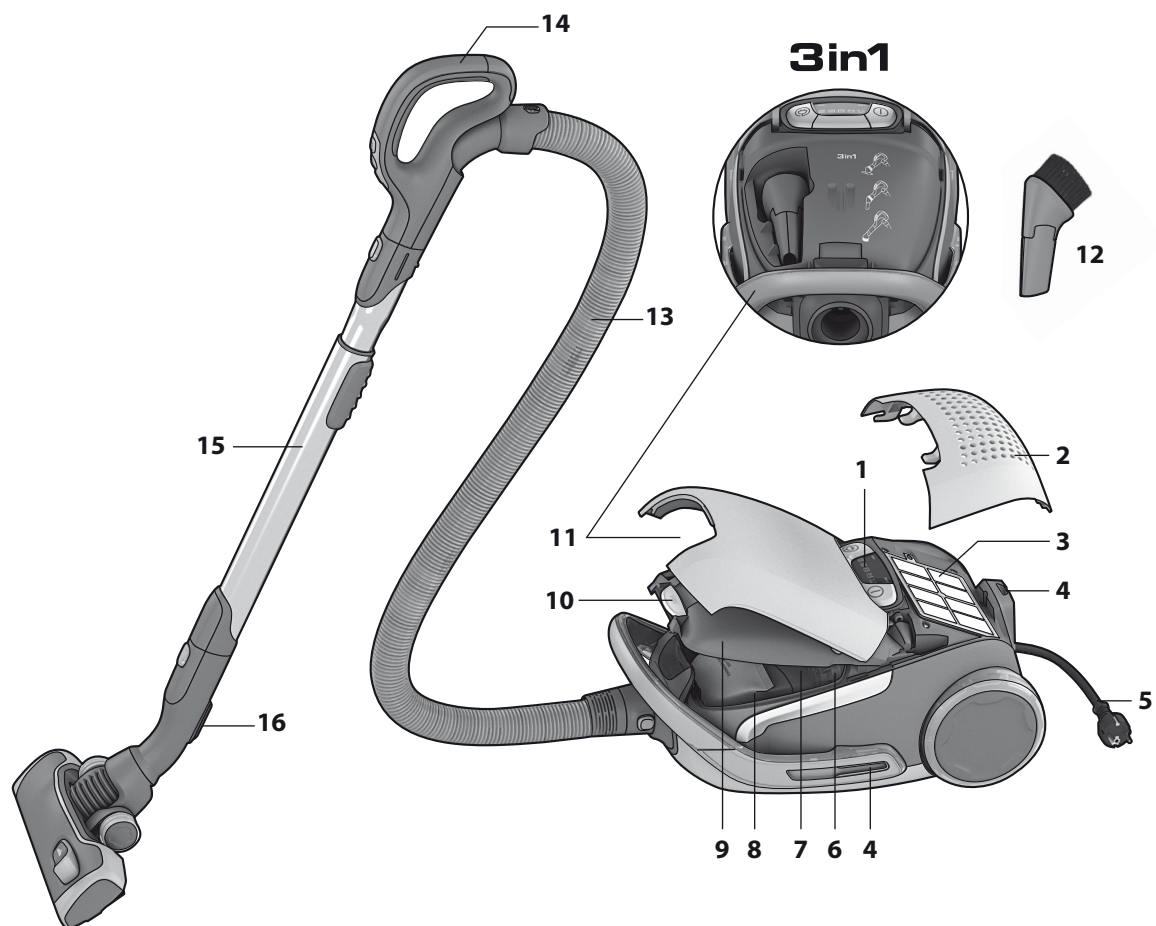

## Polski

**Przed uruchomieniem odkurzacza**

- W trakcie rozpakowywania odkurzacza UltraOne i systemu AeroPro należy się upewnić, czy opakowanie zawiera wszystkie przewidziane akcesoria\*.
- System AeroPro składa się z węża, uchwytu, rury i ssawki, zaprojektowanych specjalnie dla Twojego modelu odkurzacza UltraOne. Elementy te mogą się różnić w zależności od modelu.
- Przeczytaj instrukcję obsługi.
- Zwróć szczególną uwagę na rozdział "Wskazówki dotyczące bezpieczeństwa".

Źyczymy udanego korzystania z odkurzacza Electrolux UltraOne!

**Spis treści:**

Jak korzystać z odkurzacza .....	52-53
Jak uzyskać najlepszy rezultat .....	54-55
Wymiana filtrów .....	56-57
Czyszczenie ssawek AeroPro i wymiana baterii w uchwycie z pilotem .....	58-59
Usuwanie usterek .....	60
Wskazówki dotyczące bezpieczeństwa .....	61
Informacje dla klienta i zasady ekologiczne .....	61

**Opis Twojego odkurzacza UltraOne:**

- 1 Wyświetlacz
- 2 Pokrywa filtra Hepa
- 3 Filtr Hepa
- 4 Gniazdo postojowe
- 5 Przewód zasilający
- 6 Filtr silnika
- 7 Uchwyt filtra silnika
- 8 S-bag®
- 9 Pokrywa komory worka na kurz
- 10 Przycisk komory AeroPro 3in1 i komory worka na kurz
- 11 Komora AeroPro 3in1
- 12 Ssawka AeroPro 3in1
- 13 Wąż AeroPro
- 14 Uchwyt
- 15 Rura teleskopowa AeroPro
- 16 Uchwyt postojowy
- 17 Wyświetlacz modeli z ręcznym sterowaniem
- 18 Standardowy uchwyt AeroPro
- 19 Ergonomiczny uchwyt AeroPro
- 20 Ssawka AeroPro
- 21 Wyświetlacz modeli ze zdalnym sterowaniem
- 22 Uchwyt zdalnego sterowania AeroPro
- 23 Uchwyt zdalnego sterowania AeroPro dla elektroszczotki
- 24 Elektroszczotka AeroPro
- 25 Turboszczotka AeroPro\*
- 26 Ssawka AeroPro parketto

\* Akcesoria mogą się różnić w zależności od modelu.

## Română

**Înainte de a începe**

- Despachetați modelul dumneavoastră UltraOne și sistemul AeroPro și verificați dacă sunt incluse toate accesoriile\*.
- Sistemul AeroPro constă dintr-un furtun, un mâner, un tub și o duză special proiectate pentru aparatul dumneavoastră UltraOne și care pot diferi de la model la model.
- Citiți Instrucțiunile de funcționare.
- Acordați atenție specială capitolului Sfaturi de siguranță.

Bucurați-vă de Electrolux UltraOne!

**Cuprins:**

Cum se folosește aspiratorul .....	52-53
Sfaturi privind modul în care puteți obține cele mai bune rezultate .....	54-55
Înlocuirea filtrelor .....	56-57
Curățarea duzei AeroPro și înlocuirea bateriei din mânerul cu telecomandă .....	58-59
Rezolvarea problemelor .....	60
Sfaturi de siguranță .....	61
Informații pentru clienți și politica de durabilitate .....	61

**Descrierea UltraOne:**

- 1 Afișaj
- 2 Capac filtru Hepa
- 3 Filtru Hepa
- 4 Fantă parcare
- 5 Cablu de alimentare
- 6 Filtru motor
- 7 Suport pentru filtrul motorului
- 8 S-bag®
- 9 Capac compartiment praf
- 10 Buton pentru compartimentul AeroPro 3in1 și pentru compartimentul sacului de colectare a prafului
- 11 Compartiment AeroPro 3in1
- 12 Duză AeroPro 3in1
- 13 Furtun AeroPro
- 14 Mâner
- 15 Tub telescopic AeroPro
- 16 Clemă de parcare
- 17 Afișaj pentru modelele cu comandă manuală
- 18 Mâner AeroPro clasic
- 19 Mâner AeroPro ergonomic
- 20 Duză AeroPro
- 21 Afișaj pentru modelele cu telecomandă
- 22 Mâner AeroPro cu telecomandă
- 23 Mâner AeroPro cu telecomandă pentru duza motorizată
- 24 Duză AeroPro motorizată
- 25 Duză AeroPro turbo\*
- 26 Duză AeroPro parketto\*

\* Accesoriile pot diferi de la model la model.

bul  
crocze  
estgre  
hunlatv  
lithpol  
rom

slo

slv  
turrus  
ukr



1. Otwórz pokrywę, pociągając za przycisk. **Sprawdź, czy worek s-bag® znajduje się na swoim miejscu.**

1. Deschideți capacul trăgând butonul. **Asigurați-vă că punga s-bag® este la locul ei.**



2. **Włóż wąż** (aby go odłączyć, naciśnij przyciski blokujące i wyciągnij wąż).

2. **Introduceți furtunul** (pentru a-l îndepărta, apăsați butoanele de blocare și trageți în afară furtunul).

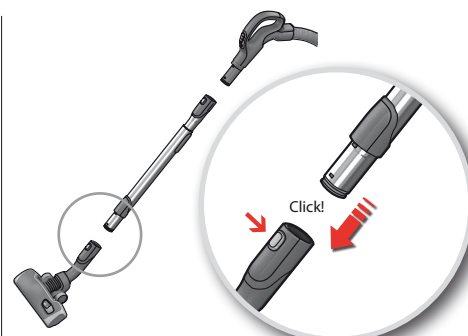

3. **Podłącz rurę teleskopową do ssawki podłogowej** (aby ją odłączyć, naciśnij przycisk blokujący i wyciągnij ssawkę).

3. **Atașați tubul telescopic la duza pentru podea** (pentru a-l îndepărta, apăsați butonul de blocare și trageți duza).

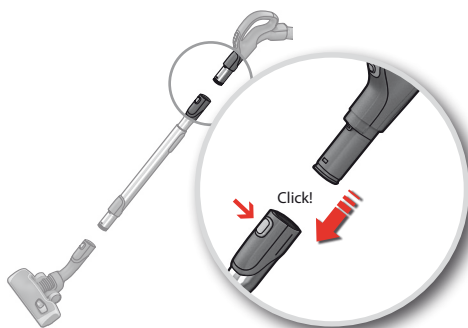

4. **Podłącz rurę teleskopową do uchwytu węża** (aby ją odłączyć, naciśnij przycisk blokujący i wyciągnij uchwyt węża).

4. **Atașați tubul telescopic de mânerul furtunului** (pentru a-l îndepărta, apăsați butonul de blocare și trageți în afară mânerul furtunului).

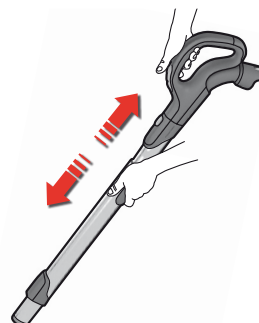

5. **Dostosuj długość rury teleskopowej**, trzymając blokadę jedną ręką i pociągając za uchwyt drugą ręką.

5. **Reglați tubul telescopic** ținând încuietura cu o mână și trăgând de mâner cu cealaltă mână.



6. **Wyciągnij przewód zasilający i podłącz wtyczkę do gniazdka.**

6. **Trageți cablul de alimentare și introduceți-l în priză.**

## Włączanie/wyłączanie odkurzacza i regulowanie siły ssania / Porniți/opriți aspiratorul și reglați puterea de aspirare



7. Aby włączyć lub wyłączyć odkurzacza, naciśnij przycisk Wł./Wyl.

7. Porniți/opriți aspiratorul apăsând butonul PORNIRE/OPRIRE.



8. Modele ze zdalnym sterowaniem można obsługiwać także za pomocą przycisku Wł./Wyl. na uchwycie.

8. Modelele cu telecomandă pot fi comandate, de asemenea, de la butonul PORNIRE/OPRIRE de pe mâner.



9. Regulowanie siły ssania. Modele z ręczną regulacją. Naciśnij przycisk +/-, aby wyregulować siłę ssania.

9. Reglați puterea de aspirare. Modele cu reglare manuală. Apăsăți butonul +/- cu mâna pentru a regla puterea de aspirare.



10. Regulowanie siły ssania. Modele ze zdalnym sterowaniem. Odkurzacza początkowo działa w trybie automatycznym (automatyczna regulacja siły ssania). Aby wyregulować siłę ssania ręcznie, użyj przycisku MIN/MAX. Aby powrócić do trybu automatycznego, użyj przycisku AUTO.

10. Reglați puterea de aspirare. Modele cu telecomandă. Aspiratorul pornește în modul de funcționare automată (reglare automată a puterii de aspirare). Pentru a regla manual, apăsați butonul MIN/MAX. Pentru a reveni la funcționarea automată, apăsați butonul AUTO.



11. Modele ze zdalnym sterowaniem i elektroszczotką AeroPro. Aby włączyć lub wyłączyć napęd ssawki, użyj znajdującego się na uchwycie przycisku BRUSH.

11. Modele cu telecomandă și duză AeroPro motorizată. Pentru a activa și dezactiva duza motorizată, apăsați butonul BRUSH de pe mâner.



12. Po odkurzeniu zwiń przewód zasilający, naciskając przycisk ZWIŃ.

12. După aspirare înfășurați cablul apăsând butonul ÎNFĂȘURARE.

bul  
crocze  
estgre  
hunlatv  
lithpol  
rom

slo

slv  
turrus  
ukr



**Modele z ręczną regulacją:** aby uzyskać najlepsze efekty, postępuj zgodnie ze wskazówkami graficznymi.

**Modele z regulacją automatyczną:**\* automatyczna regulacja siły ssania, zapewniająca najlepsze efekty i wygodę na każdej powierzchni.

\* Tylko niektóre modele.

**Modele cu reglare manuală:** urmăriți graficele pentru performanță optimă.

**Modele cu funcționare automată:**\* puterea de aspirare se reglează automat pentru a oferi o performanță optimă la curățare și confort pe fiecare suprafață.

\* Disponibil numai pentru unele modele.

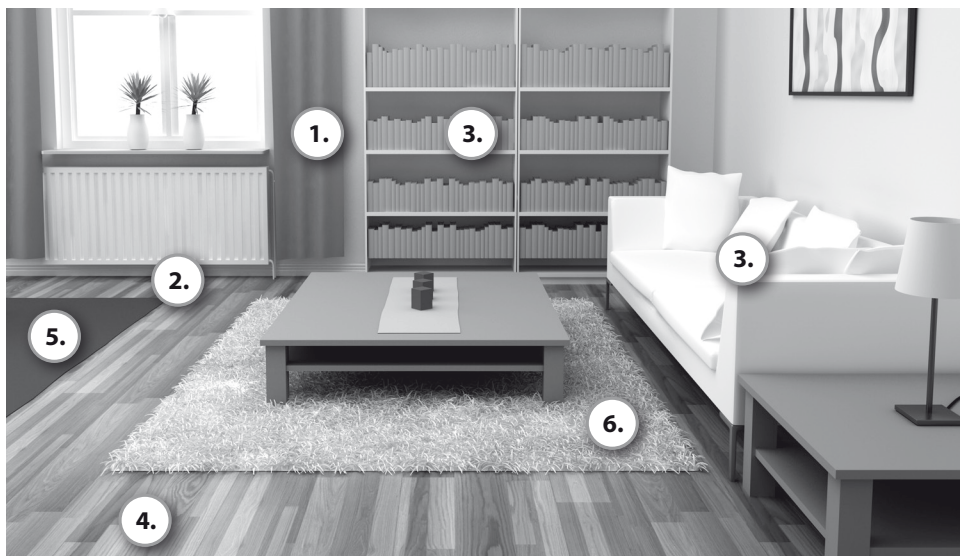

## 3in1

### 1. Zasłony okienne 1. Perdele



Siła ssania  
Setarea puterii



### 2. Szczeliny, narożniki 2. Locuri înguste, colțuri



Siła ssania  
Setarea puterii



### 3. Regały, tapicerka 3. Rafturi, tapițerii



Siła ssania  
Setarea puterii



### 4. Podłogi twarde 4. Pardoseli



Siła ssania  
Setarea puterii



Szczotki opuszczone.

Szczotka rolkowa włączona lub wyłączona w zależności od preferencji.

Perii coborâte.

Ruloul cu perii pornit sau oprit, după preferință.

### 5. Dywany i wykładziny 5. Covoare



Siła ssania  
Setarea puterii



Szczotki podniesione.

Elektroszotka zapewnia najlepsze zbieranie kurzu i dogłębne czyszczenie dywanów, ponieważ obrotowa szczotka rolkowa porusza włókna dywanu. Nie należy pozostawiać elektroszotki w jednym miejscu, kiedy włączona jest szczotka rolkowa.

Perii ridicate.

Duza motorizată asigură cea mai bună aspirare a prafului și curățare în profunzime a covoarelor, prin intermediul ruloului rotativ cu perii care scutură covorul. Nu lăsați duza motorizată în poziția staționară cu ruloul cu perii pornit.

### 6. Delikatne dywany 6. Covoare delicate



Siła ssania  
Setarea puterii



Szczotki podniesione.

**Uwaga:** w przypadku futrzanych dywanów, długich frędzli lub włosów dłuższego niż 15 mm należy wyłączyć szczotkę rolkową. Naciśnij przycisk BRUSH, aby wyłączyć szczotkę rolkową.

Perii ridicate.

**Atenție:** pe covoarele de blană, covoare cu ciucuri lungi sau cu o grosime mai mare de 15 mm, duza motorizată trebuie să aibă ruloul cu perii oprit. Apăsati butonul BRUSH pentru a opri ruloul cu perii.

Pozycje postojowe / Poziții de parcare

Umieść uchwyt postojowy ssawki w jednym z dwóch gniazd postojowych z boku lub z tyłu.

Introduceți clema de parcare în una dintre cele două fante de parcare de pe laterală sau din spate.



bul  
cro

cze  
est

gre  
hun

latv  
lith

pol  
rom

slk

slv  
tur

rus  
ukr

Zawór powietrzny  
Supapă aer



W przypadku modeli sterowanych ręcznie **zawór powietrzny może ułatwić dostosowanie siły ssania.**

La modelele cu comandă manuală, **supapa de aer poate ajuta la reglarea puterii de aspirare.**

Ssawka Aeropro 3in1  
Duză Aeropro 3in1

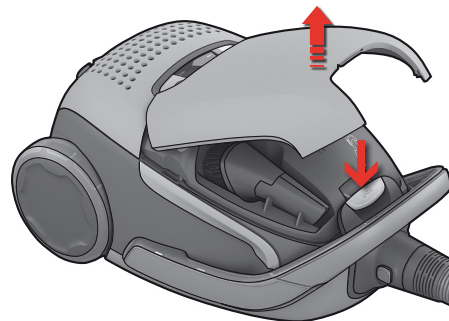

Naciśnij przycisk 3in1, aby otworzyć komorę. Po użyciu umieść akcesoria z powrotem na miejscu.

Apăsăți butonul 3in1 pentru a deschide compartimentul. După utilizare, puneți accesoriul la locul lui.



1. **Zmień worek na kurz**, kiedy zaświeci się wskaźnik s-bag®.

1. **Schimbați sacul de colectare a prafului** când indicatorul s-bag® este aprins.

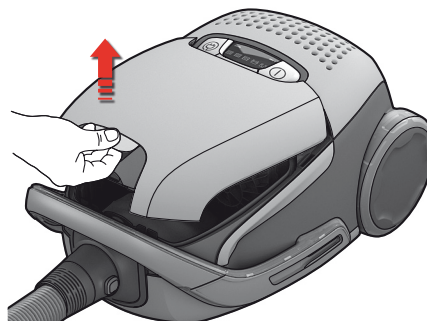

2. **Otwórz komorę worka na kurz**, pociągając za przycisk 3in1.

2. **Deschideți capacul compartimentului pentru praf** trăgând de butonul 3in1.

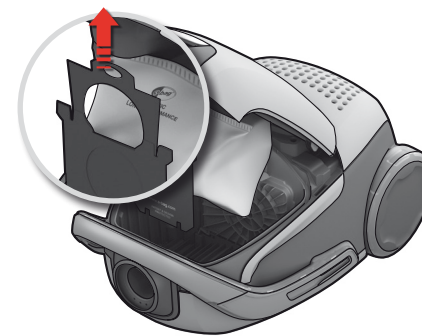

3. Pociągnij kartonowy uchwyt, aby **zamknąć i wyjąć s-bag®**

3. Trageți mânerul de carton pentru a **închide și pentru a scoate sacul s-bag®**

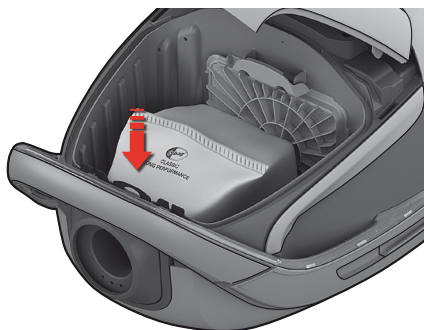

4. **Włóż nowy s-bag®**, wsuwając karton do końca wzdłuż rowków. Zamknij pokrywę. Jeśli s-bag® nie został włożony lub został włożony nieprawidłowo, pokrywa się nie zamknie.

4. **Introduceți un nou sac s-bag®** împingând cartonul direct în jos, pe șinele acestuia. Închideți capacul. Dacă sacul s-bag® nu este pus bine sau lipsește, capacul nu se va închide.

**Uwaga:** Zawsze wymieniaj s-bag® po zaświeceniu się wskaźnika, nawet jeśli nie jest on pełny (może to oznaczać, że jest zatkany) oraz po użyciu proszku do czyszczenia dywanów. W celu uzyskania najlepszych efektów używaj zaprojektowanego specjalnie dla Twojego odkurzacza UltraOne worka Ultra Long Performance lub dowolnego oryginalnego, syntetycznego s-baga® firmy Electrolux. [www.s-bag.com](http://www.s-bag.com)



**NB:** Schimbați întotdeauna sacul s-bag® atunci când indicatorul este aprins, chiar dacă sacul s-bag® nu este plin (este posibil să fie blocat) și după ce folosiți praf de curățat covoare. Pentru cea mai bună performanță utilizați sacul Ultra Long Performance care a fost realizat în mod specific pentru modelul UltraOne sau, în mod alternativ, orice sac sintetic s-bag® Electrolux original. [www.s-bag.com](http://www.s-bag.com)



## Wymiana filtra Hepa / Înlocuirea filtrului Hepa

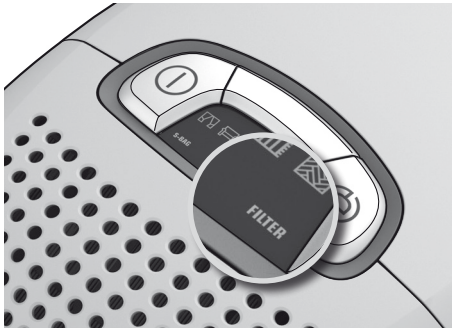

1. **Wymień filtr Hepa, kiedy zaświeci się wskaźnik „filtr”.** Jeśli jest to filtr niezmywalny, wymień go na nowy. Jeśli filtr jest zmywalny, oplucz go wodą.

1. **Înlocuiți filtrul Hepa atunci când indicatorul „filtru” este aprins.** Dacă filtrul Hepa nu poate fi spălat, înlocuiți-l cu unul nou. Dacă filtrul poate fi spălat, clătiți-l în apă.

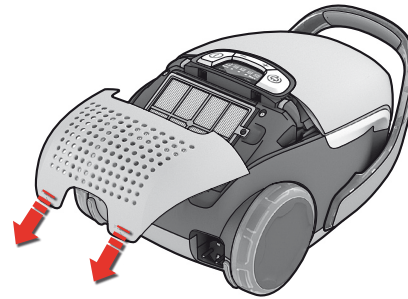

2. Otwórz tylną pokrywę, podnosząc dwa dolne skrzydełka z oznaczeniem „filtr”, odciągnij ją i wymień filtr. Używaj oryginalnych filtrów firmy Electrolux: EFH12, EFH12W, EFH13W.

2. Deschideți capacul din spate ridicând cele două aripi inferioare marcate „filtru”, trageți-l în spate și schimbați filtrul. Utilizați filtre originale Electrolux: EFH12, EFH12W, EFH13W.

**Czyszczenie zmywalnego filtra HEPA**

Wypłucz wewnętrzną (brudną) stronę filtru w letniej, bieżącej wodzie. Wylej wodę z ramy filtru. Powtórz ten proces cztery razy.

*Uwaga:* Nie należy używać środków czyszczących ani dotykać powierzchni filtru.

**Curățarea filtrului lavabil HEPA**

Clătiți interiorul (partea murdară) a filtrului în apă caldută de la robinet. Bateți ușor cadraul filtrului pentru a îndepărta apa în exces. Repetați procesul de patru ori.

*Notă:* Nu folosiți agenți de curățare și evitați atingerea suprafeței delicate a filtrului.

bul  
crocze  
estgre  
hunlatv  
lithpol  
rom

slo

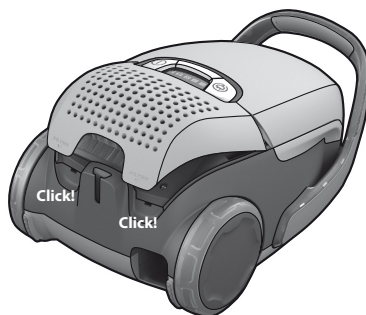
slv  
turrus  
ukr

3. **Aby zamknąć pokrywę,** umieść przednie haczyki w gniazdach, a następnie dopchnij i naciśnij pokrywę.

3. **Pentru a închide capacul,** introduceți cârligele frontale în șine, împingeți capacul înainte și apăsați în jos.

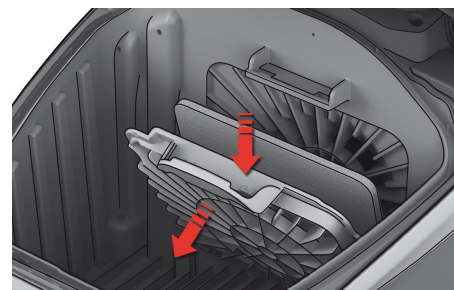
Wymiana filtra silnika  
Înlocuirea filtrului motorului

4. **Filtr silnika należy wymieniać po zabrudzeniu lub po każdej piątej wymianie s-baga®.** Naciśnij uchwyt filtra, a następnie go wyjmij. Wymień filtr i zamknij pokrywę.

4. **Înlocuiți filtrul motorului atunci când este murdar sau după fiecare al 5-lea sac s-bag®.** Împingeți în jos suportul filtrului și trageți-l afară. Schimbați filtrul și închideți capacul.

## Czyszczenie ssawki AeroPro / Curățarea duzei AeroPro

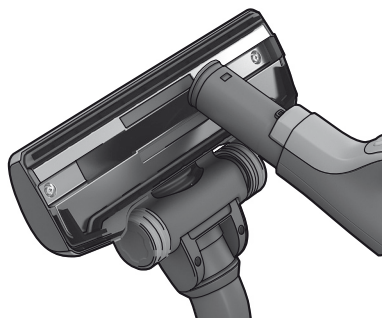

1. Odłącz ssawkę od rury. Oczyszć ssawkę, używając uchwytu węża.

1. Deconectați duza de la tub. Folosiți mânerul furtunului pentru a curăța duza.

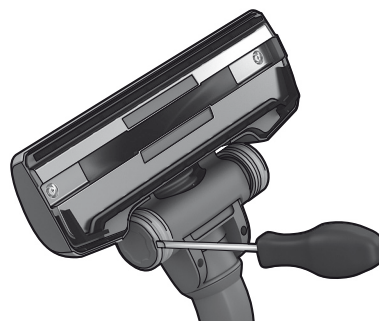

2. **Jeśli kółka się zablokowały**, oczyść je, usuwając osłonę kółka za pomocą niewielkiego śrubokręta.

2. **Dacă roțile sunt blocate**, curățați-le îndepărtând capacul roților cu o șurubelniță mică.



3. Odkręć oś i oczyść wszystkie części. Włóż części z powrotem, wykonując te czynności w odwrotnej kolejności.

3. Deșurubați axul roților și curățați toate piesele. Montați la loc componentele, procedând în ordine inversă.

## Czyszczenie elektroszczotki AeroPro / Curățarea duzei AeroPro motorizate

**⚠️ Zawsze odłączaj odkurzacz od zasilania przed czyszczeniem ssawki. / ⚠️ Deconectați întotdeauna duza înainte de a o curăța.**

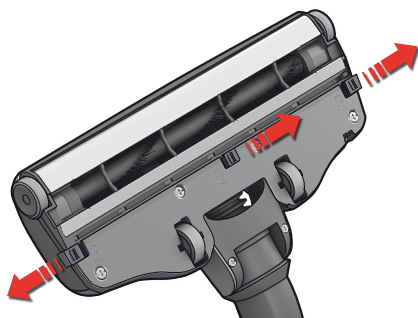

1. **Otwórz pokrywę szczotki rolkowej, naciskając zatrzaski.** Dzięki temu przednie kółka będą dostępne do czyszczenia.

1. **Deschideți capacul ruloului cu perii împingând clemele.** Aceasta va elibera roțile frontale pentru a fi curățate.

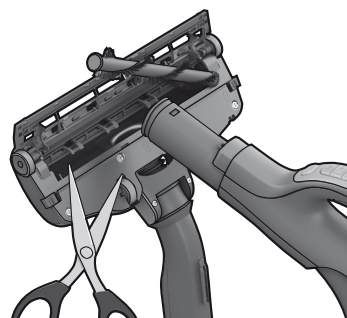

2. Wyjmij szczotkę rolkową i usuń zaplątane nitki i włókna, przycinając je nożyczkami. Oczyszć ssawkę, używając uchwytu węża. Włóż części z powrotem, wykonując te czynności w odwrotnej kolejności.

2. Scoateți afară ruloul cu perii și îndepărtați firele încâlcite tăindu-le cu o foarfecă. Folosiți mânerul furtunului pentru a curăța duza. Montați la loc componentele, procedând în ordine inversă.

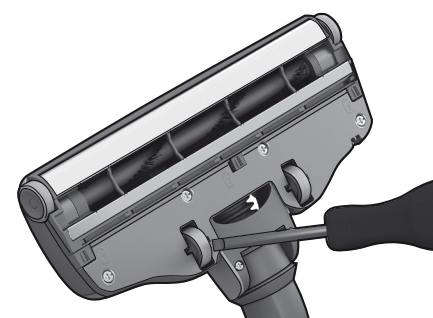

3. **Jeśli kółka się zablokowały**, ostrożnie wymontuj je za pomocą niewielkiego śrubokręta.

3. **Dacă roțile sunt blocate**, îndepărtați-le cu atenție, utilizând o șurubelniță mică.

## Wymiana baterii w uchwycie z pilotem / Înlocuirea bateriei din mânerul cu telecomandă



1. **Zmień baterię, kiedy** lampka wskaźnika nie reaguje na naciśnięcia przycisków.

1. **Schimbați bateria când** indicatorul luminos nu răspunde la apăsarea niciunui buton.

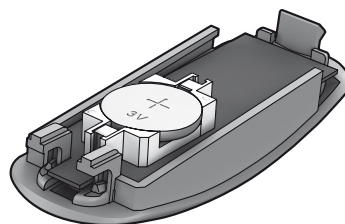

2. Używaj tylko baterii typu LITHIUM CR2032. Przed użyciem odkurzacza baterie muszą być usunięte. Należy zadbać o ich bezpieczną utylizację.

2. Utilizați doar baterii de tipul LITHIUM CR2032. Bateria trebuie scoasă din aparat înainte ca acesta să fie aruncat și trebuie eliminată în siguranță.



⚠ Uchwyt ze zdalnym sterowaniem elektroszczotki NIE MA baterii ani lampki wskaźnika, dlatego NIE NALEŻY próbować otwierać takiego uchwytu.

⚠ Mânerul cu telecomandă cu sistem cu duză motorizată NU are baterii sau indicator luminos, așa că NU încercați să deschideți mânerul motorizat.

bul  
crocze  
estgre  
hunlatv  
lithpol  
rom

slk

slv  
turrus  
ukr

**Nie można uruchomić odkurzacza**

- Sprawdź, czy przewód zasilający jest podłączony do źródła zasilania.
- Upewnij się, że wtyczka i przewód zasilający nie są uszkodzone.
- Sprawdź, czy w sieci nie ma przepalonego bezpiecznika.
- Sprawdź, czy lampka wskaźnika baterii działa (tylko niektóre modele).

**Świeci się lampka wskaźnika s-bag®.**

- Sprawdź, czy s-bag® nie jest pełny lub zatkany.
- Jeśli s-bag® został już wymieniony, wymień filtr silnika.  
Patrz: strona 57.

**Świeci się lampka wskaźnika filtra**

- Wymień filtr Hepa. Patrz: strona 57.

**Wszystkie lampki mrugają**

Odkurzacze mogą się przegrzać: odłącz zasilanie; sprawdź, czy ssawka, wąż lub rura nie są zablokowane. Przed ponownym podłączeniem pozostaw odkurzacze na 30 minut do ostygnięcia. Jeśli odkurzacze nadal nie będą działały, skontaktuj się z autoryzowanym centrum serwisowym firmy Electrolux.

**Czyszczenie węża**

Oczyść wąż, „wyciskając” go. Należy jednak zachować ostrożność, jeśli blokada została spowodowana przez szkło lub igły, które dostały się do wnętrza węża.

*Uwaga: Gwarancja nie obejmuje żadnych uszkodzeń węża spowodowanych jego czyszczeniem.*

**Do odkurzacza dostała się woda**

W takim przypadku konieczna będzie wymiana silnika przez pracownika autoryzowanego centrum serwisowego firmy Electrolux. Gwarancja nie obejmuje uszkodzeń silnika powstałych w wyniku dostania się wody do wnętrza urządzenia.

W przypadku jakichkolwiek dalszych problemów skontaktuj się z autoryzowanym centrum serwisowym firmy Electrolux.

**Aspiratorul nu pornește**

- Verificați dacă ați conectat cablul la priză.
- Verificați integritatea cablului și a fișei.
- Verificați dacă siguranța nu este arsă.
- Verificați dacă lampa indicatorului pentru baterie răspunde (numai la anumite modele).

**Indicatorul luminos s-bag® este aprins**

- Verificați dacă sacul s-bag® este plin sau blocat.
- Dacă ați schimbat deja sacul s-bag®, schimbați filtrul motorului.  
Consultați pagina 57.

**Indicatorul luminos pentru filtru este aprins**

- Înlocuiți filtrul Hepa. Consultați pagina 57.

**Toate luminile clipeșc**

Este posibil ca aspiratorul să fie supraîncălzit: deconectați-l de la priză; verificați dacă duza, tubul sau furtunul sunt blocate. Lăsați aspiratorul să se răcească 30 de minute înainte de a-l conecta din nou la priză. Dacă aspiratorul tot nu funcționează, contactați un centru de service autorizat de Electrolux.

**Curățarea furtunului**

Curățați furtunul strângându-l cu mâna. Acționați însă cu grijă, mai ales dacă tubul este înfundat cu cioburi de sticlă sau ace prinse în interior.

*Atenție: Garanția nu acoperă daunele produse furtunului în cursul curățării acestuia.*

**A intrat apă în aspirator**

Va fi necesară înlocuirea motorului la un centru de service autorizat de Electrolux. Avarierea motorului prin pătrunderea apei nu este inclusă în garanție.

Pentru orice alte probleme, contactați un centru de service autorizat de Electrolux.

**Wymogi bezpieczeństwa i ostrzeżenie**

Niniejsze urządzenie nie jest przeznaczone do użytku przez osoby (w tym dzieci) o ograniczonych zdolnościach fizycznych, sensorycznych czy umysłowych, a także nieposiadające wiedzy lub doświadczenia w użytkowaniu tego typu urządzeń, chyba, że będą one nadzorowane lub zostaną poinstruowane na temat korzystania z tego urządzenia przez osobę odpowiedzialną za ich bezpieczeństwo.

Dzieci należy pilnować, aby mieć pewność, że nie bawią się urządzeniem.

Zawsze odłączaj zasilanie przed czyszczeniem lub konserwacją odkurzacza. Nigdy nie używaj odkurzacza bez filtrów.

**Ostrzeżenie**

To urządzenie zawiera połączenia elektryczne:

- Nie wciągaj do odkurzacza żadnych płynów
- Nie zanurzaj odkurzacza w żadnym płynie w celu umycia
- Waż należy regularnie sprawdzać, a w razie stwierdzenia uszkodzenia nie wolno go używać.

Opisane powyżej czynności mogą poważnie uszkodzić silnik. Uszkodzenie takie nie jest objęte gwarancją.

**Nigdy nie używaj odkurzacza**

- W pobliżu gazów łatwopalnych itp.
- do odkurzania przedmiotów z ostrymi krawędziami
- do odkurzania żarzących się lub zimnych popiołów, tłących się niedopałków itp.
- do odkurzania drobnego pyłu, np. gipsu, gruzu, cementu, mąki.

**Wskazówki dotyczące bezpieczeństwa przewodu zasilającego**

- Należy regularnie sprawdzać, czy wtyczka lub przewód zasilający nie są uszkodzone. Nigdy nie wolno używać odkurzacza, jeśli przewód zasilający jest uszkodzony.
- W razie uszkodzenia przewodu zasilającego jego wymianę należy powierzyć autoryzowanemu serwisowi firmy Electrolux lub osobie o odpowiednich kwalifikacjach, tak aby uniknąć niebezpieczeństwa. Uszkodzenie przewodu zasilającego odkurzacza nie jest objęte gwarancją.
- Nigdy nie wolno ciągnąć ani podnosić odkurzacza, trzymając go za przewód zasilający.

*Serwisowanie i naprawy mogą być wykonywane wyłącznie przez personel autoryzowanego centrum serwisowego firmy Electrolux. Odkurzacze należy przechowywać w suchym pomieszczeniu.*

**Informacje dla klienta i zasady ekologiczne**

Firma Electrolux nie ponosi żadnej odpowiedzialności za jakiegokolwiek uszkodzenia powstałe w wyniku nieprawidłowego użytkowania urządzenia lub nieodpowiedniego obchodzenia się z urządzeniem. Dodatkowe informacje na temat gwarancji i dane kontaktowe można znaleźć w ulotce gwarancyjnej dołączonej do opakowania.

W przypadku jakichkolwiek uwag dotyczących odkurzacza lub informacji zawartych w instrukcji obsługi prosimy o skontaktowanie się z nami pod adresem: floorcare@electrolux.com

**Zasady ekologiczne**

Ten produkt zaprojektowano z troską o środowisko naturalne. Wszystkie części plastikowe zostały oznakowane do utylizacji. Szczegółowe informacje znajdują się w naszej stronie Internetowej: www.electrolux.com

Materiał, z którego wykonano opakowanie, jest przyjazny dla środowiska i może zostać oddany do recyklingu.

**Cerință și avertisment de siguranță**

Acest aparat nu este conceput pentru a fi folosit de către copii sau persoane cu capacități fizice, senzoriale și mentale reduse, sau care nu au experiență sau cunoștințe legate despre acesta, dacă nu sunt supravegheate sau dacă nu au fost instruite cu privire la utilizarea acestuia de către o persoană responsabilă de siguranța lor.

Copiii trebuie supravegheați pentru a nu se juca cu aparatul.

Scoateți întotdeauna fișa din priză înainte de a curăța sau întreține aparatul. Nu utilizați niciodată aspiratorul fără filtrele acestuia.

**Atenție**

Acest aparat este prevăzut cu conexiuni electrice:

- Nu aspirați niciodată lichide
- Nu scufundați aparatul în niciun lichid pentru curățare
- Furtunul trebuie verificat periodic și nu trebuie folosit în cazul în care este deteriorat.

Cele de mai sus pot cauza deteriorări grave motorului, deteriorări care nu sunt acoperite de garanție.

**Nu utilizați niciodată aspiratorul**

- În apropierea unor gaze sau alte substanțe inflamabile
- Pe obiecte tăioase
- Pentru cenușă fierbinte sau rece, muciuri de țigară nestinse etc.
- Pentru praf fin, de exemplu tenciuială, ciment, făină.

**Precauții legate de cablul de alimentare**

- Verificați periodic integritatea cablului și a fișei de racordare la priză. Nu folosiți niciodată un aspirator al cărui cablu de alimentare este deteriorat.
- În cazul în care cablul de alimentare este deteriorat, pentru a evita pericolul, acesta trebuie înlocuit de un centru de service autorizat de Electrolux. Deteriorarea cablului electric al aspiratorului nu este acoperită de garanție.
- Nu mutați și nu ridicați niciodată aspiratorul trăgând de cablu.

*Toate operațiile de service și reparațiile trebuie efectuate de un centru de service autorizat de Electrolux. Păstrați aspiratorul într-un loc uscat.*

**Informații pentru clienți și politica de durabilitate**

Electrolux nu își asumă răspunderea pentru deteriorările cauzate de utilizarea necorespunzătoare a aparatului sau în cazul în care se aduc modificări aparatului. Pentru mai multe detalii privind garanția și contactele pentru clienți consultați Broșura de garanție din pachet

Dacă aveți comentarii referitoare la aspirator sau la manualul cu Instrucțiuni de funcționare, trimiteți-ne un e-mail la adresa floorcare@electrolux.com

**Politica de durabilitate**

Acest produs este conceput în conformitate cu normele de protecție a mediului înconjurător. Toate componentele din plastic sunt marcate în scopul reciclării. Pentru detalii vizitați site-ul nostru web: www.electrolux.com

Ambalajul este ales pentru a fi ecologic și poate fi reciclat.

bul  
crocze  
estgre  
hunlatv  
lithpol  
rom

slo

slv  
turrus  
ukr

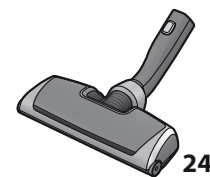
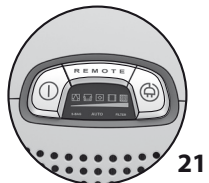
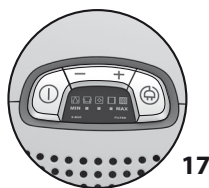
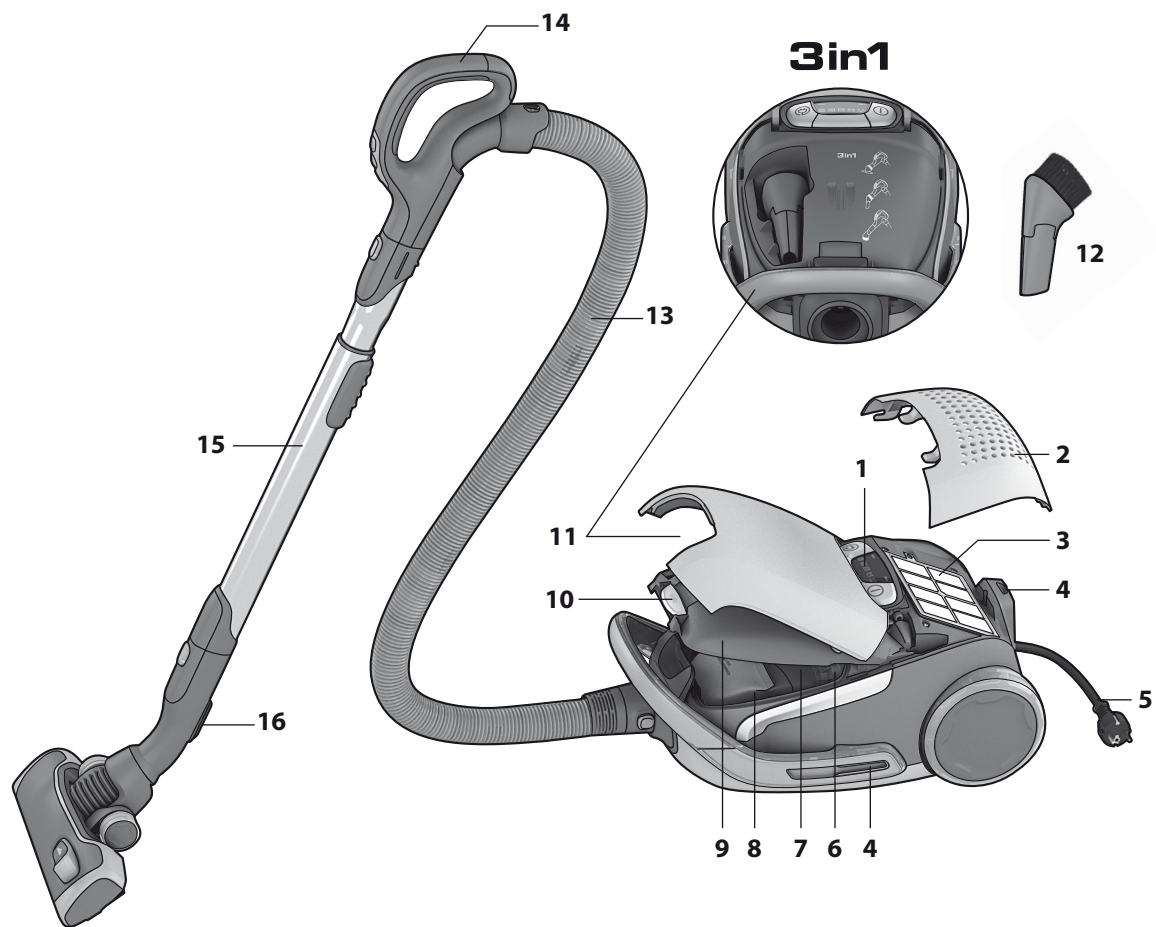

## Slovensky

**Pred spustením**

- Rozbalte svoj model vysávača UltraOne a systém Aeropro a skontrolujte, či sú pribalené všetky doplnky\*.
- Systém Aeropro sa skladá z hadice, rukoväte, trubice a hubice špeciálne navrhnutých pre vysávač UltraOne. Tieto doplnky sa môžu líšiť v závislosti od modelu.
- Prečítajte si návod na použitie.
- Špeciálnu pozornosť venujte časti s bezpečnostnými informáciami.

*Prajeme príjemné používanie vysávača Electrolux UltraOne.*

**Obsah:**

Ako používať vysávač .....	64-65
Tipy na dosiahnutie čo najlepších výsledkov .....	66-67
Výmena filtrov .....	68-69
Čistenie hubice systému Aeropro a výmena batérie v rukoväti s diaľkovým ovládaním .....	70-71
Odstaňovanie porúch .....	72
Bezpečnostné informácie .....	73
Informácie pre spotrebiteľa a stratégia trvaloudržateľného rozvoja .....	73

**Popis vysávača UltraOne:**

- 1 Displej
- 2 Kryt Hepa filtra
- 3 Hepa filter
- 4 Parkovací otvor
- 5 Kábel napájania
- 6 Filter motora
- 7 Držiak filtra motora
- 8 Vrečko s-bag®
- 9 Kryt priehradky na prachové vrečko
- 10 Tlačidlo priehradky 3in1 systému Aeropro a priehradky na prachové vrečko
- 11 Priehradka 3in1 systému Aeropro
- 12 Hubica 3in1 systému Aeropro
- 13 Hadica systému Aeropro
- 14 Rukoväť
- 15 Teleskopická trubica systému Aeropro
- 16 Príchytky na skladovanie
- 17 Displej pre modely s manuálnym ovládaním
- 18 Rukoväť systému Aeropro classic
- 19 Rukoväť systému Aeropro ergo
- 20 Hubica systému Aeropro
- 21 Displej pre modely s diaľkovým ovládaním
- 22 Rukoväť s diaľkovým ovládaním systému Aeropro
- 23 Rukoväť s diaľkovým ovládaním systému Aeropro pre motorizovanú hubicu
- 24 Motorizovaná hubica systému Aeropro
- 25 Hubica systému Aeropro turbo\*
- 26 Hubica systému Aeropro parketto\*

\* Doplnky sa môžu líšiť v závislosti od modelu.

bul  
crocze  
estgre  
hunlatv  
lithpol  
rom

slk

slv  
turrus  
ukr



1. Potiahnite tlačidlo a otvorte kryt. **Skontrolujte, či je vrečko s-bag® na mieste.**

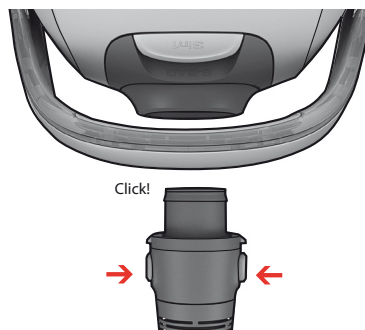

2. **Zasuňte hadicu** (ak ju chcete odpojiť, stlačte poistné západky a hadicu vytiahnite).

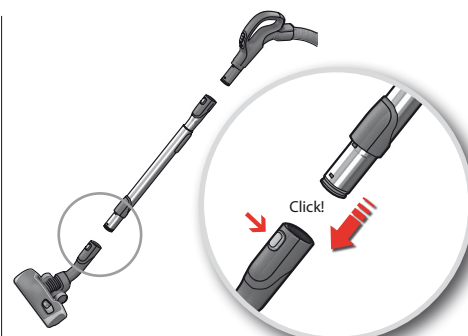

3. **Teleskopickú trubicu spojíte s hubicou na podlahu** (ak ju chcete odpojiť, stlačte poistnú západku a vytiahnite hubicu).

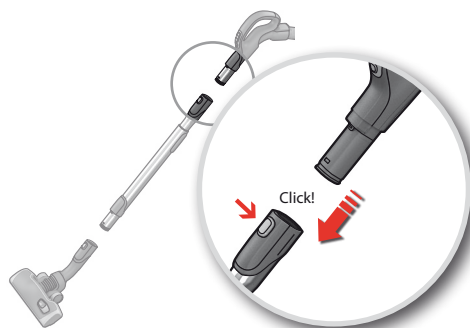

4. **Teleskopickú trubicu spojíte s rukoväťou hadice** (ak ju chcete odpojiť, stlačte poistnú západku a vytiahnite rukoväť hadice).

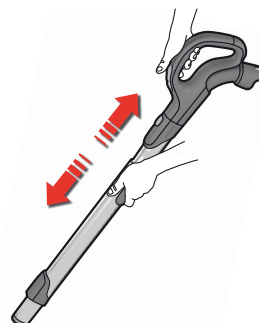

5. **Nastavte teleskopickú trubicu** podržaním poistky jednou rukou a potiahnutím rukoväte druhou rukou.



6. **Vytiahnite kábel napájania a zapojte ho do elektrickej siete.**

## Zapnutie/vypnutie vysávača a nastavenie sacieho výkonu



7. Zapnite/vypnite vysávač stlačením VYPÍNAČA.



8. Modely s diaľkovým ovládaním možno ovládať aj VYPÍNAČOM na rukoväti.



9. Upravte sací výkon. Modely s manuálnou reguláciou. Nastavte sací výkon stlačením tlačidla +/- rukou.



10. Upravte sací výkon. Modely s diaľkovým ovládaním. Vysávač sa spúšťa v automatickom režime (režime automatickej regulácie sacieho výkonu). Ak chcete výkon regulovať manuálne, stlačte tlačidlo MIN/MAX. Ak sa chcete vrátiť do automatického režimu, stlačte tlačidlo AUTO.



11. Modely s diaľkovým ovládaním a motorizovanou hubicou systému Aeropro. Ak chcete zapnúť a vypnúť motorizovanú hubicu, stlačte tlačidlo BRUSH (KEFKA) na rukoväti.



12. Po skončení vysávania zviňte kábel stlačením tlačidla NAVÍJANIA.

bul  
crocze  
estgre  
hunlatv  
lithpol  
rom

slk

slv  
turrus  
ukr



**Modely s manuálnou reguláciou:** optimálny výkon dosiahnete dodržiavaním informácií na obrázku.

**Modely s automatickou reguláciou:**\* automaticky sa nastavuje sací výkon a tým sa dosahujú optimálne čistiace výsledky a pohodlie na každom povrchu.

\* Len niektoré modely.

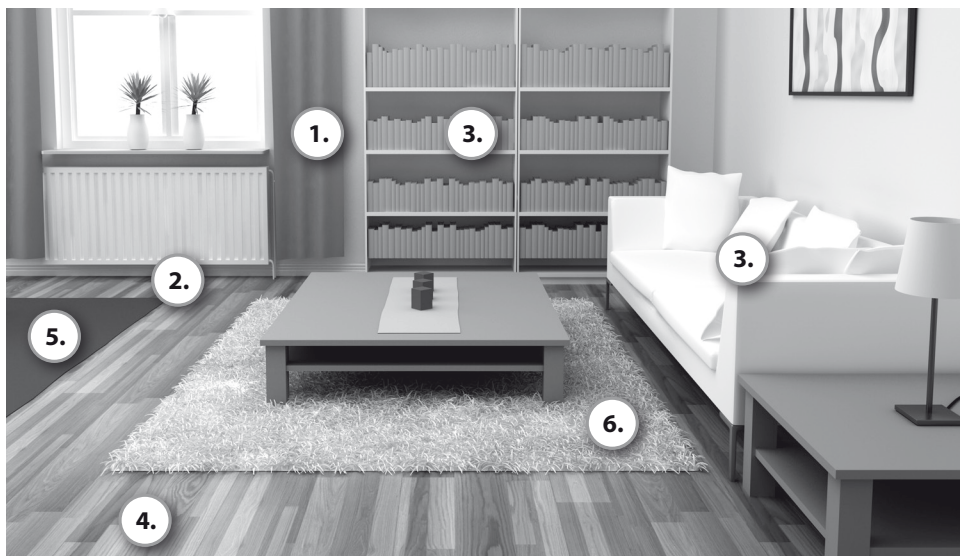

## 3in1

### 1. Záclony



Nastavenie výkonu 

### 2. Štrbiny, rohy



Nastavenie výkonu 

### 3. Police na knihy, čalúnenie



Nastavenie výkonu 

### 4. Tvrdé podlahy



Nastavenie výkonu 

Kefky dole.

Čistiaci kotúč zapnutý alebo vypnutý podľa potreby.

### 5. Koberce



Nastavenie výkonu 

Kefky hore.

Motorizovaná hubica s čistiacim kotúčom umožňuje svojím pohybom po koberci najkvalitnejšie vysatie prachu a hlboké čistenie kobercov. Motorizovanú hubicu so zapnutým čistiacim kotúčom nenechávajte na jednom mieste.

### 6. Jemné koberce



Nastavenie výkonu 

Kefky hore.

**Pozor!** Pri vysávaní zvieracích kožušín, kobercov s dlhými strapcami alebo dĺžkou vlasu viac ako 15 mm by mal byť čistiaci kotúč motorizovaného nástavca vypnutý. Čistiaci kotúč vypnete stlačením tlačidla BRUSH (KEFKA).



Parkovacie polohy

Príchytku na parkovanie nástavca zasuňte do jedného z dvoch parkovacích otvorov na bočnej alebo zadnej strane.



bul  
cro

cze  
est

gre  
hun

latv  
lith

pol  
rom

slk

slv  
tur

rus  
ukr

Vzduchový ventil



Pri modeloch s manuálnym ovládaním **možno sací výkon nastaviť pomocou vzduchového ventilu.**

Hubica 3in1 systému Aeropro

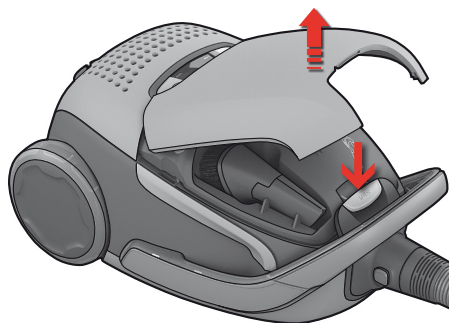

Stlačte tlačidlo 3in1 a otvorte priehradku. Po použití vráťte doplnky na miesto.





1. **Prachové vrečko vymeňte** po rozsvietení indikátora vrečka s-bag®.

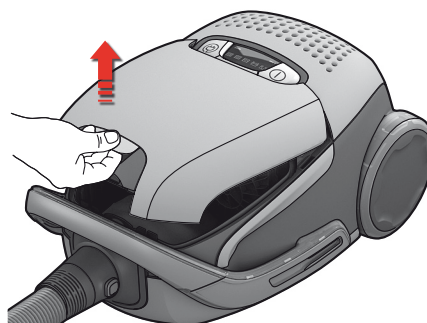

2. **Otvorte kryt priehradky na prachové vrečko** potiahnutím tlačidla 3in1.

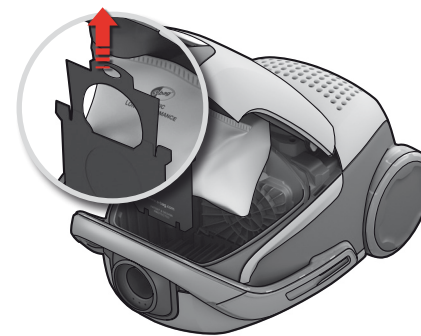

3. **Potiahnutím za kartónový držiak zatvorte a vyberte vrečko s-bag®.**

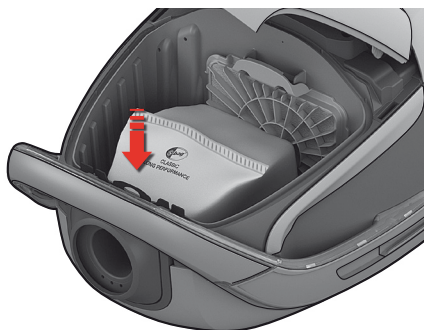

4. **Zasuňte nové vrečko s-bag®** zatlačením kartónového držiaka do drážok smerom nadol. Zatvorte kryt. Ak nie je vrečko s-bag® správne umiestnené alebo nie je vložené, kryt sa nezatvorí.

**Poznámka:** Vrečko s-bag® vymeňte vždy po rozsvietení indikátora, aj keď vrečko s-bag® nie je plné (môže byť zablokované), a po použití prášku na čistenie kobercov. Najlepší výsledok dosiahnete používaním vrečka s ultradlhou životnosťou, ktoré bolo špeciálne navrhnuté pre váš vysávač UltraOne, prípadne akéhokoľvek originálneho syntetického vrečka s-bag® od spoločnosti Electrolux.

[www.s-bag.hu](http://www.s-bag.hu)



## Výmena Hepa filtra

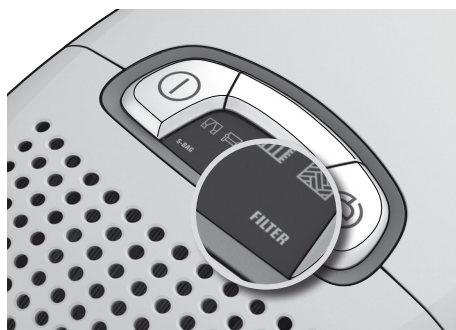

**1. Hepa filter vymeňte, keď sa rozsvieti indikátor „filter“.** Ak Hepa filter nie je umývateľný, nahraďte ho novým. Ak je filter umývateľný, opláchnite ho vodou.

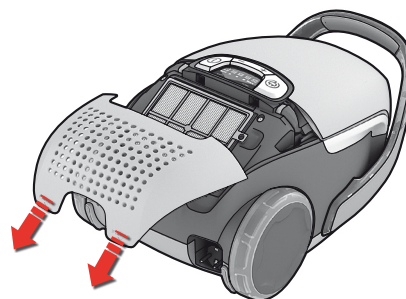

**2. Otvorte zadný kryt zdvihnutím dvoch častí s označením „filter“, potiahnite ho dozadu a vymeňte filter.** Používajte originálne filtre od spoločnosti Electrolux: EFH12, EFH12W, EFH13W.

**Čistenie prálneho filtra HEPA**

Prepláchnite vnútornú (znečistenú) stranu vlažnou vodou z vodovodu. Rám filtra zľahka oklepte, aby ste odstránili prebytočnú vodu. Zopakujte tento postup štyrikrát.

*Poznámka.* Nepoužívajte čistiace prostriedky a nedotýkajte sa povrchu filtra. Nechajte filter vyschnúť.

bul  
crocze  
estgre  
hunlatv  
lithpol  
rom

slk

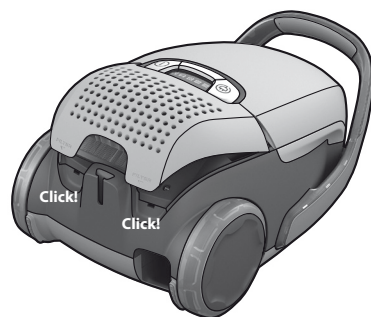
slv  
turrus  
ukr

**3. Zatvorte kryt** zasunutím predných háčikov do drážok a zatlačením krytu dopredu a nadol.

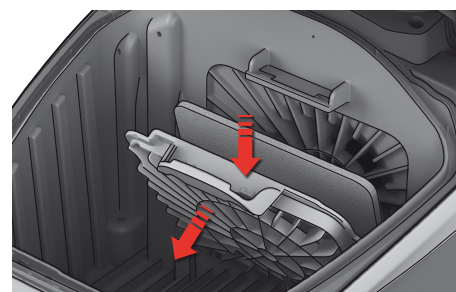

**4. Filter motora vymeňte, keď je špinavý alebo po každej piatej výmene vrečka s-bag®.** Zatlačte držiak filtra nadol a vytiahnite ho. Vymeňte filter a zatvorte kryt.

## Чистка насадки AeroPro

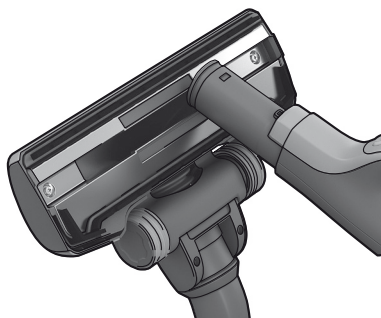

1. Odpojte hubicu od trubice. Na vyčistenie hubice použite rukoväť hadice.

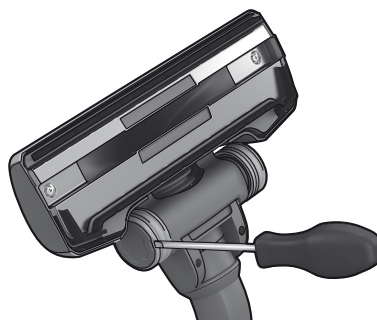

2. Ak sú kolieska zablokované, pomocou malého skrutkovača z nich odmontujte kryty a kolieska vyčistite.



3. Odmontujte os kolieska a vyčistite všetky časti. Súčasti znova vložte v opačnom poradí.

## Čistenie motorizovanej hubice systému AeroPro

**⚠ Hubicu pred čistením vždy odpojte.**

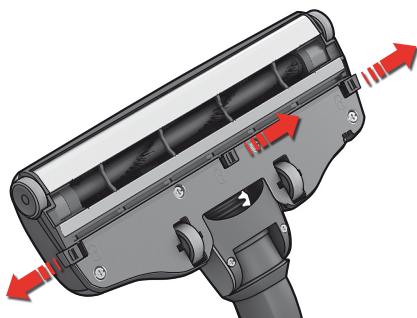

1. Stlačte uvoľňovacie tlačidlo a otvorte kryt čistiaceho kotúča. Tým sa uvoľnia predné kolieska na čistenie.

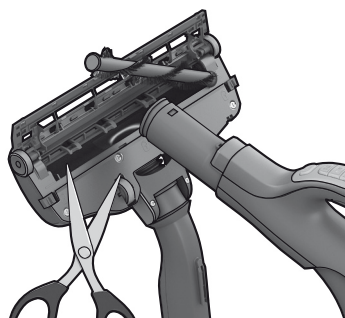

2. Vytiahnite čistiaci kotúč a nožnicami odstráňte zachytené vlákna a nečistoty. Na vyčistenie hubice použite rukoväť hadice. Súčasti znova vložte v opačnom poradí.

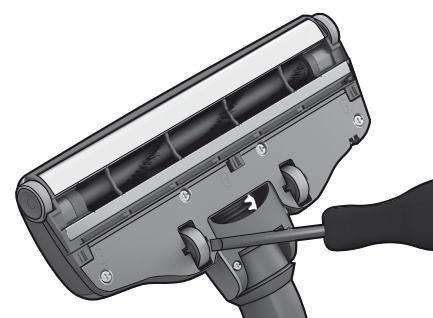

3. Ak sú kolieska zablokované, pomocou malého skrutkovača ich opatrne odmontujte.

## Výmena batérie v rukoväti s diaľkovým ovládaním



1. **Vymeňte batériu, keď** indikátor nereaguje pri stlačení žiadneho tlačidla.

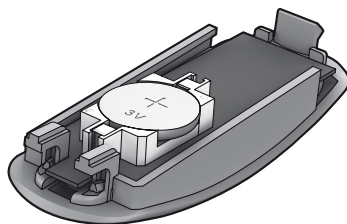

2. Používajte len batérie typu LITHIUM CR2032. Pred vyradením prístroja je potrebné z neho batérie vybrať a bezpečne ich zlikvidovať.



⚠ Rukoväť s diaľkovým ovládaním so systémom motorizovanej hubice **NEOBSAHUJE** žiadne batérie ani indikátory, takže sa **NEPOKÚŠAJTE** motorizovanú rukoväť otvárať.

bul  
crocze  
estgre  
hunlatv  
lithpol  
rom

slk

slv  
turrus  
ukr

**Vysávač sa nedá spustiť.**

- Skontrolujte, či je kábel zapojený do siete.
- Skontrolujte, či nie je poškodená zástrčka alebo kábel.
- Skontrolujte, či nie je vypálená poistka.
- Skontrolujte, či svetlo indikátora batérie reaguje (iba pri niektorých modeloch).

**Svieti indikátor vrecka s-bag®**

- Skontrolujte, či nie je vrecko s-bag® plné alebo zablokované.
- Ak ste už vymenili vrecko s-bag®, vymeňte filter motora. Pozrite si stranu 69.

**Svieti indikátor filtra**

- Vymeňte Hepa filter. Pozrite si stranu 69.

**Všetky kontrolky blikajú**

Vysávač môže byť prehriaty: odpojte ho od siete a skontrolujte, či hubica, trubica alebo hadica nie sú zablokované. Pred opätovným zapojením nechajte vysávač 30 minút vychladnúť. Ak vysávač aj napriek tomu nefunguje, kontaktujte autorizované servisné centrum spoločnosti Electrolux.

**Čistenie hadice**

Hadicu vyčistíte jej „stláčaním“. Ak je však hadica upchatá sklom alebo špicatými predmetmi, pri čistení postupujte opatrne.

*Poznámka: Záruka sa nevzťahuje na poškodenie hadice spôsobené jej čistením.*

**Do vysávača sa dostala voda.**

Bude potrebná výmena motora, ktorú vykoná autorizované servisné centrum spoločnosti Electrolux. Na poškodenie motora spôsobené vniknutím vody sa záruka nevzťahuje.

V prípade ďalších problémov kontaktujte autorizované servisné centrum spoločnosti Electrolux.

**Bezpečnostné požiadavky a výstrahy**

Tento prístroj by nemali používať osoby (vrátane detí) so zníženými fyzickými, zmyslovými alebo psychickými schopnosťami, prípadne osoby, ktoré nemajú dostatočné skúsenosti alebo vedomosti, iba ak boli o používaní prístroja poučené osobou zodpovednou za ich bezpečnosť.

Nikdy nedovoľte, aby sa deti s prístrojom hrali.

Pred čistením alebo údržbou prístroja vždy vytiahnite kábel zo zásuvky. Nikdy nepoužívajte vysávač bez filtrov.

**Varovanie!**

Tento prístroj obsahuje elektronické spoje.

- Nikdy nevysávajte tekutiny.
- Prístroj nečistite ponáraním do žiadnej tekutiny.
- Hadica by sa mala pravidelne kontrolovať a nesmie sa používať, ak je poškodená.

Nedodržanie týchto pravidiel môže spôsobiť vážne poškodenie motora, na ktoré sa nevzťahuje záruka.

**Vysávač nikdy nepoužívajte na vysávanie:**

- V blízkosti horľavých plynov atď.,
- ostrých predmetov,
- horúcich alebo studených uhlíkov, horiacich cigaretových ohorkov a pod.,
- jemného prachu, napr. z ometky, betónu, múky.

**Opatrenia týkajúce sa kábla napájania**

- Pravidelne kontrolujte, či nie sú zástrčka alebo šnúra poškodené. Nikdy nepoužívajte vysávač, ak je šnúra poškodená.
- Ak je kábel napájania poškodený, môže ho vymeniť len technik autorizovaného servisného centra spoločnosti Electrolux, aby sa predišlo úrazu. Na poškodenie kábla vysávača sa nevzťahuje záruka.
- Vysávač nikdy netahajte ani nezdvíhajte za prírodnú šnúru.

*Kompletný servis a opravy musí vykonávať autorizované servisné stredisko spoločnosti Electrolux. Vysávač skladujte na čistom a suchom mieste.*

**Informácie pre spotrebiteľa a stratégia trvalo udržateľného rozvoja.**

Spoločnosť Electrolux nenesie zodpovednosť za žiadne škody spôsobené nesprávnym používaním spotrebiča alebo neoprávneným zasahovaním do spotrebiča. Ďalšie informácie o záruke a kontakty pre spotrebiteľov nájdete v podmienkach záruky dodaných v balení.

Ak máte pripomienky k vysávaču alebo návodu na používanie, pošlite nám e-mail na adresu [floorcare@electrolux.com](mailto:floorcare@electrolux.com).

**Stratégia trvalo udržateľného rozvoja**

Tento výrobok je navrhnutý s ohľadom na životné prostredie. Všetky plastové súčasti sú označené na účely recyklácie. Ďalšie informácie nájdete na našej webovej stránke [www.electrolux.com](http://www.electrolux.com).

Použitie baliace materiály nezaťažujú životné prostredie a možno ich recyklovať.



bul  
cro

cze  
est

gre  
hun

latv  
lith

pol  
rom

**slk**

slv  
tur

rus  
ukr



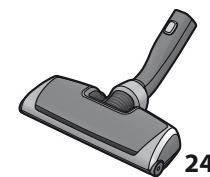
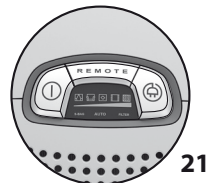
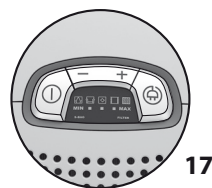
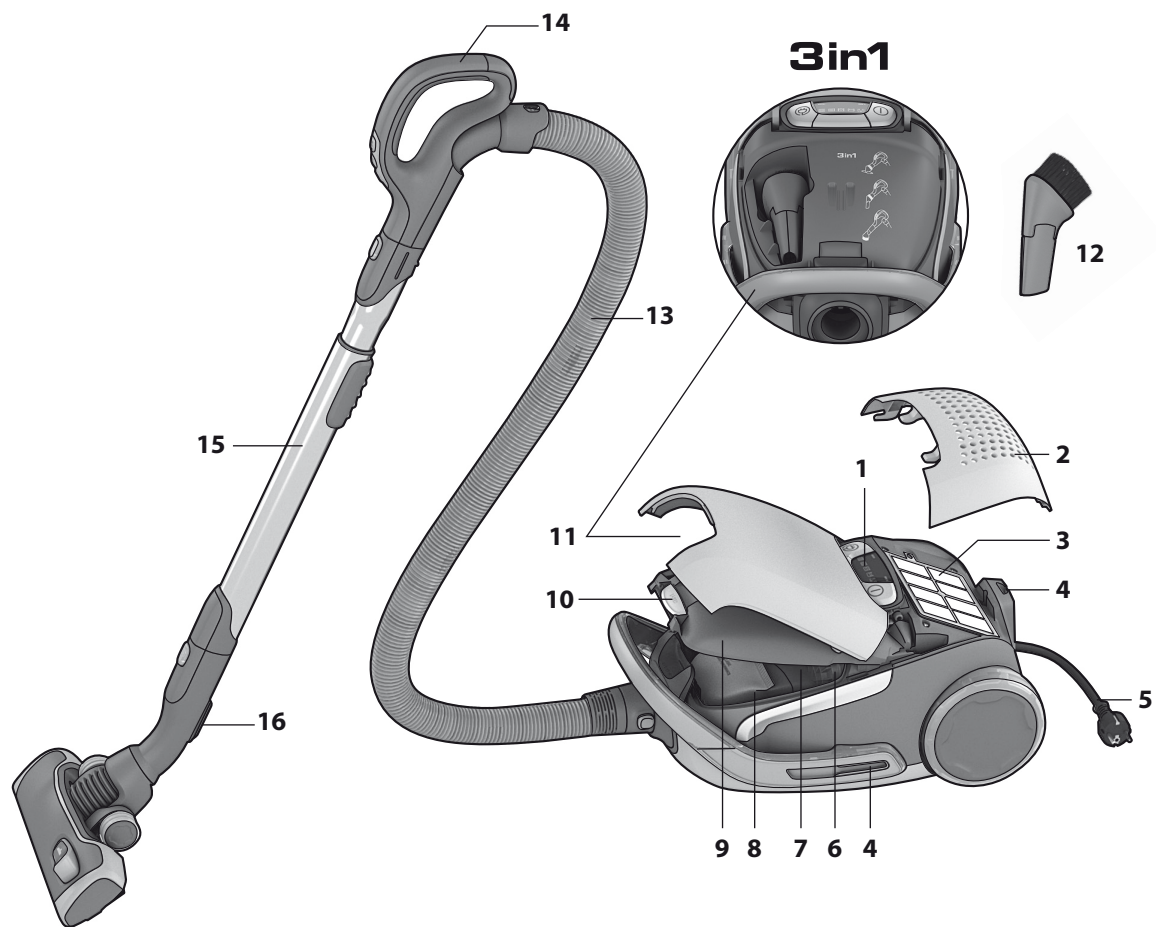

## Slovenščina

**Pred uporabo**

- Sesalnik UltraOne in sistem Aeropro vzemite iz ovojnine in preverite, ali so priloženi vsi nastavki in dodatki\*.
- Sistem Aeropro obsega upogibljivo cev, ročaj, teleskopsko cev in šobo. Vsi ti deli so posebej izdelani za sesalnik UltraOne in se lahko razlikujejo glede na model.
- Preberite navodila za uporabo.
- Posebno pozornost posvetite poglavju »Varnostni nasveti«.

*Pri uporabi sesalnika Electrolux UltraOne vam želimo obilo užitka!*

**Kazalo vsebine:**

Kako uporabljati sesalnik .....	76-77
Nasveti za najboljše rezultate sesanja .....	78-79
Menjava filtrov .....	80-81
Čiščenje šobe Aeropro in menjava baterije v ročaju za daljinsko upravljanje .....	82-83
Odpravljanje težav .....	84
Varnostni nasveti .....	85
Informacije za potrošnike in opis politike trajnostnega razvoja .....	85

**Opis sesalnika UltraOne:**

- 1 Zaslon
- 2 Pokrov filtra HEPA
- 3 Filter HEPA
- 4 Reža za shranjevanje nastavkov
- 5 Napajalni kabel
- 6 Filter motorja
- 7 Nosilec filtra motorja
- 8 Vrečka za prah S-bag®
- 9 Pokrov predelka za prah
- 10 Gumb predelka Aeropro 3in1 in predelka vrečke za prah.
- 11 Predelek Aeropro 3in1
- 12 Nastavek za reže Aeropro 3 in 1
- 13 Upogibljiva cev Aeropro
- 14 Ročaj
- 15 Teleskopska cev Aeropro
- 16 Sponka za shranjevanje nastavkov
- 17 Zaslon pri modelih z ročnim upravljanjem
- 18 Ročaj Aeropro classic
- 19 Ročaj Aeropro ergo
- 20 Krtaca Aeropro
- 21 Zaslon pri modelih z daljinskim upravljanjem
- 22 Ročaj za daljinsko upravljanje Aeropro
- 23 Ročaj za daljinsko upravljanje Aeropro motorne krtace
- 24 Motorna krtaca Aeropro
- 25 Turbo krtaca Aeropro\*
- 26 Krtaca za parket Aeropro\*

\* Nastavki se lahko glede na model razlikujejo.

## Türkçe

**Çalıştırmadan önce**

- UltraOne modelinizi ve Aeropro sisteminizi ambalajından çıkartıp tüm aksesuarların bulunup bulunmadığını kontrol edin\*.
- Aeropro sistemi UltraOne elektrikli süpürge için özel olarak tasarlanmış olan ve modelden modele değişiklik gösterebilen bir hortum, sap, boru ve başlıktan oluşmaktadır.
- Kullanım Talimatlarını okuyun.
- Emniyet tavsiyesi bölümündeki bilgilere özellikle dikkat edin.

*Electrolux UltraOne'inizin keyfini sürün!*

**İçindekiler:**

Elektrikli süpürge kullanımı .....	76-77
En iyi sonuçları alma ile ilgili ipuçları .....	78-79
Filtreleri değiştirme .....	80-81
Aeropro başlığını temizleme ve uzaktan kumandalı saptaki pili değiştirme .....	82-83
Sorun giderme .....	84
Emniyet tavsiyesi .....	85
Tüketici bilgileri ve sürdürülebilirlik politikası .....	85

**UltraOne'inizin açıklaması:**

- 1 Ekran
- 2 Hepa filtresi kapağı
- 3 Hepa filtresi
- 4 Park yuvası
- 5 Güç kablosu
- 6 Motor filtresi
- 7 Motor filtresi yuvası
- 8 S-bag®
- 9 Toz bölmesi kapağı
- 10 Aeropro 3in1 bölmesi ve toz torbası bölmesi düğmesi
- 11 Aeropro 3in1 bölmesi
- 12 Aeropro 3in1 başlığı
- 13 Aeropro hortumu
- 14 Sap
- 15 Aeropro teleskobik borusu
- 16 Park klipsi
- 17 Manuel kumandalı modeller için ekran
- 18 Aeropro klasik sap
- 19 Aeropro ergonomik sap
- 20 Aeropro başlığı
- 21 Uzaktan kumandalı modeller için ekran
- 22 Aeropro uzaktan kumandalı sap
- 23 Motorlu başlık için Aeropro uzaktan kumandalı sap
- 24 Aeropro motorlu başlık
- 25 Aeropro turbo başlık\*
- 26 Aeropro parketto başlık\*

\* Aksesuarlar, modelden modele farklılık gösterebilir.

bul  
crocze  
estgre  
hunlatv  
lithpol  
rom

silk

slv  
turrus  
ukr



1. Povlecite gumb in odprite pokrov. **Preverite, če je vrečka s-bag® na svojem mestu.**

1. Düğmeyi çekerek kapağı açın. **S-bag® toz torbasının yerinde olduğundan emin olun.**

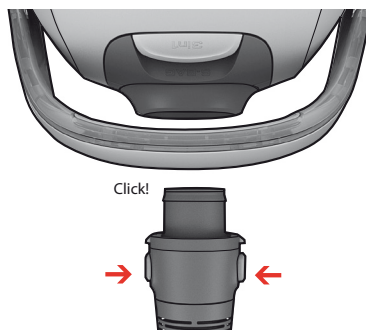

2. **Vstavite upogibljivo cev** (če jo želite odstraniti, pritisnite gumba za zaklepanje in upogibljivo cev izvlecite).

2. **Hortumu takin** (çıkartmak için, kilit düğmelerine basıp hortumu dışarı çekin).

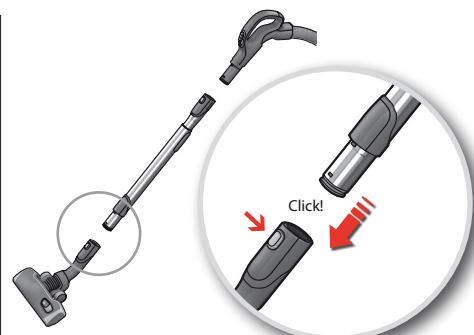

3. **Teleskopsko cev pritrдите na krtaco za tla.** Če jo želite odstraniti, pritisnite gumb za zaklepanje in krtaco snemite.

3. **Teleskobik boruyu yer başlığına takin** (çıkartmak için, kilit düğmesine basıp başlığı çekin).

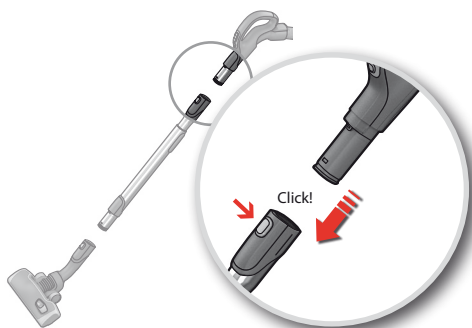

4. **Teleskopsko cev pritrдите na ročaj upogibljive cevi** (če jo želite odstraniti, pritisnite gumb za zaklepanje in izvlecite ročaj upogibljive cevi).

4. **Teleskobik boruyu hortum sapına takin** (çıkartmak için, kilit düğmesine basıp hortum sapını dışarı çekin).

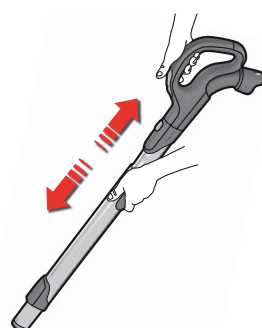

5. **Prilagodite teleskopsko cev**, tako da z eno roko držite zaklep, z drugo roko pa vlečete ročaj.

5. **Teleskobik boruyu**, bir elinizle kilidi bastırıp diğer elinizle sapı çekerek ayarlayın.

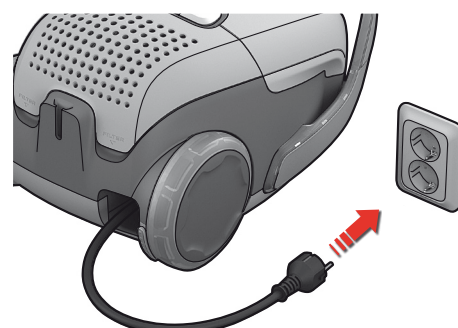

6. **Izvlecite napajalni kabel in ga priključite v električno vtičnico.**

6. **Güç kablosunu çekip prize takın.**

## Vklp/izklp sesalnika in nastavitev sesalne moči / Elektrikli súpürgeyi çalıřtırın/durdurun ve emiř gücünü



**7. Vklpote/izklpote sesalec,** tako da pritisnete gumb za vklp/izklp.

**7. Elektrikli súpürgeyi,** AÇMA/KAPATMA düğmesine basarak çalıřtırın/durdurun.



**8. Modele z daljinskim upravljanjem** lahko upravljate tudi z gumbom za vklp/izklp na ročaju.

**8. Uzaktan kumandalı modeller** saptaki AÇMA/KAPATMA düğmesine basarak da çalıřtırılabilir.

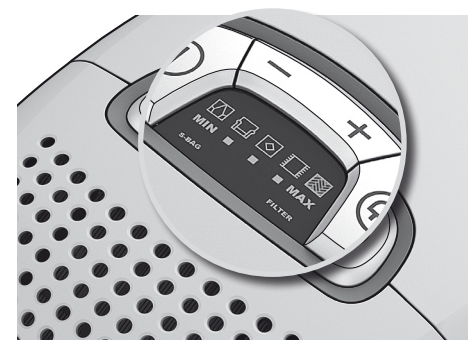

**9. Prilagodite moç sesanja.** Modeli z ročno regulacijo. Sesalno moç ročno nastavite z gumbom +/-.

**9. Emiř gücünü ayarlayın. Manuel ayarlı modeller.** Emiř gücünü ayarlamak için elinizle +/- düğmesine basın.



**10. Prilagodite moç sesanja. Modeli z daljinskim upravljanjem.** Ob vklpu je aparat v samodejnem naçinu delovanja (samodejna regulacija moçi sesanja). Za ročno regulacijo sesalne moçi uporabite gumb MIN/MAX. Če želite preklopiti nazaj v samodejni naçin delovanja, pritisnite gumb AUTO.

**10. Emiř gücünü ayarlayın. Uzaktan kumandalı modeller.** Elektrik súpürgesi otomatik moda çalıřmaya başlar (otomatik emiř gücü ayarı). Manuel olarak ayarlamak için MIN/MAX düğmesine basın. Otomatik moda geri dönmek için tekrar AUTO düğmesine basın.



**11. Modeli z daljinskim upravljanjem in řobo z motorçkom Aeropro.** Za vklp in izklp krtaco z motorçkom uporabite gumb BRUSH na krtace.

**11. Uzaktan kumandalı ve Aeropro motorlu başlıklı modeller.** Motorlu başlığı açıp kapatmak için saptaki BRUSH düğmesine basın.



**12. Po sesanju navijte kabel, tako da pritisnete gumb za navijanje kabla.**

**12. Súpürme işleminin ardından GERİ SARMA düğmesine basarak kabloyu geri sarın.**

bul  
crocze  
estgre  
hunlatv  
lithpol  
rom

sık

slv  
turrus  
ukr



**Modeli z ročno regulacijo:** izberite najustreznejši grafični simbol.

**Modeli s samodejnim delovanjem:**\* samodejno prilagajajo moč sesanja in nudijo optimalno učinkovitost in udobje sesanja ne glede na površino.

\*Le določeni modeli.

**Manuel ayarlı modeller:** optimum performans için grafikleri izleyin.

**Otomatik modlu modeller:**\* emiř gücünü her yüzeyde optimum temizlik performansı ve konfor sağlayacak şekilde otomatik olarak ayarlar.

\*Yalnızca belirli modellerde bulunur.

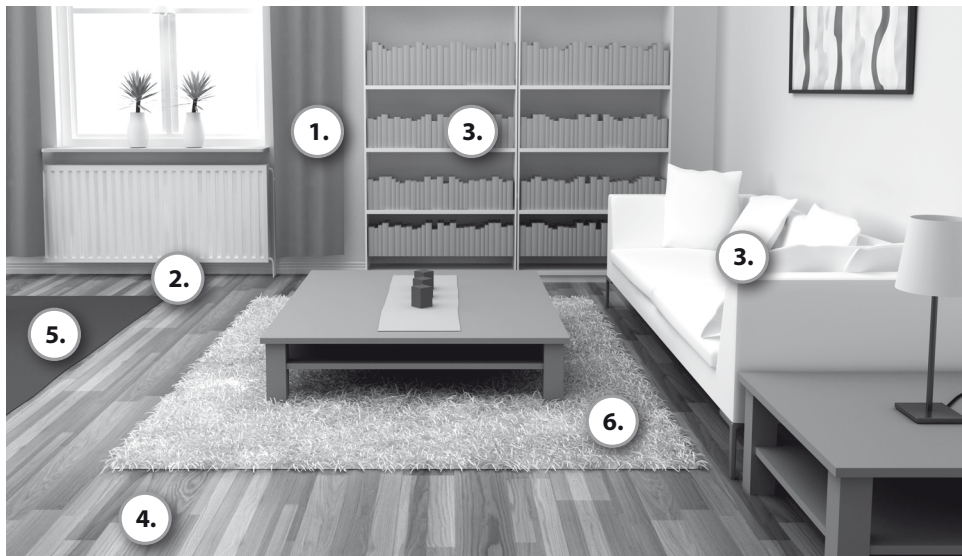

## 3in1

### 1. Zavese 1. Perdeler



Nastavitev moči  
Güç ayarı

### 2. Reže, koti 2. Kalfifer petek araları, köşeler



Nastavitev moči  
Güç ayarı

### 3. Knjižne police, oblazinjeno pohiřtvo 3. Kitaplık rafları, döşeme



Nastavitev moči  
Güç ayarı

### 4. Trde površine 4. Sert yüzeyler



Nastavitev moči  
Güç ayarı

Ščetke navzdol. Po želji lahko uporabite valjček ščetke.

Fırçalar aşağı. Fırça silindiri, tercihinize göre devrede veya devre dışıdır.

### 5. Preproge 5. Halılar



Nastavitev moči  
Güç ayarı

Ščetke navzgor. Pri odstranjevanju prahu in globinskem čiřenju preprog se najboljše obnese šobe z motorčkom, pri kateri valjček ščetke tresse preprogo. Če je valjček ščetke vključen, šobe z motorčkom ne smete pustiti dlje časa stati na istem mestu.

Fırçalar yukarı. Motorlu başlık, halılarda, fırça silindirini halıyı dövecek şekilde döndürmek suretiyle en iyi toz alma ve derin temizlik etkisini sunar. Motorlu başlığı, fırça silindiri devrede iken hareketsiz tutmayın.

### 6. Občutljive preproge 6. Narin halılar



Nastavitev moči  
Güç ayarı

Ščetke navzgor. **Pozor:** pri preprogah iz kozuhovine, preprogah z dolgimi resicami in drugih vlaknenih površinah, katerih globina presega 15 mm, morate valjček ščetke šobe z motorčkom izključiti. Valjček ščetke izklopote z gumbom BRUSH.

Fırçalar yukarı. **Dikkat:** tüylü kilimler, uzun saçaklı kilimler veya tüy derinliđi 15 mm'yi aşan kilimlerde motorlu başlığın fırça silindiri devre dışı bırakılmalıdır. Fırça silindirini devre dışı bırakmak için BRUSH düğmesine basın.

Sponko za shranjevanje nastavkov na šobi vstavite v eno izmed dveh rež za shranjevanje nastavkov na boku ali hrbtne strani aparata.

Başlık park klipsini yan veya arka taraftaki iki park yuvasından birine takın.



## Položaji shranjevanja / Park pozisyonları

bul  
crocze  
estgre  
hunlatv  
lithpol  
rom

slk

slv  
turrus  
ukrZračni ventil  
Hava valfi

Manuel kumandali modellerde, **emiş gücü hava valfi yardımıyla ayarlanabilir.**

Pri modelu z ročnim upravljanjem, **vam zračni ventil pomaga pri sesalni moči.**

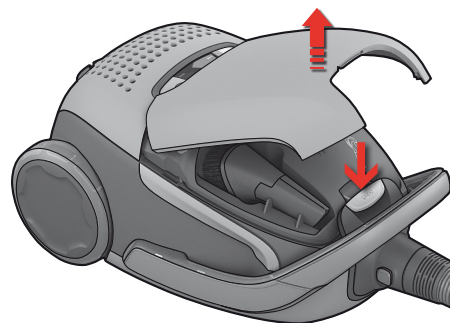
Šoba Aeropro 3in1  
Aeropro 3in1 başlığı

Bölmeyi açmak için 3in1 düğmesine basın. Kullandıktan sonra, aksesuarı yuvasına geri yerleştirin.

Pritisnite gumb 3in1 da biste otvorili spremnik. Nakon uporabe stavite dodatak natrag na njegovo mjesto.



1. **Vrečko za prah menjajte**, ko se prižge indikator vrečke s-bag®.

1. **S-bag® göstergesi yandıgında** toz torbasını değiştirin.

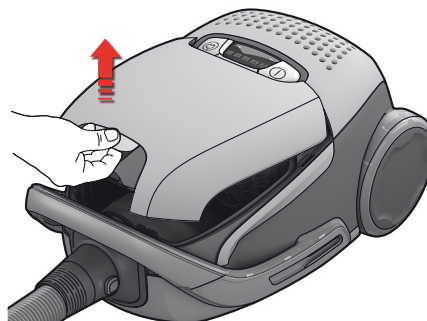

2. **Odprite pokrov predelka za prah**, tako da povlečete gumb 3in1.

2. **3in1 düğmesini çekerek toz bölmesinin kapağını** açın.

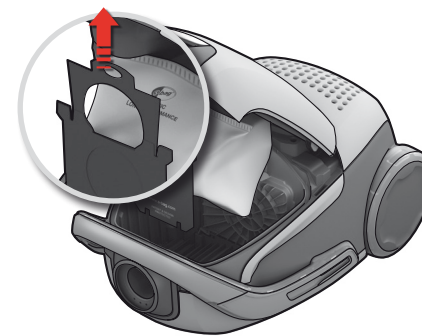

3. **Povlecite kartonski ročaj**, da **zaprete in odstranite vrečko za prah s-bag®**.

3. **Kartondan sapı çekerek s-bag® toz torbasını kapatıp** çıkartın.

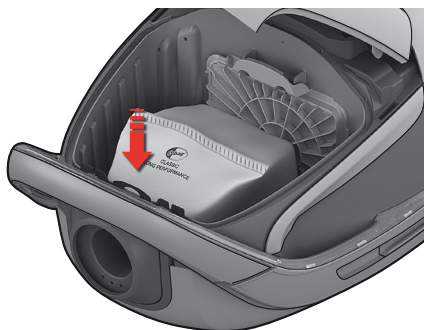

4. **Vstavite novo vrečko za prah s-bag®**, tako da kartonski del potisnete naravnost navzdol v vodila. Zaprite pokrov. Če vrečka za prah s-bag® ni pravilno nameščena ali sploh ni nameščena, pokrova ne bo mogoče zapreti.

4. **Kartonu kanalında düz bir şekilde aşağı bastırarak** yeni bir s-bag® takın. Kapağı kapatın. s-bag® doğru şekilde yerleştirilmezse veya hiç takılmazsa kapak kapanmayacaktır.

**Opomba:** Vrečko za prah s-bag® zamenjajte vsakič, ko se indikator prižge, tudi če vrečka še ni polna (morda je zamašena). Zamenjajte jo tudi po vsaki uporabi praška za čiščenje preprog. Najboljše rezultate boste dosegli z vrečko za prah Ultra Long Performance, ki je bila razvita posebej za sesalnik UltraOne. Uporabite lahko tudi katerokoli drugo originalno sintetično vrečko za prah Electrolux s-bag®.

[www.s-bag.com](http://www.s-bag.com)



**DIKKAT:** S-bag® toz torbasını, dolu olmasa bile gösterge lambası her yandıgında (tıkanmış olabilir) ve halı temizleme deterjanı kullandıktan sonra mutlaka değiştirin. En iyi performansı elde etmek için, özel olarak UltraOne elektrikli süpürge için geliştirilmiş olan Ultra Long Performance torbasını veya herhangi bir orijinal Electrolux sentetik s-bag® toz torbasını kullanın.

[www.s-bag.com](http://www.s-bag.com)



## Menjava filtra HEPA / Hepa filtresini deđiřtirme

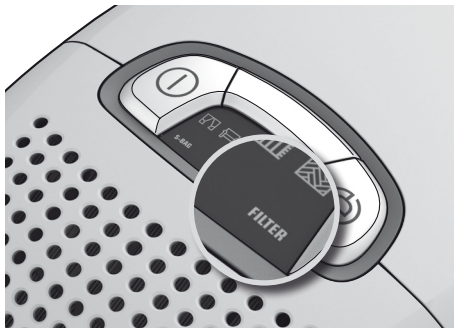

**1. Filter HEPA menjajte, ko se prižge indikator »filter«.** Če filter HEPA ni pralen, ga zamenjajte z novim. Če je filter pralen, ga sperite z vodo.

**1. "Filtre" lambası yandıđında Hepa filtresini deđiřtirin.** Hepa filtresi yıkanabilir bir filtre deđilse, filtreyi yenisiyle deđiřtirin. Yıkanabilir bir filtre ise, suyla durulayın.

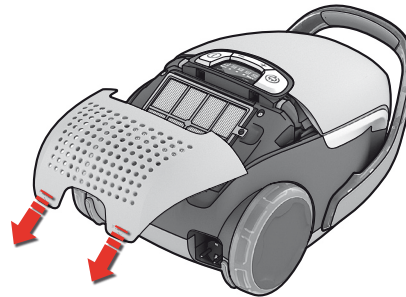

**2. Odprite pokrov na hrbtni strani, tako da privzdignete spodnji dve krilci, označeni z napisom »filter«.** Pokrov povlecite nazaj in menjajte filter. Uporabljajte originalne filtre Electrolux: EFH12, EFH12W, EFH13W.

**2. Üzerinde "filter" yazan iki alt kanadı kaldırarak arka kapađı açın, geriye dođru çekin ve filtreyi deđiřtirin.** Orijinal Electrolux filtrelerini kullanın: EFH12, EFH12W, EFH13W.

**Ciscenje pralnega Hepa filtra**

Z mlačno vodo izperite notranjo (umazano) stran filtra. Vodo odstranite s trkanjem okvirja filtra. Postopek ponovite řtirikrat.

*Opomba:* Ne uporabljajte čistilnih sredstev in se ne dotikajte povrřine filtra.

**Yıkanabilir HEPA filtrenin temizlenmesi**

İç kısmını (kirli tarafı) ılık musluk suyuyla yıkayın. Suyunu almak için filtre çerçevesine hafifçe vurun. Bu süreci dört kez tekrarlayın.

*Not:* Temizlik malzemeleri kullanılmamalı ve filtre yüzeyine dokunulmamalıdır. Filtreyi kurumaya bırakın.

bul  
crocze  
estgre  
hunlatv  
lithpol  
rom

sık

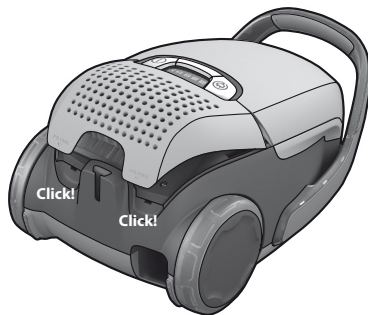
slv  
turrus  
ukrMenjava filtra motorja  
Motor filtresini deđiřtirme

**3. Če želite zapreti pokrov,** vstavite sprednja kaveljčka v odprtini, potisnite pokrov naprej in ga pritisnite navzdol.

**3. Kapađı kapatmak için,** ön kancaları raylara yerleřtirin, kapađı ileri dođru itin ve ařađı bastırın.

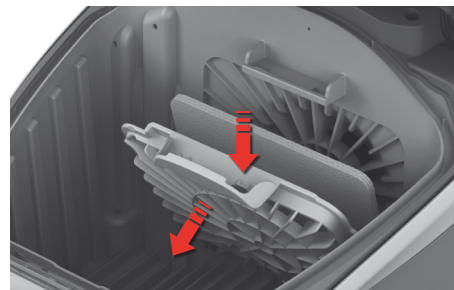

**4. Filter motorja zamenjajte, ko je umazan, ali po vsaki 5. zamenjavi vrečke za prah s-bag®.** Nosilec filtra potisnite navzdol in ga izvlecite. Zamenjajte filter in zaprite pokrov.

**4. Motor filtresini, kirlendiđinde veya s-bag® toz torbasının her 5. deđiřtiriliřinizde deđiřtirin.** Filtre tutucusunu ařađı itip dıřarı çekin. Filtreyi deđiřtirip kapađı kapatın.

## Čiščenje krtace Aeropro / Aeropro başlığını temizleme

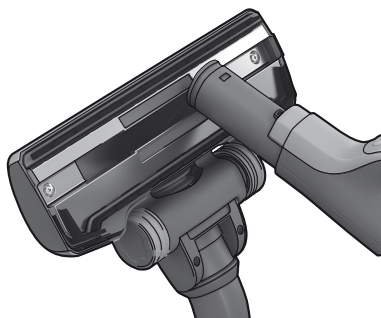

1. Snemite ščetko s teleskopske cevi. Krtaco očistite z ročajem upogibljive cevi.

1. Başlığı borudan çıkarın. Başlıktaki pislikleri emmek için hortum sapını kullanın.

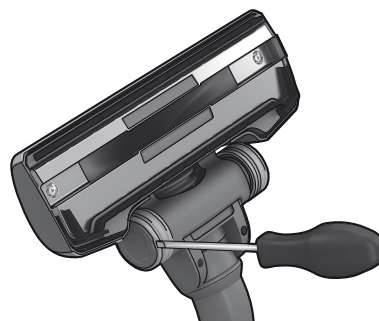

2. Če sta se kolesci zataknili, ju očistite tako, da z majhnim izvijačem odstranite njuna pokrovčka.

2. Tekerlekler sıkışırsa, tekerlek kapağını küçük bir tornavida ile sökerek tekerlekleri temizleyin.



3. Odvijte os kolesca in očistite vse dele. Dele znova namestite v obratnem vrstnem redu, kot ste jih odstranili.

3. Tekerlek aksını söküp tüm parçaları temizleyin. Ters sırada geri takın.

## Čiščenje šobe Aeropro z motorčkom / Aeropro motorlu başlığını temizleme

**⚠ Krtaco pred čiščenjem snemite.. / ⚠ Başlığı, temizlemeden önce daima makineden çıkartın.**

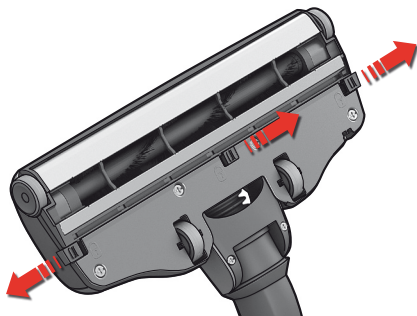

1. Odprite pokrov valjčka ščetke, tako da potisnete zatiče. Na ta način boste sprostili sprednji kolesci in ju boste lahko očistili.

1. Mandalları bastırarak fırça silindiri kapağını açın. Bu işlem, ön tekerlekleri temizlenebilir duruma getirecektir.

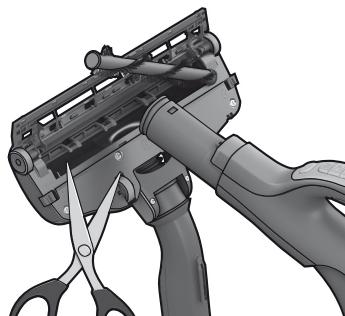

2. Izvlecite valjček ščetke in s škarjami odrežite niti, ki so se zapletle v vanjo. Krtaco očistite z ročajem upogibljive cevi. Dele znova namestite v obratnem vrstnem redu, kot ste jih odstranili.

2. Fırça silindirini dışarı çekin ve dolanmış iplikleri makasla keserek temizleyin. Başlıktaki pislikleri emmek için hortum sapını kullanın. Ters sırada geri takın.

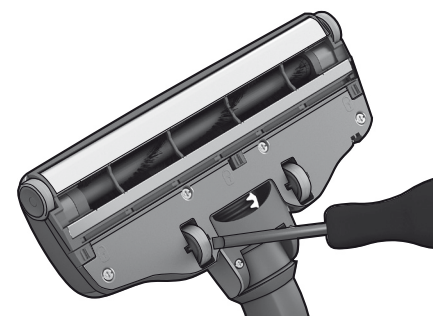

3. Če sta se kolesci zataknili, ju z majhnim izvijačem previdno odstranite.

3. Tekerlekler sıkışırsa, küçük bir tornavida kullanarak tekerlekleri dikkatli bir şekilde sökün.

## Menjava baterije v ročaju za daljinsko upravljanje / Uzaktan kumandalı saptaki pili deęiřtirme



**1. Baterijo zamenjajte**, ko se indikatorska lučka ob pritisku poljubnega od gumbov ne prięze.

**1. Herhangi bir düğmeye bastığınızda** ışıklı gösterge herhangi bir tepki vermiyorsa pili deęiřtirin.

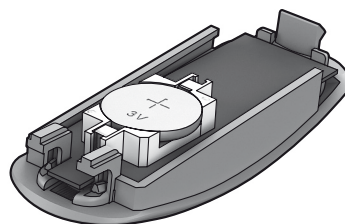

**2. Uporablajte baterijo LITHIUM CR2032.** Preden aparat zavręete, morate iz njega odstraniti baterijo in jo ločeno zavreči na varen način.

**2. Yalnızca LİTYUM CR2032 tipi pil kullanın.** Cihazı hurdaya çıkarmadan önce piller çıkartılmalı ve güvenli bir şekilde atılmalıdır.



**!** Rocaj za daljinsko upravljanje motorne krtace NIMA baterije ali indikatorske lučke, zato ga NE poskušajte odpirati.

**!** Motorlu başlık sistemine sahip uzaktan kumandalı sapta pil veya gösterge lambası BULUNMAMAKTADIR; bu nedenle, motorlu sistemde sapı açmaya **ÇALIŞMAYIN**.

bul  
crocze  
estgre  
hunlatv  
lithpol  
rom

slk

slv  
turrus  
ukr

**Sesalnik se ne prižge**

- Preverite, ali je napajalni kabel priključen v električno vtičnico.
- Preverite, ali sta napajalni kabel in vtič morda poškodovana.
- Preverite, ali je varovalka morda pregorela.
- Preverite, ali se indikatorska lučka baterije odziva (samo pri nekaterih modelih).

**Indikatorska lučka vrečke za prah s-bag® se prižge**

- Preverite, ali je vrečka za prah s-bag® morda polna ali zamašena.
- Če ste vrečko za prah s-bag® že zamenjali, zamenjajte še filter motorja. Glejte stran 81.

**Indikatorska lučka filtra se prižge**

- Zamenjajte filter HEPA. Glejte stran 81.

**Vse lučke utripajo**

Sesalnik je morda pregret: odklopite ga z električnega napajanja in preverite, ali je šoba, teleskopska cev ali upogibljiva cev morda zamašena. Preden sesalnik znova priključite v električno napajanje, počakajte 30 minut, da se ohladi. Če še zmeraj ne deluje, se obrnite na pooblaščen Electroluxov servis.

**Praznjenje upogibljive cevi**

Upogibljivo cev izpraznite s »stiskanjem«. Ravnajte previdno, če so vzrok zamašitve steklo ali šivanke.

*Opomba: Garancija se ne nanaša na poškodbe cevi, povzročene pri čiščenju.*

**Voda je prišla v sesalnik.**

Pooblaščen Electroluxov servis bo moral zamenjati motor. Poškodbe motorja zaradi vstopa vode v sesalnik garancija ne krije.

Če imate še kakšne druge težave pri uporabi sesalnika, se obrnite na pooblaščen Electroluxov servis.

**Elektrikli süpürge çalışmıyor**

- Elektrik kablosunun prize takılı olduğundan emin olun.
- Fiş veya kablunun hasarlı olmadığından emin olun.
- Atmış sigorta olmadığından emin olun.
- Pil gösterge lambasının tepki verdiğinden emin olun (sadece bazı modellerde).

**S-bag® gösterge lambası yanıyor**

- S-bag® toz torbasının dolu veya tıkalı olup olmadığını kontrol edin.
- S-bag® toz torbasını zaten değiştirmiş olmanız halinde motor filtresini de değiştirin. Bkz. sayfa 81.

**Filtre gösterge lambası yanıyor**

- Hepa filtresini değiştirin. Bkz. sayfa 81.

**Tüm lambalar yanıp sönüyor**

Elektrik süpürgesi aşırı ısınmış olabilir: Fişini prizden çekin, başlık, boru veya hortumun tıkalı olup olmadığını kontrol edin. Elektrik süpürgesini tekrar prize takmadan önce soğuması için 30 dakika bekleyin. Elektrik süpürgesi hala çalışmıyorsa, yetkili bir Electrolux servis merkezi ile iletişim kurun.

**Hortumu temizleme**

Hortumu "sıkıştırarak" temizleyin. Bununla birlikte, tıkanıklık hortuma sıkışmış iğne veya cam parçalarından kaynaklanıyor olabileceği için dikkatli olun.

*Not: Hortum temizliği sırasında oluşan hasarlar garanti kapsamında değildir.*

**Elektrikli süpürgeye su girmiş**

Motorun, yetkili bir Electrolux servis merkezi tarafından değiştirilmesi gerekir. Suyun makine içine sızarak motora verdiği hasar, garanti kapsamında değildir.

Diğer sorunlar için yetkili bir Electrolux servis merkezi ile iletişim kurun.

**Varnostne zahteve in opozorila**

Aparata ne smejo uporabljati osebe (npr. otroci) z zmanjšanimi fizičnimi, senzoričnimi ali mentalnimi sposobnostmi oz. s premalo izkušnje in znanja, razen če jim zanje odgovorna oseba pokaže, kako aparat varno uporabljati, in jih pri uporabi nadzoruje.

Otroke je treba nadzirati, da se ne bodo igrali z aparatom.

Pred čiščenjem ali vzdrževanjem aparata iztaknite napajalni kabel iz električne vtičnice. Sesalnika ne uporabljajte brez filtrov.

**Pozor**

Aparat vsebuje električne priključke:

- Ne sesajte tekočin
- Pri čiščenju aparata ne potaplajte v vodo
- Redno preverjajte, ali je upogibljiva cev poškodovana in je v tem primeru ne uporabljajte

Navedeni vzroki lahko povzročijo resno okvaro motorja, ki je garancija ne krije.

**Sesalnika ne uporabljajte:**

- Blizu vnetljivih plinov ipd.
- za sesanje ostrih predmetov
- za sesanje vroče ali hladne žindre, tleh cigaretnih ogorkov itd.
- za sesanje finega prahu, npr. mavca, betona ali moke

**Opozorila v zvezi z električnim napajalnim kablom**

- Redno preverjajte, če je kabel poškodovan. Sesalnika nikoli ne uporabljajte, če je kabel poškodovan.
- Če je napajalni kabel poškodovan, ga sme zamenjati le Electroluxov serviser, sicer se izpostavlja nevarnosti. Poškodbe napajalnega kabla sesalnika garancija ne krije.
- Sesalnika nikoli ne vlecite ali dvigujte za kabel.

*Vsa vzdrževalna dela in popravila mora opraviti pooblašeni Electroluxov servis. Sesalnik shranjujte na suhem mestu.*

**Informacije za potrošnike in opis politike trajnostnega razvoja**

Electrolux zavrača vso odgovornost za škodo, ki nastane zaradi nepravilne uporabe aparata ali zaradi nepooblaščenega poseganja v aparat. Podrobnejše informacije o garanciji in kontaktnih podatkih za stranke preberite v priloženi garancijski knjižici.

Če imate kakršnakoli dodatna vprašanja ali komentarje v zvezi s sesalnikom ali navodili za uporabo, smo vam na voljo na e-poštnem naslovu floorcare@electrolux.com.

**Politika trajnostnega razvoja**

Pri načrtovanju tega izdelka smo poskrbeli tudi za varovanje okolja. Vsi plastični deli so označeni za recikliranje. Podrobnosti lahko preberete na našem spletnem mestu: [www.electrolux.com](http://www.electrolux.com)

Ovojnina je okolju prijazna in jo je mogoče reciklirati.

**Emniet gereksinimleri ve uyarıları**

Güvenlikleriyle ilgili olarak kendilerinden sorumlu bir kişi tarafından cihazın kullanımıyla ilgili olarak gereken eğitim verilmeden veya kontrol/gözetim altında tutulmadan, çocuklar da dahil olmak üzere fiziksel, duyuusal veya zihinsel yeterlilikleri sınırlı olan ya da deneyimi ve bilgisi olmayan kişilerin bu cihazı kullanması uygun değildir.

Çocukların, gerekli uyarılar yapılarak cihazla kesinlikle oynamaması sağlanmalıdır.

Cihazı temizlemeye veya bakımını yapmaya başlamadan önce daima fişini prizden çıkartın. Elektrikli süpürgeyi asla filtreleri olmadan kullanmayın.

**Dikkat**

Bu cihazda elektrik bağlantıları bulunmaktadır:

- Asla sıvı çekmek için kullanmayın
- Temizlemek amacıyla asla herhangi bir sıvıya daldırmayın
- Hortum düzenli olarak kontrol edilmeli ve hasar gördüğünde kullanılmamalıdır.

Yukarıda sayılanlar motora zarar verebilir; bu tür hasarlar garanti kapsamında değildir.

**Elektrikli süpürgeyi aşağıdaki durumlarda/yerlerde asla kullanmayın:**

- Yanıcı gazlar vb. yakını
- Keşkin cisimler üzerinde
- Sıcak veya soğuk küller, yanık sigara izmaritleri, vb.
- Örn. alçı, beton, un gibi ince tozlar.

**Güç kablosu önlemleri**

- Düzenli olarak fiş ve kablunun hasarlı olup olmadığını kontrol edin. Kablunun hasarlı olduğu durumlarda elektrikli süpürgeyi asla kullanmayın.
- Kablo hasar görürse, tehlikeli durumların engellenmesi açısından yetkili Electrolux servis merkezi tarafından değiştirilmesi gerekir. Elektrikli süpürge kablosu hasarları garanti kapsamında değildir.
- Elektrikli süpürgeyi asla kablosundan tutarak çekmeyin veya kaldırmayın.

*Bütün servis ve onarım işlemleri yetkili bir Electrolux servis merkezi tarafından yapılmalıdır. Elektrikli süpürgeyi kuru bir yerde saklayın.*

**Tüketici bilgileri ve sürdürülebilirlik politikası**

Electrolux, cihazın uygun olmayan biçimde kullanılması veya kurcalanması nedeniyle oluşan hiçbir hasarın sorumluluğunu kabul etmez. Garanti ve tüketiciler için iletişim bilgileriyile ilgili olarak ambalajdaki Garanti Kitapçığına bakın

Elektrikli süpürge veya Kullanım Talimatları ile ilgili yorumlarınız için lütfen floorcare@electrolux.com adresinden bize ulaşın

**Sürdürülebilirlik politikası**

Bu ürün, çevre üzerindeki etkileri göz önüne alınarak tasarlanmıştır. Tüm plastik parçalar, geri dönüştürme işlemleri dikkate alınarak işaretlenmiştir. Ayrıntılar için web sitemizi ziyaret edin: [www.electrolux.com](http://www.electrolux.com)

Ambalaj malzemesi çevre dostudur ve geri dönüştürülebilir.

bul  
crocze  
estgre  
hunlatv  
lithpol  
rom

sık

slv  
turrus  
ukr

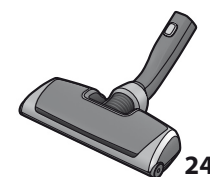
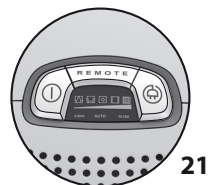
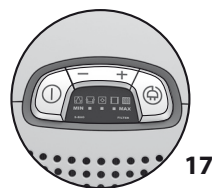
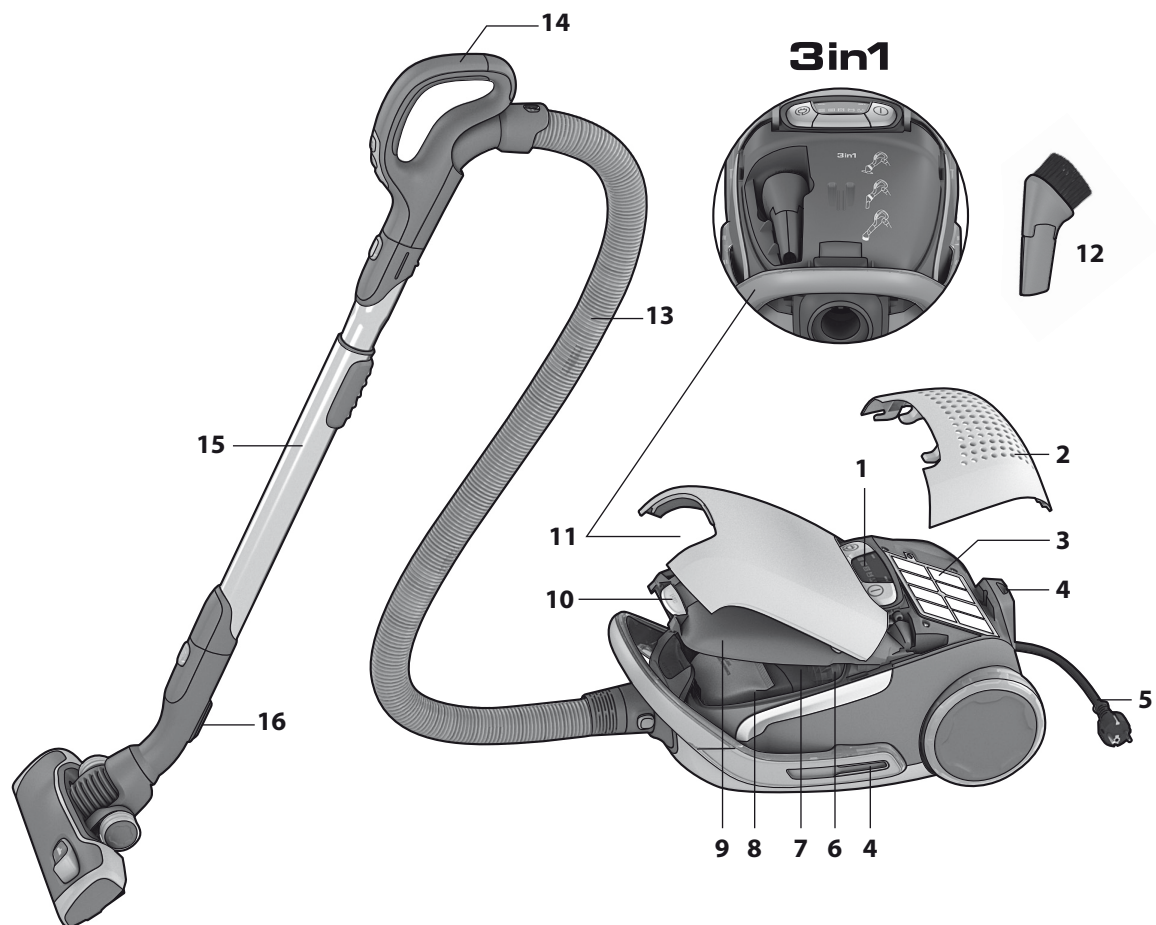

## Русский

**Перед началом работы**

- Распакуйте модель UltraOne и систему Aegero и проверьте, все ли принадлежности на месте\*.
- Система Aegero состоит из шланга, рукоятки, трубки и насадки, специально разработанных для пылесоса UltraOne (могут отличаться от модели к модели).
- Прочтите руководство по эксплуатации.
- Обратите особое внимание на раздел о мерах предосторожности.

*Получайте удовольствие от вашего Electrolux UltraOne!*

**Содержание**

Как пользоваться пылесосом .....	88-89
Полезные советы .....	90-91
Замена фильтров .....	92-93
Чистка насадки Aegero и смена аккумуляторов в рукоятке с дистанционным управлением .....	94-95
Устранение неполадок .....	96
Меры предосторожности .....	97
Информация для потребителя и экологическая политика .....	98

**Описание UltraOne**

1 Дисплей	
2 Крышка фильтра Нера	
3 Фильтр HEPA	
4 Гнездо для хранения	
5 Шнур питания	
6 Фильтр мотора	
7 Держатель фильтра мотора	
8 Мешок S-bag®	
9 Крышка отсека для пыли	
10 Кнопка отсека Aegero 3in1 и отсека пылесборника	
11 Отсек Aegero 3in1	
12 Насадка Aegero 3in1	
13 Шланг Aegero	
14 Ручка	
15 Телескопическая трубка Aegero	
16 Зажим	
17 Дисплей моделей с ручным управлением	
18 Рукоятка Aegero classic	
19 Рукоятка Aegero ergo	
20 Насадка Aegero	
21 Дисплей моделей с дистанционным управлением	
22 Рукоятка Aegero с дистанционным управлением	
23 Рукоятка Aegero с дистанционным управлением для механической насадки	
24 Механическая насадка Aegero	
25 Насадка Aegero turbo*	
26 Насадка Aegero parketto*	

\* Принадлежности могут отличаться от модели к модели.

## Український

**Перед тим, як почати**

- Розпакуйте UltraOne і систему Aegero та перевірте наявність усіх аксесуарів\*.
- До складу системи Aegero входять: шланг, ручка, трубка та насадка, спеціально розроблені для вашого UltraOne. Ці компоненти можуть відрізнятися залежно від моделі.
- Ознайомтесь із посібником користувача.
- Особливу увагу приверніть до розділу про дотримання правил безпеки.

*Користуйтеся пилососом UltraOne від Electrolux із задоволенням!*

**Таблиця компонентів:**

Використання пилососа .....	88-89
Поради щодо ефективної роботи пристрою .....	90-91
Заміна фільтрів .....	92-93
Очищення насадки Aegero та заміна акумулятора в бездротовій ручці .....	94-95
Усунення неполадок .....	96
Поради щодо техніки безпеки .....	97
Інформація для споживачів і політика захисту навколишнього середовища .....	98

**Опис UltraOne:**

1 Дисплей	
2 Кришка HEPA-фільтра	
3 HEPA-фільтр	
4 Паркувальне рознімання	
5 Шнур живлення	
6 Фільтр мотора	
7 Тримач фільтра мотора	
8 Мішок S-bag®	
9 Кришка відсіку для збирання пилу	
10 Кнопка відсіку Aegero 3in1 і відсіку для збирання пилу	
11 Відсік Aegero 3in1	
12 Насадка Aegero 3in1	
13 Шланг Aegero	
14 Ручка	
15 Телескопічна трубка Aegero	
16 Паркувальна скоба	
17 Дисплей для моделей із ручним керуванням	
18 Класична ручка Aegero	
19 Ергономічна ручка Aegero	
20 Насадка Aegero	
21 Дисплей для моделей із дистанційним керуванням	
22 Ручка з дистанційним керуванням Aegero	
23 Ручка з дистанційним керуванням Aegero для насадки з електроприводом	
24 Насадка з приводом Aegero	
25 Турбо-насадка Aegero*	
26 Паркетна насадка Aegero*	

\* Ці компоненти можуть відрізнятися залежно від моделі.

bul  
crocze  
estgre  
hunlatv  
lithpol  
rom

silk

slv  
turrus  
ukr



1. Откройте крышку, потянув кнопку. **Проверьте наличие пылесборника s-bag®.**

1. Відкрийте кришку, натиснувши на кнопку. **Переконайтеся, що мішок для збирання пилу встановлено.**



2. **Вставьте шланг** (чтобы снять его, нажмите кнопки замка и вытяните шланг).

2. **Уставте шланг** (щоб зняти його, натисніть блокуючу кнопку та витягніть шланг).

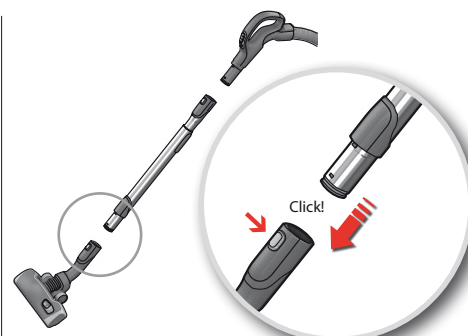

3. **Присоедините телескопическую трубку к насадке для пола** (чтобы снять ее, нажмите кнопку замка и снимите насадку).

3. **Приєднайте телескопічну трубку до насадки.** (щоб зняти її, натисніть блокуючу кнопку та зніміть насадку).

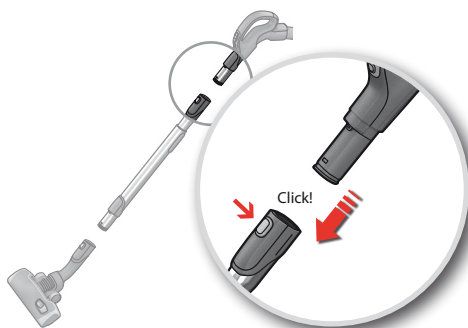

4. **Присоедините телескопическую трубку к рукоятке шланга** (чтобы снять ее, нажмите кнопку замка и вытяните рукоятку шланга).

4. **Приєднайте телескопічну трубку до ручки шланга.** (щоб зняти її, натисніть блокуючу кнопку та витягніть ручку шланга).

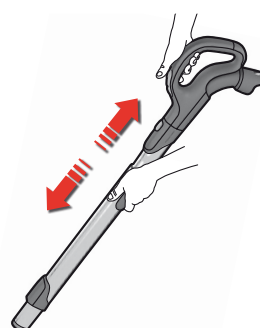

5. **Отрегулируйте телескопическую трубку**, держа замок одной рукой и вытягивая рукоятку другой.

5. **Відрегулюйте телескопічну трубку.** Для цього, утримуючи блокіратор однією рукою, потягніть ручку іншою.



6. **Вытяните шнур питания и вставьте его в розетку.**

6. **Витягніть шнур живлення та підключіть його до електромережі.**

Включение/выключение пылесоса и регулировка мощности всасывания / Увімкніть/вимкніть пилосос і відрегулюйте силу



**7. Включайте и выключайте пылесос, нажимая кнопку ВКЛ/ВЫКЛ.**

**7. Увімкніть або вимкніть пилосос.** Для цього скористайтесь кнопкою ON/OFF.



**8. Модели с дистанционным управлением** также управляются кнопкой ВКЛ/ВЫКЛ на рукоятке.

**8. Модели з дистанційним керуванням** Натисніть кнопку ON/OFF на ручці, щоб вимкнути або увімкнути пристрій.



**9. Отрегулируйте мощность всасывания. Модели с ручной регулировкой.** Для настройки мощности всасывания нажимайте кнопку +/-.

**9. Відрегулюйте силу всмоктування. Моделі з ручним регулюванням.** Натискаючи кнопку +/-, можна вручну відрегулювати силу всмоктування.



**10. Отрегулируйте мощность всасывания. Модели с дистанционным управлением.** Пылесос запускается в авторежиме (автоматическая регулировка мощности всасывания). Для ручной регулировки нажмите кнопку MIN/MAX. Для возврата в авторежим нажмите кнопку AUTO.

**10. Відрегулюйте силу всмоктування. Моделі з дистанційним керуванням.** Під час запуску активуються автоматичні функції (автоматичне регулювання сили всмоктування). Щоб змінити ці настройки вручну, скористайтесь кнопкою MIN/MAX. Щоб повернутися до автоматичного режиму, натисніть кнопку AUTO.



**11. Модели с дистанционным управлением и механической насадкой Aeorgo.** Для включения и выключения механической насадки нажимайте кнопку BRUSH на рукоятке.

**11. Моделі з дистанційним керуванням та насадкою Aeorgo з приводом.** Щоб увімкнути або вимкнути насадку з приводом, натисніть кнопку BRUSH на ручці.



**12. После работы смотайте шнур, нажав кнопку ПЕРЕМОТКА.**

**12. Після закінчення роботи пилососу уберіть кабель, скориставшись кнопкою REWIND.**

bul  
cro

cze  
est

gre  
hun

latv  
lith

pol  
rom

sik

slv  
tur

rus  
ukr



**Модели с ручной регулировкой:** выберите значок оптимальной производительности.

**Модели с авторежимом:**\* автоматически регулируют мощность всасывания для оптимальной производительности чистки и комфорта на любой поверхности.

\* Только для отдельных моделей.

**Модели с ручным регулированием:** дотримуйтеся вказівок на малюнках, щоб забезпечити оптимальну роботу пристрою.

**Модели с автоматическими функциями:**\* автоматичне регулювання сили всмоктування дозволяє забезпечити оптимальне та зручне очищення будь-яких поверхонь.

\* Лише в окремих моделях.

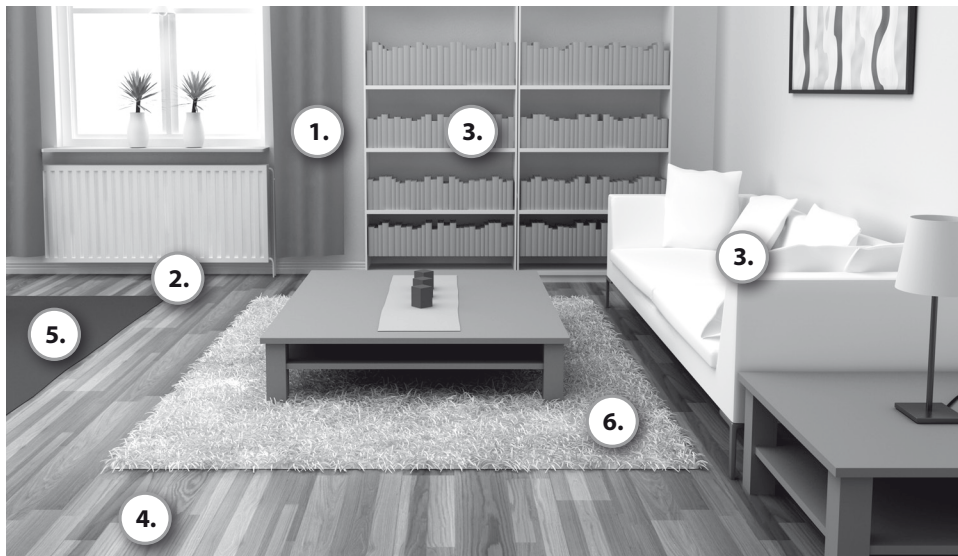

## 3in1

### 1. Занавески 1. Штори



Настройки  
потужності



### 2. Щели, углы 2. Щілини та вугли



Настройки  
потужності



### 3. Книжные полки, обивка 3. Полиці, оббивка



Настройки  
потужності



### 4. Тверде покриття підлоги



Щетки  
опущены.



Щетка-ролик  
включена или  
выключена по  
желанию.

Мощность  
Настройки  
потужності



### 5. Рогожки



Щетки подняты.



Механическая насадка лучше всего собирает пыль и глубоко чистит ковры благодаря воздействию вращающейся щетки-ролика. Не оставляйте механическую насадку с постоянно включенной щеткой-роликом.

Мощность  
Настройки  
потужності



### 6. М'які килими



Щетки подняты.



**Внимание:** на шкурах, коврах с длинной бахромой и ворсом длиннее 15 мм щетка-ролик механической насадки должна быть выключена. Нажмите кнопку BRUSH, чтобы выключить щетку-ролик.

Мощность  
Настройки  
потужності



Опустить  
щётки.

Увімкніть або вимкніть турбощітку за бажанням.

Підняти щітки.

Насадка з приводом забезпечує ефективніше збирання пилу та глибоке очищення килимів завдяки турбощітці, що обертається, одночасно прочісуючи килим. Не утримуйте насадку з приводом на одному місці з увімкненою турбощіткою.

Підняти щітки.

**Увага:** під час очищення хутрових килимів, килимів із довгою бахромою або ворсом, що перевищують 15 мм необхідно відключати турбощітку насадки. Натисніть кнопку BRUSH, щоб відключити турбощітку.

## Места для хранения / Паркувальні позиції

Вставьте зажим насадки в одно из двух гнезд для хранения сбоку или сзади.

Розмістіть паркувальну скобу насадки у відповідне рознімання на бічних або на задній частинах пилососу.

bul  
crocze  
estgre  
hunlatv  
lithpol  
rom

slk

slv  
turrus  
ukr

Воздушный клапан  
Повітряний клапан



В моделях с ручным управлением **отрегулировать мощность всасывания можно воздушным клапаном.**

Для моделей із ручним керуванням. **Відрегулювати силу всмоктування допоможе повітряний клапан.**

Насадка AeroPro 3in1  
Насадка AeroPro 3in1

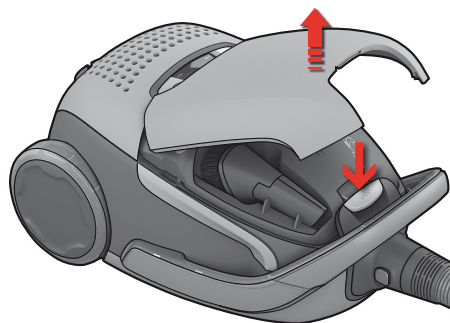

Нажмите кнопку 3in1, чтобы открыть отсек. Завершив работу, поместите принадлежности на свои места.

Натисніть кнопку 3in1, щоб відкрити відсік. Після закінчення використання поверніть аксесуари до їх місць.



1. Смените пылесборник, если горит индикатор s-bag®.

1. Замініть мішок для збирання пилу, коли загориться індикатор s-bag®.

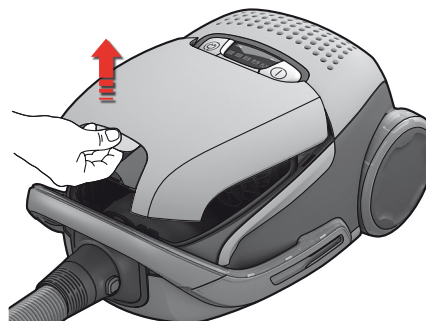

2. Откройте крышку отсека для пыли, потянув кнопку 3in1.

2. Відкрийте кришку відсіку для збирання пилу за допомогою кнопки 3in1.

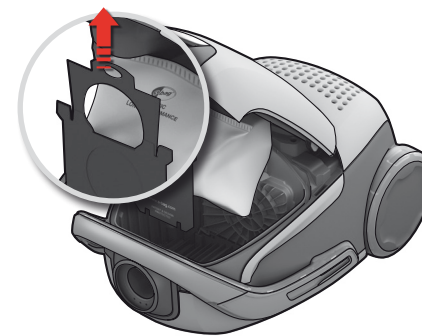

3. Потяните картонный держатель, чтобы закрыть и вынуть пылесборник s-bag®.

3. Потягніть ручку картонної упаковки, щоб закрити та видалити мішок s-bag®.

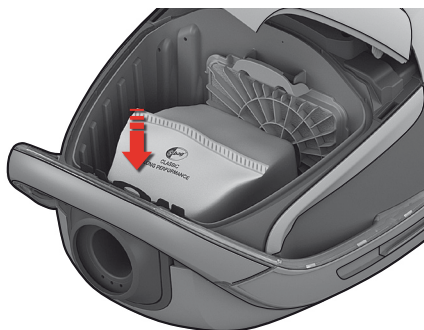

4. Вставьте новый пылесборник s-bag®, протолкнув картонный держатель вдоль направляющих вниз до упора. Закройте крышку. Если пылесборник s-bag® вставлен неправильно или отсутствует, крышка не закроется.

4. Уставте мішок s-bag®, таким чином, щоб мішок легко увійшов у пази. Закрийте кришку. Якщо мішок s-bag® розміщено неправильно або деякі компоненти відсутні, кришка не закриється.

**Внимание!** Всегда заменяйте пылесборник s-bag® при горящем индикаторе, даже если он не полон (он мог засориться), и после применения порошка для чистки ковров. Для наилучших результатов пользуйтесь пылесборником Ultra Long Performance, разработанным специально для вашего пылесоса UltraOne, или любым оригинальным синтетическим пылесборником Electrolux s-bag®.

[www.s-bag.com](http://www.s-bag.com)



**Нотатка:** Слідкуйте з тим, щоб заміна мішка s-bag® відбувалася одразу після активації індикатора, навіть якщо мішок не повністю заповнений (інакше його буде заблоковано), а також після використання порошку для чищення килимів. Для найкращої ефективності використовуйте мішки Ultra Long Performance, які було розроблено спеціально для вашого UltraOne, або інші оригінальні синтетичні мішки s-bag® від компанії Electrolux.

[www.s-bag.com](http://www.s-bag.com)



Замена фильтра Нера / Заміна HEPA-фільтра

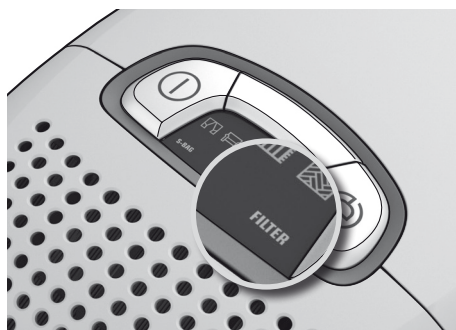

**1. Заменяйте фильтр Нера при включении индикатора фильтра.** Если фильтр Нера не предназначен для мытья, замените его новым. Если фильтр моющийся, промойте его водой.

**1. Замініть HEPA-фільтр, коли засвітиться лампочка відповідного індикатора («filter»).** Якщо HEPA-фільтр не миється, замініть його новим. Якщо фільтр миється – сполосніть його водою.

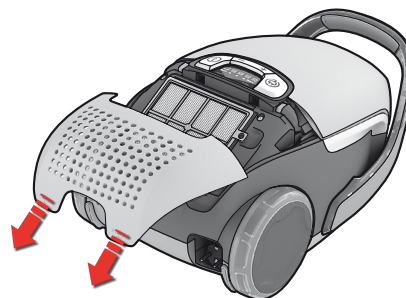

**2.** Откройте заднюю крышку, подняв два нижних выступа с меткой «filter»; вытяните ее и замените фильтр. Пользуйтесь оригинальными фильтрами Electrolux: EFH12, EFH12W, EFH13W.

**2.** Відкрийте задню кришку за допомогою двох нижніх затискачів, що мають позначку «filter», потягніть її назад і замініть фільтр. Використовуйте оригінальні фільтри Electrolux: EFH12, EFH12W, EFH13W.

**Очистка мощеогося фильтра HEPA**

Промойте внутреннюю (загрязненную) поверхность фильтра под краном теплой водой. Слегка постучите по рамке фильтра, чтобы стряхнуть воду. Повторите процедуру четыре раза.

*Примечание.* Не применяйте моющие средства и старайтесь не прикасаться к поверхности фильтра. Подождите, пока фильтр просохнет.

bul  
cro

cze  
est

gre  
hun

latv  
lith

pol  
rom

slk

slv  
tur

rus  
ukr

Замена фильтра двигателя  
Зміна фільтра мотора



**3.** Чтобы закрыть крышку, вставьте передние выступы в направляющие, вдвиньте крышку вперед и нажмите вниз.

**3.** Щоб закрити кришку, уставте передні гачки до пазів, пршотовхніть кришту вперед і натисніть вниз.

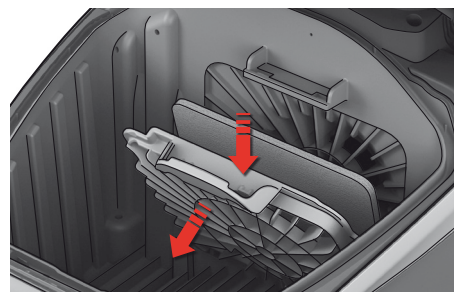

**4.** Заменяйте фильтр двигателя при загрязнении или с каждым пятым пылесборником s-bag®. Нажмите на держатель фильтра и выньте его. Замените фильтр и закройте крышку.

**4.** Замінійте фільтр мотора при забрудненні або після кожного п'ятого використання мішка s-bag®. Натисніть держак фільтра вниз та витягніть мішок. Замініть фільтр та закрийте кришку.

## Чистка насадки Aeropro / Чищення насадки Aeropro

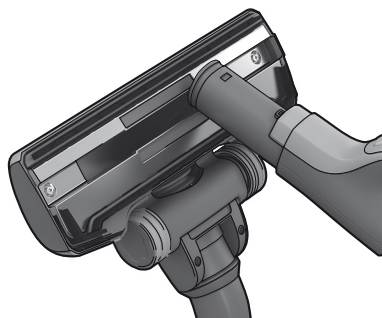

1. Отсоедините насадку от трубки. Очистите насадку рукояткой шланга.

1. Зніміть насадку з труби. Використовуйте ручку шланга для чищення насадки.

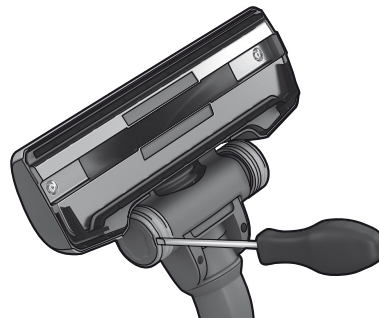

2. Если колеса застревают, очистите их, сняв крышки небольшой отверткой.

2. Якщо коліщата заблокувалися, очистіть їх, знявши кришку коліщата за допомогою викрутки.



3. Отвинтите ось колеса и очистите все детали. Соберите в обратном порядке.

3. Розкрутіть коліщата та очистіть усі деталі. Збирайте пилосос у зворотній послідовності.

## Чистка насадки Aeropro / Чищення насадки з приводом Aeropro

**⚠️ Перед чисткой насадки всегда отсоединяйте ее.. / ⚠️ Перед тим як здійснювати чищення насадки, від'єднайте пилосос від джерела живлення.**

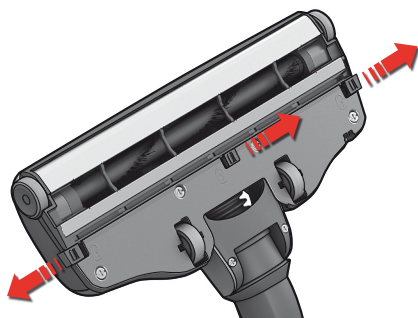

1. Откройте крышку щетки-ролика, нажав защелки. Передние колеса будут при этом открыты для чистки.

1. Змініть кришку турбощітки, відкривши засувки. Цю операцію необхідно виконати, щоб очистити передню частину коліщата.

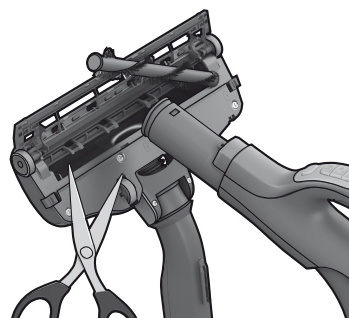

2. Выньте щетку-ролик и удалите спутанные нити, вырезая их ножницами. Очистите насадку рукояткой шланга. Соберите в обратном порядке.

2. Витягніть турбощітку та видаліть сплутане волосся за допомогою ножиців. Використовуйте ручку шланга для чищення насадки. Збирайте пилосос у зворотній послідовності.

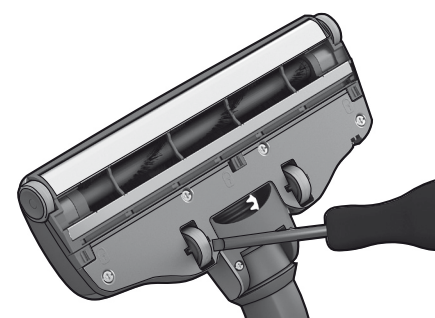

3. Если колеса застревают, аккуратно снимите их небольшой отверткой.

3. Якщо коліщата заблокувалися, обережно розкрутіть їх за допомогою викрутки.

Замена аккумулятора в рукоятке дистанционного управления / Зміна акумулятора в ручці з дистанційним керуванням



**1. Замените аккумулятор, если** индикатор не загорается при нажатии любой кнопки.

**1. Здійсніть заміну батареї, як тільки помітили, що** індикатор не вмикається під час натискання будь-якої кнопки.

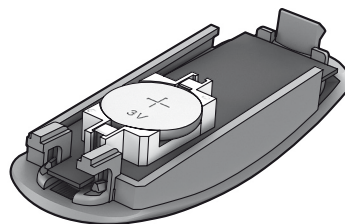

**2.** Пользуйтесь только литиевыми аккумуляторами CR2032. Аккумуляторы следует вынимать из прибора до того, как они придут в негодность, и утилизировать, соблюдая меры предосторожности.

**2.** Використовуйте акумулятор лише серії LITHIUM CR2032. Акумулятор необхідно видалити з пристроєм заздалегідь, щоб уникнути ризику пошкодження поверхні пілососа або загрози вашій безпеці.



**!** В рукоятке дистанционного управления системы механической насадки аккумуляторов НЕТ, НЕ ПЫТАЙТЕСЬ открыть ее.

**!** Якщо відсутні акумулятори або індикатори в ручці з дистанційним керуванням та насадкою з електроприводом, не намагайтеся розібрати ручку.

bul  
cro

cze  
est

gre  
hun

latv  
lith

pol  
rom

slk

slv  
tur

rus  
ukr

**Пылесос не включается**

- Проверьте, что шнур питания включен в сеть.
- Проверьте исправность шнура и вилки.
- Проверьте, не перегорел ли предохранитель.
- Проверьте, включается ли индикатор аккумулятора (только для отдельных моделей).

**Индикатор пылесборника s-bag® горит**

- Проверьте, не полон и не засорен ли пылесборник s-bag®.
- Если вы уже заменили пылесборник s-bag®, замените фильтр двигателя. См. стр. 93.

**Индикатор фильтра горит**

- Замените фильтр Нера. См. стр. 93.

**Все индикаторы мигают**

Возможно, пылесос перегрелся: выньте вилку из сети; проверьте, не засорены ли насадка, трубка или шланг. Дайте пылесосу остыть в течение 30 минут, перед тем, как снова включить его в сеть. Если пылесос по-прежнему не работает, обратитесь в авторизованный сервисный центр Electrolux.

**Очистка шланга**

Очистите шланг, сжимая его. Будьте при этом осторожны, поскольку причиной засорения могут быть стекло или иглы, застрявшие внутри шланга.

*Примечание. Гарантийное обслуживание не распространяется на возможные повреждения шлангов при чистке.*

**В пылесос попала вода**

Необходимо заменить двигатель в авторизованном сервисном центре Electrolux. Не двигатель, поврежденный водой, гарантия не распространяется.

По поводу любых других проблем обратитесь в авторизованный сервисный центр Electrolux.

**Меры предосторожности**

Прибор не предназначен для использования детьми, неопытными людьми и людьми с ограниченными умственными и физическими возможностями, иначе как под надзором лица, отвечающего за их безопасность.

Не разрешайте детям играть с прибором.

Всегда вынимайте вилку из розетки перед чисткой прибора и уходом за ним. Не пользуйтесь пылесосом без фильтров.

**Осторожно!**

Прибор содержит электрические провода.

- Не применяйте для сбора жидкостей
- Для мытья прибора не погружайте его в жидкость.
- Регулярно проверяйте шланг и не пользуйтесь им при повреждении.

Все это может привести к серьезным повреждениям двигателя, не подпадающим под действие гарантии.

**Не пользуйтесь пылесосом:**

- Вблизи легковоспламеняющихся газов и т. п.;
- для чистки острых предметов;
- при уборке горячей или остывшей золы, непогашенных окурков и т. п.;
- при уборке мелкой пыли, например от штукатурки, бетона, муки.

**Меры предосторожности при обращении со шнуром питания**

- Регулярно проверяйте, не поврежден ли шнур или штепсельная вилка. Пользоваться пылесосом с поврежденным шнуром питания запрещается.
- В целях безопасности поврежденный шнур следует заменять только в авторизованном сервисном центре Electrolux. Гарантийное обслуживание не распространяется на повреждения шнура питания пылесоса.
- Не тяните и не поднимайте пылесос за шнур.

*Все работы по обслуживанию и ремонту должны выполняться только в авторизованном сервисном центре Electrolux. Храните пылесос в сухом месте.*

**Информация для потребителя и экологическая политика**

Electrolux не несет никакой ответственности за любой ущерб, понесенный из-за неправильного использования данного бытового прибора или внесения в него изменений. Подробная гарантия и список сервисных центров приведены в гарантийной брошюре комплекта прибора.

Ваши замечания о пылесосе и руководстве по эксплуатации сообщайте по электронной почте [floorcare@electrolux.com](mailto:floorcare@electrolux.com)

**Забота об окружающей среде**

Пылесос разработан с учетом требований охраны окружающей среды. Все пластиковые детали помечены для вторичной переработки. Подробнее на нашем сайте: [www.electrolux.com](http://www.electrolux.com)

Материал упаковки подобран с учетом заботы об окружающей среде и подлежит переработке.

**Пилосос не вмикається**

- Перевірте, чи під'єднано кабель до розетки живлення.
- Перевірте, чи не пошкоджено кабель та вилку.
- Перевірте, чи не пошкоджено запобіжник.
- Перевірте, чи вмикається індикатор або лампа акумулятора (залежно від моделі).

**Індикатор мішка s-bag® повинен світитися.**

- Перевірте, чи не заповнено або заблоковано мішок s-bag®.
- Якщо заміну мішка s-bag® вже було здійснено, замініть фільтр мотора. Див. стор. 93.

**Індикатор фільтра повинен світитися.**

- Замініть HEPA-фільтр. Див. стор. 93.

**Світло на індикаторах блимає**

Можливе надмірне нагрівання пилососа. від'єднайте пилосос від джерела живлення та перевірте, чи не було заблоковано насадки, трубки або шланг. Перед повторним увімкненням дайте пилососу охолонути протягом 30 хвилин. Якщо пилосос не вмикається, зверніть до авторизованого сервісного центру Electrolux.

**Чищення шланга**

Чищення здійснюється за методом «стиснення» шланга. Утім, слідкуйте за тим, щоб у середину шланга не потрапило скло або гострі предмети, що можуть його пошкодити.

*Нотатка: Гарантія не поширюється на пошкодження шланга, що відбулися під час чищення.*

**До пилососа потрапила вода.**

Необхідно замінити мотор в авторизованому сервісному центрі Electrolux. Пошкодження мотору через потрапляння води не підлягає гарантійному ремонту. У разі виникнення будь-яких проблем, звертайтеся до авторизованого сервісного центру Electrolux.

**Вимоги техніки безпеки та попередження**

Прилад не призначений для використання особами (включаючи дітей) із обмеженими фізичними, сенсорними або розумовими здібностями, без належного досвіду та обізнаності, якщо за ними не наглядає чи їх не інструктує щодо користування приладом особа, відповідальна за їх безпеку.

Слідкуйте за тим, щоб діти не гралися з приладом.

Слідкуйте за тим, щоб прилад було від'єднано від джерела живлення перед чищенням або ремонтом.

У жодному разі не використовуйте пилосос без фільтрів.

**Увага!**

Прилад містить електричні роз'єми:

- У жодному разі не збирайте рідину за допомогою пилососа
- Не поміщайте в середину пилососа рідину для чищення
- Шланг необхідно регулярно перевіряти і не використовувати в разі пошкодження.

Вищезгадане може призвести до серйозного пошкодження мотора, а таке пошкодження не покривається гарантією.

**У жодному разі не використовуйте пилосос:**

- Поруч із газами, що легко займаються тощо;
- для прибирання гострих предметів;
- для збирання гарячої чи холодної золи, недопалків тощо;
- для збирання тонкодисперсного пилу, наприклад від штукатурки, бетону, або борошна;

**Попередження щодо шнура живлення**

- Перевірте, чи не пошкоджено кабель та вилку. У жодному разі не використовуйте пилосос, якщо шнур живлення пошкоджено.
- Якщо шнур живлення пошкоджено, ремонт необхідно здійснювати лише в сервісному центрі Electrolux в цілях безпеки. Пошкодження шнура пилососа не підлягає гарантійному ремонту.
- Ніколи не тягніть та не піднімайте пилосос за шнур.

*Обслуговування та ремонт пилососа можуть виконувати лише авторизовані сервісні центри Electrolux. Зберігайте пилосос у сухому місці.*

bul  
crocze  
estgre  
hunlatv  
lithpol  
rom

slk

slv  
turrus  
ukr



Electrolux не несет никакой ответственности за любой ущерб, понесенный из-за неправильного использования данного бытового прибора или внесения в него изменений. Подробная гарантия и список сервисных центров приведены в гарантийной брошюре комплекта прибора.

Ваши замечания о пылесосе и руководстве по эксплуатации сообщайте по электронной почте [floorcare@electrolux.com](mailto:floorcare@electrolux.com)

**Забота об окружающей среде**

Пылесос разработан с учетом требований охраны окружающей среды. Все пластиковые детали помечены для вторичной переработки. Подробнее на нашем вебсайте: [www.electrolux.com](http://www.electrolux.com)

Материал упаковки подобран с учетом заботы об окружающей среде и подлежит переработке.

Electrolux не несе жодної відповідальності за шкоду, спричинену внаслідок неналежного використання пилососа або самовільного внесення змін у конструкцію пилососа. Докладніше про гарантію та контактну інформацію для користувачів див. гарантійний талон, доданого до упаковки.

Якщо ви маєте пропозиції щодо покращення пилососа або посібника з експлуатації, зв'яжіться з нами за електронною адресою [floorcare@electrolux.com](mailto:floorcare@electrolux.com).

**Політика захисту навколишнього середовища**

За своєю конструкцією цей виріб безпечний для довкілля. Всі пластмасові частини призначені для повторного використання. Докладніше див. на веб-сайті: [www.electrolux.com](http://www.electrolux.com)

Матеріали упаковки є екологічно безпечними і можуть використовуватися для повторної переробки.





bul  
cro

cze  
est

gre  
hun

latv  
lith

pol  
rom

slk

slv  
tur

rus  
ukr



## Български

Символът  върху продукта или опаковката му показва, че този продукт не трябва да се третира като домакинските отпадъци. Вместо това, той трябва да се предаде в специализиран пункт за рециклиране на електрическо и електронно оборудване. Като се погрижите този продукт да бъде изхвърлен по подходящ начин, вие ще помогнете за предотвратяване на възможните негативни последици за околната среда и човешкото здраве, които иначе биха могли да бъдат предизвикани от неправилното изхвърляне като отпадък на този продукт. За по-подробна информация за рециклиране на този продукт се обърнете към местната градска управа, службата за вторични суровини или магазина, откъдето сте закупили продукта.

## Hrvatski

Symbol  na proizvodu ili na njegovoj ambalaži označuje da se s tim proizvodom ne smije postupiti kao s otpadom iz domaćinstva. Umjesto toga treba biti uručen prikladnim sabirnim točkama za recikliranje elektroničkih i električkih aparata. Ispravnim odvoženjem ovog proizvoda spriječit ćete potencijalne negativne posljedice na okoliš i zdravlje ljudi, koje bi inače mogli ugroziti neodgovarajućim rukovanjem otpada ovog proizvoda. Za detaljnije informacije o recikliranju ovog proizvoda molimo Vas da kontaktirate Vaš lokalni gradski ured, uslugu za odvoženje otpada iz domaćinstva ili trgovinu u kojoj ste kupili proizvod.

## Česky

Symbol  na výrobku nebo jeho balení udává, že tento výrobek nepatří do domácího odpadu. Je nutné odvézt ho do sběrného místa pro recyklaci elektrického a elektronického zařízení. Zajištěním správné likvidace tohoto výrobku pomůžete zabránit negativním důsledkům pro životní prostředí a lidské zdraví, které by jinak byly způsobeny nevhodnou likvidací tohoto výrobku. Podrobnější informace o recyklaci tohoto výrobku zjistíte u příslušného místního úřadu, služby pro likvidaci domovního odpadu nebo v obchodě, kde jste výrobek zakoupili.

## Eesti keeles

Tootel või selle pakendil asuv sümbol  näitab, et seda toodet ei tohi kohelda majapidamisjäätmetena. Selle asemel tuleb toode anda vastavasse elektri- ja elektroonikaseadmete taastõõtlemiseks kogumise punkti. Toote õige utiliseerimise kindlustamiseks aitate ära hoida võimalikke negatiivseid tagajärgi keskkonnale ja inimestevisele, mida võiks vastasel juhul põhjustada selle toote ebaõige käitlemine. Lisainfo saamiseks selle toote taastõõtlemise kohta võtke ühendust kohaliku linnavalitsuse, oma majapidamisjäätmete utiliseerimisteenuse või kauplusega, kust te toote ostsite.

## Ελληνικά

Το σύμβολο  στο προϊόν ή επάνω στη συσκευασία του υποδεικνύει ότι δεν πρέπει να με εταχειρίζετε το προϊόν αυτό ως οικιακό απόρριμμα. Αντιθέτως θα πρέπει να παραδίδεται στο κατάλληλο σημείο συλλογής για την ανακύκλωση ηλεκτρικού και ηλεκτρονικού εξοπλισμού. Εξασφαλίζοντας ότι το προϊόν αυτό διατίθεται σωστά, συμβάλλετε στην αποτροπή ενδεχόμενων αρνητικών συνεπειών για το περιβάλλον και την ανθρώπινη υγεία, οι οποίες θα μπορούσαν διαφορετικά να προκληθούν από ακατάλληλο χειρισμό απόρριψης του προϊόντος αυτού. Για λεπτομερέστερες πληροφορίες σχετικά με την ανακύκλωση του προϊόντος αυτού, επικοινωνήστε με το δημαρχείο της περιοχής σας, την τοπική σας υπηρεσία αποκομιδής οικιακών απορριμμάτων ή με το κατάστημα όπου αγοράσατε το προϊόν.

## Magyar

A szimbólum  amely a terméken vagy a csomagoláson található azt jelzi, hogy a termék nem kezelhető háztartási hulladékként. Ehelyett a terméket el kell szállítani az elektromos és elektronikai készülékek újrahasznosítására szakosodott megfelelő begyűjtő helyre. Azzal, hogy gondoskodik ezen termék helyes hulladékba helyezéséről, segít megelőzni azokat, a környezetre és az emberi egészségre gyakorolt potenciális kedvezőtlen következményeket, amelyeket ellenkező esetben a termék nem megfelelő hulladékkezelése okozhatna. Ha részletesebb tájékoztatásra van szüksége a termék újrahasznosítására vonatkozóan, kérjük, lépjen kapcsolatba a helyi önkormányzattal, a háztartási hulladékok kezelését végző szolgálattal vagy azzal a bolttal, ahol a terméket vásárolta.

## Latviski

Simbols  uz produkta vai tā iepakojuma norāda, ka šo produktu nedrīkst izmest saimniecības atkritumos. Tas jānodod attiecīgos elektrisko un elektronisko iekārtu savākšanas punktos pārstrādāšanai. Nodrošinot pareizu atbrīvošanos no šī produkta, jūs palīdzēsiet izvairīties no potenciālām negatīvām sekām apkārtnē videi un cilvēka veselībai, kuras iespējams izraisīt, nepareizi izmetot atkritumos šo produktu. Lai iegūtu detalizētāku informāciju par atbrīvošanos no šī produkta, lūdz sazināties ar jūsu pilsētas domi, saimniecības atkritumu savākšanas dienestu vai veikalu, kurā jūs iegādājāties šo produktu.

## Lietuviškai

Šis ant produkto arba jo pakuotės esantis simbolis  nurodo, kad su šiuo produktu negalima elgtis kaip su buitiniėmis šiukšlėmis. Jį reikia perduoti atitinkam surinkimo punktu, kad elektros ir elektronikos įranga būtų perdirbta. Tinkamai išmesdami šį produktą, jūs prisidėsite prie apsaugos nuo galimo neigiamo poveikio aplinkai ir žmonių sveikatai, kurį gali sukelti netinkamas šio produkto išmetimas. Dėl išsamesnės informacijos apie šio produkto išmetimą, prašom kreiptis į savo miesto valdžios įstaigą, buitinių šiukšlių išmetimo tarnybą arba parduotuvę, kurioje pirkote šį produktą.

## Polski

Symbol  na produkcie lub na opakowaniu oznacza, że tego produktu nie wolno traktować tak, jak innych odpadów domowych. Należy oddać go do właściwego punktu skupu surowców wtórnych zajmującego się złomowanym sprzętem elektrycznym i elektronicznym. Właściwa utylizacja i złomowanie pomaga w eliminacji niekorzystnego wpływu złomowanych produktów na środowisko naturalne oraz zdrowie. Aby uzyskać szczegółowe dane dotyczące możliwości recyklingu niniejszego urządzenia, należy skontaktować się z lokalnym urzędem miasta, służbami oczyszczania miasta lub sklepem, w którym produkt został zakupiony.

## Română

Simbolul  de pe produs sau de pe ambalaj indică faptul că produsul nu trebuie aruncat împreună cu gunoii menajer. Trebuie predat la punctul de colectare corespunzător pentru reciclarea echipamentelor electrice și electronice. Asigurându-vă că ați eliminat în mod corect produsul, ajutați la evitarea potențialelor consecințe negative pentru mediul înconjurător și pentru sănătatea persoanelor, consecințe care ar putea deriva din aruncarea necorespunzătoare a acestui produs. Pentru mai multe informații detaliate despre reciclarea acestui produs, vă rugăm să contactați biroul local, serviciul pentru eliminarea deșeurilor sau magazinul de la care l-ați achiziționat.

## Русский

Символ  на изделии или на его упаковке указывает, что оно не подлежит утилизации в качестве бытовых отходов. Вместо этого его следует сдать в соответствующий пункт приема электронного и электрооборудования для последующей утилизации. Соблюдая правила утилизации изделия, Вы можете предотвратить причинение окружающей среде и здоровью людей потенциального ущерба, который возможен, в противном случае, вследствие неподобающего обращения с подобными отходами. За более подробной информацией об утилизации этого изделия просьба обращаться к местным властям, в службу по вывозу и утилизации отходов или в магазин, в котором Вы приобрели изделие.

## Slovensky

Symbol  na výrobku alebo na jeho obale znamená, že s výrobkom sa nesmie zaobchádzať ako s domovým odpadom. Namiesto toho ho treba odovzdať v zbernom stredisku na recykláciu elektrických alebo elektronických zariadení. Zabezpečte, že tento výrobok bude zlikvidovaný správnym postupom, aby ste predišli negatívnym vplyvom na životné prostredie a ľudské zdravie, čo by bolo spôsobené nesprávnym postupom pri jeho likvidácii. Podrobnejšie informácie o recyklácii tohto výrobku získate, ak zavoláte miestny úrad vo Vašom bydlisku, zberné suroviny alebo obchod, v ktorom ste výrobok kúpili.

## Slovenščina

Simbol  na izdelku ali njegovi embalaži označuje, da z izdelkom ni dovoljeno ravnati kot z običajnimi gospodinjstskimi odpadki. Izdelek odpeljite na ustrezno zbirno mesto za presalavo električne in elektronske opreme. S pravilnim načinom odstranjevanja izdelka boste pomagali preprečiti morebitne negativne posledice in vplive na okolje in zdravje ljudi, ki bi se lahko pojavile v primeru nepravilnega odstranjevanja izdelka. Za podrobnejše informacije o odstranjevanju in predalavi izdelka se obrnite na pristojen mestri organ za odstranjevanje odpadkov, komunalno službo ali na trgovino, v kateri ste izdelek kupili.

## Türkçe

Ürün veya ürünün ambalajı üzerindeki  sembolü, bu ürünün normal ev atığı gibi işlem göremeyeceğini belirtir. Bunun yerine ürün, elektrikli ve elektronik ekipmanların geri dönüşümü için belirlenen toplama noktalarına teslim edilmelidir. Ürünün hatalı bir şekilde atılması veya imha edilmesi çevre ve insan sağlığı açısından açışından olumsuz sonuçlara yol açabilir. Bu nedenle, bu ürünün doğru bir şekilde elden çıkarılmasını sağlayarak potansiyel olumsuz sonuçları önlemeye yardımcı olmuş olursunuz. Bu ürünün geri dönüşümü hakkında daha detaylı bilgi için lütfen mahalli idareyle, ev çöpü toplama servisiyle ya da ürünü satın aldığınız mağaza ile temasa geçiniz. Cihazınızın kullanım ömrü 10 yıldır. Kullanım ömrü, üretici ve / veya ithalatçı firmanın ilgili yedek parça temini ve bakım süresini ifade eder.

## Український

Цей  символ на виробі або на його упаковці позначає, що з ним не можна поводитися, як із побутовим сміттям. Замість цього його необхідно повернути до відповідного пункту збору для переробки електричного та електронного обладнання. Забезпечуючи належну переробку цього виробу, Ви допомагаєте попередити потенційні негативні наслідки для навколишнього середовища та здоров'я людини, які могли би виникнути за умов неналежного позбавлення від цього виробу. Щоб отримати детальнішу інформацію стосовно переробки цього виробу, зверніться до свого місцевого офісу, Вашої служби утилізації або до магазину, де Ви придбали цей виріб.



*Thinking of you*

 **Electrolux**

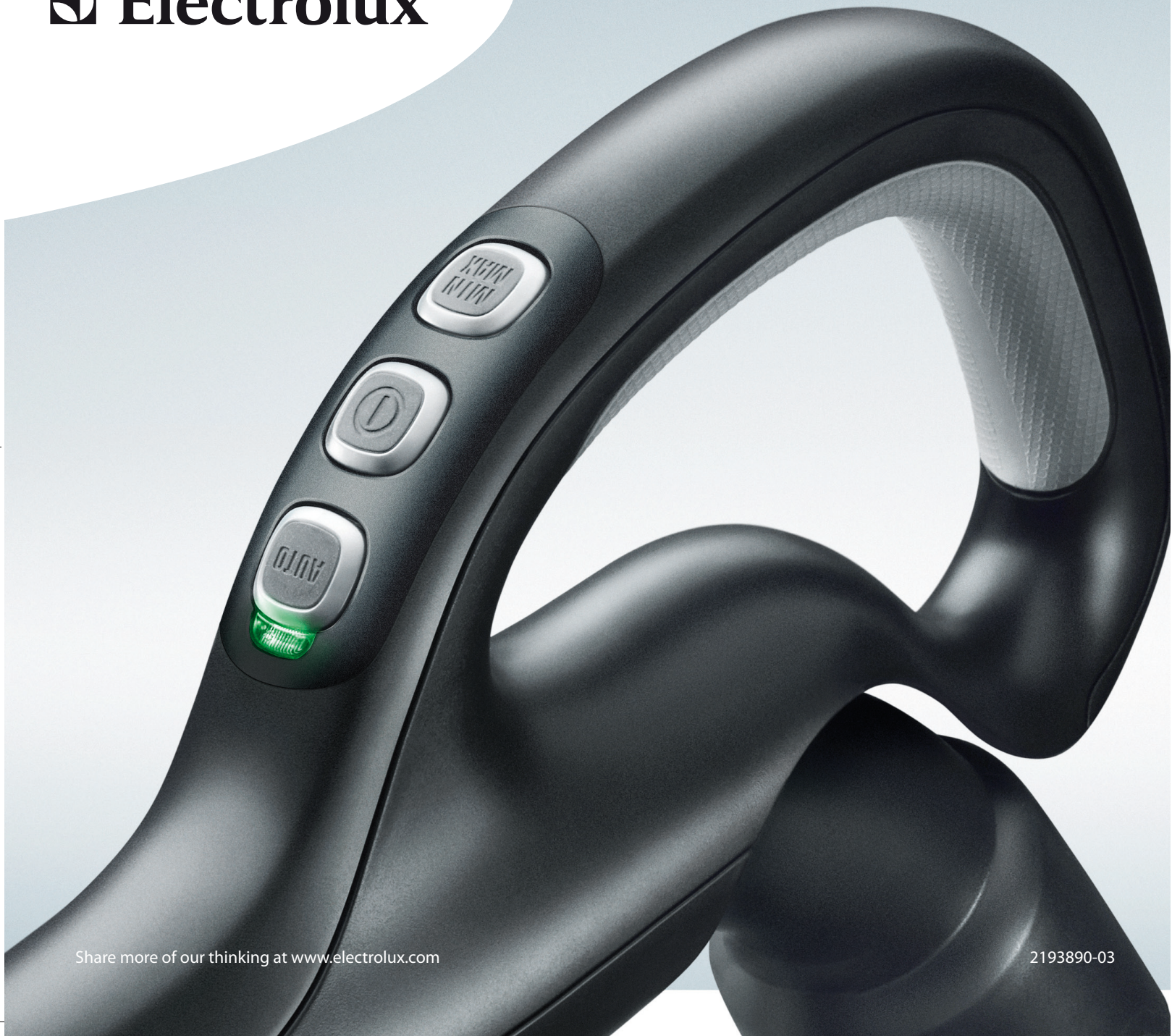

Share more of our thinking at [www.electrolux.com](http://www.electrolux.com)

2193890-03

